



*Research paper*

## The Mediating Role of Psychological Security in the Relationship between Childhood Trauma and Optimistic Attitudes towards Marriage

Zahra, Ahmadi <sup>1</sup>; Azadeh, Choobforoushzadeh <sup>2</sup>; Zahra Ahmadi, Ardakani <sup>3</sup>

### Abstract

This study aimed to determine the mediating role of psychological security in the relationship between childhood trauma and optimistic attitudes towards marriage among university students. The research method was descriptive and correlational. The statistical population included all students aged 18 to 35 at Ardakan University during the academic year 2022-2023. A sample of 230 students selected by convenience method, and they completed the Childhood Trauma Questionnaire, the Psychological Security Scale, and the Attitudes towards Marriage Scale. Pearson correlation and structural equation modeling were used for data analysis. The direct effect of childhood trauma on psychological security and optimistic attitude towards marriage was negative and significant, whereas its subscales, emotional neglect showed the highest and physical abuse the lowest correlation with a positive attitude towards marriage, while the direct effect of psychological security on optimistic attitude towards marriage was positive and significant. Furthermore, the indirect effect of childhood trauma on optimistic attitude towards marriage through the mediation of psychological security was also significant. Therefore, considering these factors in the design of interventional programs can help improve individuals' perspectives on marriage and reduce the negative effects of childhood trauma by enhancing psychological security.

**Keywords:** Childhood trauma, optimistic attitude towards marriage, psychological security.

<sup>1</sup> M.A. Student in Family Counseling, Department of Psychology, Faculty of Humanities and Social Science, Ardakan University, Yazd, Ardakan, Iran

<sup>2</sup> Corresponding Author: Associate Professor, Department of Psychology, Faculty of Humanities and Social Science Ardakan University, Yazd, Ardakan, Iran. [Azadechoobforoush@ardakan.ac.ir](mailto:Azadechoobforoush@ardakan.ac.ir)

<sup>3</sup> Assistant Professor, Department of Counseling, Faculty of Humanities and Social Science Ardakan University, Yazd, Ardakan, Iran..

## نقش میانجی امنیت روانی در رابطه بین ترومای کودکی و نگرش خوش‌بینانه به ازدواج

زهرا احمدی<sup>۱</sup>، آزاده چوب‌فروش‌زاده<sup>۲</sup> , زهرا احمدی اردکانی<sup>۳</sup>

### چکیده

این پژوهش با هدف تعیین نقش میانجی امنیت روانی در رابطه بین ترومای کودکی با نگرش خوش‌بینانه به ازدواج در دانشجویان انجام شد. روش پژوهش توصیفی و از نوع همبستگی بود. جامعه آماری در این پژوهش دانشجویان ۱۸ تا ۳۵ سال دانشگاه اردکان در سال تحصیلی ۱۴۰۱-۱۴۰۲ بود که از طریق نمونه‌گیری در دسترس، ۲۳۰ نفر به‌عنوان نمونه انتخاب شدند و به مقیاس‌های ترومای کودکی، امنیت روانی و نگرش به ازدواج پاسخ دادند. برای تحلیل داده‌ها از روش همبستگی پیرسون و مدل‌سازی معادلات ساختاری استفاده شد. تأثیر مستقیم ترومای کودکی بر امنیت روانی و نگرش خوش‌بینانه به ازدواج منفی و معنادار بود، از میان خرده‌مقیاس‌های ترومای دوران کودکی، غفلت عاطفی بیشترین و سوءاستفاده فیزیکی کمترین همبستگی را با نگرش خوش‌بینانه به ازدواج داشت، درحالی که تأثیر مستقیم امنیت روانی بر نگرش خوش‌بینانه نسبت به ازدواج مثبت و معنادار بود. همچنین، تأثیر غیرمستقیم ترومای کودکی بر نگرش خوش‌بینانه نسبت به ازدواج با میانجی‌گری امنیت روانی نیز معنادار بود. مدل برازش خوبی داشت. بنابراین، توجه به این عوامل در طراحی برنامه‌های مداخلاتی می‌تواند به بهبود دیدگاه افراد نسبت به ازدواج و کاهش تأثیرات منفی ترومای دوران کودکی از طریق بهبود امنیت روانی کمک کند.

**کلیدواژه‌ها:** امنیت روانی، ترومای کودکی، نگرش خوش‌بینانه به ازدواج.

<sup>۱</sup> کارشناس ارشد مشاوره خانواده، دانشکده علوم انسانی و اجتماعی، دانشگاه اردکان، اردکان، ایران.

<sup>۲</sup> نویسنده مسئول: دانشیار، گروه روانشناسی، دانشکده علوم انسانی و اجتماعی، دانشگاه اردکان، اردکان، ایران. [Azadechoobforoush@ardakan.ac.ir](mailto:Azadechoobforoush@ardakan.ac.ir)

<sup>۳</sup> استادیار، گروه مشاوره، دانشکده علوم انسانی و اجتماعی، دانشگاه اردکان، اردکان، ایران.

## مقدمه

خانواده، به‌عنوان کوچک‌ترین واحد اجتماعی، از طریق پیوند زناشویی بین زن و مرد شکل گرفته و با تولد فرزندان گسترش می‌یابد. این نهاد بنیادین که منشأ عواطف انسانی و کانون اصلی روابط نزدیک و تعاملات اجتماعی است، با ازدواج آغاز می‌شود. ازدواج، به‌عنوان یک پدیده محوری در حوزه مطالعات خانواده، نشان‌دهنده پیوندی اساسی و بنیادین در روابط انسانی است (بکوار و همکاران<sup>۱</sup>، ۲۰۲۳). در اسلام و فرهنگ ایرانی، ازدواج فراتر از یک قرارداد اجتماعی تلقی می‌شود. این پیوند به‌عنوان مرحله‌ای مهم در رشد فردی و هویت‌یابی شناخته می‌شود که در آن، فرد با پذیرش مسئولیت‌های جدید، به بلوغ روانی و اجتماعی دست می‌یابد. از دیدگاه زیستی و اجتماعی نیز، ازدواج برای بقای نسل و پایداری جامعه ضروری است (طیب‌نیا و همکاران، ۱۴۰۲). افراد متأهل معمولاً سطح بالاتری از سلامت روان را نسبت به افراد مجرد تجربه می‌کنند، زیرا از منابع حمایتی بیشتری برخوردارند. در مقابل، افراد مجرد به دلیل عدم حمایت همسر، در برابر فشارهای روانی آسیب‌پذیرتر هستند (ژانگ<sup>۲</sup> و همکاران، ۲۰۲۲). پیش از ازدواج، هر فرد دیدگاه‌ها و تصوراتی در مورد زندگی مشترک دارد که به‌عنوان نگرش به ازدواج شناخته می‌شود (سقزی و همکاران، ۱۳۹۹). نگرش به ازدواج، مجموعه‌ای از باورها، احساسات و انتظارات است که هر فرد نسبت به زندگی مشترک آتی خود دارد و شامل نگرش‌های خوش‌بینانه، بدبینانه، واقع‌گرایانه و ایدئال‌گرایانه است. پژوهش‌ها نشان می‌دهند که نگرش مثبت و خوش‌بینانه به ازدواج، احتمال موفقیت در زندگی مشترک را افزایش می‌دهد، درحالی‌که نگرش منفی و بدبینانه با شکست در ازدواج مرتبط است (دیانی و همکاران، ۱۴۰۲). در نگرش ایدئال‌گرایانه، ازدواج موفق بدون آداب و رسوم و بدون توجه به سنت‌ها نیز امکان‌پذیر است. در مقابل، نگرش واقع‌بینانه به ازدواج جنبه‌های پیچیده‌تر و چالش‌های آن را در نظر می‌گیرد. در نگرش غیرواقع‌بینانه انتظار می‌رود، تمام نقص‌ها توسط همسر آینده پذیرفته شود و ازدواج رابطه‌ای بی‌نقص تلقی گردد. تمرکز نگرش بدبینانه بیشتر بر مشکلات و چالش‌های احتمالی ازدواج است و دیدگاهی منفی نسبت به آینده رابطه وجود دارد. در مقابل، در نگرش خوش‌بینانه امید به موفقیت و شادی در ازدواج وجود دارد و بر جنبه‌های مثبت زندگی مشترک تأکید می‌کند (مختاری و ذاکری، ۱۴۰۳). بنابراین، لازم است عوامل ایجادکننده نگرش‌های ناکارآمد شناسایی شوند. ویژگی‌های شخصی متعددی وجود دارد که بر نگرش افراد در مورد ازدواج تأثیرگذار است که یکی از این عوامل، امنیت روانی است (ایادی و همکاران، ۱۴۰۱).

امنیت روانی، یک اصل کلیدی برای شخصیت سالم است و به حالتی اطلاق می‌شود که فرد در آن احساس رضایت و آرامش می‌کند و اطمینان دارد که حقوق و نیازهایش ارضا می‌شود (الحرثی<sup>۳</sup> و همکاران ۲۰۲۳). امنیت روانی، احساس اعتماد، ایمنی، رهایی از ترس و اضطراب، به‌ویژه احساس برآورده شدن نیازهای خود در حال حاضر و در آینده، تعریف شده است. امنیت، یک سازه پیچیده، ناخودآگاه و احساسی است که از تعامل چندین عامل ناشی می‌شود و با احساس ایمنی روانی که یک سازه موقعیتی است، متفاوت است. ناامنی روانی، مانند امنیت روانی، یک احساس عمیق مرتبط با نیازهای ارضا نشده است.

1. Becvar

2. Zheng

3. Al-Harthy

(ساندولاک<sup>۱</sup>، ۲۰۲۳). امنیت روانی، سازگاری با اطرافیان را بهبود می‌بخشد که نقش مهمی در برقراری ارتباط سالم و مهارت‌های ارتباطی با دیگران دارد و می‌تواند کیفیت زندگی زناشویی را به شدت تحت تأثیر قرار دهد. بنابراین امنیت روانی به افراد کمک می‌کند تا از طریق مهارت‌های اجتماعی و عاطفی، سطح سازگاری با مشکلات محیطی را بهبود بخشند. امنیت روانی باعث بهبود عملکرد در روابط اجتماعی افراد می‌شود و همچنین باعث افزایش احساسات و بازخورد مثبت نسبت به دیگران می‌شود. افرادی که از امنیت روانی خوبی برخوردارند، انتظارات معقول و منطقی از دیگران، از جمله شریک زندگی خود دارند که منجر به نگرش مثبت و در نتیجه، بهبود کیفیت ازدواج و کاهش استرس در زندگی زوجین می‌شود (خضری یزدی و دهمری، ۱۴۰۳). در صورتی که یک فرد در وضعیت امنیت روانی باشد، یک موقعیت جدید یا چالش را به عنوان یک فرصت برای تجربه‌های جدید می‌بیند و بنابراین واکنشی هوشمندانه‌تر و سازگارانه‌تر خواهد داشت، اما افرادی با ناامنی روانی تمایل دارند واکنش‌های منفی و نامناسب (اجتناب از خطر یا واکنش بیش‌ازحد) را انتخاب کنند (ساندولاک، ۲۰۲۳). ریشه امنیت روانی را می‌توان در دوران کودکی جست‌وجو کرد. شواهد پژوهشی زیادی نقش دوران کودکی در امنیت روانی افراد را تأیید می‌کنند؛ از جمله پژوهش وراسترو و همکاران<sup>۲</sup> (۲۰۲۴)، چلیک همکاران<sup>۳</sup> (۲۰۲۳)، کاظمی و همکاران (۲۰۲۳)، (ختوانی، ۲۰۲۰)، بانتینگ و همکاران<sup>۴</sup> (۲۰۲۳) که همبستگی تجربیات مثبت و نامطلوب دوران کودکی را با امنیت روانی افراد در بزرگسالی نشان داد. در همین راستا، نتایج تحقیقات نشان می‌دهد که آسیب‌های دوران کودکی، آسیب‌های پایدار روانی در بزرگسالی را پیش‌بینی می‌کند و می‌تواند امنیت روانی افراد را تحت تأثیر قرار دهد و یک حس ناامنی و تهدید را در ناهشیار افراد نهادینه کند (اوتگار<sup>۵</sup> و همکاران، ۲۰۲۱).

ترومای دوران کودکی، سوءاستفاده و بی‌توجهی است که در مورد کودکان زیر ۱۸ سال رخ می‌دهد، تروما شامل انواع بدرفتاری فیزیکی و یا عاطفی، سوء استفاده جنسی، غفلت از کودک، سهل‌انگاری و استثمار تجاری است که منجر به آسیب آشکار یا پنهان به سلامت، بقا، رشد یا حیثیت کودک در زمینه‌های رابطه، مسئولیت، اعتماد یا قدرت می‌شود. بدرفتاری با کودکان یک مشکل جهانی با عواقب جدی مادام‌العمر است به طوری که تخمین زده می‌شود از هر ۱۰ کودک ۶ کودک زیر ۵ سال به طور مرتب از سوی والدین و مراقبان مورد تنبیه بدنی و یا خشونت روانی قرار می‌گیرند (سازمان جهانی بهداشت<sup>۶</sup>، ۲۰۲۴). تجارب ناخوشایند و ناگوار دوران کودکی بر امنیت روانی در بزرگسالی هر کسی تأثیر مستقیم دارد. بزرگسالی که در کودکی مورد هرگونه سوء استفاده قرار گرفته، با مشکلات هیجانی متعددی مواجه خواهد بود. این مشکلات شامل عدم درک هیجان‌های خود و دیگران، ناتوانی در یافتن معنای درست هیجان‌ها و احساس شرم و خجالت نسبت به هیجان‌های خود می‌شود. این افراد همچنین ممکن است نتوانند پیچیدگی و تضاد در احساس‌های دیگران را به خوبی درک کنند. باور به مهارناپذیری بودن هیجان‌های شدید منفی مانند غم و افسردگی نیز به این مشکلات اضافه می‌شود. بسیاری از این بزرگسالان تلاش و تأکید بیش‌ازحدی بر عقل و منطق دارند و از هیجانی بودن اجتناب می‌کنند. در مجموع، می‌توان گفت افرادی که در کودکی مورد آزار قرار گرفته‌اند، امنیت روانی

1. Sanduleac

2. Verrastro

3. Celik

4. Bunting

5. Otgar

6. World Health Organizathon

۹۴..... نقش میانجی امنیت روانی در رابطه بین ترومای کودکی و نگرش خوش‌بینانه به ...

پایین‌تری دارند و در مقایسه با افراد عادی، توانایی کمتری برای مقابله با چالش‌های زندگی روزمره از خود نشان می‌دهند (محمدی و همکاران، ۱۴۰۱). تروماهای دوران کودکی، به‌عنوان پیش‌بینی‌کننده‌های قوی مشکلات روان‌شناختی در بزرگسالی شناخته می‌شوند. سوء استفاده‌های هیجانی و جنسی، به‌عنوان مصادیق بارز تروما، نقش قابل‌توجهی در پیش‌بینی امنیت روانی افراد ایفا می‌کنند؛ به‌عبارت‌دیگر، تجربیات آسیب‌زای دوران کودکی، ازجمله سوء استفاده‌های فیزیکی، هیجانی و جنسی، می‌توانند تأثیرات منفی پایداری بر پردازش اطلاعات و تنظیم هیجانات فرد داشته باشند. این تجربیات، فرد را در برابر موقعیت‌های استرس‌زا، حتی در شرایطی که سطح خطر و ابهام حداقل است، آسیب‌پذیرتر می‌سازند. در نتیجه، ترومای کودکی با افزایش احساس خطر و ایجاد سوگیری در تفسیر رویدادها، به کاهش امنیت روانی در بزرگسالی منجر می‌شود (بهروزی و همکاران، ۱۴۰۲).

نظریه روابط موضوعی گرینبرگ، در راستای درک بهتر تأثیرات پایدار تجربیات دردناک دوران کودکی بر روابط بین فردی در بزرگسالی، راهگشا است. این نظریه بیان می‌کند که تجربیات اولیه با افراد مهم زندگی، به‌خصوص در کودکی، الگوهایی در ذهن افراد ایجاد می‌کند که نحوه درک آنها از خود و دیگران را شکل می‌دهد؛ این الگوها که به‌عنوان روابط موضوعی داخلی شناخته می‌شوند، می‌توانند در تعاملات فعلی افراد با دیگران نقش مهمی ایفا کنند؛ افرادی که در کودکی مورد سوء استفاده قرار گرفته‌اند، اغلب روابط موضوعی ناسالمی را تجربه می‌کنند؛ آنها ممکن است دیگران را تهدیدآمیز یا بدخواهانه ببینند و در ایجاد ارتباطات صمیمی با دیگران مشکل داشته باشند؛ این نشان می‌دهد که تروماهای دوران کودکی نه تنها بر امنیت روان فرد تأثیر می‌گذارد، بلکه بر کیفیت روابط بین فردی او نیز تأثیرگذار است (گرینبرگ ۱۹۸۳؛ به نقل از ذرراتی و همکاران، ۱۳۹۹). همان‌طور که جعفرزاده و همکاران (۱۴۰۱) نیز در پژوهش خود تأکید کردند، افراد با امنیت روانی پایین دچار بی‌رغبتی، دوسوگرایی یا کمال‌گرایی در مورد ازدواج می‌شوند. فرزندان که آسیب‌های دوران کودکی را تجربه می‌کنند، دچار احساس ناامنی، ترس، تنهایی و طرد می‌شوند و راهبردهای آنان در مقابله با فشارها اغلب آسیب‌زننده است، فلسفه و جهان‌بینی آنها در مورد ارتباطات بین فردی و ازدواج تغییر می‌کند و معمولاً به ازدواجی اجباری بدون عشق و علاقه تن می‌دهند و از ازدواج خود توقع عاطفی کمتری دارند.

در نهایت، با توجه به اهمیت نگرش نسبت به ازدواج در گرایش به ازدواج و با توجه به کاهش تمایل جوانان به ازدواج، شناسایی عواملی که نقش تعیین‌کننده در نگرش به ازدواج دارند ضروری به نظر می‌رسد. بر اساس مرور تحقیقات پیشین مبنی بر اهمیت تجارب و تروماهای دوران کودکی در ایجاد امنیت روانی و شکل‌دهی باورها و نگرش‌ها در بزرگسالی و همچنین کمبود پژوهش‌ها در مورد عواقب طولانی‌مدت این تروماها، تعیین تأثیر تروماهای دوران کودکی بر نگرش به ازدواج و شناسایی عواملی که این ارتباط را میانجی‌گری می‌کنند ضروری به نظر می‌رسد. بنابراین، پژوهش حاضر با هدف تعیین نقش میانجی امنیت روانی در رابطه میان تروماهای کودکی و نگرش خوش‌بینانه به ازدواج در دانشجویان انجام شد. از این‌رو فرضیه‌های پژوهش بدین شرح آزمون شد:

- مدل نقش میانجی امنیت روانی در رابطه بین ترومای کودکی با نگرش خوش‌بینانه به ازدواج برازش مناسبی دارد.

- ترومای کودکی بر نگرش خوش‌بینانه به ازدواج مؤثر است.

- ترومای کودکی بر امنیت روانی مؤثر است.
- امنیت روانی بر نگرش خوش‌بینانه به ازدواج مؤثر است.
- امنیت روانی بر رابطه بین ترومای کودکی و نگرش خوش‌بینانه به ازدواج مؤثر است.

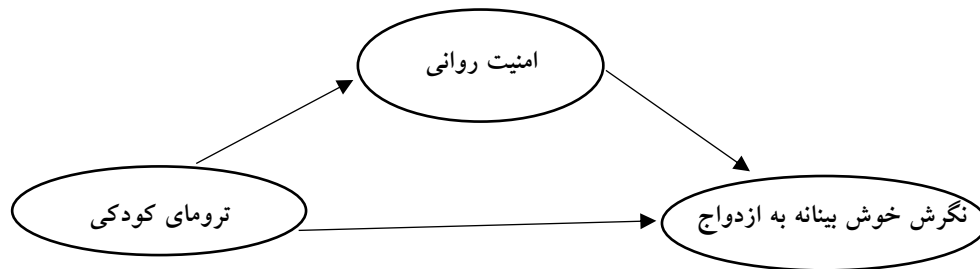

شکل شماره ۱. مدل فرضی پژوهش

## روش پژوهش

پژوهش حاضر توصیفی و از نوع همبستگی چندگانه بود که در آن از رویکرد مدل یابی معادلات ساختاری بهره گرفته شد. جامعه آماری این پژوهش شامل تمامی دانشجویان دختر و پسر ۱۸ تا ۳۵ سال دانشگاه اردکان در سال تحصیلی ۱۴۰۳-۱۴۰۲ بود. از این جامعه، تعداد ۲۳۰ نفر از دانشجویان از طریق نمونه‌گیری غیرتصادفی در دسترس و با مراجعه به اماکن مختلف دانشگاهی از جمله سلف، کتابخانه و خوابگاه به‌عنوان نمونه انتخاب شدند. این حجم نمونه با توجه به توصیه کلاین<sup>۱</sup> (۲۰۲۳) است که پیشنهاد داده است، در بررسی رابطه بین متغیرها به روش تحلیل مسیر، به ازای هر پارامتر ۱۰ الی ۲۰ نمونه انتخاب شود. از این رو، با در نظر گرفتن پارامترهای پژوهش حاضر، یعنی ۱۳ پارامتر (شامل ۵ مقیاس ترومای کودکی، ۴ مقیاس نگرش به ازدواج و ۴ مقیاس امنیت روانی)، حجم نمونه بین ۱۳۰ نفر تا ۲۶۰ نفر بود که تعداد ۲۳۰ نفر به‌صورت داوطلبانه انتخاب شدند. ملاک‌های ورود به پژوهش، شامل قرار داشتن در دامنه سنی ۱۸ تا ۳۵ سال و اشتغال به تحصیل در دانشگاه شهر اردکان می‌شد و ملاک خروج شامل ناقص بودن پرسشنامه‌ها بود که در این پژوهش ۷ پرسشنامه ناقص غربال شد. در نهایت برای تحلیل توصیفی داده‌های گردآوری شده از نرم‌افزار SPSS26 و برای تحلیل معادلات ساختاری از نرم‌افزار AMOS26 استفاده شد.

## روش اجرا

هر سه پرسشنامه ترومای کودکی، امنیت روانی و نگرش به ازدواج به‌صورت حضوری در محیط دانشگاه توزیع شد و شرکت‌کنندگان آنها را به‌صورت انفرادی تکمیل نمودند. برای رعایت اصول اخلاقی، قبل از تکمیل پرسشنامه‌ها، شرکت‌کنندگان

1. Kline

۹۶..... نقش میانجی امنیت روانی در رابطه بین ترومای کودکی و نگرش خوش‌بینانه به ...

در مورد هدف کلی پژوهش مطلع شدند و با رضایت آگاهانه در پژوهش شرکت کردند. در متن پرسشنامه تصریح شد که مشارکت در پژوهش به صورت داوطلبانه است و نیازی به ذکر نام نیست. همچنین، شرکت‌کنندگان از محرمانه ماندن اطلاعات جمعیت شناختی مطلع شدند و قبل از آغاز پاسخگویی از آنها خواسته شد در صورتی که با شرایط مطرح شده موافقت دارند، با علامت زدن گزینه مربوطه، رضایت خود را اعلام کنند.

## ابزار

**پرسشنامه ترومای کودکی (CTQ)<sup>۱</sup>:** این پرسشنامه، یک ابزار خود گزارشی است که توسط برنستاین<sup>۲</sup> و همکاران (۲۰۰۳) باهدف سنجش تروماهای دوران کودکی در پنج حیطه سوءاستفاده عاطفی<sup>۳</sup>، سوءاستفاده فیزیکی<sup>۴</sup> سوءاستفاده جنسی<sup>۵</sup>، غفلت عاطفی<sup>۶</sup> و غفلت فیزیکی<sup>۷</sup> ساخته شد. این پرسشنامه شامل ۲۸ گویه است که هر یک از حیطه‌ها ۵ گویه و ۳ گویه آن برای سنجش انکار است. قبل از نمره‌گذاری مؤلفه‌های پرسشنامه، ابتدا باید نمره‌گذاری گویه‌های ۲، ۵، ۷، ۱۳، ۱۹، ۲۶، ۲۸ معکوس شود. هر گویه با مقیاس پنج‌درجه‌ای لیکرت سنجیده می‌شود. آزمون نمره کلی دارد و نمرات بالا در پرسشنامه نشان‌دهنده تروما یا آسیب بیشتر و نمرات کمتر نشانه آسیب یا ترومای دوران کودکی کمتر است. دامنه نمرات برای هر یک از زیرمقیاس‌ها ۵ تا ۲۵ و برای کل پرسشنامه ۲۵ تا ۱۲۵ است. برنستاین و همکاران (۲۰۰۳) پایایی این ابزار را به دو روش بازآزمایی در فاصله دو ماهه و آلفای کرونباخ در دامنه ۰/۷۹ تا ۰/۹۴ و همبستگی بالینی این ابزار با مصاحبه‌های بالینی بزرگسالان در مورد بدرفتاری کودکی را در دامنه ۰/۱۶ تا ۰/۷۲ به‌عنوان شاخصی از روایی همگرا گزارش کردند (ذراتی و همکاران، ۱۳۹۹). گروسی و نخعی (۲۰۰۹) پایایی به روش بازآزمایی در فاصله دو هفته و همسانی درونی به روش آلفای کرونباخ را به ترتیب ۰/۹۰ و ۰/۹۴ و روایی همگرای این ابزار با پرسشنامه سلامت عمومی را ۰/۴۰ گزارش کردند. ضریب آلفای کرونباخ برای پرسشنامه ترومای کودکی در پژوهش حاضر ۰/۸۲ محاسبه شد.

**پرسشنامه امنیت روانی (PSI)<sup>۸</sup>:** پرسشنامه امنیت روانی (فرم کوتاه) توسط مازلو (۲۰۰۴) طراحی شده است و هدف آن ارزیابی ابعاد مختلف امنیت روانی است. این پرسشنامه دارای ۱۸ گویه و ۴ خرده مقیاس است. گویه‌های ۱ تا ۷ اطمینان به خود<sup>۹</sup>، ۸ - ۱۰ احساس ناخشنودی<sup>۱۰</sup>، ۱۱ - ۱۵ ناسازگاری با محیط<sup>۱۱</sup> و گویه‌های ۱۶ - ۱۸ دید مردم نسبت به فرد<sup>۱۲</sup> اختصاص دارد. در این پژوهش، به‌منظور دستیابی به یک نمره کلی برای متغیر امنیت روانی، گویه‌ها کدگذاری مجدد شدند. به‌نحوی که نمره بالاتر

1. Childhood Trauma Questionnaire

2. Bernstein

3. Emotional abuse

4. Physical abuse

5. Sexual abuse

6. Emotional neglect

7. physical neglect

8. Psychological Security Inventory

9. Confidence in yourself

10. Unpleasant feeling

11. Environmental incompatibility

12. People's view of the individual

در این پرسشنامه به معنای امنیت روان‌شناختی بیشتر است. وانگ و همکاران<sup>۱</sup> (۲۰۱۹) آلفای کرونباخ را ۰/۷۷ و مقدار روایی محتوای گویه‌ها را نیز بالای ۰/۷۰ گزارش دادند. روایی فرم ایرانی استناد به نظرات متخصصان بررسی و با مقدار بالای ۰/۷۰ تأیید شد و پایایی آن با استفاده از روش آلفای کرونباخ ۰/۷۴ به دست آمد (شماره، ۱۴۰۱). ضریب آلفای کرونباخ برای پرسشنامه امنیت روانی در پژوهش حاضر پس از کدگذاری مجدد، ۰/۸۲ محاسبه شد. برای زیرمقیاس‌های ذکر شده نیز ضریب آلفای کرونباخ به ترتیب بالا: ۰/۸۴، ۰/۷۸، ۰/۸۳ و ۰/۷۴ به دست آمد.

**پرسشنامه نگرش به ازدواج (MAS<sup>2</sup>):** مقیاس نگرش به ازدواج توسط براتن و روزن<sup>۳</sup> ساخته شده است. این مقیاس شامل ۲۳ گویه با مقیاس ۴ درجه‌ای لیکرت، از کاملاً موافق تا کاملاً مخالف است که باورها و نگرش‌های مربوط به ازدواج را می‌سنجد. چهار مؤلفه این پرسشنامه شامل نگرش خوش‌بینانه به ازدواج، نگرش بدبینانه به ازدواج، نگرش واقع‌گرایانه به ازدواج و نگرش ایدئال‌گرایانه به ازدواج است. گویه‌های ۱، ۳، ۵، ۱۲، ۱۶، ۱۹، ۲۰، ۲۳ به صورت معکوس نمره‌گذاری می‌شوند و نمره کل حداقل ۲۳ و حداکثر ۹۲ است و نمره‌های بالاتر، نگرش مثبت را نسبت به ازدواج نشان می‌دهند. براتن و روزن (۱۹۹۸) پایایی این مقیاس را با روش آلفای کرونباخ ۰/۸۲ گزارش کردند که نشان‌دهنده روایی بالای این مقیاس است. در پژوهش نیلفروشان و همکاران (۱۳۹۲) روایی همگرا مقیاس نگرش به ازدواج از طریق محاسبه همبستگی پیرسون با مقیاس انتظار از ازدواج بررسی شد و ضریب همبستگی به دست آمده ۰/۴۳ گزارش شد، همچنین روایی محتوایی این مقیاس توسط پنج نفر از اعضای هیئت علمی متخصص در مشاوره خانواده تأیید شد. به منظور بررسی پایایی همسانی درونی مقیاس نگرش به ازدواج نیز از روش آلفای کرونباخ استفاده شد. ضریب پایایی ۰/۷۷ گزارش شد. ضریب آلفای کرونباخ برای پرسشنامه نگرش خوش‌بینانه به ازدواج در پژوهش حاضر ۰/۷۲ محاسبه شد.

## یافته‌ها

جدول شماره ۱ شاخص‌های توصیفی متغیرهای پژوهش را نشان داده است. در این پژوهش ۲۳۰ نفر شرکت کرده بودند که ۷ پرسشنامه ناقص غربال شد و ۱۹۸ نفر در بازه سنی ۱۸ تا ۲۵ سال، ۲۳ نفر در بازه سنی ۲۶ تا ۳۵ و ۲ نفر بیشتر از ۳۵ سال سن داشتند. همچنین از این تعداد ۱۳۵ نفر زن و ۸۸ نفر مرد بودند. مقادیر کجی، چولگی نشان از نرمال بودن توزیع و عدم وجود کجی و چولگی در داده داشت. همچنین مقادیر شاخص تحمل و عامل تورم واریانس نشان داده مقدار هم‌خطی در بازه مجاز قرار دارد.

1. Wang

2. Marital Attitude Scale

3. Braaten & Rosén

جدول شماره ۱. شاخص‌های توصیفی، کجی، کشیدگی، شاخص تحمل و عامل تورم واریانس متغیرهای پژوهش

متغیرهای پژوهش	میانگین $\pm$ انحراف معیار	بیشترین - کمترین	کجی	کشیدگی	شاخص تحمل	VIF
سوءاستفاده عاطفی	۲۱/۲۶ $\pm$ ۳/۶۰	۹-۲۵	-۱/۰۷	۰/۵۳	۰/۴۸	۲/۰۸
سوءاستفاده فیزیکی	۲۳/۴۴ $\pm$ ۲/۵۹	۱۳-۲۵	-۱/۱۷	۱/۴۱	۰/۵۸	۰/۱۷۲
ترومای سوءاستفاده جنسی	۲۳/۱۵ $\pm$ ۳/۰۰۹	۱۱-۲۵	۱/۸۶	۱/۹۵	۰/۷۲	۱/۳۸
کودکی غفلت عاطفی	۱۹/۰۶ $\pm$ ۵/۰۰۲	۵-۲۵	-۰/۷۹	-۰/۱۴	۰/۳۵	۲/۸۰
غفلت جسمی	۲۱/۴۷ $\pm$ ۳/۵۰	۱۱-۲۵	-۰/۹۴	۰/۲۱	۰/۳۹	۲/۵۲
نمره کل	۱۰۸/۴۰ $\pm$ ۱۳/۷۰	۶۷-۱۲۵	-۰/۹۵	۰/۰۹	۰/۶۱	۱/۶۴
امنیت روانی	۷/۱۱ $\pm$ ۴/۴۳	۰-۱۷	۰/۲۶	-۰/۸۴	۰/۵۱	۱/۵۳
نگرش خوش‌بینانه به ازدواج	۱۲/۹۲ $\pm$ ۴/۲۶	۶-۲۳	۰/۰۵	-۰/۸۲	-	-

بر اساس ضرایب همبستگی موجود در جدول شماره ۲ در ماتریس همبستگی پیرسون بین ترومای کودکی و امنیت روانی همبستگی منفی و معنادار وجود دارد ( $P < ۰/۰۱$  و  $r = -۰/۶۲۵$ ). بین ترومای کودکی و نگرش خوش‌بینانه ازدواج همبستگی منفی و معنادار وجود دارد ( $P < ۰/۰۱$  و  $r = -۰/۵۱۴$ )؛ و در نهایت بین امنیت روانی و نگرش خوش‌بینانه به ازدواج، همبستگی مثبت و معنادار وجود داشت ( $P < ۰/۰۱$  و  $r = ۰/۴۶۶$ ). از میان خرده‌مقیاس‌های ترومای دوران کودکی بیشترین همبستگی با نگرش خوش‌بینانه به ازدواج مربوط به غفلت عاطفی ( $P < ۰/۰۱$  و  $r = -۰/۴۸$ ) و کمترین میزان همبستگی مربوط به سوءاستفاده فیزیکی بود ( $P < ۰/۰۱$  و  $r = -۰/۲۳$ ). سایر ضرایب در جدول شماره ۲ قابل مشاهده است.

جدول شماره ۲. ماتریس همبستگی متغیرهای پژوهش

ردیف	متغیرها	۱	۲	۳	۴	۵	۶	۷	۸
۱	سوءاستفاده عاطفی								
۲	سوءاستفاده فیزیکی	۰/۵۰**							
۳	سوءاستفاده جنسی	۰/۳۴**	۰/۵۰**						
۴	غفلت عاطفی	۰/۶۵**	۰/۴۸**	۰/۲۳**					
۵	غفلت جسمی	۰/۶۲**	۰/۴۱**	۰/۲۱**	۰/۷۴**				
۶	نمره کل ترومای کودکی	۰/۸۲**	۰/۷۱**	۰/۵۴**	۰/۸۷**	۰/۸۱**			
۷	امنیت روانی	-۰/۵۰**	-۰/۴۰**	-۰/۲۹**	-۰/۵۷**	-۰/۵۵**	-۰/۶۲**		
۸	نگرش خوش‌بینانه به ازدواج	-۰/۴۵**	-۰/۲۳**	-۰/۳۰**	-۰/۴۸**	-۰/۴۱**	-۰/۵۱**	۰/۴۶**	

در ادامه، برای بررسی برازش مدل از روش مدل‌سازی معادلات ساختاری با روش بیشینه‌نمایی استفاده شد. پیش از انجام مدل‌سازی معادلات ساختاری پیش‌فرض‌های آن مورد بررسی قرار گرفت. برخی از شاخص‌ها در جدول شماره ۱ مورد بررسی قرار گرفتند. برای بررسی داده‌های پرت چندمتغیری شاخص فاصله‌ماهالانویس محاسبه گردید که داده پرت چندمتغیری وجود نداشت.

پیش از رسم مدل ساختاری مدل اندازه‌گیری پژوهش مورد بررسی قرار گرفت که نشان داد تمام بارهای عاملی بیشتر از مقدار ۰/۳۰ بودند. شاخص‌های برازش مدل اندازه‌گیری و مدل ساختاری در جدول شماره ۳ ارائه شده است که نشان از برازش بسیار خوب مدل دارد.

جدول شماره ۳. شاخص‌های برازش مدل ساختاری و اندازه‌گیری پژوهش

شاخص هلتز	PCFI	IFI	CFI	X <sup>2</sup> /DF	RMSEA	شاخص‌های برازش
۰/۲۲	۰/۸۷	۰/۹۵	۰/۹۵	۱/۱۶	۰/۰۲	مقادیر مدل اندازه‌گیری
۰/۲۲	۰/۸۷	۰/۹۵	۰/۹۵	۱/۱۶	۰/۰۲	مقادیر مدل ساختاری
>۷۵	>۰/۵	>۰/۹	>۰/۹	<۳	<۰/۰۸	مقدار مطلوب

جدول شماره ۴ روابط مستقیم و ضرایب استاندارد مسیرها را نشان داده است. بر اساس یافته‌های این جدول ترومای کودکی بر امنیت روانی تأثیر مستقیم و منفی ( $\beta = -0.724$  و  $P < 0.001$ )، امنیت روانی بر نگرش خوش‌بینانه به ازدواج تأثیر مستقیم و مثبت ( $\beta = 0.313$  و  $P < 0.018$ ) و ترومای کودکی بر نگرش خوش‌بینانه به ازدواج اثر معنادار و منفی داشته است ( $P < 0.001$  و  $-0.426$ ). ( $\beta =$

جدول شماره ۴. روابط مستقیم متغیرهای پژوهش

متغیر ملاک	ضریب استاندارد	ضریب غیراستاندارد	خطای معیار	نسبت بحرانی	سطح معناداری
ترومای کودکی	-۰/۷۲	-۰/۰۷	۰/۰۱	-۶/۸۷	۰/۰۰۱
امنیت روانی	۰/۳۱	۰/۷۲	۰/۳۰	۲/۳۷	۰/۰۱۸
ترومای کودکی	-۰/۴۲	-۰/۰۹	۰/۰۳	-۳/۴۰	۰/۰۰۱

مدل ساختاری و روابط متغیرهای پژوهش در شکل شماره ۲ نمایش داده شده است. بر اساس مدل پژوهش ۴۷ درصد از واریانس نگرش خوش‌بینانه به ازدواج از طریق ترومای کودکی و امنیت روانی تبیین شده است.

۱۰۰ نقش میانجی امنیت روانی در رابطه بین ترومای کودکی و نگرش خوش‌بینانه به ...

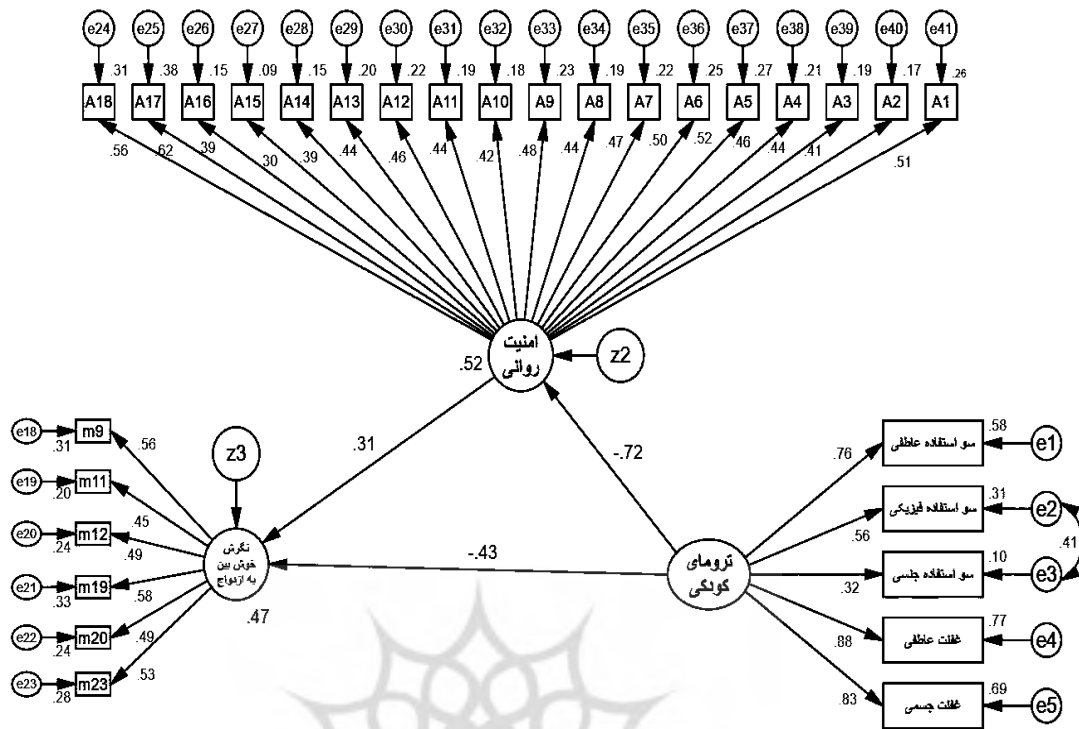

شکل شماره ۲. مدل ساختاری پژوهش

جدول شماره ۵ تأثیر غیرمستقیم ترومای کودکی بر نگرش خوش‌بینانه به ازدواج را با میانجی‌گری امنیت روانی نشان داده است ( $\beta = -0.226$  و  $P < 0.026$ ). نقش میانجی امنیت روانی در رابطه بین ترومای دوران کودکی و نگرش خوش‌بینانه به ازدواج معنادار است.

جدول شماره ۵. رابطه غیرمستقیم، سطح معناداری و آماره سوبل جهت سنجش معناداری میانجی

متغیر پیش‌بین	متغیر میانجی	متغیر ملاک	اثر غیرمستقیم	حد پایین	حد بالا	سطح معناداری
ترومای کودکی	امنیت روانی	نگرش خوش‌بینانه به ازدواج	-۰/۲۲	-۰/۴۱	-۰/۰۰۸	۰/۰۲

### بحث و نتیجه‌گیری

پژوهش حاضر باهدف تعیین نقش میانجی امنیت روانی در رابطه بین ترومای کودکی با نگرش خوش‌بینانه به ازدواج در دانشجویان انجام شد. در این پژوهش مدل روابط بین متغیرها آزمون شد و الگوی پیشنهادی برازش قابل قبولی نشان داد. اولین یافته تحقیق نشان‌دهنده رابطه مستقیم ترومای کودکی با نگرش خوش‌بینانه به ازدواج بود. این یافته با نتایج پژوهش‌های کاظمی

و همکاران (۲۰۲۳)، ختوانی (۲۰۲۰)، همسو بود. افرادی که تجربه سوء استفاده جنسی، به‌عنوان یکی از مصادیق تروما را داشته‌اند، اغلب در بزرگسالی با چالش‌های جدی در روابط عاطفی و جنسی روبه‌رو می‌شوند. این افراد ممکن است احساس ناامنی عمیقی داشته باشند و نگرش منفی نسبت به صمیمیت و روابط جنسی پیدا کنند. ترس از تماس فیزیکی، دوری از روابط عاطفی و احساس گناه از جمله مشکلاتی است که این افراد با آن دست‌وپنجه نرم می‌کنند. احساس بدبینی افراد قربانی تروما به‌صورت درونی و فراگیر است؛ به‌طوری‌که فرد را به فکر کردن درباره آینده ناامن سوق می‌دهد و به بقیه مسائل از جمله ازدواج هم تعمیم داده می‌شود (ختوانی، ۲۰۲۰). همان‌طور که چلیک و همکاران (۲۰۲۳) نیز نشان دادند، افراد قربانی تروما، احساسات مخربی مانند ترس، خشم، گناه و خصومت را تجربه می‌کنند. آنها همچنین در بسیاری از مسائل مانند استقلال، صمیمیت با دیگران، مراقبت از خود، حافظه، هویت و حفظ روابط پایدار دچار مشکل می‌شوند. در این راستا، با توجه به اینکه افرادی که دارای سابقه تروما هستند از نظر جست‌وجوی هویت، سبک‌های دل‌بستگی و انتظارات ارتباطی با مشکل مواجه هستند، احتمالاً تصورات آنها از ازدواج نیز تحت تأثیر منفی قرار می‌گیرد. از سوی دیگر، احساس خشم، گناه، ناامیدی و بی‌اعتمادی در فرد ممکن است باعث دوری فرد از روابط عاشقانه و کاهش خوش‌بینی نسبت به ازدواج شود؛ بنابراین، افرادی که قربانی تروما شده‌اند نسبت به افراد دیگر نگرش خوش‌بینانه کمتری نسبت به ازدواج دارند. کودکانی که در محیط‌های ناامن و پیش‌بینی‌ناپذیر پرورش می‌یابند و از سوی والدین یا مراقبان اولیه‌شان که باید پناهگاه امن آنها باشند، آسیب می‌بینند، ممکن است به تدریج یاد بگیرند که به دیگران اعتماد نکنند و حتی انتظار داشته باشند که در روابطشان صدمه ببینند. این الگوهای فکری منفی که در دوران کودکی شکل می‌گیرند، اغلب تا بزرگسالی نیز همراه فرد باقی می‌مانند و می‌تواند منجر به ایجاد نگرشی بدبینانه نسبت به ازدواج و روابط عاشقانه شود.

نتایج دیگر پژوهش نشان داد که میان تروما و امنیت روانی رابطه منفی و معناداری وجود دارد. این یافته با نتایج پژوهش‌های وراسترو و همکاران (۲۰۲۴)، محمدی و همکاران (۱۴۰۱) همسو می‌باشد. در تبیین این یافته، می‌توان به تجربه وقایع تروماتیک در دوران کودکی اشاره کرد. این تجارب که شامل سوء استفاده عاطفی، فیزیکی و جنسی یا غفلت فیزیکی و عاطفی می‌شوند، می‌توانند به‌طور مستقیم و غیرمستقیم در ایجاد اختلالات روان نقش داشته باشند. تروما، نتیجه حوادث استرس‌زایی است که احساس امنیت فرد را خدشه‌دار کرده و او را در دنیایی پرخطر و ناامن رها می‌کند. وراسترو و همکاران (۲۰۲۴) در تحقیق خود به این نتیجه رسیدند که سوء استفاده‌های عاطفی به‌عنوان یکی از مصادیق تروما منجر به ایجاد و تثبیت ویژگی‌های شخصیتی منفی می‌شود و فرد را مستعد ادراکات منفی از خود، انتقاد بیش‌ازحد از خود، عزت‌نفس پایین و کمال‌گرایی و تفکر همه یا هیچ می‌کند. تجربیات این نوع تروما با ایجاد احساس ناامنی و ترس فراگیر احتمال شکل‌گیری باورهای روان رنجورانه را افزایش می‌دهند؛ زیرا این افراد اشتباهات یا نقص‌ها را به‌عنوان شکست تلقی می‌کنند. همچنین تروما کودک آسیب‌دیده را در بزرگسالی با چالش‌های مربوط به اعتماد و صمیمیت مواجه می‌کند؛ به‌طوری‌که فرد در ایجاد و حفظ روابط سالم دچار مشکل می‌شود، بر همین اساس می‌توان گفت تروماهای دوران کودکی با افزایش احساس خطر، تفسیر منفی رویدادها و ایجاد یک الگوی ذهنی محافظه‌کارانه، به‌طور قابل توجهی احساس امنیت روانی فرد را کاهش می‌دهند.

۱۰۲ ..... نقش میانجی امنیت روانی در رابطه بین ترومای کودکی و نگرش خوش‌بینانه به ...

نتایج مدل‌ساز معادلات ساختاری نشان داد که امنیت روانی، نگرش خوش‌بینانه به ازدواج را به‌طور مثبت و معناداری پیش‌بینی می‌کند. این یافته با نتایج پژوهش‌های جعفرزاده و همکاران (۱۴۰۱)، ایادی و همکاران (۲۰۲۱) همسوست. یکی از تبیین‌های احتمالی برای این یافته آن است که افراد با سطوح پایین‌تر امنیت روانی، معمولاً نگرش خوش‌بینانه کمتری نسبت به ازدواج دارند (ایادی و همکاران، ۲۰۲۱). افرادی که از امنیت روانی پایینی برخوردارند، اغلب به دلیل تجربیات ناخوشایند پیشین، در روابط خود به دنبال ثبات و پایداری نیستند. این تجربیات منجر به شکل‌گیری احساساتی نظیر ناامیدی، ترس از صمیمیت و بی‌اعتمادی شده و به‌طور قابل‌توجهی نگرش آنها به ازدواج را تحت تأثیر قرار می‌دهد. در نتیجه، این افراد در مقایسه با افراد برخوردار از امنیت روانی بالا، خوش‌بینی کمتری نسبت به موفقیت در ازدواج نشان می‌دهند. افزون بر این، ناامنی روانی می‌تواند منجر به بروز واکنش‌های هیجانی ناسازگارانه‌ای همچون احساس گناه، نفرت و بی‌میلی در تعاملات آنها شود که کیفیت روابطشان را خدشه‌دار کرده و آنها را در برابر آسیب‌های احتمالی آسیب‌پذیرتر می‌سازد. به‌طور خلاصه، فقدان امنیت روانی، با ایجاد نگرش منفی و رفتارهای نامناسب، مانعی جدی بر سر راه شکل‌گیری و حفظ روابط پایدار و موفق، به‌ویژه در زمینه ازدواج، ایجاد می‌کند.

همچنین نتایج دیگر این مطالعه حاکی از ارتباط بین ترومای کودکی و نگرش خوش‌بینانه به ازدواج با میانجی‌گری امنیت روانی بود. این یافته با نتایج پژوهش‌های کاظمی و همکاران (۲۰۲۳) و جعفرزاده و همکاران (۱۴۰۱) همسو بود. یکی از تبیین‌هایی که برای این یافته می‌توان ذکر کرد مبتنی بر شواهد حاصل از نظریه روابط موضوعی است. این نظریه بر روابط بین فردی در بزرگسالی با در نظر گرفتن تروما و آسیب‌های کودکی و تأثیر آنها بر امنیت روانی تأکید دارد (ذرراتی و همکاران، ۱۳۹۹). بر اساس این تئوری تجربیات دردناک گذشته، نه‌تنها امنیت روانی فرد را تحت تأثیر قرار می‌دهد، بلکه از طریق درونی‌سازی الگوهای ناسالم از خود و دیگران، منجر به ایجاد چالش‌هایی در برقراری و حفظ روابط صمیمانه، ایمن و رضایت‌بخش می‌شود. کاظمی و همکاران (۲۰۲۳) در پژوهش خود اشاره می‌کنند که بازماندگان تروما هنگام بازگویی خاطرات دوران کودکی، موضوعی تکراری دارند: فقدان مراقب و احساس ناامنی. از آنجایی که سوءاستفاده‌های دوران کودکی تأثیری ماندگار بر افراد دارند، نتیجه می‌گیریم که ترومای کودکی منجر به کاهش امنیت روانی افراد می‌شود. کاهش احساس امنیت روانی افراد منجر به مشکلاتی در زمینه ارتباطات و صمیمیت و اعتماد آنها به دیگران می‌شود و درک افراد از مفاهیم اساسی مانند عشق، محبت، اعتماد و روابط را تغییر می‌دهد.

از آنجایی که احساس امنیت و اعتماد فرد تروما زده به طرز بی‌رحمانه‌ای توسط مراقبان و سوء استفاده‌کنندگان نقض شده است، این کاهش احساس امنیت می‌تواند اساساً نگرش آنها را نسبت به روابط صمیمی، جنسی یا عاطفی تغییر دهد و خوش‌بینی آنها را به روابط و ازدواج کاهش دهد؛ زیرا دیگران را غیرقابل‌اعتماد و نامهربان می‌بینند. فرد قربانی تروما همیشه احساس ناامنی، نگرانی و ترس می‌کند و خودکارآمدی و عزت‌نفس آنها کاهش می‌یابد. در واقع، تروما احساس امنیت فرد را نشانه می‌گیرد؛ به‌طوری‌که دنیای اطراف فرد به‌اندازه کافی امن به نظر نمی‌رسد. ناامنی آنها باعث می‌شود از روابط صمیمی اجتناب کنند و افراد زمانی که مورد سوءاستفاده قرار می‌گیرند و وابستگی‌هایشان ناامن است، بر این باور بزرگ می‌شوند که تلاش‌هایشان بی‌اثر است و ناکارآمد هستند. این افراد به دلیل نقض اعتماد، بسیار محتاط می‌شوند و نگرش خوش‌بینانه‌ای نسبت به آینده، به‌ویژه ازدواج،

ندارند. در نهایت، می‌توان گفت تجربیات تروما در دوران کودکی، با نقض اعتماد اولیه کودک، بنیان‌های اساسی جهان‌بینی وی را تحت تأثیر قرار می‌دهد. این تجربیات، تصویری ناامن و تهدیدآمیز از جهان در ذهن فرد شکل داده و موجب کاهش قابل توجه احساس امنیت روانی می‌شود. در نتیجه، فرد قربانی تروما، به دلیل کاهش اعتماد به دیگران و ایجاد الگوهای دل‌بستگی ناایمن، نگرش خوش‌بینانه‌ای نسبت به روابط بین فردی و ازدواج نداشته و در ایجاد و حفظ روابط صمیمانه با سختی مواجه می‌شود. در یک جمع‌بندی کلی می‌توان گفت ترومای کودکی از عوامل تأثیرگذار بر امنیت روان است که منجر به کاهش نگرش خوش‌بینانه به ازدواج می‌شود و امنیت روانی به‌عنوان عامل میانجی برای ارتباط ترومای کودکی و نگرش به ازدواج عمل می‌کند. افراد باتجربه تروما در کودکی دچار استرس بیشتری می‌شوند و امنیت روانی آنها کاهش می‌یابد؛ در نتیجه، آنها در آینده در روابط خود به دنبال ثبات نیستند و بی‌اعتمادی نسبت به دیگران را تجربه می‌کنند. از سوی دیگر، تأثیر ترومای کودکی بر نگرش به ازدواج در پژوهش‌ها بررسی شده است؛ بنابراین، تجربه تروما در کودکی منجر به کاهش امنیت روانی افراد می‌شود و به‌طور مستقیم و غیرمستقیم بر نگرش به ازدواج اثر دارند و منجر به کاهش نگرش خوش‌بینانه در افراد می‌شود.

از جمله محدودیت‌های پژوهش حاضر این بود که بر روی جامعه عادی (دانشجویان دانشگاه اردکان) که یک جمعیت محدود و غیربالینی است اجرا شده و در تعمیم نتایج آن به دیگر افراد باید احتیاط شود؛ بنابراین، پیشنهاد می‌کنیم در پژوهش‌های بعدی، مطالعاتی بر روی جوامع آماری دیگر انجام شود. یکی دیگر از محدودیت‌ها، بازه زمانی گسترده وقوع تروما برای شرکت‌کنندگان بود. پیشنهاد می‌شود در پژوهش‌های آتی، دامنه زمانی وقوع تجربیات آسیب‌زا به بازه‌های مشخص‌تر (برای نمونه، ۵ تا ۱۰ سالگی)، محدود شود، این امر می‌تواند به افزایش همگنی نمونه مورد مطالعه و در نتیجه، اعتبار بیشتر نتایج کمک کند. محدودیت دیگر پژوهش، امکان وجود خطا و سوگیری حافظه شرکت‌کنندگان پژوهش، هنگام گزارش تجربیات دوران کودکی است؛ لذا پیشنهاد می‌شود در پژوهش‌های آتی از دیگر منابع اطلاعاتی مانند مصاحبه، مشاهده یا گزارش توسط دوستان و خانواده به‌منظور رفع سوگیری پاسخ احتمالی شرکت‌کنندگان استفاده شود. از آنجاکه تجربه ترومای کودکی و کاهش امنیت روانی، زمینه را برای شکل‌گیری نگرش منفی نسبت به ازدواج فراهم می‌کند، توجه به متغیرهای یادشده، می‌تواند راهنمای درمانگران باشد تا با طراحی مداخلات پیشگیرانه و آموزشی مناسب به ارتقای امنیت روانی و آمادگی برای ازدواج کمک نمایند.

### تشکر و قدردانی

از تمام بزرگوارانی که در اجرای این پژوهش همکاری داشته‌اند، صمیمانه سپاسگزاریم.

### تناقض منافع

هیچ‌گونه تعارض منافی وجود ندارد.

### حمایت مالی

نویسندگان در اجرای پژوهش حاضر هیچ‌گونه حمایت مالی از هیچ سازمانی دریافت نکردند.

۱۰۴ ..... نقش میانجی امنیت روانی در رابطه بین ترومای کودکی و نگرش خوش‌بینانه به ...

## منابع

- بهریزی، حسن؛ پاکدامن، مجید؛ صاحب‌دل، حسین. (۱۴۰۲). پیش‌بینی امنیت روانی دانش‌آموزان مقطع دوم متوسطه بر اساس ترومای کودکی و خطاهای شناختی. *نشریه علمی رویش روان‌شناسی*، ۱۲(۶): ۱۴۰-۱۳۳.  
<https://dor.isc.ac/dor/20.1001.1.2383353.1402.12.6.13.7>
- جعفرزاده، دنیا؛ شریعتمدار، آسیه؛ قره‌داغی، علی. (۱۴۰۱). توصیف تجربه زیسته فرزندان والدین دچار طلاق عاطفی، پژوهش‌های راهبردی مسائل اجتماعی، ۱۰(۴): ۱۱۷-۱۴۰.  
<https://doi.org/10.22108/srsp.2022.128286.1693>
- خضری یزدی، لیلا؛ دمهری، فرنگیس. (۱۴۰۳). پیش‌بینی نگرانی‌های دوران بارداری براساس کیفیت زناشویی و خودنظم‌جویی شناختی با نقش میانجی امنیت روانی. *طلوع بهداشت یزد*، ۲۲(۶): ۴۳-۳۰.  
<http://dx.doi.org/10.18502/tbj.v22i6.15209>
- دیانی، حوری؛ زربخش، محمدرضا؛ توکلی، رضا. (۱۴۰۲). نقش واسطه‌ای مؤلفه‌های افق ازدواج در رابطه بین سبک‌های دلبستگی و نگرش به ازدواج. *مجله خانواده درمانی کاربردی (AFTJ)*، ۴(۴): ۲۰۳-۲۲۴.  
<https://doi.org/10.61838/kman.aftj.4.4.12>
- ذراتی، ایران؛ برماس، حامد؛ ثابت، مهرداد. (۱۳۹۹). همبستگی ترومای کودکی و ایده‌پردازی خودکشی با میانجیگری درد روانی و روابط موضوعی. *نشریه مدیریت ارتقای سلامت*، ۹(۳): ۳۵-۴۸.  
<http://jhpm.ir/article-1-1143-fa.html>
- سقزی، ایوب؛ یزدانی اسفیدوجانی، حمیده؛ ناراللهی، فاطمه. (۱۳۹۹). مقایسه نگرش زناشویی بر اساس شدت سرگردانی ذهن در دانش‌آموزان مجرد. *مجله رویش روان‌شناسی*، ۱۰(۹): ۱۶-۹.  
<http://frooyesh.ir/article-1-2188-en.html>
- شاره، حسین. (۱۴۰۱). نقش میانجیگرانه امنیت در رابطه کمال یافتگی خود و استرس ادراک شده با رضایت از زندگی دختران بی‌سرپرست. *پژوهش‌های روان‌شناسی بالینی و مشاوره*، ۱۲(۲): ۸۱-۶۵.  
<https://doi.org/10.22067/tpccp.2022.68102.1013>
- طیب‌نیا، محمدصالح؛ کاردوانی، راحله؛ یراقی، سعیده. (۱۴۰۲). گونه‌شناسی کیفی نگرش به ازدواج در میان دانشجویان مجرد دانشگاه‌های اصفهان. *جامعه‌شناسی کاربردی*، ۳۴(۲): ۱۲۲-۱۰۱.  
<https://doi.org/10.22108/jas.2023.136080.2347>
- محمدی، عبدالله، گراوند، هوشنگ؛ سبزیان، سعیده. (۱۴۰۱). تأثیر پرورشی خانواده بر احساس امنیت: نقش میانجی‌گر احساس تنهایی در همبسته آزریدگی دوران کودکی با امنیت روان. *مشاوره و روان‌درمانی خانواده*، ۱۲(۲): ۶۳-۸۸.  
<https://doi.org/10.22034/fcp.2023.62733>
- مختاری معصومی علمدارلو، سعیده؛ ذاکری، حمیدرضا. (۱۴۰۳). پیش‌بینی ملاک‌های انتخاب همسر بر اساس احساس تنهایی و نگرش به ازدواج در دانشجویان. *مجله علوم پزشکی دانشجویان*.  
<https://doi.org/10.30476/smsj.2024.98769.1411>
- نیلفروشان، پریسا؛ نویدیان، علی؛ عابدی، احمد. (۱۳۹۲). بررسی ویژگی‌های روان‌سنجی مقیاس نگرش به ازدواج. *نشریه روان‌پرستاری*.  
<http://ijpn.ir/article-1-59-fa.html> (۱): ۳۵-۴۷.
- Al-Harthy, A., Ahmed, E., Al-Rashidi, K., Al-Metrik, L., Al-buainain, A., Al-Dbey, M., & Al-qithami, M. (2023). Psychological security and its relationship to empathy among a sample of early childhood in Jubail Industrial City. *Information Science Letters*, 12(1): 497-512.  
<http://dx.doi.org/10.18576/isl/120139>
- Ayadi, N., Ranjbar, M., Kasirloo, Y., & Zarein, F. (2021). Prediction of pessimistic attitude towards remarriage based on insecure attachment style and fear of intimacy in divorced women. *International Journal of Psychology (IPA)*, 15(1): 205-224.  
<http://dorl.net/dor/20.1001.1.20081251.2021.15.1.9.8>

- Becvar, R. J., Becvar, D. S., & Reif, L. V. (2023). *Systems theory and family therapy*. London: A primer. Rowman & Littlefield. <https://rowman.com/ISBN/9781538185667/Systems-Theory-and-Family-Therapy-A-Primer-Fourth-Edition>.
- Bunting, L. McCartan, C. Davidson, G. Grant, A. Mulholland, C. Schubotz, D., & Shevlin, M. (2023). The influence of adverse and positive childhood experiences on young people's mental health and experiences of self-harm and suicidal ideation. *Child Abuse & Neglect*, 140: 106-159. <https://doi.org/10.1016/j.chiabu.2023.106159>
- Behrouzi H, Pakdaman M, Sahebdel H. (2023). Prediction of psychological security of secondary school students based on childhood trauma and cognitive errors. *Rooyesh*, 12(6): 133-140. <https://dor.isc.ac/dor/20.1001.1.2383353.1402.12.6.13.7>
- Bernstein, D. P., Stein, J. A., Newcomb, M. D., Walker, E., Pogge, D., Ahluvalia, T & Zule, W. (2003). Development and validation of a brief screening version of the childhood trauma questionnaire. *Child Abuse & Neglect*, 27(2): 169-190. [https://doi.org/10.1016/S0145-2134\(02\)00541-0](https://doi.org/10.1016/S0145-2134(02)00541-0).
- Braaten, E. B., & Rosén, L. A. (1998). Development and validation of the Marital Attitude Scale. *Journal of Divorce & Remarriage*, 29(3-4): 83-91. [https://doi.org/10.1300/J087v29n03\\_05](https://doi.org/10.1300/J087v29n03_05)
- Çelik, E., Dombak, K., Kaya, M., Sahrañç, Ü., Makas, S., Koçak, L., & Bekir, S. (2023). Examining the attitudes of sexually abused and non-abused individuals towards marriage in terms of ambivalent sexism. *Plos one*, 18(7): e0288110. <https://doi.org/10.1371/journal.pone.0288110>
- Dayani HD, Zarbakhsh MR, Tavakoli RM. (2023) The mediating role of marriage horizon components in the relationship between attachment styles and attitudes toward marriage. *Applied Family Therapy Journal (AFTJ)*, 4(4): 203-224. <https://doi.org/10.61838/kman.aftj.4.4.12>
- Garrusi, B., & Nakhaee, N. (2009). Validity and reliability of a persian version of the childhood trauma questionnaire. *Psychological Reports*, 104: 509-516. <http://doi.org/10.2466/PR0.104.2.509-516>.
- Jafararzade, D. , Shariatmadar, A. and Gara-daghi, A. (2021). Describing children's lived experiences of parents with emotional divorce. *Strategic Research on Social Problems*, 10(4): 117-140. <https://doi.org/10.22108/srsp.2022.128286.1693>
- Kazemi, Z., Bahmani, B., Khanjani, M. S., & Taheri, M. (2023). The effectiveness of schema therapy on modifying attitude toward marriage in girl victims of sexual abuse. *Journal of Preventive Counselling*, 4(4): 42-59. <https://doi.org/10.22098/jpc.2023.13650.1187>
- Khatwani, M. (2020). To Study the Levels of optimism and attitude towards marriage in victims of sexual abuse during Childhood. Available at *Social Science Research Network* 4075102. <https://dx.doi.org/10.2139/ssrn.4075102>
- Khezri Yazdi L, demehri F. (2024) Predicting concerns during pregnancy based on marital quality and cognitive self-regulation with the mediating role of mental security. *Toloobehdasht*, 22(6): 30-43. <http://dx.doi.org/10.18502/tbj.v22i6.15209>
- Kline, R. B. (2023). *Structural equation modeling*. Guilford publications. <https://www.guilford.com/books/Principles-and-Practice-of-Structural-Equation-Modeling/Rex-Kline/9781462551910>.
- Mohammadi, A., Garavand, H., & Sabzian, S. (2023). The educational effect of the family on the feeling of security: the mediating role of loneliness in the correlation between childhood abuse and psychological security. *Family Counseling and Psychotherapy*, 12(2): 63-88 <https://doi.org/10.22034/fcp.2023.62733>

- Mokhtari Masoumi Alamdarloo, S, Zakeri, H. (2024). Predicting spouse selection criteria based on loneliness and attitude towards marriage in students. *Sadra Journal of Medical Sciences*, 12(3): 431-444. <https://doi.org/10.30476/smsj.2024.98769.1411>
- Nilforoshan P, Navidian A, Abedi A.(2013) Studying the psychometric properties of marital attitude scale. *Iranian Journal of Psychiatric Nursing*, 1 (1) : 35-47. <http://ijpn.ir/article-1-59-fa.html>
- Otgaar, H., Howe, M. L., Dodier, O., Lilienfeld, S. O., Loftus, E. F., Lynn, S. J. & Patihis, L. (2021). Belief in unconscious repressed memory persists. *Perspectives on Psychological Science*, 16(2): 454-460. <https://doi.org/10.1177/1745691621990628>
- Sanduleac, S. (2023). Psychological security versus psychological safety. *Moldoscopie*, 2(97): 100-106. [http://dx.doi.org/10.52388/1812-2566.2022.2\(97\).09](http://dx.doi.org/10.52388/1812-2566.2022.2(97).09)
- Saqzezi A, YazdaniEsfidvajani H, Sarallahi F(2020). Comparison of the marital attitude based on the severity of mind wandering in single students. *Rooyesh-e-Ravanshenasi Journal (RRJ)*, 9(10): 9-16. URL: <http://frooyesh.ir/article-1-2188-en.html>
- Shareh, H. (2022). The mediating role of feelings of security in the relationship between self perfection and perceived stress with life satisfaction of orphan girls. *Research in Clinical Psychology and Counseling*, 12(2): 65-81. <https://doi.org/10.22067/tpccp.2022.68102.1013>
- Tayebnia M. S., Kardavani R., Yaraghy S(2023). Qualitative typology of attitude towards marriage among unmarried students of isfahan universities. *Journal of Applied Sociology*, 34(2): 101-122. <https://doi.org/10.22108/jas.2023.136080.2347>
- Verrastro, V., Cuzzocrea, F., Calaresi, D., & Saladino, V. (2024). Childhood emotional abuse, neuroticism, perfectionism, and workaholism in an italian sample of young workers. *Behavioral Sciences*, 14(4): 298. <https://doi.org/10.3390/bs14040298>.
- World Health Organization. <https://www.who.int/news-room/fact-sheets/detail/child-maltreatment>. (2024, November 21)
- Wang, J. Long, R. Chen, H. & Li, Q. (2019). Measuring the psychological security of urban residents: Construction and validation of a new scale. *Frontiers in psychology*, 10, 2423. <https://doi.org/10.3389/fpsyg.2019.02423>.
- Zarrati I, bermas H, Sabet M. (2020). Correlation between childhood trauma and suicidal ideation by mediation of mental pain and object relations. *Journal of Health Promotion Management*, 9(3): 34-48. URL: <http://jhpm.ir/article-1-1143-fa.html>
- Zheng, G. Lyu, X. Pan, L. *et al.* (2022) The role conflict-burnout-depression link among chinese female health care and social service providers: the moderating effect of marriage and motherhood. *BMC Public Health*, 22(1): 230. <https://doi.org/10.1186/s12889-022-12641-y>

