

Explaining and analyzing the damage of western ideas on the formation of the structure of the urban planning and management system in Iran using three-pronged analysis

Dariush Sattarzadeh ^{a*}, Ehsan Davarpanah ^b, Behnaz Amin Nayeri ^b, Mahsa Sodagar ^c

^{a.} * Associate Professor, Art and Architecture Faculty, Tabriz Branch, Islamic Azad University, Tabriz, Iran.

^{b.} Doctoral of Urban Planning, Department of Urban Planning, Aras International Branch, Islamic Azad University, Tabriz, Iran.

^{c.} Ph.D. Student, Department of Urban Planning, Faculty of Art and Architecture, West Tehran Branch, Islamic Azad University, Tehran, Iran.

<https://doi.org/10.22034/ispdrc.2024.2019621.1081>

ARTICLE INFO

ABSTRACT

Keywords:

Three-pronged Analysis, Western Modernist Thoughts, Urban Development and Management, Contemporary Urban Planning in Iran, Urban Planning System in Iran.

This article follows the pathology of the causes of developments and how Western theories, non-indigenous patterns affect urban management and urban planning in Iran, which has been analyzed using the three-pronged analysis method to identify structural, behavioral and environmental damage and is analyzed in MAXQDA software. In structural damage, the wrong urban planning system with a factor load of 88. The wrong system of imitation of Western thought 88. No use of indigenous architectural elements 88. And the lack of proper planning and localization of Western theories and thought 86. The most important damage in the urban planning system in Iran is in the background damage, the status of the existing laws 98. Urban development projects 96. No use of expert opinions 95. Lack of citizen participation in the urban planning system 86. They're underlying injuries. In behavioral injuries, lack of awareness and knowledge of urban planners with the 98th planning system. Failure to recognize standards and localization 96. Lack of supervision 95. The culture of 91. And the lack of knowledge and knowledge of managers. The results show that the fundamental flaws in theoretical and theoretical structures are the patterns of planning and modeling of them, as well as in the field of Urban Development and planning, which are caused by the lack of localization, the adaptation of theoretical structures to the conditions of the country, and the development of the city. It's that these patterns lack the efficiency to guide development and planning developments in the right direction..

Received:

17 January 2024

Received in revised form:

17 February 2024

Accepted:

8 April 2024

pp. 14-34

Corresponding author (Email: Dariush_sat@msn.com)

Extended Abstract

Introduction

The beginning of the idea of modernization in Iran should be found in the Safavidg era and then the Qajar period, especially Naser al-Din Shah and Mozafar al-Din Shah. During the Qajar rule in Iran, it coincides with the industrial revolution in the 19th century, which is important in modern and contemporary urban development, which makes the Qajar period between the traditional past and the modern future of Iran and provides the background for the transformations of the first Pahlavi decade. slow down. The first step in the field of modernization was undoubtedly taken by Amir Kabir. Amir Kabir's representation period as Iran's representative in the Ottoman Empire and his acquaintance with Rashid Pasha's reforms are among the effective factors in Amir Kabir's reform thoughts (Riyazi, 1389: 133). Changes and transformation are one of the major factors of the inefficiency of the urban development planning system in the country caused by the damage of urban management. What is mentioned as the inefficiency of urban development plans and... in the urban planning system of the country, is actually rooted in the existing damages in the urban management and until these damages are not improved, the urban planning system will not be efficient. This article seeks to identify and pathologize the causes of the changes and how western thinking - modernity - and non-native ideas and models influence the current urban planning of Iran, to explain the role of the currents of western ideas and thoughts of modernism and the modernization process of Iran and the role of It has dealt with modern social, political and cultural currents and how they influence the urban planning and management system in Iran based on the available sources.

Methodology

The research method of the present research is developmental in terms of its purpose and based on its nature, it is considered to be a qualitative research type, and based on the methodology, it is a descriptive analytical type, and therefore, in its analysis method, it is content analysis using MAXQDA qualitative analysis software. Used. In order to check the construct validity of the questionnaire, confirmatory factor analysis was performed for three models of structural damage, behavioural damage and background damage using LISREL software.

Results and discussion

Table 1. Qualitative results of interviews

Category	Subcategory	Abundance
Structural damage	Incorrect urban planning system	19
	The incorrect system of imitating western thoughts	7
	The following managers in the field of urban planning and architecture	18
	Not using native architectural elements	7
	Failure to apply expert opinion	25
	Lack of clear mission and goals	12
	Inability to provide financial resources	10
	Lack of proper planning and localization of western ideas and thoughts	21
	Urban development plans	14
	Not using expert opinions	14
environmental damage	Non-participation of citizens in the urban planning system	11
	The status of existing laws	14
	Lack of awareness and knowledge of city planners with the planning system	18
Behavioral injuries	Lack of awareness and knowledge of managers	12
	Lack of recognition of standards and localization	31
	Lack of supervision	15
	Cultivation	11

The results show that the amount of kronbach Alpha for structural damage is equal to 93, terrestrial damage is equal to 95, and for behavioral damage is equal to 96. The kronbach alpha value for all sub-components is also greater than 7. So given that all of these values are greater than 7, it turns out that the questionnaire has a good footprint. In structural damage, the incorrect system of urban planning with factor load 88, the incorrect system of

imitating Western thinking with factor load 88, the lack of use of indigenous architectural elements with factor load 88, and the lack of proper planning and localization of Western theories and thinking with factor load 86 are the most important damages in the urban planning system in Iran in contextual damage, the status of existing laws with factor load 98, urban development projects with factor load 96, the lack of use of expert opinions with factor bar 95, and the lack of citizen participation in the

urban planning system with factor bar 86 are underlying damages. In behavioral injuries, lack of awareness and knowledge of urban planners with a planning system with factor load 98, lack of knowledge of standards and localization with factor load 96, lack of monitoring with factor load 95. Culture building with factor load 91 and lack of knowledge and knowledge of managers with factor load 79. They're behavioral injuries.

Table 2. The results of confirmatory factor analysis of the pathological model of development management and urban planning

Dimensions	Standard operating load	S.E.	t statistic
Structural damage	0.99	0.046	17.54
Background damage	1	0.009	22.28
Behavioral injuries	0.96	0.100	15.81

The results of confirmatory factor analysis are summarized in Figure 3.

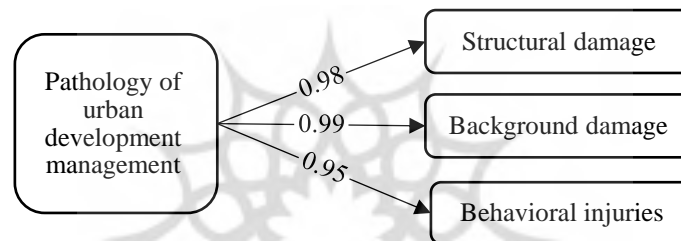

Figure 1. Realization model with standard factor loadings

Conclusion

The origins of modernity are based on the intellectual and cultural developments of the infancy-the seventeenth century - of European Society. If, until this period, the city is more likely to carry political, administrative and military roles and... With the Industrial Revolution, the task of the city became very broad and at the same time very decisive, because the city was no longer a mere dependent variable; it was a producer who produced not only in the national sphere, but also in the international arena, and as a result of the existence of large employment and activity centers, it called thousands of people to it. Therefore, given the debates raised, it can be said that the discovery of reason and rationalism-as an unquestionable proposition - in the 17th century led to the formation of the Industrial Revolution and the Industrial Revolution itself to the growth and development of the city. By adapting this debate to the reality of the country, it can be said that the development of the modern system and modern urbanism is based on imitation and

adaptation. One of the main reasons for the failure of the development planning system in the country is the inefficient urban management. From this study, it can be concluded that the serious and significant damage that threatens and ineffectuates the city management is related to the existing structure. A structure that is not based on rules and guidelines and is produced purely based on the taste and influence of stakeholders and managers and without any scientific basis. Structural damage include, incorrect urban planning system, incorrect system of imitation of Western thinking, subordinate managers in the field of urbanism and architecture, lack of use of indigenous architectural elements, lack of opinion of experts, lack of specificity of mission and goals, inability to finance, lack of proper planning and localization of theories and Western thoughts are.

Funding

There is no funding support.

Authors' Contribution

Authors contributed equally to the conceptualization and writing of the article. All of the authors approved the content of the manuscript and agreed on all aspects of the work declaration of competing interest none.

Conflict of Interest

Authors declared no conflict of interest.

Acknowledgments

We are grateful to all the scientific consultants of this paper.





انجمن علمی پدافند غیر عامل ایران

مجله شهر ایمن

شاپا الکترونیکی: 2676-556X

Journal Homepage: www.ispdrc.ir

مقاله پژوهشی

تبیین و تحلیل آسیب‌های نظریات غربی بر شکل‌گیری ساختار نظام برنامه‌ریزی و مدیریت شهری در ایران با استفاده از تحلیل سه‌شاخگی

داریوش ستارزاده* - دانشیار دانشکده هنر و معماری، واحد تبریز، دانشگاه آزاد اسلامی، تبریز، ایران.

احسان داورپناه - دانشجوی دکتری شهرسازی، گروه معماری و شهرسازی، واحد بین‌المللی ارس، دانشگاه آزاد اسلامی، تبریز، ایران.

بهناز امین‌نیری - دانشجوی دکتری شهرسازی، گروه معماری و شهرسازی، واحد بین‌المللی ارس، دانشگاه آزاد اسلامی، تبریز، ایران.

مهسا سوداگر - دانشجوی دکتری شهرسازی، گروه شهرسازی، دانشکده هنر و معماری، دانشگاه آزاد اسلامی واحد تهران غرب، ایران.

<https://doi.org/10.22034/ispdrc.2024.2019621.1081>

چکیده	اطلاعات مقاله
<p>این مقاله در پی آسیب‌شناسی علل تحولات ایجاد شده و چگونگی تاثیرگذاری نظریات غربی و الگوهای غیر بومی در مدیریت شهری و برنامه‌ریزی شهری ایران پرداخته، که با استفاده از روش تحلیل سه‌شاخگی به شناسایی آسیب‌های ساختاری، رفتاری و محیطی پرداخته شده و در نرم‌افزار MAXQDA مورد تحلیل قرار گرفته است. در زمینه آسیب‌های ساختاری، نظام نادرست برنامه‌ریزی شهری، سیستم نادرست تقلید از تفکرات غربی، عدم استفاده از عناصر معماری بومی و عدم برنامه‌ریزی مناسب و بومی‌سازی نظریات غربی به ترتیب با بار عاملی ۰/۸۸، ۰/۸۸ و ۰/۸۶؛ در آسیب‌های زمینه‌ای نیز وضعیت قوانین موجود، طرح‌های توسعه شهری، عدم استفاده از نظرات خبرگان و عدم مشارکت شهروندان در نظام برنامه‌ریزی به ترتیب با بار عاملی ۰/۹۶، ۰/۹۵ و ۰/۸۶؛ و در آسیب‌های رفتاری، عدم آگاهی و دانش شهرسازان با نظام برنامه‌ریزی، عدم شناخت استانداردهای بومی‌سازی، عدم نظارت، فرهنگ‌سازی و عدم آگاهی مدیران به ترتیب با بار عاملی ۰/۹۸، ۰/۹۶، ۰/۹۵، ۰/۹۱ و ۰/۷۹؛ مهم‌ترین آسیب‌ها در نظام برنامه‌ریزی شهری در ایران می‌باشند. نتایج نشان می‌دهند که در کنار جریان‌های سیاسی، اقتصادی و اجتماعی، نقص‌های اساسی در استفاده از مبانی تئوریک و نظریه‌های برنامه‌ریزی و الگوبرداری صرف از آنها و همچنین در عرصه عمل توسعه و برنامه‌ریزی شهری که ناشی از عدم بومی‌سازی و انطباق مبانی تئوریک با شرایط کشور می‌باشد، باعث شده این الگوها فاقد کارایی لازم برای هدایت تحولات توسعه شهری و برنامه‌ریزی ایران در مسیر صحیح توسعه باشند.</p>	<p>واژگان کلیدی: تحلیل سه‌شاخگی، تفکرات غربی، مدرنیسم، توسعه و مدیریت شهری، شهرسازی معاصر ایران، نظام برنامه‌ریزی شهری ایران.</p> <p>تاریخ دریافت: ۱۴۰۲/۱۰/۲۷</p> <p>تاریخ بازنگری: ۱۴۰۲/۱۰/۲۷</p> <p>تاریخ پذیرش: ۱۴۰۳/۰۱/۲۰</p> <p>صص. ۳۴-۱۴</p>

*نویسنده مسئول

ایانامه: [Dariush_sat@msn.com](mailto:Dariussh_sat@msn.com)

مقدمه

اولین شهری بود که در این فرایند چهره اش دگرگون شد. محله دیگر مفهوم خود را از پیوندهای خویشی و قومی نمی‌گیرد، بلکه از این پس به عنوان مکانی برای تمایزات اجتماعی نقش بازی می‌کند، محله فرادستان، محله فرودستان، محله شمال (محله دولت) و محله جنوب (محله چالمیدان و...) (حبیبی، ۱۳۸۶: ۱۳۴). خیابانی که چهره و سازمان و فضای خویش را از خیابان مکتب اصفهان گرفته و آن را با حال و هوای اروپایی می‌آراید. خیابان نه همچون در مکتب اصفهان عملکردی فقط تفریحی دارد و نه همچون خیابان‌های دوره‌های بعدی تنها برای رفت آمد اتومبیل تعبیه شده است (حبیبی، ۱۳۷۳: ۱۴۲). این تیم از خیابان‌ها با موفقیت موجب اختلال در ساختار سنتی بازار شهر می‌شوند و نقش اصلی در توسعه شبکه شهری را بر عهده می‌گیرند. (حبیبی، ۱۳۸۶: ۱۳۵). میدان نیز مفهوم کهن خویش را از دست داده و با عناصر عملکردی جدید پا به عرصه وجود نهاد. این مکان از عناصر قدیمی مانند مسجد، مدرسه، کاخ حکومتی و بازار به تلگرافخانه و پستخانه (عنصر ارتباطات نو)، بانک (نماد روابط بازرگانی تجاری جدید)، عمارت بلدی (به تعبیر زیباتر از ساختمان‌های حکومتی) و نظمی (حضور عنصر نظامی) تبدیل شده است. (حبیبی، ۱۳۸۶: ۱۴۱). کارخانه به عنوان فضایی صنعتی ظهور کرد و این تحول منجر شد به شکل‌گیری طبقه جدیدی از کارگران صنعتی که احتمالاً دیگر وابستگی فضایی‌ای به محل کار خود نداشته‌اند (ریاضی، ۱۳۸۹: ۱۴۴). یکی از عوامل عمده ناکارآمدی نظام برنامه‌ریزی توسعه شهری در کشور ناشی از آسیب‌های مدیریت شهری می‌باشد. آنچه به عنوان ناکارآمدی طرح‌های توسعه شهری و... در نظام برنامه‌ریزی شهری کشور مطرح است، در واقع ریشه در آسیب‌های موجود در مدیریت شهری داشته و تا این آسیب‌ها بهبود نیابد نظام برنامه‌ریزی شهری کارآمد نخواهد شد. مطالعه وضع موجود نشان می‌دهد که بخشی از این آسیب‌ها ناشی از آسیب‌های ساختاری و سازمانی می‌باشند. کارکرد صحیح یک سازمان به شدت متأثر از ساختار سازمانی می‌باشد. با بررسی ساختار سازمانی متوجه می‌شویم که ساختارها بر اساس نیازهای منطقه‌ای و محلی تدوین نشده، لذا نتوانسته به تأمین نیازهای شهروندان بپردازد. در نهایت آنچه مشاهده می‌شود آن است که ساختار ابلاغی با ساختار موجود همخوانی چندانی با هم نداشته و در بسیاری موارد متناقض نیز می‌باشند. سؤالاتی که در این مقاله به آنها پرداخته شده و جهت پاسخ به آنها بررسی‌هایی انجام شده شامل: ساختار موجود تا چه میزان بر عملکرد آنها تأثیرگذارده و چه آسیب‌هایی را به آن وارد نموده است؟ آسیب‌های ناشی از عدم آگاهی کارکنان، به قوانین و رفتار سازمانی کدامند؟ آسیب‌های ناشی از قوانین موجود در زمینه نظام برنامه‌ریزی و مدیریت شهری کدامند؟ میزان آسیبی که هر کدام از موارد یاد شده به

ریشه ورود اندیشه تجدد به ایران را باید در صفویه و سپس زمان قاجاریه، به خصوص ناصرالدین شاه و مظفرالدین شاه، جست. در دوران فعالیت رژیم قاجار در ایران با انقلاب صنعتی غرب در قرن نوزدهم همزمان است و این باعث شده است که تحولات شهرسازی مدرن و معاصر تحت تأثیر قرار گیرد. این دوره به عنوان حلقه‌ای بین گذشته سنتی و آینده مدرن ایران عمل کرده و زمینه‌ی پدیدار شدن دگرگونی‌هایی که به دوران پهلوی اول روی آورد، فراهم می‌کند. هدف اصلی این پژوهش بررسی نقش جریان‌های نظرات و تفکرات غربی مدرنیسم و فرآیند مدرنیسایون ایران است و تبیین نقش آن در جریان‌های فرهنگی، سیاسی و اجتماعی نوگرا و نحوه تأثیرگذاری آن‌ها بر نظام برنامه‌ریزی شهری در ایران است. برای وقوع چنین نقطه عطفی در تاریخ معاصر ایران می‌توان دلایلی چند را شناسایی کرد. ابتدا عواملی مورد توجه قرار می‌گیرد که حضور مفهوم مدرنیته در حوزه اندیشه و نظر را سبب شده و سپس نمودهای فضایی آن در شهر که از تبعات منطقی این تحولات فکری است بررسی خواهد شد.

نخستین گام‌های در عرصه نوسازی بی‌تردید از سوی امیرکبیر برداشته شد. دوره نمایندگی امیرکبیر به عنوان نماینده ایران در عثمانی و آشنایی وی با اصلاحات رشید پاشا از جمله عوامل موثر در افکار اصلاحی امیرکبیر به شمار می‌آید (ریاضی، ۱۳۸۹: ۱۳۳). از نخستین اقداماتی که در این راستا صورت پذیرفت تاسیس دارالفنون، به عنوان مدرسه‌ای غیر دینی، توسط او بود. از دیگر دلایل مهم می‌توان به نقش نویسندگان ایرانی در خارج از کشور اشاره کرد. آن‌ها "در جستجوی ارائه راه حلی برای جبران عقب‌ماندگی و عقب‌ماندگی کشور و رسیدن به وضعیتی مشابه غرب تلاش‌های بسیاری نمودند" (ریاضی، ۱۳۸۹: ۱۳۶-۱۳۵). تحولاتی فکری که همگام با گسترش مدارس، تاسیس چاپخانه سنگی و انتشار روزنامه جنبشی فرهنگی را شکل دادند که زیربنای فکری مشروطیت را تشکیل می‌داد. همگام با این تحولات درونی باید توسعه برون‌زایی را که در نتیجه حضور نیروهای خارجی در کشور اتفاق افتاد، نیز از نظر دور نداشت؛ و نمودهای آن را در شکل‌گیری سرمایه‌داری داخلی ولی ناموفق، برای نخستین بار، یافت. بازتاب‌های فضایی مدرنیته در شهر ایرانی تلفیقی از ویژگی‌های بومی (به ویژه متأثر از مکتب اصفهان در شهرسازی) و نیز دگرگونی‌های برون‌زاست. پدیداری تحولات اقتصادی که تحت فشار و تأثیر نیروهای خارجی، از جمله انگلستان، ایالات متحده و شوروی، شکل می‌گیرند، در خلق و شکل‌دهی فضای کالبدی به وجود می‌آیند و در برابر تأثیرات نیروهای محلی فرهنگی، هنری، و خودمختار متفاوت می‌باشد. (حبیبی، ۱۳۸۶: ۱۲۸). تهران به عنوان پایتخت حکومت ایران،

واحدهای سازمانی که حدود اختیارات، سلسله مراتب، سطوح مدیریتی و نحوه تقسیم و توزیع وظایف واحدها را نشان داده می‌شود و شامل نمودار سازمانی، شرح وظایف و پست‌های سازمانی است. از دیدگاه مدیریت و توسعه سازمان، ابزارهای ساختاری لازم برای شکل‌گیری سازمان و عملکرد نظام برنامه‌ریزی و مدیریت شهری عبارتند از، ساختار سازمانی، برنامه، قوانین و مقررات، منابع انسانی، مالی و تکنولوژیک، ابزارهای مالکیت و تغییر حق مالکیت زمین و املاک، ابزارهای تشویقی و تنبیهی (لاله پور، ۱۳۹۱: ۳۷).

مدیریت شهری را می‌توان فرآیندی سیستمی در قالب شهر و توسعه شهر نامید. این فرآیند تشکیل شده از دو جزء اصلی می‌باشد، یکی مدیریت و دیگری شهر (لطیفی، ۱۳۹۱: ۹۸). تعاریف متعددی در رابطه با مدیریت شهری ارائه گردیده که نشان می‌دهد هنوز در بین اندیشمندان شهری در زمینه تعریف مدیریت شهری اتفاقی حاصل نشده است. استرن در سال ۱۹۹۳ طی مقاله‌ای در نشریه *Cities* بیان می‌کند که اصول کلی برای فهم مدیریت شهری وجود ندارد و مفهوم اصلی این واژه بسیار گیج‌کننده است. مدیریت شهری با توجه به سلیقه‌ها، ادراک افراد و همچنین اقتضای سیاسی- اجتماعی زمان‌های مختلف معانی متفاوت داشته است (رضویان، ۱۳۹۰: ۱۹). اما سؤال اصلی این است اصولاً چرا شهرها باید مدیریت شوند و نتیجه این مدیریت چه خواهد بود. شاید بتوان در یک حالت کلی این سؤال را اینطور پاسخ داد که شهرها برای آن مدیریت می‌شوند که بتوانند رفاه و آسایش ساکنان خود را تأمین کنند. (رضویان، ۱۳۹۲: ۱۳). با توجه به تغییرات روزافزون در شیوه‌های زندگی، مدیریت شهری نیز می‌بایست قادر به حل مسائل ناشی از شیوه‌های مدرن زندگی باشد. مدیریت شهری در آینده به طور اعم و در قرن بیست و یکم به طور اخص دچار نوعی چالش خواهد بود، چالشی که خود تابعی از تغییر و تحولات فناورانه، جمعیتی، اقتصادی و سیاسی و بین‌المللی محسوب می‌گردد (صالحی، ۱۳۸۱: ۵۱). برنامه‌ریزی شهری شامل تکنیک‌هایی همچون: پیش‌بینی رشد جمعیت، منطقه‌بندی، نقشه‌برداری جغرافیایی و آنالیز آن، تحلیل فضای پارک خودروها، بررسی تأمین آب، شناسایی الگوها و مسیرهای حمل و نقل، تشخیص میزان تقاضای تأمین غذا، تخصیص خدمات بهداشتی و اجتماعی و تحلیل تأثیر استفاده از زمین می‌باشد. برنامه‌ریزی شهری یک فرایند فنی و سیاسی است که به مسائلی مانند توسعه و طراحی کاربری زمین و محیط ساخته شده، شامل هوا، آب و زیرساخت‌هایی که از داخل مناطق شهری عبور می‌کند، مانند حمل و نقل، ارتباطات و شبکه‌های توزیع می‌پردازد. برنامه‌ریزی شهری با چیدمان فیزیکی مناطق ساخته شده توسط انسان سر و کار دارد. اصلی‌ترین هدف برنامه‌ریزی شهری رفاه عمومی است

عملکرد مدیریت شهری وارد می‌کند چه میزان می‌باشد؟ در نهایت این آسیب‌ها در سه شاخه آسیب‌های ساختاری، آسیب‌های زمینه‌ای یا محیطی و آسیب‌های رفتاری طبقه‌بندی و با استفاده از مدل تحلیل سه‌شاخگی به شناسایی آنها اقدام و با تحلیل و الویت‌بندی آسیب‌های شناخته شده در هر شاخه، میزان نقش آنها مورد سنجش قرار گرفته است و پیشنهادهایی جهت بهبود آنها ارائه گردیده است. این مقاله در پی شناخت و آسیب‌شناسی علل تحولات ایجاد شده و چگونگی تاثیرگذاری تفکرات غربی- مدرنیته- و نظریات و الگوهای غیر بومی در برنامه‌ریزی شهری حال حاضر ایران، به تبیین نقش جریان‌های نظرات و تفکرات غربی مدرنیسم و فرآیند مدرنیزاسیون ایران و نقش آن در جریان‌های فرهنگی سیاسی و اجتماعی نوگرا و نحوه تاثیر گذاری آنها و نظام برنامه‌ریزی و مدیریت شهری در ایران بر مبنای منابع در دسترس پرداخته است، اول با اجرای تحلیل سه‌شاخگی و گفت‌وگو با ۱۲ نفر از کارشناسان ماهر، نقاط ضعف ساختاری، رفتاری و زمینه‌ای شناسایی شده است. در مرحله بعد، متون مصاحبه‌ها با استفاده از روش تحلیل محتوا و نرم‌افزار *MAXQDA* تحلیل شده و ابعاد آسیب‌شناسی نظریات و تفکرات غربی در مورد شکل‌گیری و ساختار مدیریت شهری و نظام برنامه‌ریزی شهری در ایران شناسایی شده و مدل تحقیق ارائه می‌شود. استفاده از تحلیل سه‌شاخگی به شناسایی آسیب‌های ساختاری، رفتاری و محیطی یا زمینه‌ای اقدام گردیده و با تحلیل و الویت‌بندی آسیب‌های شناخته شده در هر شاخه، میزان نقش آنها مورد سنجش قرار گرفته است و پیشنهادهایی جهت بهبود آنها ارائه گردیده است.

مبانی نظری

آسیب‌شناسی سازمانی، فرآیند استفاده از مفاهیم و روشهای علوم رفتاری، به منظور تعریف و توصیف وضع موجود سازمانها و یافتن راه‌هایی برای افزایش اثر بخشی آنها می‌باشد. آسیب‌شناسی سازمانی اغلب به عنوان حساسترین جزء استقرار یک طرح بهبود سازمانی تلقی می‌گردد. بهبود سازمانی با مرحله آسیب‌شناسی آغاز می‌گردد (نجفی زاده، ۱۳۹۵: ۵۹). آسیب‌شناسی سازمانی بر خلاف تشخیص پزشکی، تنها با برطرف کردن مشکل به پایان نمی‌رسد بلکه سازمان نیاز به پذیرش تغییر و در پیش گرفتن یک مسیر جدید دارد. آسیب‌شناسی به سازمان کمک می‌کند تا در جهت رشد و توسعه برنامه‌های آتی آماده شود (اسفندیاری، ۱۳۹۶: ۲۲۹). آنچه در آسیب‌شناسی یک سازمان در الویت اول مطالعه و بررسی قرار می‌گیرد ساختار سازمانی آن است. انتخاب ضعیف ساختار منجر به از دست دادن فرصت‌ها می‌شود که می‌تواند تهدیدی برای کارایی و اثر بخشی کوتاه مدت سازمان و نیز بقای بلند مدت آن شود (M Burton, 2016: 109) در ساختار سازمانی روابط میان

برنامه‌ریزی انجام می‌شود، تعیین نحوه اجرا، نظارت و به روزرسانی طرح. اجزای دقیقی که بخشی از یک برنامه شهری هستند به خود مکان بستگی دارد، زیرا هر مکان با مکانی دیگر متفاوت است. در بعضی مناطق، مسائل اقتصادی ممکن است برای جامعه بسیار مهم باشد، در حالی که ممکن است مکان دیگری نیاز به برنامه‌ریزی برای حفاظت از یک منبع طبیعی نظیر داشته باشد.

تحلیل سه‌شاخگی، این مدل، یکی از مدل‌های شناسایی آسیب‌های سازمانی می‌باشد. "در مدل تحلیل سه‌شاخگی، پدیده‌ها در سه شاخه ساختاری، رفتاری و محیطی یا زمینه‌ای مورد تجزیه و تحلیل قرار می‌گیرند. الگوی سه‌شاخگی بر این ایده استوار است که هر پدیده را می‌توان در قالب سه بعد ساختار، محتوا (رفتار) و زمینه تجزیه و تحلیل کرد (میرزایی اهرنجان: ۱۳۷۷، ۱۱). با توجه به اینکه در این مدل می‌توان تمام ابعاد مورد شناسایی را در قالب‌های مذکور دسته بندی نمود، لذا باعث می‌شود تا تحلیل انجام شده بر روی یک پدیده از جامعیت مناسبی برخوردار شود. بعد ساختار شامل عوامل غیر انسانی می‌باشد که در شکل‌گیری چارچوب سازمانی مؤثر است. این عوامل در ساختار مدیریت شهری می‌تواند شامل ساخت و سازها، نمودار سازمانی، مدیران اجرایی، منابع درآمدی و... گردد. در بعد محتوا یا رفتار شاهد دخالت عوامل انسانی می‌باشیم. در این بعد دانش و آگاهی عوامل انسانی شامل مدیران اجرایی کشور و کارکنان، عوامل نظارتی و فرهنگ سازمانی مؤثر می‌باشد و در بعد محیطی یا زمینه‌ای طرح‌های توسعه شهری، قوانین و مشارکت شهروندان مورد توجه قرار می‌گیرد.

ناصر برک پور و ایرج اسدی (۱۳۹۰) در کتاب مدیریت و حکمروایی شهری به مباحث مفهوم‌شناسی مدیریت شهری، چالش‌های مدیریت شهری، مدیریت شهری یکپارچه، مدل‌های مدیریت شهری و گذار از مدیریت شهری به حکمروایی شهری پرداخته‌اند. سمیه صفی (۱۳۹۱) در رساله دکتری با عنوان نقش ساختار مدیریت شهری در توسعه فرهنگ شهرنشینی با روش توصیفی-تحلیلی، به بررسی ساختار مدیریت شهری همدان پرداخته و نتیجه گرفته است، این ساختار از انسجام، انعطاف پذیری، کارآمدی و مشارکت لازم برخوردار نیست. غلامرضا لطیفی (۱۳۹۱) در کتاب مدیریت شهری ضمن تعریف مفهومی مدیریت شهری و بررسی نظریه‌های گوناگون در این باب به بررسی عناصر و ویژگی‌های عمومی سیستم اداره شهرهای ایرانی پس از اسلام تا دوره معاصر پرداخته است. غلامرضا کاظمیان و همکاران (۱۳۹۲) در کتاب سه جلدی مدیریت شهری ضمن بیان تعاریف، مفاهیم و روابط مفهومی در مدیریت شهری به ماموریت مدیریت شهری، روشها و ابزار مدیریت شهری، تأثیر فناوری اطلاعات بر مدیریت شهر، مدیریت مالی، مدیریت بحران و ضوابط

که شامل در نظر گرفتن بهره‌وری، آب و فاضلاب، محافظت و استفاده از محیط زیست و همچنین فعالیت‌های اجتماعی و سیاسی می‌شود. برنامه‌ریزی شهری، به دنبال مشکلاتی که از ناحیه انقلاب صنعتی ناشی شده است، به تدریج به توجه به گذشته‌های دورتر و تشکیل اولین تمدن‌های بشری در منطقه‌های بین‌النهرین، مصر و هند برمی‌گردد. در ابتدا، رویکردهای برنامه‌ریزی برای شهر، به حل مسائل صنعتی شدن مانند کمبود مسکن و بهداشت محیطی تمرکز داشت. اما از اواسط دهه ۱۹۶۰ میلادی و با نقصان کارایی این رویکردها، برنامه‌ریزی شهری، به سمت مسائل اقتصادی و اجتماعی جلوه گرفت و مباحثی چون عدالت، دموکراسی و شرکت مردم در فرایند برنامه‌ریزی شهری به بحث و بررسی کشیده شد. در قرن بیستم به علت پیچیدگی مسائل شهری، یک سری نهضت‌های شهری شکل گرفتند که اولین آن‌ها در شیکاگو و در سال ۱۸۹۱ تشکیل شد. در همین راستا، تشکلهای دیگری در انگلستان (۱۹۰۹) و نیویورک (۱۹۱۷) به وجود آمد. در سال ۱۹۲۱، اولین مدرسه شهرسازی توسط پتریک گدس و در ادینبورگ اسکاتلند تأسیس شد. پتریک گدس و پس از آن لوئیز مامفورد از بنیان‌گذاران برنامه‌ریزی شهری به شیوه علمی (عقلانی) هستند. منشأ پیدایش برنامه‌ریزی شهری، افت کیفیت‌های محیطی و به ویژه بهداشت در شهرهای عصر صنعت بوده است. بیشتر طرح‌ها برای شهرها و محله‌ها توسط نهادهای دولتی محلی تهیه می‌شود. یک طرح جامع رسمی متداول‌ترین نوع برنامه شهری است. این طرح به آینده طولانی مدت جامعه می‌پردازد، تمام اجزای مختلف جامعه (مانند مسکن و حمل و نقل) را بررسی می‌کند و توسط دولت محلی جامعه به‌طور رسمی تصویب می‌شود. علاوه بر برنامه‌های جامع دوربرد، بسیاری از جوامع دارای طرح‌های شهری ویژه‌ای هستند، مانند یک طرح احیای استراتژیک برای یک محله خاص که هدف آن نتایج کوتاه مدت است. تعداد فزاینده‌ای از مکان‌ها نیز در حال تهیه نقشه‌هایی برای کلانشهرها هستند که به هماهنگی توسعه آینده همه شهرها و حومه در آن کلانشهر کمک می‌کند. یک طرح شهری نشان می‌دهد یک مکان در آینده چگونه می‌تواند باشد. طرح‌ها فقط در مورد شکل ظاهری یک مکان در آینده نیستند (شکل جاده‌ها، سبک ساختمان‌های آن یا تعداد درختان موجود در پارک‌های آن). از این طرح‌ها همچنین برای تعیین چگونگی عملکرد یک شهر در آینده استفاده می‌شود (افراد دارای چه نوع مشاغلی خواهند بود، چه میزان آلودگی ایجاد می‌شود یا چه نوع حمل و نقلی باعث انتقال افراد از یک قسمت به قسمت دیگر شهر می‌شود. از ابتدا تا انتها، مراحل ایجاد یک طرح شهری مراحل مختلفی را طی می‌کند: ارزیابی شرایط فعلی جامعه، تعیین اهداف برای آینده، تصمیم‌گیری در مورد اینکه چه راهکارها و اقداماتی برای

اساس ماهیت، از نوع تحقیقات کیفی تلقی می‌شود و بر اساس متدولوژی، توصیفی از نوع تحلیلی بوده و از این‌رو در روش تحلیل آن از تحلیل محتوا با استفاده از نرم‌افزار تحلیل کیفی *MAXQDA* استفاده شده است. با توجه به اهداف تعیین شده روش جمع‌آوری اطلاعات به صورت کتابخانه‌ای و اسنادی و میدانی گردآوری شده و ابزار گردآوری اطلاعات در روش اسنادی و کتابخانه‌ای بررسی و مطالعه قوانین، آیین‌نامه‌ها و دستورالعمل‌های ابلاغی بوده و در روش میدانی با مصاحبه و پرسشنامه اطلاعات گردآوری شده است. سپس متن مصاحبه‌ها را با استفاده از روش تحلیل محتوا و نرم‌افزار *MAXQDA* مورد تحلیل قرار داده و ابعاد آسیب‌شناسی نظریات و تفکرات غربی بر شکل‌گیری و ساختار نظام برنامه‌ریزی و مدیریت شهری در ایران را شناسایی کرده و مدل تحقیق را ارائه نموده است. پس از شناسایی آسیب‌های مدیریت توسعه شهری و برنامه‌ریزی شهری، یک پرسشنامه بر اساس نتایج تحلیل کیفی مصاحبه‌ها طراحی شده و با توزیع میان مدیران اجرایی در زمینه مدیریت شهری و نخبگان امر اطلاعات لازم در قالب ۳۴۹ پرسشنامه گردآوری گردید. به منظور بررسی روایی سازه پرسشنامه، تحلیل عاملی تاییدی برای سه مدل آسیب‌های ساختاری، آسیب‌های رفتاری و آسیب‌های زمینه‌ای با استفاده از نرم‌افزار *LISREL* انجام شد. در نهایت برای بررسی مناسب بودن مدل از آزمون‌های مختلفی که به‌طور کلی شاخص‌های برازندگی نامیده می‌شوند، استفاده گردید و برازش مدل مورد تایید قرار گرفته است.

شهرسازی ایران در دوره معاصر

فعالیت‌های معماری و شهرسازی جدید ایران از نیمه دوم قرن سیزدهم ه. ش. به شکل فیزیکی عملیاتی شد و در دوره پهلوی با تصویب قوانین متعدد و افزایش امکانات اداری، اجرایی و مالی، به تدریج روند شتابانی به خود گرفت. اقدامات به عمل آمده در عصر قاجار به شهرهای بزرگ و به ویژه شهر تهران محدود می‌شد. در گذشته، تغییراتی که در شهرها ایجاد شد، بخاطر حضور قدرتمندان آموزه‌های فرهنگی و اجتماعی بود و با توجه به این حضور، فضاها و عملکردهای جدید بدون ایجاد مشکلات جدید، توسعه یافتند و شهرسازی و معماری وارداتی وارد فرایند گسترش الگوهای بومی شد. همچنین، در دوران پهلوی، تسهیلات برای ورود تولیدات غربی و برای جذب سرمایه‌های خارجی به شهرها به صورتی راهبردی قوی مد نظر قرار گرفت. این امر منجر به دولتی شدن بیشتر اداره جامعه و قدرت اجرایی شهرداری‌ها شد. بنابراین، بافت شهری سنتی به‌طور قابل ملاحظه‌ای در معرض مداخلات سنگین‌تر قرار گرفت بدون آن که به معیارهای جامعه مدرن غربی مطابقت داشته باشد. در این فراشد، معماری نیز دست‌خوش تغییر و تحول شد. فرم پلان‌ها و نماها به تدریج تحت تاثیر عواملی چون الگوهای جهانی، مصالح و سیستم‌های

و قوانین شهرسازی و مدیریت شهری در جهان و در پایان به بررسی تطبیقی نظام مدیریت شهری در کشورهای نمونه مانند آمریکا، فرانسه، آلمان، انگلستان، مالزی و... پرداخته است. احمد بنکدار و همکاران (۱۳۹۱) در مقاله بررسی شده است که چگونه اسناد طراحی شهری و نظام برنامه‌ریزی در ایران و انگلستان مقایسه می‌شوند. بررسی‌ها نشان می‌دهد که تفاوت‌های مهمی در نحوه عملکردی و هماهنگی و همکاری بین بخش‌های مختلف حکومت، از جمله نهادهای قانون‌گذار و اجرایی و ضعف در حوزه‌های دیگر از جمله مشارکت مردمی و نظارت بر اسناد مشاهده می‌شود. مشکلات ساختاری و رویه‌ای در نهادهای طراحی شهری نظام برنامه‌ریزی ایران و انگلستان از مهم‌ترین موانع به‌رویی پیشرفت این اسناد است. همچنین مقاله‌ای از اصغر رحیمی در مورد کیفیت محیط شهری و تأثیر آن بر زندگی شهروندان بحث شده است. در این مقاله، ابتدا به مفهوم کیفیت محیط شهری و نیاز به توجه به آن در برنامه‌ریزی شهری پرداخته شده و سپس شاخص‌های مختلف آن با توجه به دیدگاه‌های مختلف بررسی شده است. کتاب آموزش برنامه‌ریزی شهری (۱۴۰۰) با افزایش چالش‌های شهرنشینی نیاز به متخصصانی همه فن حریف برای پاسخگویی و حل مسائل و مشکلات ناشی از شهرنشینی در میان مراکز دانشگاهی و حتی سیاستمداران به امری اجتناب‌ناپذیر تبدیل شد. جنبش‌های متعددی ابتدا در میان کشورهای توسعه یافته برای ایجاد مراکز تدریس رشته برنامه‌ریزی شهری به صورت رشته‌ای مستقل ایجاد گردید. کتاب آموزش برنامه‌ریزی شهری، روند سیر تاریخی شروع، تغییر و تکامل چگونگی آموزش و تدریس رشته برنامه‌ریزی شهری در کشورهای مختلف را به نمایش در می‌آورد. بهره‌گیری از مطالعات تطبیقی و تجارب مراکز آموزشی تدریس رشته شهرسازی از جمله اهداف این کتاب به شمار می‌رود. امروزه، مراودات مراکز گوناگون آموزش و تدریس رشته برنامه‌ریزی شهری منجر به ایجاد «شبکه انجمن جهانی آموزش برنامه‌ریزی شهری» برای ایجاد تبادل و انتقال تجربه‌های مختلف در این رشته شده است. همچنان که شهرهای موفق اقدام به انتقال تجربه‌های مختلف صنعت گردشگری، اقدامات محیط زیستی، اصلاحات اجتماعی و... را با یکدیگر انجام می‌دهند، تبادل روش‌های آموزش و مدیریت شهری را به عنوان پایه و اساس حکمروایی شهری در راس امور قرار داده‌اند. بنابراین، دانستن منشاء چگونگی و تکامل آموزش و پیش‌بینی روند آینده و مفاهیم جدید در این رشته نشان از اهمیت مطالعه این کتاب در میان دانشجویان، استادان، متخصصان و علاقمندان حوزه برنامه‌ریزی شهری را نشان می‌دهد.

روش پژوهش

روش تحقیق پژوهش حاضر از نظر هدف توسعه‌ای بوده و بر

به‌طور کامل معلوم بود. صرف نظر از جابه‌جایی عملکردی انواع وسایط نقلیه، کارایی ترافیکی با وجود خیابان‌کشی‌های قابل توجه به حداقل ممکن رسید و از سازمان فضایی بافت تاریخی شهر بیش از یک ذهنیت تاریخی چیزی باقی نماند. از این رو، تکلیف شهر با فراموش شدن اصول اجتماعی، فرهنگی و تاریخی، طراحی با ذهنیت بیگانه، قوانین برون‌زا و به ویژه مجریان و آموزش دیدگان تحت تعلیم غرب ناگفته معلوم بود. شهر، که تا پیش از مداخلات سنگین محمل هویت اجتماعی و فرهنگی جامعه بود، از آن به بعد صاحب اشکالی بی ربط، بدون محتوا و حتی بیگانه از خود شد و شهروندان را نیز گرفتار کرد. پس از انقلاب، توسعه شهری بسیار تغییر کرد. برخی از عناوین طرح‌ها تغییر کردند و شکل جدیدی به خود گرفتند که به نظر منطقی می‌رسید. احساس می‌شد که وضعیت حساس ناشی از انقلاب و جنگ و درگیری‌های داخلی، همراه با نبود فضای نقد، و عواملی مانند آن‌ها، مختصری کردند طرح هرگونه مباحث نظری و الگوی توسعه مناسب. به ناچار، شهر به الگوهای مدرنیستی برون‌زا توسعه یافت. در حال حاضر، با گذشت بیش از هفتاد سال از سابقه برنامه‌ریزی شهری و منطقه‌ای، چشم‌انداز توسعه جامعه و شهرسازی به مثابه بخش مهمی از واقعیت‌های اجتماعی، هنوز هم به وضوح قابل فهم نیست. در حالی که شهر، به ویژه در دوره‌های اخیر، با شتاب توسعه می‌یابد، اما هنوز فاقد جهت‌گیری‌های نظام‌یافته است. این که ماهیت وجودی آن چیست، راهبردهای توسعه آن کدام است، چه سیاست‌ها یا خط مشی‌هایی دارد و چرا، با نظام مدرنیته غرب چه رابطه‌ای دارد و ده‌ها سوال دیگر، در هاله‌ای از ابهام قرار دارد.

مروری بر تحولات سیاسی-اجتماعی شهرسازی معاصر ایران

ارتباطی که بین ایران و اروپا از دوره صفویه آغاز شده بود، در دوره قاجاریه شکل گسترده‌تری یافت. زیرا از یک سو رفت و آمدهای بین ایران و اروپا، ایرانیان را با ترقیات علمی و فرهنگی اروپا آشنا کرده بود و از سویی دیگر به دنبال شکست‌های پی‌درپی ایران در مواجهه با قدرت روس و انگلیس، شاهان قاجار به باور عقب ماندگی ایران رسیده بودند. آغاز این دگرگونی مصادف با رنسانس در اروپا و شروع ترقی جامعه غرب بود. تحولات غرب و نتایج حاصل از آن، تأثیرپذیری کشورهای دیگر، از جمله ایران را به دنبال داشت. از طرفی با وقوع تغییرات گسترده در سطح جامعه، معماری ایران نیز تحولات بسیاری را پذیرا گشت. بدین گونه، روندی که با تداوم مسیر خود تا دوره صفوی به تکامل تدریجی رسیده بود، بعد از این دوره و به ویژه در دوره قاجار و نهضت مشروطیت مسیر دیگری را در پیش گرفت (بانی مسعود، ۱۳۸۹: ۸۴). آغاز دوره معاصر ایران، آغاز تغییرات وسیع در همه زمینه‌ها است. در این دوره توسعه و

ساختمانی، فناوری ساخت، الگوهای جدید زیستی، ارتباطات و تجارت پیشرفته و... دگرگونی یافت.

با آغاز حکومت پهلوی دوم (۱۳۲۰)، در دهه‌های گذشته، فعالیت‌های شهرسازی به علت جنگ جهانی و مشکلات مالی و اجرایی کاهش یافت. به‌رغم وجود عوامل خارجی مانند مهندسان مشاور و کارشناسان در حوزه برنامه‌ریزی و معماری شهری، مداخلات در نتیجه مشکلات مالی، اداری و سیاسی زیادی نداشت. در این مدت، الگوهای شهرسازی غربی مانند طرح‌های هادی و جامع با مدل "بررسی، تجزیه و تحلیل و ارائه طرح" مورد استفاده قرار می‌گرفت که به نحوی بافت سنتی شهر را تحت تأثیر خود قرار می‌داد. با برقراری قدرت نسبی و بهبود درآمد ناشی از فروش نفت و تمرکز بر توسعه، فعالیت‌های شهرسازی به تدریج رونق گرفت و در دهه پنجاه اوج خود را داشت. در این دوران، افزایش جمعیت و مهاجرت‌های روستا-شهری در شهرها بیشتر از هر زمان دیگری رونق یافت. این افزایش جمعیت باعث شکل‌گیری سه نوع توسعه شهری در اطراف خیابان‌های تازه تأسیس، خارج از بافت‌های قدیمی (متصل یا منفصل) و در حاشیه‌های شهر (رسمی یا غیر رسمی) شد. هرکدام با ویژگی‌های فضایی و کالبدی خاص خود. برآیند این توسعه، قطع شدن کالبدی و فضایی از بافت قدیم بود. اگر در گذشته (در پهلوی اول)، عوامل برون‌زا و کمبود متخصصان و نظایر آن، دیکته کننده استفاده از الگوهای غربی بود، این بار شهرنشینی شتابان و ناسامانی جامعه، وضع را تشدید می‌کرد. در اساس نوع و دامنه کار شهرسازی با شهرنشینی تعریف شد و با توجه به غفلت و عقب ماندگی‌های موجود، هنر این دانش حداکثر در استفاده نیم بند از مدل‌ها و الگوهای برون‌زا خلاصه می‌شد. همچنین برخلاف گذشته، نیاز شهر به مجتمع‌های زیستی اطراف و نیز نیاز به مشارکت‌های اجتماعی در اثر اتکا به منابعی چون نفت، روزبه‌روز کاسته شد. در نتیجه، بخش اول اقتصاد (کشاورزی) بدون گذار از بخش دوم (صنعت) یک باره به بخش سوم (خدمات) میل کرد (أصفی، ۱۳۹۲: ۶۶). در مقایسه با فرآیند شهر صنعتی غرب، رشد جامعه شهری ایران به دلیل افزایش طبیعی جمعیت و به ویژه مهاجرت افراد از روستا به شهرها صورت گرفت. برخی از شهرها در این فرآیند قادر به توسعه اقتصادی نبودند و در نهایت وارداتی شدند. این شرایط باعث شد که مداخلات فیزیکی به دلایلی نظیر عدم تلقی واقعیت‌های اجتماعی و اقتصادی و تسریع شهرنشینی، منطق قابل قبولی را از خود نشان ندهد. شبکه‌های سنتی ارتباطی خود را از دست دادند و به‌طور کامل از هم جدا شدند. کاربری‌های محلی، مانند فضاهای مسکونی در کنار خیابان‌های اصلی و کاربری‌های سفرساز در کنار خیابان‌های فرعی، جای خود را گرفتند. در چنین وضعیتی، چگونگی نظام آمد و شد شهری

حکومتی در ایران شد. نظام جدیدی با پشتوانه ارتش و ساختار نوی، بروکراسی دولتی و قدرت دربار بنیان‌گذاری شد. در این دوران، برنامه‌های اجتماعی، فرهنگی و اقتصادی جدیدی آغاز شد که از آنجا که ناهماهنگی‌های گذشته را در بر نگرفته بود، به صورت ناقص و بدون برنامه منظم اجرا شد. رضا شاه با سیاست‌های اصلاحاتی‌اش به دنبال توسعه اقتصادی بود و تلاش‌هایی برای تغییر دادن ایران به کمک اصلاحات اجتماعی و اقتصادی داشت. او الگوی جامعه غربی را به عنوان الگوی مورد نظر خود قرار داد و نظام حکومتی را بر پایه سازمان اداری و نیروی نظامی مستقل از تقسیم‌بندی‌های اجتماعی، بنیان‌گذاری کرد.

تأثیر تحولات دوره رضا شاه در شهرها

در دوره نخست سده چهاردهم، تأثیر مهمی بر شهرها و ساختار آن‌ها داشت. مدرنیزاسیون و ورود عناصر جدید فرهنگی مانند هتل، سینما، بانک و اتومبیل، همچنین اصلاحات آموزشی و تاسیس دانشگاه‌ها و کارخانه‌های صنعتی، باعث تحولات بزرگی در شهرها شد. این تغییرات منجر به مهاجرت بسیاری از روستاییان به شهرها شد. در این دوران که نظام ایلی غیر متمرکز به حکومتی تمام وقت و متشکل از وزارتخانه‌های مستقر در ده وزارتخانه با بیش از ۹۰ هزار کارمند بدل شده، در کنار صنعتی شدن ایران و شمار کارخانه‌های جدید، باعث به وجود آمدن طبقات اجتماعی تازه‌ای به نام کارمندان و کارگران با سرشت قشر متوسط گردید که به عنوان طبقات اثرگذار در نظام اجتماعی ایران، در تحولات تاریخی آینده نقش چشمگیری بازی کردند. تقسیمات کشوری گذشته کنار گذاشته شد و تقسیمات جدید بر پایه استان‌ها (۱۱ استان)، شهرستان‌ها و بخش‌داری‌ها شکل گرفت؛ و این گونه برای نخستین بار دولت مرکزی به مراکز استان‌ها، شهرستان‌ها و حتی برخی روستاهای بزرگ دسترسی پیدا کرد.

تأثیرات پدیده نفت در اقتصاد و تحولات نظام شهری

از اواخر دهه ۱۳۳۰ تا قبل از پایان جنگ جهانی اول و سپس اشغال نظامی ایران توسط دولت‌های غربی، نفت به عنوان یک عامل مهم در سیاست و اقتصاد ایران وارد شد. این منجر به بروز تحولات بنیادی در کشور شد و دولت ایران با اتکا به درآمدهای نفتی، وظایف و نقشه متعددی را بر عهده گرفت. این شرایط منجر به تعریف مداخله در شهر به عنوان یکی از وظایف جدید دولت شد. در واقع اقتصاد سیاسی شهری ایران در سده اخیر به شدت تحت تأثیر عواید ناشی از فروش نفت قرار گرفت و به تبع این روند در اقتصاد سیاسی شهری نیز تأثیر مستقیم گذاشت. عوارض نفت یک نوع بهره مالکانه است که به دولت پرداخت می‌شود و تأثیری مستقیم بر اقتصاد و سیاست دارد. زمانی که این

پیشرفت مفاهیم تازه‌ای را به خود گرفتند و دیدگاه‌های نوین سیاسی، اقتصادی، اجتماعی، فرهنگی و شیوه‌های نوین زندگی عملاً در شهرها به نمایش درآمد و زمینه‌های ورود الگوها و نظریات جدید، را در برنامه‌ریزی شهرها به وجود آورد (مختاری، ۱۳۹۰: ۲۳).

انقلاب مشروطیت ۱۲۹۹-۱۲۸۶

مشروطیت در تاریخ سیاسی و اجتماعی ایران دوره‌ای مهم است که باعث تغییرات زیادی در ساختار حکومتی این کشور شد. در این دوره اولین بار که رویکردهای نظام دموکراسی بر پایه مجلس و قانون اساسی شکل گرفت و فرصت مشارکت شهروندان برای تعیین سرنوشت کشور از طریق انتخاب نمایندگان به وجود آمد و حاکمیت از فرد به جمع و توده مردم منتقل شد. از این دوره نظامی ایلی بر مبنای ساختار حاکمیتی که در طول تاریخ بر ایران وجود داشته رو به انحطاط می‌گذارد. این نظام سنتی دیوانی که مرکز حکومت را در شهرها و مرکز قدرت را در خارج از شهر و درون قبایل مستقر ساخته بود با ظهور نهضت مشروطه به تدریج از تکاپو افتاد و رژه‌های قدرت و حکومت در شهرها استقرار می‌یابد. جامعه شهری و شهرنشینان به عنوان عامل حکومتی و قدرت در صحنه سیاسی کشور ظاهر می‌گردند و فاعلیت اقتصادی و استقلال بیشتری نسبت به جوامع روستایی پیدا می‌کنند. در فرایند انقلاب مشروطیت و ایجاد مجلس و تصویب قانون اساسی اولین باری بود که ایران با تفکرات جهانی هماهنگ شد و از این راه، این کشور ارتباطات خود را با جهان از طریق نهادهای آموزشی و منتشر شدن مفاهیم و اندیشه‌های نو تقویت کرد. این فرایند باعث ظهور یک طبقه جدید به نام روشنفکر یا منورالفکر شد که دیدگاه‌های متفاوتی نسبت به دیدگاه‌های سابق داشت. در واقع حضور قشر روشنفکر در نظام سیاسی-اجتماعی ایران که متأثر از تفکرات لیبرالیسم ناسیونالیسم و حتی سوسیالیسم، آن را تبلیغ می‌کرد، با شعار آزادی و برابری به شکل‌گیری مبارزات و مطالبات مردم برای حضور در ساختار حکومت انجامید. در راستای اهداف حزب، سه عامل اصلی برای ایجاد یک جامعه قدرتمند و پیشرفته مورد توجه قرار گرفت. این عوامل شامل مشروطیت نظام از طریق حکومت مردمی، سکولاریسم و ناسیونالیسم بود تا اثرات سیاست‌های راهبردی در این سه حوزه را کاهش دهد. این نکته موجب ناکارآمدی و ناهماهنگی در اجرای مشروطیت شد.

حکومت رضا شاه ۱۳۲۶-۱۲۹۹

سال‌های حکومت پهلوی را می‌توان به عنوان یک دوران تحولات بزرگ در تاریخ ایران به یاد آورد. این دوران به همراه کودتا، اشغال کشور توسط نیروهای شوروی و انگلیس و تحولات بنیادین از جمله جنگ جهانی دوم، باعث تغییر شکل و شیوه نظام

لشکری، ۱۳۹۱:۱۸). در دوران پهلوی، ایجاد یک حکومت مرکزی قدرتمند که بتواند بر کلیه امور سیاسی، اقتصادی، نظامی و اداری کشور نظارت داشته باشد، نیازمند داشتن یک سیستم و نظام اداری منسجم بود تا بتواند نظمی نوین را در سطح ملی ایجاد کند. به همین دلیل، دولت آن زمان وزارتخانه‌های مختلفی را تاسیس کرد و تقسیمات سیاسی و اداری را در سراسر شهرها ایجاد کرد. ایجاد و توسعه این چینی، سازمان‌های در درون شهری و ساختار اجتماعی شهرها را دگرگون کرد، و با پیدایش قشری از کارمندان و حقوق‌بگیران دولتی و نفوذ عوامل سیاسی و اقتصادی به درون شهرها، شکل تازه‌ای به اقشار سنتی جامعه اضافه شده و در درون ساختار اشتغال سنتی گسستگی و تغییرات حاصل شد. به طور کلی اقتصاد ایران در این دوره تحت تاثیر سه عامل نفت، دولت مقتدر و سرمایه‌داران تازه به دوران رسیده قرار گرفت که این سه عامل برخاسته از درون جامعه شهری بودند (سوداگر، ۱۳۵۸:۱۵۹). با این شرایط توسعه فضایی شهرها در زمان رضاشاه نیز چندانی معنا نبود، هرچند گسترش فضای به کندی پیش می‌رفت. در واقع دگرگونی در ساختار فیزیکی شهرهای ایران در این دوره به طور محتوایی انجام شد و در قالب آن، تغییرات چندانی حاصل نشد با روی کار آمدن محمد رضا شاه و سرعت گرفتن رشد طبقه بورژوازی شهری، اقتصاد سیاسی بیش از پیش تاثیر قرار گرفت و اتکای هرچه بیشتر دولت به درآمدهای نفتی سبب تسهیل در ورود فناوری جدید به ایران و تحت تاثیر قرار گرفتن فرایندهای سیاسی فضایی در جهت رشد شهری‌گرایی بود.

نتیجه اقدامات بی‌برنامه دوران رضاشاه

حکومت رضا شاه با پیشرفت‌های چشمگیر اقتصادی به سوی مدرنیته غربی همراه بود و بیشترین تاثیر را در ساختار شهری داشت. اما به دلیل عدم وجود یک نظام برنامه‌ریزی مبتنی بر حرکت از پایین به بالا یا نظام دموکراتیک، کمترین تاثیر را در میان مردم داشت و تغییرات نهادینه نشد. بر اساس این متن، رضاشاه با مخالفت با شعایر اسلامی و نیز با کشف حجاب، طبقه متوسط سنتی را از خود رانده بود. در عین حال، در میان طبقه متوسط جدید، احساسات و گرایش‌های متغیری به وجود آمد، زیرا به دلیل تمرکز قدرت و عدم اتکا به مشروعیت مردم، مطالبات مردمی در بالاترین سطح انباشته شده بودند و با اولین حرکت به صورت خواست عمومی بروز پیدا کردند. سپس در دوران کوتاه نخست وزیری مصدق، به صورت جریانی تازه ادامه یافت.

تحولات و جریان‌های اواخر دهه ۲۰ و ۱۳۳۰

با رسیدن نیروهای نظامی انگلیس و شوروی به ایران و تبعید رضا شاه به جزیره موریس در سال ۱۳۲۰، نارضایتی‌هایی که پیش از آن (از سال ۱۳۰۴ تا ۱۳۲۰) سرکوب شده بودند، مجدداً طغیان

پرداخت‌ها به میزان زیادی افزایش می‌یابد و دست کم ده درصد از تولید ناخالص ملی را تشکیل می‌دهد (احمدپور و لشکری، ۱۳۹۱:۱۸)، استقلال اقتصادی و سیاسی دولت را از نیروهای مولد و طبقات اجتماعی فراهم می‌سازد و تغییرات جدی را در شکل‌گیری فرایندهای فضایی در هر جامعه ایجاد می‌کند.

سر منشا این مداخله ارکان دولتی، در حقیقت همان بهره مالکانه رانتهی است که توانایی ایجاد طبقات انسانی و ساختارهای فیزیکی مورد نظر را در فضای شهری دارد، و در نتیجه این فرآیند به دولت به عنوان قدرت حاکم کمک می‌کند تا قوانین مورد نظر خود را در جامعه اعمال کند (احمدپور و لشکری، ۱۳۹۱:۱۷). با توجه به نکات فنی و جامعه‌شناختی عواید نفت، این درآمدها به دولت انعطاف پذیری بسیار زیادی در انتخاب طبقات اجتماعی برای پرداخت اعطا می‌کند. به عبارت دیگر، این منابع مالیات دهندگان نیست تا دولت را در چگونگی خرج کردن آن ملزم به پاسخگویی کند (کاتوزیان، ۱۳۷۲:۲۹۰). این روند باعث می‌شود که کل نظام اقتصادی، اجتماعی و سیاسی به میزان چگونگی تخصیص هزینه‌های دولت وابسته گردد. این موضوع منجر به افزایش سریع شبکه بروکراتیک دولتی، از لحاظ درآمد و تعداد کارمندان می‌شود، و به همین ترتیب تاثیر مستقیم و مهم بر تحولات طبقات شهری و اقتصاد شهری دارد. این مسئله باعث می‌گردد که دولت‌های رانتهی به طور فزاینده خودمختار و مستقل گردند؛ این دولت می‌تواند از این درآمد برای ایجاد رضایت و تعقیب اهدافی که به طور حتم بهترین اهداف جامعه نیستند، استفاده کند و در واقع این دولت در تقابل شدید با دولت‌های مولد که اساس درآمدشان از محل مالیات‌گیری از فعالیت‌های اقتصادی داخلی تامین می‌شود قرار می‌گیرد. این تفاوت بارز و عمده به ویژه در کشورهای در حال توسعه که به درآمدهای دولتی دسترسی دارند قابل مشاهده است (حاجی یوسفی، ۱۳۸۰:۱۹۵). در اروپا بعد از رنسانس دولت کم و بیش وابسته به منافع طبقات اجتماعی و نماینده این منافع بوده است؛ هرچه یک طبقه اجتماعی جایگاه بالاتری داشت، دولت بدان وابسته‌تر می‌شد و منافع آن را بیشتر نمایندگی می‌کرد. در ایران در دوره مدرنیته و بخصوص به تدریج پس از وابستگی بیشتر اقتصاد به نفت، طبقات اجتماعی به ویژه در شهرها بیشتر به دولت وابسته شدند و هر چه جایگاه اجتماعی طبقه شهری بالاتر بود وابستگی آن طبقه به دولت نیز شدت بیشتری گرفت. به دیگر سخن از این زمان به بعد در ایران دولت ماهوی و اصل بود و طبقات اجتماعی سوری و فاقد اصالت ماهوی بودند؛ در حالی که در اروپا عکس این وضع برقرار بود و همین مسأله تفاوت‌های بزرگی را که از لحاظ اجتماعی میان این دو جامعه وجود داشته را توضیح می‌دهد، همانطور که در ایران نیز نبود طبقات اجتماعی ماهوی سبب‌ساز انحصار کامل قدرت در دست دولت شد (احمدپور و

دوران همراه با سرمایه‌گذاری خارجی و امضای قراردادهای نفتی با کشورهای اروپایی بود. حضور نیروهای بیگانه، اقدامات سرکوب‌گرانه، دستگیری فعالان ملی و تشکیل ساواک باعث تثبیت نظام سلطنتی محمدرضا شاه شد. در این دوران صدور مجدد نفت ایران و رشد اقتصادی در سال‌های ۱۳۳۹ تا ۱۳۳۴ اتفاق افتاد. برنامه دوم، که همزمان با قطع ارتباط سیاسی با بریتانیا و گسترش روابط با ایالات متحده آمریکا بود، منجر به افزایش بودجه نظامی و تعداد نیروهای مسلح شد. این دوره متمرکز بر چیره شدن بر طبقات روشنفکری و کارگر شهری بود. هرچند شاه با احتیاط در برابر طبقه سنتی روحانیون و بازاریان رفتار می‌کرد، اما به دلیل بحران اقتصادی و فشار آمریکا، اصلاحات ارضی و مبارزه با طبقه زمین‌داران آغاز شد. برنامه دوم شامل چهار بخش کشاورزی، ارتباطات و مخابرات، صنایع و معادن و امور اجتماعی بود. اما به دلیل عدم وجود سازمان مجهز شهرداری و نقص در مدیریت و تاسیسات مطابق با نیازها، اجرای اهداف برنامه با مشکلاتی مواجه شد. همچنین توجه به عنوان ناحیه مطرح و بدین صورت بود که نخستین گام برای هماهنگ کردن کارهای عمرانی شهری برای شهرهای بزرگ و کوچک و نیز طرح‌های شهرسازی پی‌ریزی شد.

تحولات دهه ۱۳۴۰

در اوایل دهه ۱۳۴۰، شاه با هدف دگرگونی ساختار اقتصادی و اجتماعی کشور و تغییر مناسبات سیاسی، اقدامات اصلاحی را آغاز کرد. این اصلاحات با واکنش شدید نیروهای مذهبی روبرو شد و در شکل‌های مختلفی همچون انقلاب سفید ظاهر شد. اصول انقلاب سفید برگرفته از اصلاحات ارضی، ساختار سنتی نظام ارباب‌رعیتی در بخش کشاورزی ایران را تحت تاثیر قرار داد. این انقلاب به نماد مدرنیزاسیون و توسعه و پیشرفت تبدیل شد اما در واقع هدف اصلی آن، تضعیف مواضع نخبگان سیاسی و زمین‌داران بود. این تحولات باعث تغییر ترکیب اجتماعی جمعیت ایران، از قبیل مهاجرت روستاییان به شهرها و تغییر الگوی اقتصادی کشور از کشاورزی به صنعت و خدمات شد. اما نتیجه این انقلاب، بحران فرهنگی و ناهنجاری‌های اجتماعی-اقتصادی، نابودی صنایع عمومی و تخریب کشاورزی، بر افراز تعادل اجتماعی و توازن سیاسی بود. انقلاب سفید همچنین منجر به بهم خوردن نظام مدیریتی و مهاجرت گسترده‌ای از روستا به شهرها شد. اصلاحات ارضی، طرح انجمن‌های ایالتی ولایتی و طرح کاپیتولاسیون نیز با مخالفت حوزه علمیه قم روبرو شد و نقطه آغاز انقلاب اسلامی در دهه ۴۰ شکل گرفت. دهه ۱۳۴۰، اولین برنامه پنج ساله عمرانی را به همراه داشت که با تفاوت‌های زیادی نسبت به برنامه‌های قبلی مواجه بود. همچنین به علت حرکت سریع ایران برای هماهنگی با کشورهای غربی و استفاده از الگوهای بیگانه در برنامه‌ریزی و دعوت از مشاوران خارجی،

قدرت از دست یک نفر به دست پنج قطب جداگانه باره مجلس، کابینه، سفارتخانه‌های خارجی، و مردم منتقل شد که منجر به بی‌ثباتی نهادی شد. این جابجایی‌ها نشان‌دهنده تحولات طبقاتی و عدم حضور طبقات متوسط در حوزه‌های قدرت و سیاست بود و منجر به آشوب‌ها و بحران‌های سیاسی در سلسله مراتب قدرت شد. تحولات این دوران باعث شد که بسیاری از ناظران غیرایرانی به خصلت‌های ایرانیان، از جمله ناامنی، بی‌اعتمادی، حسادت، سوءظن، تمرد، هرج و مرج، بدبینی مفرط، فردگرایی و گروه‌گرایی اجباری ایرانیان توجه کنند. این دوره در تاریخ ایران کمتر شاهد دورانی مانند آن بود که پیامدهای گوناگونی در حوزه‌های اقتصادی، اجتماعی، و سیاسی داشت. در عرصه سیاسی، با پدید آمدن فضای باز سیاسی و تشکیل احزاب مختلف (نظیر حزب توده، اراده ملی، عدالت، استقلال، وطن، میهن‌پرستان، رادیکال و غیره)، زندانیان سیاسی، به ویژه گروه ۵۳ نفر، آزاد شدند و انتخابات دوره دهم مجلس با حضور احزاب مختلف برگزار شد. همچنین بحران‌های قومی در آذربایجان و کردستان به هدف دستیابی به خودمختاری سیاسی و رسیدن مصدق به نخست وزیری منجر به جابجایی عظیم در کابینه شد. این دوره با رشد سریع شهرنشینی که پیامد صنعتی شدن و مهاجرت گسترده از روستا به شهر بود، نیز به شکل‌گیری گروه‌های تأثیرگذاری نظیر تجار، مقاطعه‌کاران و متخصصان، پرداخت و زمینه‌سازی برای ظهور گرایش‌های مارکسیستی و فعالیت‌های حزبی شد. این موارد منجر به شکل‌گیری بحث‌های ناسیونالیستی و ظهور طبقه روشنفکر سیاسی شد که نقش مهمی در جریان‌های سیاسی داشتند (احمدیان، ۱۳۸۳: ۱۵۴).

ورود به عرصه برنامه‌ریزی

در دوران پس از رفع تعارضات و تحولاتی که در ساختار سیاسی و اجتماعی کشور رخ داد، تجربه نخستین برنامه‌ریزی در کشور ایجاد شد. این تجربه با ساختار جامع‌نگری به منظور تهیه طرح‌های عمرانی در بهمن ماه سال ۱۳۲۷ آغاز شد. مشاوران ماورا بحار به همکاری با سازمان برنامه دعوت شدند تا طرح‌های عمرانی را تهیه و به نیازهای کارخانجات دولتی که در دوران جنگ جهانی دوم ناپایدار شده بود، پاسخ دهند. هدف اصلی این همکاری همانند تنظیمات برنامه اقتصادی در کشور بود، اما به دلیل عدم وجود یک نظام سیاسی مقتدر، کمبود بودجه، و کاهش درآمدهای ارزی که ناشی از تحریم‌های مربوط به نفت بود، اجرای طرح با مشکلاتی مواجه شد و موفقیت چندانی نداشت.

تحولات دهه ۱۳۳۰

با پیروزی کودتای ۲۸ مرداد ۱۳۳۲ و سقوط حکومت مردمی مصدق، دوران جدیدی در تاریخ سیاسی کشور آغاز شد. این

زمینه‌های آشنایی نظام برنامه‌ریزی ایران با الگوهای غیر بومی فراهم شد. این ارتباط در نهایت به دلیل فقدان تخصص‌های کارآمد و عدم شکل‌گیری ساختار اصلی و بنیان‌های علمی نظام برنامه‌ریزی ایران، در عمل به شکست منجر شد.

مدرنیسم پهلوی

استقرار دولت پهلوی مقارن بود با پایان مشروطیت. کودتای سوم اسفند ۱۲۹۹ ه. ش. (۱۹۲۰ م.) نقطه پایان فرایندی است که با انقلاب مشروطیت ایران آغاز می‌گردد (حبیبی، ۱۳۸۶: ۱۴۹). دولت متمرکز پهلوی در سال ۱۳۰۴ ه. ش. تشکیل شده، فرایند تحولاتی را که مشروطیت خواهان آن بود به کناری گذارده و به توسعه برون‌زایی با تکیه بر نیروهای خارجی روی آورد. این توسعه برونی همان‌گونه که از نامش پیداست، به تاریخ و سیر تحولاتی که کشورهای سرمایه‌داری طی کرده‌اند بی‌توجه است. به بیانی تحسین پیشرفت و ترقیات غرب در دولت قاجار به شیفتگی به غرب در دولت پهلوی ختم می‌شود (حبیبی، ۱۳۷۳). از ملزومات تحقق بخشیدن به چنین توسعه‌ای دست زدن به تغییرات یک‌باره، وسیع و متمرکز است. تحولات نه از درون و از عرصه معنا، بلکه از حوزه شکل و صورت آغاز می‌شود.

این تغییرات صوری اولین نموده‌های خود را در شهر، به عنوان نماد تجدد، می‌یابد. این تجدد هر آنچه را که کهن است، نفی می‌کند. سنت‌ها را طرد کرده و شالوده قدیم شهر را ناکارآمد می‌پندارد. دخالت سنگین در بافت و ساخت شالوده‌های شهری موجود، تنها با هدف ایجاد شالوده‌ای جدید صورت نمی‌پذیرد، بلکه این دخالت در پی نفی شالوده موجود است (حبیبی، ۱۳۷۳). اصلاح و تعریض گسترده معابر موجود، بافت قدیم شهرها را از هم می‌شکافد. ایجاد محوطه‌های عمومی به عنوان نماد تحول، یکی از نخستین ایده‌های شگرفی است که با تئوری‌های نوآورانه دهه ۱۹۲۰ در اروپا درگیر شد و در ایران نیز به گوش خورده است. (حبیبی، ۱۳۷۳). اولین گام در راه نوسازی شهرهای تغییر نظام اداری و به عبارت دقیق‌تر ایجاد نظام اداری متناسب با دیگر نهادها و موسسات نوین و نیز تدوین قوانین مختلف مربوط به ثبت املاک، شهرداری‌ها و مسائل مربوط به تعریض معابر، ناشی از نوسازی‌ها بود (سعیدی رضوانی، ۱۳۷۱: ۳۳۰). تصویب قانون شهرداری‌ها در سال ۱۳۰۹ زمینه را برای قدرت بخشیدن به شهرداری‌ها در اقدامات اجرایی، در نسبت با قانون بلدیة ۱۲۸۶، فراهم می‌نمود. در فرایندی که آغاز شد، انگاره‌های بومی و آشنا از میان رفتند. در این دوره ویژگی‌های تولید فضا بر مبنای سبک بین‌المللی معماری و شهرسازی است. در این برهه نیز تهران به عنوان نماد قدرت متمرکزی که خواهان تجدیدیه‌ی مهابا است، عرصه تحقق مدرنیسم دولتی است. برخی از محلات کهن آن تخریب می‌شوند، مانند سنگلج که جای خود را به پارک شهر داد. تهران جدید الگوی توسعه کالبدی و دگرگونی

سیاست‌های تولید فضا پس از انقلاب اسلامی

بازسازی کل کشور تبدیل شد. در این راستا نوسازی و بهسازی بافت قدیمی شهرها در سرلوحه اهداف مسکن و شهرسازی قرار گرفت (کامروا، ۱۳۸۸: ۱۱۸). ادامه تفکر بازسازی و نوسازی بخش کهن شهرها با وقوع زلزله بم در دهه‌های گذشته رنگ تازه‌ای به خود گرفت و ضرورت توجه به تهران و خطری که بافت ناپایدار این شهر را تهدید می‌کند، مطرح شد. این ضرورت در آخرین طرح جامع تهران در سال ۱۳۸۵ مورد تاکید قرار گرفت. اما بر پایه قانون شاخص‌های شناسایی بافت‌های فرسوده مصوب ۱۳۸۵ تنها سه شاخص کالبدی ریزدانی، نفوذ ناپذیری و ناپایداری برای شناسایی این بافت‌های شهری تعیین شدند و ویژگی‌های اقتصادی و اجتماعی این بافت‌ها به فراموشی سپرده شد. سیاست دیگری که در نسبت با کیفیت فضاهای کلیه شهرها تعیین کننده بود، کاهش اعتبارات عمران شهری و کمک دولت به شهرداری‌ها بود. شهرداری‌ها برای جبران نبود منبع در آمدی با تکیه بر قانون ضوابط منطقه بندی و تعیین تراکم‌های ساختمانی و کاربری اراضی واقع در طرح‌های توسعه شهری مصوب ۱۳۶۴، فروش تراکم و کاربری را به عنوان اصلی‌ترین منبع درآمد خود انتخاب کردند. با فروش تراکم که برخی از آن به فروش شهر و نادیده گرفتن حق شهر تعبیر می‌کنند، ویژگی‌های فضاهای شهری دست‌خوش تغییر بسیار شد. مجید غمامی در این باره می‌گوید: "مشکل اصلی ما مشکل شهرفروشی است. نکته مهم این است که این مشکل فقط مربوط به تهران نیست. تهران مثل همیشه الگوی همه کشور است. تراکم فروشی و توافق می‌رود تا همه شهرهای ما را دچار بحران کند" (غمامی، ۱۳۸۶: ۲۶). افزایش یکباره جمعیت، ناهمگونی ظرفیت معابر و خدمات با نیاز استفاده کنندگان، تغییر الگوی سکونت و مشکلات اجتماعی ناشی از همجواری‌ها، آلودگی هوا و تأثیرات مخرب آن بر سلامت جامعه، ترافیک و راه‌بندان در سطح خیابان‌های شهر و... از تبعات و آسیب‌های انسانی این شهر فروشی بود. از بزرگترین نمودهای عینی این تراکم فروشی طرح بزرگراه نواب است. طرح نواب که با انتصاب شهردار جدید تهران در سال ۱۳۷۰ آغاز می‌شود، مصادف با نیاز شدید کشور به بازسازی خرابه‌های جنگ تحمیلی و پایین آمدن شدید قیمت نفت است. بزرگترین مشکل این طرح اعتبار مورد نیاز بود (کامروا، ۱۳۸۸: ۱۳۴). از این رو شهرداری رو به ساخت ساختمان‌های بلند مرتبه‌ای در لبه بزرگراه زد تا هزینه‌های این بزرگراه را از طریق فروش واحدهای مسکونی تجاری احداث شده تامین کند. افزایش جمعیت این چینی و مشکلاتی که در حوزه تردد در سطح شهرهای بزرگ به وجود آورد، موضوع حمل و نقل را مطرح می‌کند. ضعف زیر ساخت‌های حمل و نقل عمومی، همراه با افزایش تولید و فروش خودروهای شخصی بزرگ عوامل اصلی دامن زدن به ترافیک و

فرایند تولید فضا پس از انقلاب اسلامی مانند دو دوره پیش از انسجام بالایی برخوردار نیست و از قانونمندی و سیر تکامل پیوسته‌ای تبعیت نمی‌کند. به همین دلیل سخن گفتن از آن در نوشتاری کوتاه کاری دشوار است. در شرح دوره پس از انقلاب به وقایعی چند، که تأثیر تعیین کننده‌ای بر امر تولید و تحول فضا داشته‌اند، می‌پردازیم.

در این دوره شاهد ظهور شهرهای بزرگ و مجموعه‌های شهری هستیم؛ عوامل متعددی در گذر زمان سبب پیدایش آن‌ها شدند؛ شاید اولین عاملی که در اوایل انقلاب به توسعه هرچه بیشتر شهرهای بزرگ انجامید، سیاست‌هایی بود که در ارتباط با مسکن اتخاذ می‌شد. از آن جایی که از انقلاب ایران به عنوان انقلاب محرومان یاد می‌شود، از اهدافی که پس از انقلاب در دستور کار قرار گرفت تامین مسکن این قشر بود. این سیاست ابتدا صورتی آشفته داشت و از طریق واگذاری ساختمان‌های خالی در شهرها و نیز اراضی پیرامون شهر انجام می‌گرفت. به دنبال فرار سران و وابستگان رژیم پهلوی، ساختمان‌های متعددی توسط حاشیه نشینان اشغال شد. واگذاری زمین توسط بنیاد مسکن انقلاب اسلامی که تازه تاسیس شده بود بر اساس اختیارات قانون عمران اراضی سبب موج جدیدی از مهاجرت به شهرهای بزرگ و تهران شد (کامروا، ۱۳۸۸: ۷۹). رشد ناگهانی شهرها و مشکلاتی که گریبان گیر آن‌ها شد، دولت را به فکر واداشت تا این واگذاری‌ها و مساله تامین سرپناه شیوه‌ای قانونمند و منظم به خود گیرد. نتیجه این فکر تصویب قانون اراضی شهری در سال ۱۳۶۰ بود. تهیه و تصویب این قانون اولین اقدام سازمان یافته و فراگیر برای تنظیم تملک و واگذاری زمین در سازمان متمرکز دولتی، و نجات شهرها از اغتشاش بعد از انقلاب اسلامی است (کامروا، ۱۳۸۸: ۸۸). همچنین سیاست آماده‌سازی زمین و احداث شهرهای جدید سیاست‌هایی بودند که در میانه دهه ۱۳۶۰، با هدف واگذاری زمین به متقاضیان مسکن و نظم دادن به توسعه شهرها، اتخاذ شدند. از آخرین برنامه‌ای که درباره ساخت و تامین مسکن شهری در دستور کار دولت قرار داشته و در نقاط بسیاری به اجرا در آمده، طرح مسکن مهر بود. طرحی که به منظور کاهش قیمت واحدهای مسکونی و حذف قیمت زمین از قیمت تمام شده واحد مسکونی در دستور کار دولت قرار گرفته است (پایگاه رسمی مسکن مهر). این طرح در قالب مجموعه‌های مسکونی در پیرامون شهرها و در زمین‌های متعلق به دولت احداث شده و به لحاظ ویژگی‌های خاص خود، که شرح آن در این نوشتار نمی‌گنجد، زمینه‌ای برای پژوهش اجتماعی به شمار می‌رود. از سایر عواملی که بر تولید و برنامه‌ریزی فضای سکونتگاه‌های شهری کشور تأثیر داشت، وقوع جنگ و اندیشیدن به بازسازی شهرهای جنگ زده بود. این رویکرد با شروع دوره سازندگی، به اندیشه

مصاحبه‌ها و استفاده از نرم‌افزار MAXQDA برای بررسی بعدهای آسیب‌شناسی نظریات و افکار غربی در شکل‌گیری و ساختار نظام برنامه‌ریزی و مدیریت شهری در ایران استفاده شده و یک مدل تحقیق ارائه شده است. به این منظور با ۱۲ نفر از خبرگان مدیریت توسعه و برنامه‌ریزی شهری و اساتید دانشگاه مصاحبه شد تا در نهایت مصاحبه‌ها به اشباع نظری رسیدند. در ادامه نتایج تحلیل مصاحبه‌ها با استفاده از کدگذاری در داده بنیاد ارائه می‌شود. مراحل کدگذاری در داده بنیاد عبارتند از: کدگذاری باز و کدگذاری محوری. نتایج حاصل از کدگذاری باز متن مصاحبه‌ها نشان دادند که تعداد ۹۶ کد باز از میان ۲۶۰ مفهوم شناسایی شد. سپس در مرحله کدگذاری محوری، این ۹۶ کد باز در قالب ۳ مقوله و ۱۷ زیرمقوله دسته‌بندی شدند. این ۳ مقوله عبارت از سه بعد ساختاری، رفتاری و زمینه‌ای هستند. جدول ۱ این مقوله‌ها و زیرمقوله‌ها و فراوانی‌های هر کدام را ارائه می‌دهد. نتایج تحلیل کیفی مصاحبه‌ها در جدول ۱ نشان می‌دهد که آسیب‌شناسی مدیریت توسعه و برنامه‌ریزی شهری، شامل سه بعد اصلی می‌باشد که عبارتند از آسیب‌های ساختاری، آسیب‌های زمینه‌ای (محیطی) و آسیب‌های رفتاری.

راه‌بندان‌های شهری هستند. ساخت بزرگراه‌ها و احداث زیرگذرها و روگذرهای متعدد در سطح شهرهای بزرگ اولین راه‌حلهایی بودند که به دنبال این بحران در دستور کار قرار گرفتند. از جمله اقداماتی که به منظور تخفیف مشکل ترافیک و بهبود وضعیت تردد صورت گرفت، احداث اولین قطار شهری و افتتاح آن در سال ۱۳۷۸ بود. البته تصویب قانون شرکت راه‌آهن شهری تهران و حومه -مترو- به سال ۱۳۵۴ و آغاز عملیات اجرایی آن به سال ۱۳۵۶ باز می‌گردد. اما به دلیل انقلاب و وقوع جنگ این پروژه متوقف شد و بهره‌برداری از آن تا میانه دهه ۱۳۷۰ به طول انجامید. امروزه همچنین شاهد گسترش خطوط مترو در سطح شهر تهران و نیز احداث آن در سایر شهرهای بزرگ هستیم. پدیده مدرنی که با ورود به جامعه شهری ایران هم تغییرات مهمی را در حوزه حمل و نقل سبب شده و هم فضاهای جدیدی را در شهر شکل داده است که از قابلیت تحلیل در ابعاد کالبدی و اجتماعی برخوردار است.

یافته‌ها

در این تحلیل اطلاعات جمع‌آوری شده از طریق مصاحبه با خبرگان مورد بررسی قرار گرفته است. از روش تحلیل محتوای

جدول ۱. نتایج کیفی مصاحبه‌ها

مقوله	زیرمقوله	فراوانی
آسیب‌های ساختاری	نظام نادرست برنامه‌ریزی شهری	۱۹
	سیستم نادرست تقلید از تفکرات غربی	۷
	مدیران ذی‌ربط در زمینه شهرسازی و معماری	۱۸
	عدم استفاده از عناصر معماری بومی	۷
	عدم اعمال نظر خبرگان	۲۵
	مشخص نبودن مأموریت و اهداف	۱۲
	ناتوانی در تامین منابع مالی	۱۰
آسیب‌های زمینه‌ای (محیطی)	عدم برنامه‌ریزی مناسب و بومی‌سازی نظریات و تفکرات غربی	۲۱
	طرح‌های توسعه شهری	۱۴
	عدم استفاده از نظرات خبرگان	۱۴
	عدم مشارکت شهروندان در نظام برنامه‌ریزی شهری	۱۱
آسیب‌های رفتاری	وضعیت قوانین موجود	۱۴
	عدم آگاهی و دانش شهرسازان با نظام برنامه‌ریزی	۱۸
	عدم آگاهی و دانش مدیران	۱۲
	عدم شناخت استانداردهای بومی‌سازی	۳۱
	عدم نظارت	۱۵
	فرهنگ‌سازی	۱۱

اهداف، ناتوانی در تامین منابع مالی، عدم برنامه‌ریزی مناسب و بومی‌سازی نظریات و تفکرات غربی هستند. در این بعد از آسیب‌ها، بیشترین فراوانی (معادل ۲۵ مفهوم شناسایی شده) مربوط به زیرمقوله «عدم اعمال نظر خبرگان» است که نشان

آسیب‌های ساختاری عبارتند از: نظام نادرست برنامه‌ریزی شهری، سیستم نادرست تقلید از تفکرات غربی، مدیران ذی‌ربط در زمینه شهرسازی و معماری، عدم استفاده از عناصر معماری بومی، عدم اعمال نظر خبرگان، مشخص نبودن مأموریت و

استانداردهای بومی‌سازی، عدم نظارت و فرهنگ‌سازی هستند. در این بعد از آسیب‌ها، بیشترین فراوانی (معادل ۳۱ مفهوم شناسایی شده) مربوط به زیرمقوله عدم شناخت استانداردهای بومی‌سازی است که نشان می‌دهد خبرگان بر آن به عنوان مهم‌ترین آسیب رفتاری تأکید دارند. شکل ۱ الگوی آسیب‌شناسی مدیریتی توسعه و برنامه‌ریزی شهری، که توسط نرم‌افزار MAXQDA رسم شده است را نشان می‌دهد.

می‌دهد خبرگان بر عدم اعمال نمودار سازمانی مصوب به عنوان مهم‌ترین آسیب ساختاری تأکید دارند. آسیب‌های زمینه‌ای (محیطی) عبارت از طرح‌های توسعه شهری، عدم استفاده از نظرات خبرگان، عدم مشارکت شهروندان در نظام برنامه‌ریزی شهری، وضعیت قوانین موجود می‌باشند. آسیب‌های رفتاری عبارت از عدم آگاهی و دانش شهرسازان با نظام برنامه‌ریزی، عدم آگاهی و دانش مدیران، عدم شناخت

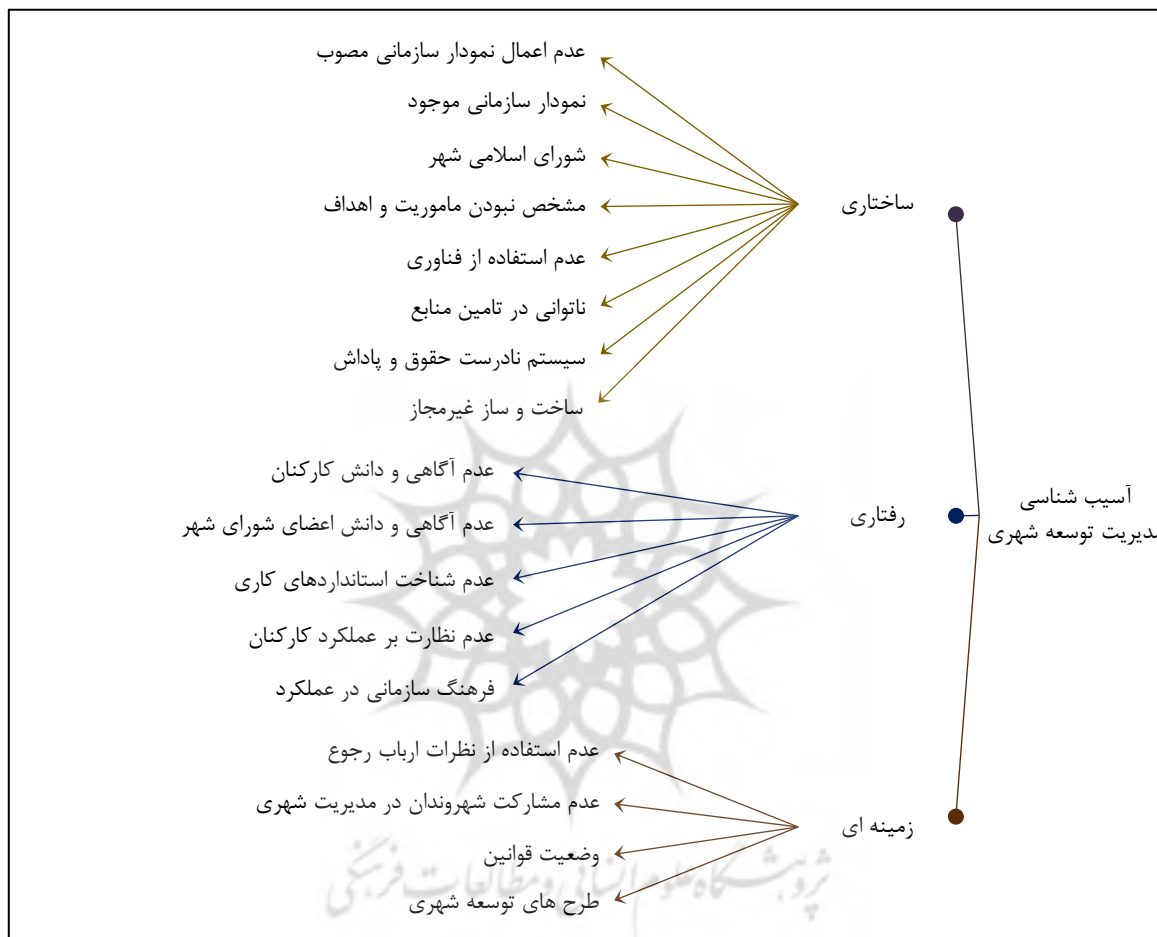

شکل ۱. الگوی آسیب‌شناسی مدیریتی توسعه و برنامه‌ریزی شهری (منبع: نگارندگان)

پس از شناسایی آسیب‌ها، یافته‌های توصیفی متغیرهای دموگرافیک در جدول ۲ نشان دادند که اکثریت اعضای نمونه

(۷۴ تا ۷۵ درصد) مرد بوده‌اند. همچنین اکثریت نمونه معادل ۴۱/۵ درصد در محدوده سنی ۳۲ تا ۴۵ سال بوده‌اند.

جدول ۲. یافته‌های توصیفی متغیرهای دموگرافیک

متغیر	دموگرافیک	فراوانی	درصد
جنسیت	مرد	۲۵۶	۷۵/۰
	زن	۸۴	۲۵/۰
سن	زیر ۲۴ سال	۱۶	۴/۸
	۲۵ تا ۳۴ سال	۱۱۷	۳۵/۳
	۳۵ تا ۴۴ سال	۱۴۱	۴۲/۵
	۴۵ تا ۵۴ سال	۴۲	۱۲/۳
	۵۵ سال و بالاتر	۱۸	۵/۱

تحصیلات	دپلم	۱۳۱	۳۹/۶
	فوق دپلم	۷۵	۲۳/۲
	کارشناسی	۹۶	۲۹/۰
	کارشناسی ارشد	۲۸	۸/۲

عدم استفاده از عناصر معماری بومی با بار عاملی ۰/۸۸، و عدم برنامه‌ریزی مناسب و بومی‌سازی نظریات و تفکرات غربی با بار عاملی ۰/۸۶، مهم‌ترین آسیب‌های در نظام برنامه‌ریزی شهری در ایران می‌باشند در آسیب‌های زمینه‌ای، وضعیت قوانین موجود با بار عاملی ۰/۹۸، طرح‌های توسعه شهری با بار عاملی ۰/۹۶، عدم استفاده از نظرات خبرگان با بار عاملی ۰/۹۵، و عدم مشارکت شهروندان در نظام برنامه‌ریزی شهری با بار عاملی ۰/۸۶، آسیب‌های زمینه‌ای هستند. در آسیب‌های رفتاری، عدم آگاهی و دانش شهرسازان با نظام برنامه‌ریزی با بار عاملی ۰/۹۸، عدم شناخت استانداردهای بومی‌سازی با بار عاملی ۰/۹۶، عدم نظارت با بار عاملی ۰/۹۵، فرهنگ‌سازی با بار عاملی ۰/۹۱، و عدم آگاهی و دانش مدیران با بار عاملی ۰/۷۹، آسیب‌های رفتاری هستند.

در مدل معنادار خواهد بود. همچنین مقادیر بار عاملی میزان تأثیر متغیر در مدل را نشان می‌دهد. به عبارت دیگر بار عاملی هر چه بیشتر باشد، تأثیر آن متغیر در مدل بیشتر خواهد بود.

جدول ۳. نتایج تحلیل عاملی تأییدی مدل آسیب‌شناسی مدیریت توسعه و برنامه‌ریزی شهری

ابعاد	بار عاملی استاندارد	S.E.	آماره t
آسیب‌های ساختاری	۰/۹۹	۰/۰۴۶	۱۷/۵۴
آسیب‌های زمینه‌ای	۱/۰۰	۰/۰۰۹	۲۲/۲۸
آسیب‌های رفتاری	۰/۹۶	۰/۱۰۰	۱۵/۸۱

با توجه به این جدول ملاحظه می‌شود که تمامی ابعاد آسیب‌شناسی که در فاز کیفی تحقیق شناسایی شدند، در فاز کمی، معناداری آنها تأیید شده است. بنابراین تمامی این ابعاد در مدل معنادار هستند. لذا آسیب‌های ساختاری با بار عاملی ۰/۹۹، آسیب‌های زمینه‌ای با بار عاملی ۱ و آسیب‌های رفتاری با بار عاملی ۰/۹۶، سه نوع آسیبی هستند که در آسیب‌شناسی نظریات و تفکرات غربی بر شکل‌گیری و ساختار نظام برنامه‌ریزی و مدیریت شهری در ایران با استفاده از تحلیل سه‌شاخگی شناسایی و تأیید شدند. نتایج حاصل از تحلیل عاملی تأییدی در شکل ۳ خلاصه شده‌اند.

به منظور بررسی روایی سازه پرسشنامه، تحلیل عاملی تأییدی برای سه مدل آسیب‌های ساختاری، آسیب‌های رفتاری و آسیب‌های زمینه‌ای با استفاده از نرم‌افزار LISREL انجام شد. و مشخص شد تمامی این گویه‌ها در مدل معنادار هستند. بنابراین روایی سازه تأیید می‌شود. نتایج حاصل نشان می‌دهد؛ مقدار آلفای کرونباخ برای آسیب‌های ساختاری برابر با ۰/۹۳، آسیب‌های زمینه‌ای ۰/۹۵، و برای آسیب‌های رفتاری برابر با ۰/۹۶ است. همچنین مقدار آلفای کرونباخ برای تمامی زیرمؤلفه‌ها نیز بزرگتر از ۰/۷ می‌باشد. بنابراین با توجه به اینکه تمامی این مقادیر بزرگتر از ۰/۷ می‌باشند، لذا نتیجه می‌شود که پرسشنامه از پایایی مناسبی برخوردار است. در آسیب‌های ساختاری، نظام نادرست برنامه‌ریزی شهری با بار عاملی ۰/۸۸، سیستم نادرست تقلید از تفکرات غربی با بار عاملی ۰/۸۸،

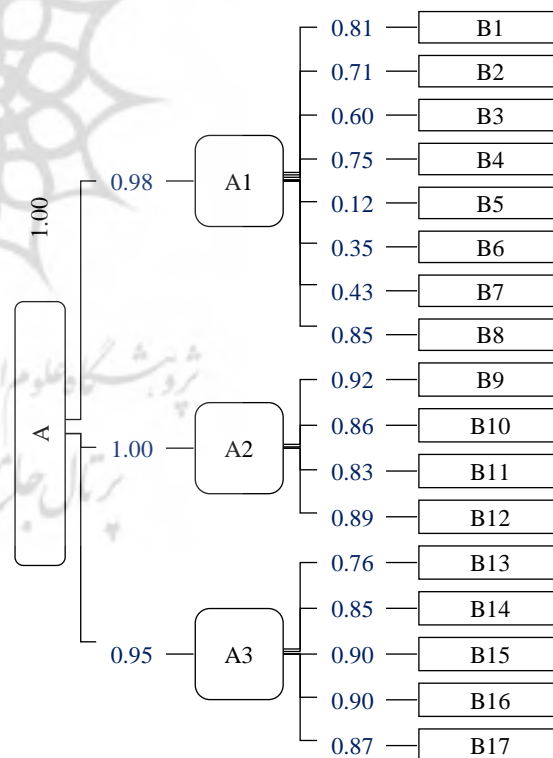

شکل ۲. مدل سه‌شاخگی و مقادیر بار عاملی (منبع: نگارندگان)

جدول ۳ نتایج حاصل از تحلیل عاملی تأییدی مدل سه‌شاخگی آسیب‌شناسی نظریات و تفکرات غربی بر شکل‌گیری و ساختار نظام برنامه‌ریزی و مدیریت شهری در ایران را ارائه می‌دهد. در این جدول اگر قدر مطلق آماره t بزرگتر ۹۶/۱ باشد، آن متغیر

همانطور که در این جدول آمده، مقدار این شاخص‌ها برای تمامی مدل‌ها مقداری مطلوب می‌باشد. به عبارت دیگر در این جدول ملاحظه می‌شود که نسبت آماره کای دو به درجه آزادی برای تمامی مدل‌ها کوچک‌تر از ۴ است. همچنین همانطور که در این جدول ملاحظه می‌شود، شاخص‌ها همگی بالاتر از ۰/۹ می‌باشند. مقدار $RMSEA$ نیز برای تمامی مدل‌ها کمتر از ۰/۰۸ می‌باشد. بنابراین به طور کلی برازش مناسب مدل تأیید می‌شود.

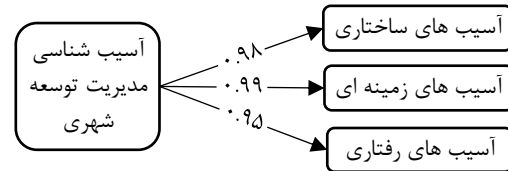

شکل ۳. مدل تحقق به همراه بارهای عاملی استاندارد

برای بررسی مناسب بودن مدل از آزمون‌های مختلفی که به طور کلی شاخص‌های برازندگی نامیده می‌شوند، استفاده می‌شود. شاخص‌های برازندگی در جدول ۴ آمده است.

جدول ۴. آماره کای دو و شاخص‌های برازندگی مدل نتایج سه‌شاخگی

شاخص	مدل کلی تحقیق	مدل آسیب ساختاری	مدل آسیب زمینه‌ای	مدل آسیب رفتاری	مقدار مطلوب
Chi-Square /DF	۲/۶۵۶	۲/۷۳۵	۲/۹۵۴	۰/۱۳۱	<۴
RFI	۰/۹۹	۰/۹۲	۰/۹۶	۰/۹۵	>۰/۹
NFI	۰/۹۸	۰/۹۱	۰/۹۸	۰/۹۷	>۰/۹
CFI	۰/۹۸	۰/۹۵	۰/۹۸	۰/۹۷	>۰/۹
IFI	۰/۹۹	۰/۹۶	۰/۹۹	۰/۹۶	>۰/۹
RMSEA	۰/۰۶۷	۰/۰۶۹	۰/۰۷۰	۰/۰۷۶	<۰/۰۸

نتیجه‌گیری

بنابراین، با توجه به مباحث مطرح شده، می‌توان گفت که کشف عقل و عقلانیت گرایی - به مثابه گزاره شک‌ناپذیر - در قرن هفدهم به شکل‌گیری انقلاب صنعتی و خود انقلاب صنعتی به رشد و توسعه بیشتر و بیشتر شهر انجامید. با انطباق این موضوع بر وضعیت فعلی کشور، این اظهار که توسعه نظام مدرنیته و شهرسازی مدرن بر اقتباس و تقلید مبتنی است قابل تأیید است. شکل‌های مدرنیته، بدون رعایت بسترهای تاریخی، فرهنگی، اجتماعی، و اقتصادی و بدون جهت‌گیری‌های مشخص، از ابتدای قرن دوازدهم هجری شمسی به فضاهای بومی و محلی شهرها تحمیل شد و در چارچوب دستورالعمل‌ها، توصیه‌نامه‌ها، استانداردها و ضوابط و معیارهای بیشتر برون‌زا، مورد توجه قرار گرفتند. ابزار مهم تحقق هدف‌های شهرسازی مدرن، توسعه فضاهای ارتباطی سواره، اعمال سرانه‌ها، تراکم‌ها، منطقه‌بندی و تفکیک فضاها و فعالیت‌ها در گستره شهری بود؛ اما بهره‌گیری از این ابزار، باعث استحاله شدید و تخریب فضاهای سنتی شهرها شد. بنابراین، توسعه مدرنیته و شهرسازی در ایران، به جای توجه به عوامل بنیادی و محتوایی، بیشتر به تظاهرات مادی و فعالیت‌های فیزیکی ختم می‌شود. به طور کلی، توسعه مقتدرانه و جهت‌گیری از بالا به پایین است و مشارکت اجتماعی یا توانایی همگان در پروژه‌های توسعه جدید، توجه زیادی به آن نمی‌شود. واقعیتی که از ابتدای ورود شهرسازی مدرن تاکنون، با کمی تغییر، همواره در عناوین طرح‌ها روح غالب بوده است. باید توجه داشت که گسترش دادن بدون وجود ژرفا در عوامل سازنده، بی‌معناست و در نهایت، جز اتلاف سرمایه و امکانات جامعه،

در این مقاله، به بررسی رابطه تفکرات و جریان‌های نوگرا در شهرسازی ایران پرداختیم. آنچه از تبیین و تشریح جنبه نظری بحث نوگرایی مستفاد می‌شود این است که خاستگاه مدرنیته در اساس به تحولات فکری و فرهنگی عصر نوزایی - قرن هفدهم - جامعه اروپا بر می‌گردد و فقط مفهومی جامعه شناختی یا سیاسی یا حتی تاریخی نیست؛ بلکه بینش یا رویکردی به جنبه‌های متفاوت یک فرهنگ و تمدن است که هدف آن هم تبیین توانایی انسان و تسلط عقلانی بر خود، جامعه، طبیعت و جهان به منظور میل به کارایی و بازده بیشتر است. در این رویکرد، اولین بار نظام‌های سنتی با ملاک قرار دادن نقد و واری عقلانی و قرائت مجدد از قلمرو امور متعالی به حوزه معرفت‌شناسی کشانده شدند. در چنین پارادایمی، تحولات انقلاب صنعتی به مثابه مکمل جامعه مدرن به منصفه ظهور رسید، از مقتضیات زمان هویت گرفت و مجدداً هویت بخشید. اگر تا این دوره، شهر بیشتر حامل نقش‌های سیاسی، اداری و نظا می‌و... بود و نواحی اطراف را انتظام می‌بخشید، با انقلاب صنعتی وظیفه شهر بسیار گسترده و در عین حال بسیار تعیین کننده شد؛ زیرا شهر، دیگر متغیر وابسته صرف نبود؛ بلکه تولیدکننده‌ای بود که نه تنها در گستره ملی، بلکه در عرصه‌های بین‌المللی به تولید پرداخت و در اثر وجود مراکز اشتغال و فعالیت گسترده، هزاران نفر را به سوی خود فراخواند. این فرایند با توسعه فعالیت‌های صنعتی روزبه‌روز تقویت شد. به بیان دیگر، توسعه فعالیت‌های صنعتی به رشد شهر و رشد شهر، خود به توسعه فعالیت‌های صنعتی انجامید.

نفوذ ذی‌نفعان و مدیران و بدون هرگونه اساس علمی تولید شده است. ساختار به وجود آمده مشکلات و نیازهای شهر را ندیده انگاشته و طبیعتاً پاسخگوی آنها نیست. آسیب‌های ساختاری عبارتند از: نظام نادرست برنامه‌ریزی شهری، سیستم نادرست تقلید از تفکرات غربی، مدیران ذی‌ربط در زمینه شهرسازی و معماری، عدم استفاده از عناصر معماری بومی، عدم اعمال نظر خبرگان، مشخص نبودن مأموریت و اهداف، ناتوانی در تامین منابع مالی، عدم برنامه‌ریزی مناسب و بومی‌سازی نظریات و تفکرات غربی هستند.

نتیجه‌ای عاید شهر و شهروندان نمی‌کند. مدیریت شهری به عنوان یکی از ارکان اصلی نظام برنامه‌ریزی توسعه شهری در کشور با آسیب‌های جدی مواجه بوده و این آسیب‌ها باعث اختلال در این نظام گردیده است. یکی از علل اصلی عدم موفقیت نظام برنامه‌ریزی توسعه در کشور، مدیریت شهری ناکارآمد است. از پژوهش حاضر می‌توان نتیجه گرفت از آسیب‌های جدی و قابل تاملی که مدیریت شهری را تهدید و باعث ناکارآمدی آن گردیده است مربوط به ساختار موجود است. ساختاری که مبتنی بر قوانین و دستورالعمل‌ها نبوده و صرفاً بر اساس سلیقه و اعمال

References

- [1] Ahmadian, R. (2004). The effect of Iran's socio-economic transformations on the formation of the urban planning system in Iran. *political-economic information*, (209-210), 140-163. [In Persian].
- [2] Ahmadipour, Z., & Lashgari, E. (2012). [Interaction of Historical Processes and Political Economy of the City Case Study: The Urban System of Iran after the Constitutional Revolution](#). *Sepehr*, 21(81), 15-21. [In Persian].
- [3] Asefi, M., & Imani, E. (2014). Recognition and evaluation of the transformational factors of the spirit of Iranian traditional architecture: originality of the past, novelty of today. *Hoviatshahr*, 8(19), 63-76. [In Persian].
- [4] Bani Masoud, A. (2020). *Contemporary Architecture in Iran: from 1925 to the present*. First edition. Mashhad: Kasra. [In Persian].
- [5] Faqih, N. (1978). *The beginning of industrial architecture in Iran*. First Edition. Tehran: Tehran Museum of Contemporary Arts. [In Persian].
- [6] Ghamami, M. (2008). *About urban planning issues in Iran today*. First edition. Tehran: Agah. [In Persian].
- [7] Habibi, S. M. (2007). *From Town to City: A Historical Analysis of the Meaning of the City and Its Form*. 7th edition. Tehran: Tehran University Press. [In Persian].
- [8] Habibi, S.M. (2007). Modernism, city, university, the second modernism in Iran. *Goftogu*, 3 (5), 83-95. [In Persian].
- [9] Haji Yousefi, A. M. (1997). Rent, rentier government and rentierism: a conceptual review. *political-economic information*, (125-126), 152-155. [In Persian].
- [10] Hesamian, F., Etemad, G., & Haeri, M. (2009). *Urbanization in Iran*. 7th Edition. Tehran: Aghah. [In Persian].
- [11] Jackson, W. (2008). *Jackson's travelogue of Iran in the past and present*. (M. Amiri & F. Badrei Trans). Fifth Edition. Tehran: Scientific and Cultural Publishing Company. [In Persian].
- [12] Kamrava, M. A. (2009). *Contemporary urban planning in Iran*. Third Edition. Tehran: Tehran University Press. [In Persian].
- [13] Katoozian, M. A. (1993). *Iran's political economy from constitutionalism to the end of the Pahlavi dynasty*. (M. A. Nafisi & K. Azizi Trans). 2th Edition. Tehran: Markaz. [In Persian].
- [14] Moayedahd, P. (1967). An Overviews of urban planning issues. *Art and people*, (56-57), 18-23. [In Persian].
- [15] Mokhtari, E. (2011). *The heritage of modern Iranian architecture*. First Edition. Tehran: Cultural Research Office. [In Persian].
- [16] Mokhtari, H. (1947). *The history of wakefulness in Iran*. Tehran: Tehran University. [In Persian].
- [17] Momtahan al-Dawleh, M. (1983). *Memoirs of Momtahn al-Dawleh: Biography of Mirza Mehdi Khan Momtahn al-Dawleh Shaghaghi*. (H. Khanshaghaghi Trans). First Edition. Mashhad: Ferdowsi. [In Persian].
- [18] Mostafavi, M. & Mohades, M. (1982). *The Historical Monuments of Tehran*. First Edition. Tehran: Association of National Artifacts. [In Persian].
- [19] Pakdaman, B. (1991). *Three Iranian architects (Vartan Hvansian, Paul Abkar, Gabriel Gurkian)*. Tehran: Roshangaran. [In Persian].
- [20] Rajabi, P. (1976). *Iranian architecture in the Pahlavi era*. Tehran: National University of Iran. [In Persian].
- [21] Riazi, S. A. (2010). [Impact of Modernity on Spatial Structure of City in the late Gajar Dynasty](#). *Iranian Cultural Research*, 3(3), 129-149. [In Persian].
- [22] Richards, F. C. (2011). *Travelogue of Fred Richards*. (M. D. Saba Trans). Third Edition. Tehran: Scientific and Cultural Publishing Company. [In Persian].
- [23] Rouhbakhshan, A. (1987). The role of Dar ol-Fonun in the expansion of French in Iran. *Luqman*, 3(2), 33-54.

- [24] Saidi Rizvani, N. (1992). Urbanization and urban development in the twenty-year period of 1921-1941 (during the reign of Reza Khan). *Geographical Research*, 7 (2 (25)), 140-165. [In Persian].
- [25] Saremi, A. A. (1991). Today's antiquity and yesterday's modernism in the architecture of Tehran and Iran. Tehran: Roshangaran. [In Persian].
- [26] Sodagar, M. R. (1978). *The development of capitalist relations in Iran: Transitional stage*. Tehran: Pazand. [In Persian].

