

بررسی پیامدهای شیوع ویروس کرونا بر کسب و کارهای ورزشی استان گلستان

محمد علی نودهی^۱
مجتبی احمدی^۲

 10.22034/SSYS.2022.1877.2331

تاریخ دریافت مقاله: ۱۴۰۰/۰۳/۱۵

تاریخ پذیرش مقاله: ۱۴۰۰/۰۵/۰۳

هدف از پژوهش حاضر، بررسی پیامدهای شیوع ویروس کرونا بر کسب و کارهای ورزشی استان گلستان بود. پژوهش حاضر از لحاظ هدف، کاربردی و از نظر شیوه گردآوری داده‌ها، توصیفی-پیمایشی بود. در بخش اول (کیفی) برای انجام مصاحبه میدانی، جامعه کیفی پژوهش شامل اساتید آگاه مدیریت ورزشی، مدیران با تجربه فعال در صنعت ورزش بود که به روش نمونه گیری قضاوتی انتخاب گردیدند- ۱۵ مصاحبه با ۱۵ نفر و تا حد اشباع نظری ادامه یافت. نمونه های آماری بخش کمی شامل ۲۵۰ نفر از مدیران فروشگاه های ورزشی، صاحبان کمپ های گردشگری ورزشی و مدیران باشگاه های ورزشی با روش نمونه گیری هدفمند بود.

نتایج پژوهش نشان داد که از جمله پیامدهای شیوع کرونا بر گردشگری ورزشی استان گلستان شامل تعطیلی کمپ های گردشگری ورزشی، بیکاری نیروها، تبدیل خدمات گردشگری ورزشی به نیازهای ثانویه و حضور نیروهای انسانی گردشگری ورزشی در بخش ها و صنایع دیگر بود. همچنین پیامدهای شیوع کرونا بر مجموعه های ورزشی استان گلستان شامل تعطیلی مجموعه های ورزشی و بیکاری نیروهای حاضر و پیامدهای شیوع کرونا بر تولیدی ها و فروشگاه های اقلام ورزشی استان گلستان شامل تعطیلی تولیدی ها و فروشگاه های ورزشی، تبدیل کالاهای ورزشی به نیازهای ثانویه، مشکلات مالی تولیدی ها و فروشگاه های ورزشی بود. با این حال، توسعه حمایت های بیمه ای و ارائه خدمات از طریق صندوق های حمایتی دولت در زمان شیوع کرونا برای کسب و کارهای ورزشی لازم به نظر می رسد.

واژگان کلیدی: کرونا، ورزش، اقتصادی، مدیریتی و کسب و کارهای ورزشی.

۱- استادیار، گروه تربیت بدنی، واحد گرگان، دانشگاه آزاد اسلامی، گرگان، ایران (نویسنده مسئول)

E-mail: Mnodehi2006@vahoo.com

۲- استادیار، گروه تربیت بدنی، واحد بندر گز، دانشگاه آزاد اسلامی، بندرگز، ایران

شیوع کووید-۱۹، در دسامبر ۲۰۱۹ از شهر ووهان در استان هوبای چین آغاز شد و با گذشت زمان، این ویروس در سرتاسر جهان پخش شد. اگرچه مرکز شیوع این بیماری در ابتدا چین بود، ولی هم‌اکنون موارد ابتلای بسیاری در کشورهای دیگر گزارش شده است و درحالی‌که بعضی کشورها قادرند به‌طور مؤثرتری موارد مبتلابه این بیماری را درمان کنند، ولی هنوز مشخص نیست موارد جدید تا کی و کجا ظهور پیدا خواهند کرد (جاکوبسن^۱ و همکاران، ۲۰۲۰). با توجه به خطر کووید-۱۹ برای سلامت عمومی در جهان، سازمان بهداشت جهانی (WHO) وضعیت اضطراری بهداشت عمومی را برای نشان دادن نگرانی بین‌المللی برای هماهنگی پاسخ‌های بین‌المللی به این بیماری اعلام کرد و متعاقب آن کووید-۱۹ به‌عنوان یک بیماری همه‌گیر جهانی معرفی شد (ایوانس^۲ و همکاران، ۲۰۲۰).

در دنیایی که به‌شدت پیوسته و دارای ارتباطات قوی بین کشورهاست، اثرات طغیان بیماری فراتر از مرگ‌ومیر (کسانی که می‌میرند) و ناخوشی (کسانی که در یک دوره زمانی قادر به کار کردن نیستند) ظاهر می‌شود، زیرا با کندشدن فعالیت‌های اقتصادی به علت اختلال در تولید، کارکرد زنجیره تأمین عرضه جهانی نیز مختل خواهد شد (کرایف^۳، ۲۰۲۰). شرکت‌ها در سراسر جهان، صرف‌نظر از اندازه، تجربه انقباض در تولید را آغاز کرده‌اند. محدود شدن حمل‌ونقل به‌خصوص در بین کشورها باعث کندتر شدن فعالیت‌های اقتصاد جهانی شده است. مهم‌تر از همه، ترس در بین مصرف‌کنندگان و بنگاه‌ها منجر به تغییر الگوهای مصرف متداول و ناهنجاری‌های بازار گردیده است. بازارهای جهانی مالی نیز در پاسخ به این تغییرات واکنش نشان داده‌اند و شاخص‌های سهام جهانی افت کرده است (نیکولا و همکاران، ۲۰۲۰). بر اساس بررسی‌های اقتصادی که تاکنون و در زمان اپیدمی صورت گرفته است، شیوع ویروس کرونا بخش‌های اقتصادی از جمله: زیر مجموعه گردشگری، ورزش، بازرگانی خارجی، بازار سرمایه، بازار ارز، بازار مسکن، کسب‌وکارهای خرد، کسب‌وکارهای عمومی، قیمت کالاها و تولید ناخالص داخلی را تحت تأثیر قرار داده است (لن و همکاران، ۲۰۲۰؛ اندرسون و همکاران، ۲۰۲۰، بایرز^۴ و همکاران، ۲۰۲۱ و پارنل^۵ و همکاران، ۲۰۲۱).

صنعت ورزش یکی از صنایع مهم در عرصه بین‌المللی است که امروزه کمک‌های فراوانی به اقتصاد جوامع گوناگون کرده است. رشد ورزش در تمامی عرصه‌ها و گسترش آن در تمامی گروه‌ها سبب شده است تا صنعت ورزش به‌عنوان یکی از صنایع مهم در جهان شناخته شود. گستردگی ورزش باعث شده است تا امروز شاهد شکل‌گیری صنعت ورزش به‌صورت وسیع باشیم (میر^۶ و همکاران، ۲۰۱۸). در جوامع بسیاری از صنعت ورزش به‌عنوان یکی از راهکارهای توسعه اقتصادی یاد می‌شود. به عبارتی، صنعت ورزش در بسیاری از کشورهای توسعه‌یافته نقش مهمی در مسائل مالی و اقتصادی دارد (کیم و همکاران، ۲۰۲۰)؛ به‌طوری‌که تنها در کشوری مثل آمریکا، سالانه حدود ۲۵۰ میلیارد دلار درآمد خالص نصیب صاحبان این صنعت می‌شود و این موضوع سبب شده است

1. Jakobsson
2. Evans
3. Cruyff
4. Byers
5. Parnell
6. Meier

صنعت ورزش به‌عنوان ششمین صنعت سودآور شناخته شود (نوروزی و همکاران، ۱۳۹۷). با این حال شواهد حاکی از آن است که این صنعت در کل جهان به‌صورت کم‌وبیش دچار آسیب جدی شده است. یافته‌های ساتو^۱ (۲۰۲۰) نشان داد که با متوقف شدن مسابقات ورزشی، جامعه ورزش با بحرانی جبران‌ناپذیر مواجه شده است. پارنل^۲ و همکاران (۲۰۲۰) در تحقیق خود با عنوان «کرونا و ورزش» به بررسی تأثیرات کرونا در ورزش و مسابقات ورزشی پرداختند و بیان کردند که مدیران در حال حاضر آمادگی لازم برای مواجهه با چنین بحرانی را ندارند. نتایج این تحقیق نشان داد که کرونا باعث شده است عملکرد کلی سازمان‌های ورزشی با تغییرات بنیادین مواجه گردد. حمای و همکاران (۲۰۲۰) در تحقیق خود بیان کردند که کرونا شکل کلی ورزش را دچار تغییر کرده است و با شکل‌گیری قرنطینه‌خانی، خانه محیط اصلی برای انجام فعالیت ورزشی می‌باشد که یکی از آثار کرونا به‌حساب می‌آید و شعار «فعال ماندن در خانه» را برای تحقیق خود برگزیده است. کرونا جامعه ورزش را با بحران مالی نیز مواجه کرده است و این بحران مالی شامل بیکاری چندین ماهه مربیان، مدیران و کارکنان بخش‌های فرعی اماکن ورزشی و مسابقات شده و جبران این ضرر مالی بزرگ از دیگر معضلات پاندمی کروناست. در این راستا دریوس^۳ و همکاران (۲۰۲۱)، چادهاری^۴ و همکاران (۲۰۲۱)، هامراشمیت^۵ و همکاران (۲۰۲۱)، سینگلتن^۶ و همکاران (۲۰۲۱)، بیدریک^۷ و همکاران (۲۰۲۱)، بایرز^۸ و همکاران (۲۰۲۱)، پارنل^۹ و همکاران (۲۰۲۱) و وانگ^{۱۰} و همکاران (۲۰۲۱) در پژوهش‌های گوناگون و کشورهای مختلف اظهار کردند که صنعت ورزش در این کشورها آسیب‌های جدی و سخت متحمل شده و حتی برخی به زیان‌ده بودن این صنعت در این دوره همه‌گیری کرونا اشاره کردند. با این‌همه در نظر بسیاری از افراد، کرونا یک بیماری با تأثیر وسیع و کوتاه‌مدت بر روی کسب‌وکارهاست، اما هنگامی که مسئله‌ای در جهان چنین وسعت همه‌گیری دارد، نمی‌توانیم انتظار داشته باشیم که تأثیر آن پس از مدتی از بین برود، بلکه باید خود را برای تأثیر پایدار در جنبه‌های مختلف صنعت ورزش آماده نماییم. شاید بتوان این تغییرها را به‌نوعی یک جهش ژنتیکی در بازارها و کسب‌وکارها یا «قدرت تخریب خلاقانه در اقتصاد» نامید که می‌تواند بقا یا نابودی کسب‌وکارها را مشخص کند (سهیلی و همکاران، ۱۳۹۹). تأثیر این بحران از اثرگذاری بر روی مشتریان آغاز می‌شود. سپس شرکت‌ها را تحت تأثیر قرار می‌دهد و درنهایت، وضعیت رقابت در صنعت را تغییر می‌بخشد. تغییر رفتار مصرف‌کنندگان در این شرایط می‌تواند پایدار باشد و محصولات و کانال‌های توزیع را تحت تأثیر قرار دهد (قرلسفلو و همکاران، ۱۴۰۰). از طرف دیگر، شرکت‌ها برای جلوگیری از ضرر و زیان‌های بی‌شمار در این بحران، نیازمند راه‌حل‌های خلاقانه‌ای برای رفع چالش‌ها در زمینه‌های مختلف سرمایه‌انسانی، مدیریت زنجیره تأمین، فروش و

-
1. Csato
 2. Parnell
 3. Drewes
 4. Chowdhury
 5. Hammerschmidt
 6. Singleton
 7. Beiderbeck
 8. Byers
 9. Parnell
 10. Wang

بازاریابی، فناوری‌ها، فرآیندهای کاری مورد استفاده و سایر بخش‌ها هستند که در بسیاری از موارد می‌تواند به‌عنوان دانش در درون سازمان ذخیره شود و شایستگی‌های خاصی را برای آن ایجاد نماید. این تغییرها در بازار خدمات شرکت‌ها و نیز در درون آن‌ها جهت مقابله با تهدیدها باعث نوآوری‌هایی می‌شود که بازار رقابتی صنایع مختلف را تحت‌الشعاع قرار می‌دهد و خود باعث ایجاد تحول‌های عظیم و پایدار دیگری می‌گردد (صفانیا و همکاران، ۱۳۹۹)؛ تحول‌هایی که نه تنها می‌توانند دامنه اثرگذاری وسیعی داشته باشند، بلکه اثر آن‌ها به مراتب فراتر از بازه زمانی این بحران باقی خواهد ماند. بنابراین، ضروری است که همه رهبران کسب‌وکارها با نگاه و برنامه‌ریزی برای بحران فعلی، آینده پس از بحران را نیز در نظر بگیرند، زیرا پس از گذر از این شرایط، بازگشت به روال عادی کسب‌وکار برای بسیاری از آن‌ها دیگر یک گزینه نخواهد بود و شرایط جدیدی در محیط رقابتی حاکم خواهد گردید. از طرفی، با توجه به ضرر و زیان‌های ناشی از شیوع ویروس کرونا در کسب‌وکارهای ورزشی، در صورتی که در مورد جبران زیان‌های اقتصادی فوراً چاره‌اندیشی نگردد و راهکاری به‌طور عملی در پیش گرفته نشود، آسیب‌های وارده تصاعدی خواهد شد و بسیاری از فعالان کسب‌وکارهای ورزش با چالش‌های زیادی روبه‌رو خواهند شد که حتی ممکن است از چرخه اقتصادی حذف شوند (جابری و همکاران، ۱۳۹۹). حیدری و همکاران (۱۳۹۹) آثار مستقیم و غیر مستقیمی از همه‌گیری کرونا بر صنعت ورزش شناسایی و به چالش‌های جدیدی اشاره کرده‌اند که شامل تعطیلی و نیمه‌تعطیلی کسب و کارهای ورزشی و تغییر شغل بسیاری از نیروهای کارآمد صنعت ورزش است. صفانیا و همکاران (۱۳۹۹) نیز به افزایش اوقات فراغت و ورزش در خانه اشاره کردند که می‌تواند مورد توجه سازمان‌ها و شرکت‌های فعال در صنعت ورزش قرار گیرد. براخاص و همکاران (۱۳۹۹) نیز بیان کردند که تنها راه برون‌رفت از بحران شدید اقتصادی در صنعت ورزش، خلاقیت و نوآوری می‌باشد. قهفرخی و همکاران (۱۴۰۰) نیز دریافتند که مدیریت آمیخته بازاریابی، مدیریت فرایندها، مدیریت منابع سازمانی و مدیریت اقدامات راهبردی باعث افزایش تاب‌آوری کسب و کارهای ورزشی در رکود اقتصادی ناشی از ویروس کرونا می‌شود.

بدین ترتیب، در ابتدا بررسی پیامدهای ناشی از شیوع ویروس کرونا بر صنعت ورزش می‌تواند به درک مناسب و همه‌جانبه از این همه‌گیری بر صنعت ورزش منجر شود و زمینه را برای برنامه‌ریزی مناسب و راهکارهای برون‌رفت از شرایط موجود و بهبود شرایط صنعت ورزش هموار سازد. از سوی دیگر، استان گلستان از جمله مناطق گردشگری ورزشی به‌شمار می‌رود که این کسب‌وکار و فعالیت نیز تحت تأثیر همه‌گیری کرونا قرار گرفته و نیازمند شناخت ابعاد و راهبرد برون‌رفت می‌باشد. لذا هدف از پژوهش حاضر، بررسی پیامدهای شیوع ویروس کرونا بر کسب‌وکارهای ورزشی استان گلستان می‌باشد.

روش‌شناسی پژوهش

پژوهش حاضر از لحاظ هدف کاربردی، از نظر شیوه گردآوری داده‌ها توصیفی-پیمایشی و بر اساس رویکرد پژوهش، آمیخته بود. در مرحله اول، برای ساخت الگو از روش کیفی تحلیل محتوا و برای آزمون الگو از روش کمی توصیفی-تحلیلی از نوع همبستگی مبتنی بر الگوی معادلات ساختاری استفاده گردید. روش تحقیق آمیخته از نوع اکتشافی متوالی بود؛ یعنی ابتدا کیفی و سپس کمی بود. ابزار مورد استفاده در این پژوهش بعد از انجام مصاحبه و رسیدن به اشباع نظری تدوین شد که شامل ۵۹ گویه در قالب ۶ مؤلفه اصلی (تعطیلی کسب‌وکار ورزشی، بیکاری نیروهای حاضر در کسب‌وکار ورزشی، بیکاری در مشاغل وابسته به کسب‌وکار ورزشی، تبدیل خدمات کسب‌وکار

ورزشی به نیازهای ثانویه، مشکلات مالی کسب و کار ورزشی و حضور نیروهای انسانی کسب و کار ورزشی در بخش‌ها و صنایع دیگر) به صورت پنج گزینه‌ای لیکرت (خیلی زیاد، ۵ امتیاز تا خیلی کم، ۱ امتیاز) تدوین شد. در بخش اول (کیفی) برای انجام مصاحبه میدانی، جامعه آماری پژوهش را اساتید برجسته حوزه مدیریت ورزشی متخصص در حوزه صنعت ورزش (۸ نفر از اساتیدی که در حوزه صنعت ورزش کتاب و مقاله‌ای چاپ نموده بودند) و همچنین برخی مدیران اجرایی ورزش استان گلستان (۷ نفر از رؤسا و معاونین اداره کل ورزش و جوانان استان گلستان) تشکیل می‌دادند که نمونه‌های تحقیق در دو فاز اولیه و ثانویه به ترتیب به صورت هدفمند و گلوله برفی برای مصاحبه‌های کیفی در موضوع پژوهش انتخاب گردیدند- ۱۵ مصاحبه با ۱۵ نفر که تا حد اشباع نظری ادامه یافت؛ بدین صورت که در ابتدا به صورت هدفمند ۳ نمونه انتخاب شدند و سپس از آن‌ها برای انتخاب نمونه‌های بعدی کمک گرفته شد. در بخش دوم (کمی) بعد از گردآوری اطلاعات حاصل از پژوهش کیفی، اقدام به ساخت پرسشنامه شد و این پرسشنامه در بین کلیه مدیران مجموعه‌های ورزشی استان گلستان و مدیران فروشگاه‌های ورزشی سطح استان گلستان توزیع گردید. ۶۹ مجموعه ورزشی در شهر گرگان و ۳۵ مجموعه ورزشی دیگر در شهرستان‌های استان گلستان وجود دارد که تعداد مدیران (با توجه به دو نوبت بودن سالن‌ها برای خانم‌ها و آقایان)، ۱۶۹ نفر می‌باشد. از این تعداد، ۱۲۸ پرسشنامه به صورت صحیح عودت داده شد. ۷۱ فروشگاه و تولیدی ورزشی نیز در سطح استان گلستان وجود داد که از این تعداد، ۴۸ پرسشنامه به صورت صحیح بازگشت. ۱۰ کمپ گردشگری ورزشی در استان گلستان وجود دارد که از این تعداد، ۷ مدیر کمپ، به پرسشنامه پژوهش پاسخ دادند. در مجموع، ۱۸۳ پرسشنامه، مورد بررسی و تحلیل قرار گرفت. در این پژوهش از دو بخش آمار توصیفی و آمار استنباطی استفاده گردید. در بخش آمار توصیفی از جداول و نمودارهای توصیفی برای بیان ویژگی‌های جمعیت شناختی و توصیفی پژوهش بهره‌گیری شد. از شاخص‌های کشیدگی و چولگی به منظور بررسی توزیع داده‌ها (طبیعی و یا غیرطبیعی بودن) و برای بررسی و پاسخ به سؤالات پژوهش در ابتدا از نرم‌افزار Max QDA نسخه Pro و در ادامه به منظور رسم و تدوین مدل اندازه‌گیری و مدل ساختاری از نرم‌افزارهای اسپاس نسخه ۲۴ و پی‌ال‌اس نسخه ۲/۰ استفاده شد.

پایایی و روایی در پی‌ال‌اس در دو بخش سنجیده شد: الف) بخش مربوط به مدل‌های اندازه‌گیری؛ ب) بخش مربوط به مدل ساختاری. پایایی مدل اندازه‌گیری به وسیله ضرایب بارهای عاملی، آلفای کرونباخ و پایایی ترکیبی مورد ارزیابی قرار می‌گیرد. بارعاملی از طریق محاسبه مقدار همبستگی شاخص‌های یک سازه با آن سازه محاسبه می‌شود که اگر این مقدار برابر و یا بیشتر از مقدار ۰/۴ شود مؤید این مطلب است که واریانس بین سازه و شاخص‌های آن از واریانس خطای اندازه‌گیری آن سازه بیشتر بوده و پایایی در مورد آن سازه قابل قبول است. همچنین در مورد روایی محتوایی نیز با استفاده از فرم‌های روایی سنجی CVI و CVR روایی مورد تأیید قرار گرفت. مقدار CVR با توجه به تعداد اساتید (۷ نفر)، ۰/۸۰ و مقدار CVI بیشتر از ۰/۸۰ به دست آمد. بنابراین روایی محتوایی ابزار ما مورد تأیید قرار گرفت (لاوشه^۱، ۱۹۷۵). روایی واگرا و همگرا که مربوط به معادلات ساختاری است، مورد سنجش قرار گرفت.

یافته‌های پژوهش

نتایج توصیفی تحقیق نشان داد که نمونه‌های بخش کیفی تحقیق شامل ۶۴/۲۸ درصد مرد و ۳۵/۷۲ درصد زن بودند. ۵۳/۳ درصد از نمونه‌ها در بخش دانشگاهی و ۴۶/۷ درصد در بخش سازمانی مشغول به کار بودند. در گام اول کدگذاری‌ها، هر یک از مقوله‌های اصلی مربوط به ارائه مدل پیامدهای شیوع ویروس کرونا بر کسب‌وکارهای ورزشی استان گلستان، استخراج شد که در قالب پاسخگویی به سؤال اصلی پژوهش انجام شد: پیامدهای شیوع ویروس کرونا بر کسب‌وکارهای ورزشی استان گلستان کدام است؟

بعد از اینکه کدها به کدهای اولیه بر اساس رویدادها و واقعیات، برچسب زده شد، کدهای اولیه شکل گرفتند. سپس سه نفر از خبرگان، کدهای اولیه را بررسی و بر اساس کدگذاری‌های خودروی اسناد، مورد تغییر و تعدیل قرار دادند. بنابراین در بخش کیفیت‌سنجی کدهای اولیه از روش تثلیث یا مثلث‌سازی بهره گرفته شده است. سپس بر اساس نظریه کوربین و استراوس^۱ (۲۰۰۸) ارتباط بین کدهای اولیه بررسی و دسته‌هایی به نام «مقوله» ایجاد شد.

کدگذاری محوری در طی فرآیند کدگذاری باز آغاز شد. فرآیند کدگذاری باز یک مقوله را به زیرمقوله‌ها پیوند می‌دهد و این کار از طریق عبارت‌هایی که روابط بین آن‌ها را تشریح می‌کند، انجام می‌شود و شامل جستجوی سرخ‌هایی در داده‌هاست که نشان می‌دهند مقوله‌های اساسی چگونه باهم در ارتباط‌اند (گلیسر و استراوس^۲، ۲۰۰۸: ۲۲۰). کدگذاری محوری مقوله‌ها را به زیر مقوله‌های نمایان شده در مصاحبه‌ها مرتبط می‌سازد. تحلیل تطبیقی مستمر در تعیین ویژگی‌های یک مقوله و ابعاد ویژگی به کار می‌رود. از تحلیل تطبیقی مستمر نتایج اولیه کدگذاری باز، ۶ کد محوری در سه بخش گردشگری ورزشی، مجموعه‌های ورزشی و تولیدی‌ها و فروشگاه‌های ورزشی نمایان شد.

جدول ۱. پیامدهای شیوع کرونا بر گردشگری ورزشی استان گلستان

ردیف	مقوله‌ها	ویژگی‌های استخراج شده از گزاره‌های کلامی (مفاهیم)
۱.		به دلیل مسائل بهداشتی
۲.	تعطیلی کمپ‌های گردشگری ورزشی	به دلیل مشکلات مالی
۳.		به دلیل عدم استقبال مردم
۴.	بیکاری نیروهای حاضر در کمپ‌های گردشگری ورزشی	لیدر تدارکات
۵.		راننده‌ها
۶.		حمل و نقل
۷.	بیکاری در مشاغل وابسته به گردشگری ورزشی	تغذیه
۸.		هتلداری
۹.		به دلیل مشکلات مالی اقشار مختلف جامعه
۱۰.	تبدیل خدمات گردشگری ورزشی به نیازهای ثانویه	به دلیل تغییر سبک زندگی فعال به غیرفعال
۱۱.		درآمد کم
۱۲.	مشکلات مالی کمپ‌های گردشگری ورزشی	عدم توانایی در پرداخت اجاره‌ها
۱۳.		عدم توانایی در پرداخت حقوق نیروها
۱۴.		به دلیل مشکلات در امرارمعاش
۱۵.	حضور نیروهای انسانی گردشگری ورزشی در بخش‌ها و صنایع دیگر	به دلیل بی‌انگیزگی
۱۶.		به دلیل ناامیدی از بهبود وضع موجود

1. Corbin & Strauss
2. Glaser & Strauss

جدول ۲. پیامدهای شیوع کرونا بر مجموعه‌های ورزشی استان گلستان

ردیف	مقوله‌ها	ویژگی‌های استخراج شده از گزاره‌های کلامی (مفاهیم)
۱.		به دلیل مسائل بهداشتی
۲.	تعطیلی مجموعه‌های ورزشی	به دلیل مشکلات مالی مردم
۳.		به دلیل عدم استقبال مردم
۴.		مربیان
۵.		کارکنان
۶.	بیکاری نیروهای حاضر در مجموعه‌های ورزشی	خدمه‌ها
۷.		مدیران
۸.		ناجیان
۹.		حمل و نقل
۱۰.		تغذیه
۱۱.	بیکاری در مشاغل وابسته به مجموعه‌های ورزشی	تولیدکننده‌های ورزشی
۱۲.		نیروهای فنی (تعمیرات)
۱۳.		ساخت و ساز اماکن ورزشی
۱۴.	تبدیل خدمات مجموعه‌های ورزشی به نیازهای ثانویه	به دلیل مشکلات مالی اقشار مختلف جامعه
۱۵.		به دلیل تغییر سبک زندگی فعال به غیرفعال
۱۶.		درآمد کم
۱۷.	مشکلات مالی مجموعه‌های ورزشی	عدم توانایی در پرداخت اجاره‌بها
۱۸.		عدم توانایی در پرداخت مالیات
۱۹.		به دلیل مشکلات در امرارمعاش
۲۰.	حضور نیروهای انسانی مجموعه‌های ورزشی در بخش‌ها و صنایع دیگر	به دلیل بی‌انگیزگی
۲۱.		به دلیل ناامیدی از بهبود وضع موجود

جدول ۳. پیامدهای شیوع کرونا بر تولیدی‌ها و فروشگاه‌های اقلام ورزشی استان گلستان

ردیف	مقوله‌ها	ویژگی‌های استخراج شده از گزاره‌های کلامی (مفاهیم)
۱.		به دلیل مسائل بهداشتی
۲.	تعطیلی تولیدی‌ها و فروشگاه‌های ورزشی	به دلیل مشکلات مالی مردم
۳.		به دلیل عدم استقبال مردم
۴.		فروشنده‌گان
۵.	بیکاری نیروهای حاضر در تولیدی‌ها و فروشگاه‌ها	مدیران تولیدی‌ها
۶.		کارگران تولیدی‌ها
۷.		حمل و نقل
۸.	بیکاری در مشاغل وابسته به تولیدی‌ها و فروشگاه‌ها	تأمین‌کنندگان مواد اولیه
۹.		واردکنندگان اقلام ورزشی
۱۰.		نیروهای فنی (تعمیرات)
۱۱.		به دلیل مشکلات مالی اقشار مختلف جامعه
۱۲.	تبدیل کالاهای ورزشی به نیازهای ثانویه	به دلیل تغییر سبک زندگی فعال به غیرفعال
۱۳.		به دلیل قیمت بالای محصولات ورزشی
۱۴.		درآمد کم
۱۵.	مشکلات مالی تولیدی‌ها و فروشگاه‌های ورزشی	عدم توانایی در پرداخت اجاره‌بها
۱۶.		عدم توانایی در پرداخت مالیات

۱۷.	عدم توانایی در پرداخت حقوق کارگران
۱۸.	ورشکستگی تولیدی‌ها
۱۹.	به دلیل مشکلات در امرامعاش
۲۰.	حضور نیروهای انسانی تولیدی‌ها و فروشگاه‌های به دلیل بی‌انگیزگی
۲۱.	ورزشی در بخش‌ها و صنایع دیگر به دلیل ناامیدی از بهبود وضع موجود

بنابراین نتایج حاصل از ۱۵ مصاحبه انجام‌شده، از طریق تحلیل محتوا و کدگذاری باز و محوری نشان داد که پیامدهای شیوع کرونا بر کسب‌وکارهای ورزشی استان گلستان در سه بخش گردشگری ورزشی، مجموعه‌های ورزشی و فروشگاه‌ها و تولیدی‌های ورزشی شامل تعطیلی، بیکاری نیروهای حاضر، بیکاری در مشاغل وابسته، تبدیل کالاهای ورزشی به نیازهای ثانویه، مشکلات مالی و حضور نیروهای انسانی ورزشی در بخش‌ها و صنایع دیگر می‌باشد. در ادامه از طریق نرم‌افزار اس‌پی‌اس‌اس به تحلیل ویژگی‌های جمعیت شناختی نمونه‌های پژوهش و سپس به تحلیل نتایج حاصل از جمع‌آوری پرسشنامه‌ها با استفاده از نرم‌افزار پی‌ال‌اس به سؤال‌های ایجادشده پژوهش پاسخ داده شد.

۳۳۸

جدول ۴. ویژگی‌های جمعیت‌شناختی نمونه‌های پژوهش در بخش کمی

متغیرها	فراوانی	درصد
جنسیت	مرد	۱۴۵
	زن	۳۸
سن	کمتر از ۲۸ سال	۵۷
	۲۹ الی ۳۸ سال	۶۲
	۳۹ الی ۴۸ سال	۴۱
	بالتر از ۴۸ سال	۲۳

بنابراگفته هیر^۱ و همکاران (۲۰۱۲) برای تعیین نرمالیته داده‌ها از چولگی و کشیدگی استفاده شد. نتایج نشان داد که چولگی بین ۳ و ۳- و کشیدگی بین ۵ و ۵- قرار دارد، ولی تعداد نمونه‌های پژوهش کمتر از ۲۰۰ نفر می‌باشد. همچنین جارویس^۲ و همکاران (۲۰۰۳) در پژوهش خود بیان نموده‌اند که بهتر است برای پژوهش‌های اکتشافی و کیفی، اول از pls برای بررسی سؤال‌های پژوهش استفاده شود، چراکه هنوز مدل پژوهش در مرحله بلوغ قرار ندارد. در صورتی‌که مدل پژوهش با نرم‌افزارهای واریانس محور (PLS) تأیید شد، در پژوهش‌های بعدی از نرم‌افزارهای کواریانس محور استفاده شود. در این پژوهش نیز هرچند مدل پژوهش را مبانی نظری تأیید می‌نمایند، ولی به دلیل آنکه مدل جدیدی می‌باشد و هنوز به بلوغ نرسیده است، از نرم‌افزارهای واریانس محور پی‌ال‌اس استفاده گردید.

برای بررسی برازش مدل‌های اندازه‌گیری، سه معیار پایایی، روایی همگرا و روایی واگرا استفاده شد و پایایی مدل از سه طریق بررسی ضرایب بارهای عاملی، ضرایب آلفای کرونباخ، پایایی ترکیبی و پایایی اشتراکی صورت پذیرفت (هیر و همکاران، ۲۰۱۲). نتایج مربوط به شاخص‌های برازش مدل اندازه‌گیری در جدول ۵ گزارش شده است:

1. Hair
2. Jarvic

جدول ۵. برازش مدل اندازه‌گیری

نتیجه	آزمون‌ها	معیارها
بیشتر از ۰/۵ و تأیید شد	ضرایب بارهای عاملی	
بیشتر از ۰/۷ و تأیید شد	آلفای کرونباخ	پایایی
بیشتر از ۰/۷ و تأیید شد	پایایی ترکیبی	
بیشتر از ۰/۴ و تأیید شد	میانگین واریانس استخراج شده (AVE)	روایی همگرا
تأیید شد	روش اول (سوالات مربوط به هر متغیر نسبت به خود آن متغیر همبستگی بیشتری دارند تا نسبت به متغیرهای دیگر)	
تأیید شد	روش دوم (معیار مهم دیگری که با روایی و اگر مشخص می‌گردد، میزان رابطه یک متغیر با سوالاتش در مقایسه رابطه آن متغیر با سایر متغیرهاست)	روایی واگرا

بعد از بررسی برازش مدل‌های اندازه‌گیری، نوبت به برازش مدل ساختاری پژوهش رسید. بخش مدل ساختاری برخلاف مدل‌های اندازه‌گیری، به سوالات (متغیرهای آشکار) کاری ندارد و تنها متغیرهای پنهان همراه با روابط میان آن‌ها بررسی می‌گردد.

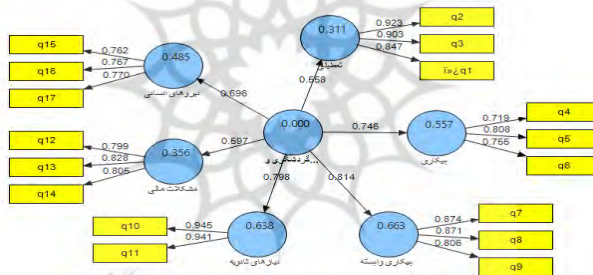

شکل ۱. مدل اندازه‌گیری پیامدهای شیوع کرونا بر گردشگری ورزشی در حالت معناداری

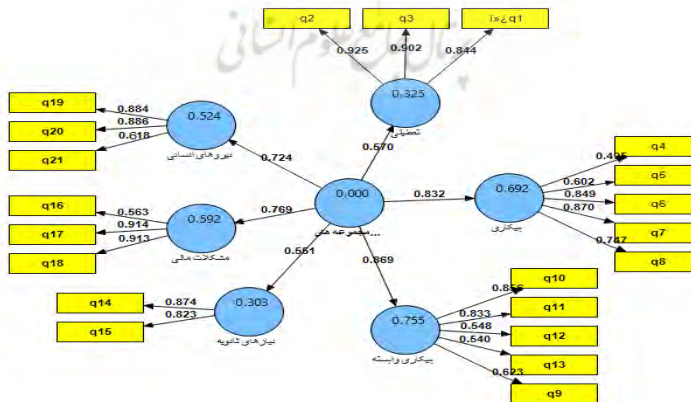

شکل ۲. مدل اندازه‌گیری پیامدهای شیوع کرونا بر مجموعه‌های ورزشی در حالت معناداری

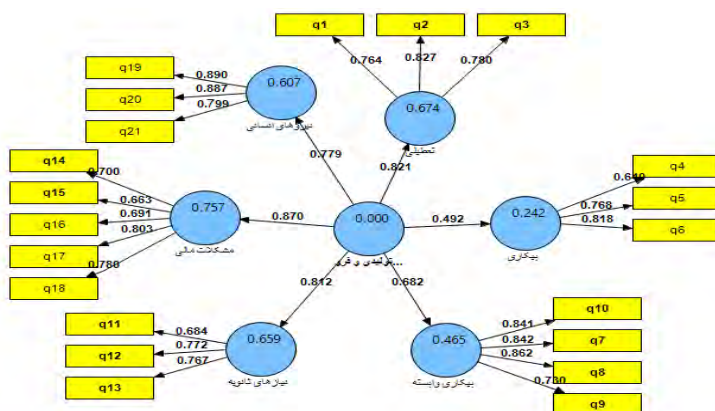

شکل ۳: مدل اندازه‌گیری پیامدهای شیوع کرونا بر تولیدی‌ها و فروشگاه‌های ورزشی در حالت معناداری

۳۴۰

برای بررسی برازش مدل ساختاری پژوهش از چندین معیار استفاده می‌شود که اولین و اساسی‌ترین معیار، ضرایب معنی‌داری t یا همان مقادیر t -values می‌باشد. در صورتی که مقدار این اعداد از $0/95$ بیشتر شود، نشان از صحت رابطه بین متغیرها و در نتیجه تایید فرضیه‌های پژوهش در سطح اطمینان $1/96$ دارد. البته باید توجه داشت که اعداد فقط صحت رابطه را نشان می‌دهند و شدت رابطه بین متغیرها را نمی‌توان با آن سنجید. تمامی روابط موجود در سه مدل پژوهش، مقادیری معنی‌دار گردید.

جدول ۶: برازش مدل ساختاری

GOF		Q ²		R ²		مؤلفه‌ها	
نتیجه	مقادیر	نتیجه	مقادیر	نتیجه	مقادیر		
قوی	۰/۴۵۸	متوسط	۰/۲۲۴	متوسط	۰/۳۱۱	تعطیلی	گروه‌های ورزشی
قوی	۰/۵۱۰	متوسط	۰/۳۱۵	قوی	۰/۵۵۷	بیکاری نیروها	
قوی	۰/۵۳۶	قوی	۰/۴۲۶	قوی	۰/۶۶۳	بیکاری در مشاغل وابسته	
قوی	۰/۷۱۰	متوسط	۰/۳۱۰	قوی	۰/۶۳۸	تبدیل خدمات به نیاز ثانویه	
قوی	۰/۴۵۵	متوسط	۰/۱۹۸	قوی	۰/۳۵۶	مشکلات مالی	
قوی	۰/۵۹۸	متوسط	۰/۲۸۸	قوی	۰/۴۸۵	حضور نیروها در صنایع دیگر	
قوی	۰/۵۱۰	متوسط	۰/۲۶۴	قوی	۰/۳۲۵	تعطیلی	مجموعه‌های ورزشی
قوی	۰/۵۹۹	قوی	۰/۴۲۲	قوی	۰/۶۹۲	بیکاری نیروها	
قوی	۰/۶۴۲	قوی	۰/۵۱۳	قوی	۰/۷۵۵	بیکاری در مشاغل وابسته	
متوسط	۰/۳۱۲	متوسط	۰/۲۵۷	متوسط	۰/۳۰۳	تبدیل خدمات به نیاز ثانویه	
قوی	۰/۶۱۲	قوی	۰/۵۱۳	قوی	۰/۵۹۲	مشکلات مالی	
قوی	۰/۶۳۵	متوسط	۰/۳۱۲	قوی	۰/۵۲۴	حضور نیروها در صنایع دیگر	
قوی	۰/۵۴۸	متوسط	۰/۲۹۹	قوی	۰/۶۷۴	تعطیلی	تولیدی‌ها و بیکاری
متوسط	۰/۳۴۶	متوسط	۰/۳۱۵	متوسط	۰/۲۴۲	بیکاری نیروها	
قوی	۰/۵۵۶	متوسط	۰/۳۰۰	قوی	۰/۴۶۵	بیکاری در مشاغل وابسته	

تبدیل خدمات به نیاز ثانویه	۰/۶۵۹	قوی	۰/۲۰۹	متوسط	۰/۶۰۳	قوی
مشکلات مالی	۰/۷۵۷	قوی	۰/۵۷۶	قوی	۰/۷۱۱	قوی
حضور نیروها در صنایع دیگر	۰/۶۰۷	قوی	۰/۵۴۵	قوی	۰/۴۶۸	قوی

مقدار R^2 برای متغیرهای برونزا یا مستقل برابر صفر است. در این قسمت، مقدار R^2 برای بیشتر متغیرها، بیشتر از $۰/۳۲$ می‌باشد. مقدار Q^2 برای بیشتر متغیرهای درونزای مدل بیشتر از $۰/۱۵$ می‌باشد که این نشان می‌دهد که متغیرهای برونزا (مستقل) در پیش‌بینی متغیر وابسته، متوسط هستند و بار دیگر برازش مناسب مدل ساختاری پژوهش را تا حدودی تایید می‌نماید.

برازش مدل کلی

مدل کلی شامل هر دو بخش مدل اندازه‌گیری و ساختاری می‌شود و با تایید برازش آن، بررسی برازش در یک مدل کامل می‌شود. با توجه به سه مقدار $۰/۰۱$ ، $۰/۲۵$ و $۰/۳۶$ که به‌عنوان مقادیر ضعیف، متوسط و قوی برای GOF معرفی شده است، در بیشتر متغیرها، مقدار بیشتر از $۰/۳۶$ به دست آمد که نشان از برازش کلی قوی مدل دارد.

بحث و نتیجه‌گیری

هدف از پژوهش حاضر، بررسی پیامدهای شیوع ویروس کرونا بر کسب و کارهای ورزشی استان گلستان بود. نتایج پژوهش نشان داد که پیامدهای شیوع کرونا بر گردشگری ورزشی استان گلستان شامل تعطیلی کمپ‌های گردشگری ورزشی، بیکاری نیروهای حاضر در کمپ‌های گردشگری ورزشی، بیکاری در مشاغل وابسته به گردشگری ورزشی، تبدیل خدمات گردشگری ورزشی به نیازهای ثانویه، مشکلات مالی کمپ‌های گردشگری ورزشی و حضور نیروهای انسانی گردشگری ورزشی در بخش‌ها و صنایع دیگر بود. در این راستا می‌توان گفت که صنعت گردشگری از جمله مهم‌ترین ابعاد صنعت ورزش به شمار می‌آید و تعداد زیادی از نیروی انسانی فعال در صنعت ورزش در این حوزه فعال هستند. با این حال با شیوع کرونا، کسب و کارهای این حوزه با چالش‌ها و معضلات فراوانی رو به رو شدند و تا مرز تعطیلی پیش رفتند. زیر ساخت‌های ضعیف و عدم سرمایه‌گذاری در بخش بهداشتی ممکن است باعث افزایش مشکلات شده باشد. با این حال سایر پژوهشگران از نقاط مختلف جهان همچون راناسینگ (۲۰۲۱)، ماهارانی و همکاران (۲۰۲۱) و اندیچو و همکاران (۲۰۲۱) نیز گردشگری ورزشی را از جمله صنایعی برشمردند که بیشترین آسیب را از همه‌گیری کرونا به خود اختصاص دادند. در این شرایط، در کشور ما هیچگونه حمایتی از این رسته شغلی نشد و خلأ قوانین و راهکارهای حمایتی در این حوزه به چشم می‌خورد.

همچنین پیامدهای شیوع کرونا بر مجموعه‌های ورزشی استان گلستان شامل تعطیلی مجموعه‌های ورزشی، بیکاری نیروهای حاضر در مجموعه‌های ورزشی، بیکاری در مشاغل وابسته به مجموعه‌های ورزشی، تبدیل خدمات مجموعه‌های ورزشی به نیازهای ثانویه، مشکلات مالی مجموعه‌های ورزشی و حضور نیروهای انسانی مجموعه‌های ورزشی در بخش‌ها و صنایع دیگر بود.

شیوع کرونا تأثیر بسزایی بر روی برنامه ورزشی و حتی بر روی بزرگ‌ترین رویدادهای ورزشی همچون المپیک داشته و دارای بار مالی قابل توجهی بوده است. از سوی دیگر، کاهش شدید افراد حاضر در اماکن ورزشی، کم‌تحرکی ناشی از در خانه ماندن یا قرنطینه و استرس بیمار شدن از عوامل جدی تعطیلی مجموعه‌های ورزشی می‌باشد. با این حال افزایش برنامه‌های فرهنگی در رسانه‌های

اجتماعی برای ترغیب افراد به فعالیت بدنی و ایمن لازم بعد از همه‌گیری این بیماری لازم به نظر می‌رسد. در این راستا حمامی و همکاران (۲۰۲۰) در تحقیق خود بیان کردند که کرونا شکل کلی ورزش را دچار تغییر کرده است و با شکل‌گیری قرنطینه خانگی، خانه محیط اصلی برای انجام فعالیت ورزشی می‌باشد- این یکی از آثار کروناست و به همین دلیل شعار «فعال ماندن در خانه» را برای تحقیق خود برگزیدند. تیمپکا و همکاران (۲۰۲۰) پژوهشی با عنوان «ورزش در زمین ویروس کرونا: مسائل بحرانی هنگام خروج از قرنطینه» به انجام رساندند. این پژوهشگران اظهار کردند که ورزش و فعالیت بدنی از جمله ابعاد سبک زندگی سالم است و بعد از کاهش همه‌گیری کرونا می‌تواند مورد توجه و استقبال قرار گیرد، اما عدم رعایت بهداشت و عدم توجه به فاصله فردی و حضور در اماکن شلوغ و آلوده می‌تواند زمینه ابتلا را فراهم نماید. البته با انجام آموزش‌های مناسب و ایجاد اماکن ورزشی ایمن و بهداشتی و کاهش شیب ابتلا، می‌توان ورزشکاران و عموم مردم را به شکل محدود و کنترل‌شده به اماکن ورزشی دعوت کرد و باعث شروع کسب‌وکارهای این حوزه شد. کرویف (۲۰۲۰) هم بیان می‌کند که با توجه به هر نقطه‌ای از جهان که ورزش را مورد بررسی قرار دهیم، تأثیر بحران ویروس کرونا متغیر است. برخی از باشگاه‌ها و اماکن ورزشی اقدام به فعالیت در شبکه‌های اجتماعی کرده‌اند و کلاس‌های آموزشی خود را به صورت آنلاین برگزار می‌نمایند که راهبرد مناسبی به نظر می‌آید، اما پارنل و همکاران (۲۰۲۰) که در تحقیق خود با عنوان «کرونا و ورزش» به بررسی تأثیرات کرونا در ورزش و مسابقات ورزشی پرداختند، بیان کردند که مدیران در حال حاضر آمادگی لازم برای مواجهه با چنین بحرانی را ندارند. نتایج این تحقیق نشان داد که کرونا باعث شده است عملکرد کلی سازمان‌های ورزشی با تغییرات بنیادین مواجه گردد. همچنین ارزیابی خطر به‌عنوان یکی از مهم‌ترین عوامل مطرح‌شده است که با ارزیابی خطر و مدیریت صحیح آن می‌توان برای مواجهه با بحران‌هایی مشابه، عملکرد بهتری داشت. نیوبولد (۲۰۲۰) با نگاهی متفاوت به این امر، بیان می‌کند حتی با استفاده از دورکاری و بسته شدن اماکن ورزشی و تعطیلی نسبی صنعت ورزش هم می‌توان درآمد حاصله را افزایش داد و از شرایط سکون مالی خارج شد. جنبه‌های منفی دیگری که می‌توان به آن اشاره کرد، در بخش ورزش حرفه‌ای و مختص ورزشکاران حرفه‌ای است که با سردرگمی و ابهامی دوچندان مواجه هستند. از این رو، در مطالعات برت و احمد (۲۰۲۰) پیشنهاد شد که سازمان‌های ورزشی، شبکه‌ای گسترده برای برقراری ارتباط و کمک به آن‌ها برگزینند و آن‌ها را از شرایط فعلی خارج نمایند.

نتایج همچنین نشان داد که پیامدهای شیوع کرونا بر تولیدی‌ها و فروشگاه‌های اقلام ورزشی استان گلستان شامل تعطیلی تولیدی‌ها و فروشگاه‌های ورزشی، بیکاری نیروهای حاضر در تولیدی‌ها و فروشگاه‌های ورزشی، بیکاری در مشاغل وابسته به تولیدی‌ها و فروشگاه‌های ورزشی، تبدیل کالاهای ورزشی به نیازهای ثانویه، مشکلات مالی تولیدی‌ها و فروشگاه‌های ورزشی و حضور نیروهای انسانی تولیدی‌ها و فروشگاه‌های ورزشی در بخش‌ها و صنایع دیگر بود.

همچون سایر ابعاد، شیوع ویروس کرونا صنایع مختلف اغلب کشورها را تحت تأثیر قرارداد که کسب‌وکارهای ورزشی نیز تحت تأثیر قرار گرفت، اما اغلب کشورها با ارائه بسته‌های حمایتی و پوشش بیمه‌ای سعی در کاهش تبعات و جلوگیری از بین رفتن مشاغل کردند- اما این دو عامل در کشور ما موفقیت مطلوبی نداشت. اغلب مشاغل از دست‌رفته در حوزه ورزش در اثر شیوع کرونا نه دارای بیمه هستند که تخفیف در حق بیمه کارفرما سبب نجات آن‌ها شود و نه به تسهیلات و کمک‌های مالی دولت دسترسی دارند. از این رو، می‌توان گفت که برنامه کمک ۵ هزار میلیارد تومانی

به صندوق بیمه بیکاری از محل صندوق توسعه ملی نمی‌تواند باعث بهبود وضعیت تعداد زیادی از این مشاغل شود. همچنین بر اساس قانون بیمه بیکاری، صاحبان حرف و مشاغل آزاد و بیمه‌شدگان اختیاری نیز قادر به استفاده از برنامه حمایتی فوق نیستند. از سوی دیگر، دولت نیز به دلیل کاهش درآمدهای مالیاتی و تحریم‌های اقتصادی توانایی کمک مطلوب به صنایع را ندارد. با این حال توسعه پوشش‌های بیمه‌ای و برنامه‌ریزی برای تغییر شیوه‌های تولید و عرضه محصولات و حرکت به سوی بازاریابی و فروش غیرحضوری می‌تواند به مشاغل تولیدی کمک کند.

در شرایط کنونی بسیاری از بخش‌ها در صنعت ورزش به‌عنوان بخش‌های ورشکسته ارزیابی می‌گردند. از این رو، وظیفه سازمان‌های ورزشی، دولت و نهادهای داوطلبانه است که ابتدا به شناسایی این بخش‌ها بپردازند و سپس با مدیریت صحیح، از تهدید پیش‌آمده برای صنعت ورزش، فرصت خلق کنند. سازمان‌های ورزشی وظیفه دارند با شناسایی دقیق صدمات به وجود آمده، برگزاری جلساتی مؤثر پیرامون اصلی‌ترین مسائل، هم‌فکری و طرح راهبردهای کاربردی و خلاقانه، صنعت ورزش را از بحران خارج کنند. با توجه به این مسئله که در هر نقطه از جهان میزان بحران متغیر می‌باشد، بهتر است راهبردهای اعمال‌شده نیز بومی‌سازی شوند. با طرح آیین‌نامه‌های جدید و مطالعات بیش‌تر درباره این ویروس می‌توان برای مواجهه با بحران‌های بعدی آمادگی بیشتری به دست آورد. اگر چه نحوه فعالیت سازمان‌های ورزشی در شرایط پسا کرونا بسیار متفاوت خواهد بود.



منابع

- براخاص، حسین؛ برومند، محمد رضا؛ دستوم، صلاح و بزرگ پور، بینش. (۱۳۹۹). «مدیریت کسب و کار در دوره بحران: عوامل، چالش‌ها و راهبردها (مطالعه صنعت ورزش در شرایط رکود ناشی از ویروس کرونا)». مطالعات مدیریت ورزشی. ۲۲(۴)، صص ۸۶-۱۰۱.
- جابری، اکبر و مظلومی سونینی، فرزانه. (۱۳۹۹). «شناسایی فرصت‌های ناشی از پاندمی کوئید-۱۹ در حوزه ورزش: یک تحلیل تماتیک». مطالعات مدیریت ورزشی. ۲۲(۴)، صص ۱۲۱-۱۳۶.
- حیدری، رضا؛ اسداللهی، احسان و علیزایی یوسف آبادی، عمر. (۱۳۹۹). «شناسایی آثار شیوع ویروس کرونا بر صنعت ورزش». نشریه مدیریت ورزشی. ۱۲(۴)، صص ۱۲۰۳-۱۲۳۲.
- سهیلی، بهزاد؛ بابایی، مهدی و خدایاری، عباس. (۱۳۹۹). «حکمرانی مشارکتی مدیریت بحران ویروس کرونا در کسب و کارهای کوچک و متوسط ورزشی». فصلنامه علمی- پژوهشی مطالعات مدیریت رفتار سازمانی در ورزش. ۷(۴)، صص ۱۱-۲۷.
- صفانیا، علی محمد و برهمند، رها. (۱۳۹۹). «ارزیابی اثرات ویروس کرونا در صنعت ورزش». فصلنامه روان‌شناسی تربیتی. ۱۶(۵۵)، صص ۱۲۳-۱۳۵.
- علی دوست قهفرخی، ابراهیم و صادقی آرانی، زهرا. (۱۴۰۰). «تاب‌آوری کسب و کارهای ورزشی در بحران کوئید ۱۹: رویکرد کیفی دلفی». مجله ایرانی مطالعات مدیریت. نسخه پذیرفته شده قبل از چاپ.
- قزلسفلو، حمیدرضا و چوری، علی. (۱۴۰۰). «تدوین الگوی آمیخته بازاریابی اخلاقی فروشگاه‌های آنلاین ورزشی در دوران کرونا بر مبنای رویکرد برند-مصرف‌کننده». مطالعات مدیریت ورزشی. ۱۹(۲)، صص ۹۶-۱۱۰.
- نوروزی، نگار و معصوم، محمد. (۱۳۹۷). «طراحی مدل عوامل مؤثر در عملکرد صادرات شرکت‌های تولیدکننده تجهیزات ورزشی». مطالعات مدیریت ورزشی. ۱۰(۵۱)، صص ۱۴۱-۱۶۴.
- Andersson, T. Erlanson, A. Spiro, D. & Ostling, R. (2020). “**Optimal Trade between Economic Activity and Health during an Epidemic**”. Arrive: 2005.07590 [econ].
- Beiderbeck, D. Frevel, N. Heiko, A. Schmidt, S. L. & Schweitzer, V. M. (2021). “**The impact of COVID-19 on the European football ecosystem—A Delphi-based scenario analysis**”. Technological Forecasting and Social Change, 165, 120577.
- Brett G. Toresdahl, MD. Irfan M. Asif, M. D. (2020). “**Coronavirus Disease 2019 (COVID-19): Considerations for the Competitive Athlete**”. Sport health, 12 (3). 10-15.
- Byers, T. Gormley, K. L. Winand, M. Anagnostopoulos, C. Richard, R. & Digennaro, S. (2021). “**COVID-19 impacts on sport governance and management: a global, critical realist perspective**”. Managing Sport and Leisure, 1-9.

- Chowdhury, E. K. Khan, I. I. & Dhar, B. K. (2021). **Catastrophic impact of Covid-19 on the global stock markets and economic activities**. Business and Society Review.
- Cruyff, J. (2020). **The impact of the Covid-19 on the management of sport organizations**. Johan Cruyff Institute.
- Csato, I. (2020). **Coronavirus and sports leagues: how to obtain a fair ranking if the season cannot resume?** C44, Z20.
- Drewes, M. Daumann, F. & Follert, F. (2021). **“Exploring the sports economic impact of COVID-19 on professional soccer”**. Soccer & Society, 22(1-2), 125-137.
- Evans, A. B. Blackwell, J. Dolan, P. Fahlén, J. Hoekman, R. Lenneis, V. & Wilcock, L. (2020). **“Sport in the face of the COVID-19 pandemic: towards an agenda for research in the sociology of sport”**. European Journal for Sport and Society, 15, 85-95.
- Hammami, A. Harrabi, B. Mohr, M. Krustup, P. (2020). **“Physical activity and coronavirus disease 2019 (COVID-19): specific recommendations for home-based physical training”**. Managing Sport and Leisure, 10, 15-22.
- Hammerschmidt, J. Durst, S. Kraus, S. & Puumalainen, K. (2021). **“Professional football clubs and empirical evidence from the COVID-19 crisis: Time for sport entrepreneurship?”** Technological Forecasting and Social Change, 165, 120572.
- Ian M. Trotter & Luis A. C. Schmidt & Bruno C. M. Pinto & Andrezza L. Batista & Jessica Pellenz & Maritza Isidro & Aline Rodrigues & Attawan G. S. Suela & Loredany R. (2020). **“COVID-19 and Global Economic Growth: Policy Simulations with an 11- Pandemic-Enabled Neoclassical Growth Model”**. Papers2005.13722, arXiv.org, revised Jun 2020.
- Jakobsson, J. Malm, C. Furberg, M. Ekelund, U. & Svensson, M. (2020). **“Physical Activity during the Coronavirus (COVID-19) Pandemic: Prevention of a Decline in Metabolic and Immunological Functions”**. Frontiers in Sports and Active Living, 2, 57-66.
- Lawshe, C. H. (1975). **“A quantitative approach to content validity”**. PERSONNEL PSYCHOLOGY, 28, 563-575.
- Meier, M. Tan, K. H. Lim, M. K. & Chung, L. (2018). **“Unlocking innovation in the sport industry through additive manufacturing”**. Business Process Management Journal, 25(3), 456-75.
- Narici, M. De Vito, G. Franchi, M. Paoli, A. Moro, T. Marcolin, G. & Di Girolamo, F. G. (2020). **“Impact of sedentarism due to the COVID-19 home confinement on neuromuscular, cardiovascular and metabolic health: Physiological and pathophysiological**

- implications and recommendations for physical and nutritional countermeasures**". European Journal of Sport Science, 1, 1-22.
- Nicola, M. Alsafi, Z. Sohrabi, C. Kerwan, A. Al-Jabir, A. Iosifidis, Ch. Agha, M. and Agha, R. (2020). **"The socio-economic implications of the coronavirus pandemic (COVID-19): A review"**. International Journal of Surgery, 78, 185–193.
 - Parnell, D. Bond, A. J. Widdop, P. & Cockayne, D. (2021). **"Football Worlds: Business and networks during COVID-19"**. Soccer & Society, 22(1-2), 19-26.
 - Parnell, D. Widdop, P. Bond, A. & Wilson, R. (2020). **"COVID-19, networks and sport"**. Managing Sport and Leisure, 15, 1-7.
 - Ravalli, S. Musumeci, G. (2020). **"Coronavirus Outbreak in Italy: Physiological Benefits of Home-Based Exercise during Pandemic"**. Journal of Functional Morphology and Kinesiology, 5(2), 31-39.
 - Singleton, C. Bryson, A. Dolton, P. Reade, J. & Schreyer, D. (2021). **"What Can We Learn About Economics from Sport during Covid-19?"** Available at SSRN 3770193.
 - Wang, Y. Y. Wang, T. D. & Yoon, K. (2021). **"A Methodology for the Sport Industry to Capture Public Perceptions and Responses in the Time of COVID-19 Public Perceptions and Responses to Covid-19 for the Sport Industry"**. Journal of Emerging Technologies in Accounting.
 - Ranasinghe, R. (2021). **Restructuring Tourism Industry in the after month of Corona (COVID-19) Pandemic: Sri Lankan Perspective**. Available at SSRN 3763116.
 - Maharani, S., & Ab Rahman, A. (2021). **"Virus Corona Dan Dampaknya Terhadap Pariwisata Halal Dunia"**. Kodifikasi. 15(1).
 - Ondicho, T. G., & Irandu, E. M. (2021). **"Impact of Corona Virus (Covid-19) Pandemic and Implications on Tourism Sector: The Experience in Kenya"**. Journal of African Interdisciplinary Studies, 5(6), 31.