

گورستان‌های عصر آهن دشت میانکوهی آسمان‌آباد استان ایلام در زاگرس مرکزی

علی نوراللهی^۱ 

چه خوش گفت ابوعثمان که: زیان بخش‌ترین اندیشه برای مردم علم، آنست که گویند: گذشتگان چیزی برای جستجو برای آیندگان باقی نگذارده‌اند. زیرا که این اندیشه همت افراد را در جست‌وجو سست می‌کند (حموی، ۱۳۸۰: ج ۱: ۴).

چکیده

عصر آهن در زاگرس مرکزی همزمان با دوره حکومت آشوریان و کاسی‌ها و دیگر اقوام و حضور آنها در این ناحیه است. مطالعات باستان‌شناسی این دوره تقریباً بدون توجه به حضور این حکومت‌ها یا گروه‌ها، فقط به بررسی گورستان‌ها و شیوه تدفین و دیگر یافته‌ها پرداخته‌اند. هرچند شواهد باستان‌شناسی و نقش برجسته‌های به‌دست آمده از این ناحیه در کنار اسناد مکتوب آشوری نشان‌دهنده حضور قوی آشوریان و کاسی‌ها است. به‌ررو این مهم در مطالعات عصر آهن کمتر مورد توجه قرار گرفته است. دشت میانکوهی آسمان‌آباد در شمال استان ایلام نیز از این موضوع جدا نیست. این ناحیه با وجود صعب‌العبور بودن و وسعت کم آن از نظر داده‌های باستان‌شناسی این دوره قابل توجه است، زیرا حلقه اتصال نواحی شمالی زاگرس مرکزی به نواحی جنوبی آن است. در بررسی این منطقه چندین گورستان متعلق به عصر آهن ۱-۳ شناسایی و بررسی شد. بررسی و مطالعه یافته‌ها و آثار این گورستان‌ها نشان‌دهنده تعلق آنها به گروه‌های نیمه‌کوچ‌نشین یا کوچ‌نشین است که در نزدیک یا کرانه‌های رودخانه آسمان‌آباد و ایل‌راه‌ها ایجاد شده‌اند. مطالعه و تحلیل و مقایسه معماری گورها و همچنین سفال‌های سطحی این گورستان‌ها علاوه بر روشن کردن وضعیت این منطقه در عصر آهن، بیانگر ارتباط دو سویه و همگونی این منطقه با نواحی دیگر زاگرس مرکزی است. از طرف دیگر برخی شواهد سفالی حکایت از حضور کاسی در این ناحیه بعد از بازگشت از بین‌النهرین دارد.

واژه‌های کلیدی: زاگرس مرکزی، عصر آهن، آسمان‌آباد، گورستان.

^۱ دکتری باستان‌شناسی، زنجان، ایران.  alinatorallahy2536@gmail.com

مشخصات مقاله: تاریخ دریافت: ۱۴۰۰/۵/۹ | تاریخ پذیرش: ۱۴۰۰/۶/۲۷ | تاریخ انتشار: ۱۴۰۱/۴/۱۰

استناد: نوراللهی، علی (۱۴۰۱). "گورستان‌های عصر آهن دشت میانکوهی آسمان‌آباد استان ایلام در زاگرس مرکزی"، پژوهشنامه ایران باستان، سال ۱، شماره ۲: ۳-۵۴.
<https://doi.org/10.22034/AIS.2022.289626.1019>

درآمد

دایسون در حسنلو، تاریخ‌گذاری‌های پیشین دچار دگرگونی شد. برپایه بازنگری انجام یافته، دوره حسنلوی ۵ دیگر عصر آهن I محسوب نمی‌شود و مربوط به دوره مفرغ پایانی است. بنابراین تاریخ آغاز این دوره در محوطه حسنلو ۱۲۵۰ پم تعیین شد که مبنایی برای گاهنگاری عصر آهن در کل فلات ایران محسوب می‌شود (Danti & Ci-farelli, 2015: 62-63; Danti, 2013: 345-346). بنابراین نظریه، آغاز دوره موسوم به «عصر آهن» ۱۲۵۰ پم و در ادامه دوره آهن ۲ از ۱۰۵۰ تا ۸۰۰ و آهن ۳ از ۸۰۰ تا ۵۵۰ پم است. بنابراین مایکل دانته گاهنگاری حسنلو را تصحیح کرد و تاریخ‌های جدیدی پیشنهاد داد که با نتایجی که واندنبرگ و همکارانش پیشتر پیشنهاد داده بودند و همچنین سایر نواحی خاورمیانه همخوانی داشت و بر مشکلاتی که در نتیجه آن به وجود آمده بود خاتمه داد. البته لازم به یادآوری است که واندنبرگ که بسیاری از گورستان‌های استان ایلام را کاوش کرده بود پیشتر به وجود این اختلاف در گاهنگاری عصر آهن منطقه پشتکوه با شمال غرب پی برده بود، بنابراین وی گاهنگاری جدیدی برای گورستان‌های ایلام پیشنهاد داد، ولی برای همه گورستان‌ها این منطقه از همان گاهنگاری دایسون تبعیت کرد (Vanden Berghe, 1973: 4-5). علاوه بر این اورلت بر مبنای گاهنگاری پیشنهادی واندنبرگ و مطالعه اشیاء تدفینی هر کدام از دوره‌های آهن را به چند زیر دوره تقسیم کرد. این زیر دوره‌ها از جانب باستان‌شناسان مورد اقبال قرار نگرفت (Overlaet, 2005). در نواحی کوهستانی شمال و شمال شرق استان ایلام، دشت‌های محدود و کم‌وسعتی بین رشته‌کوه‌ها قرار دارند که یکی از آنها دشت میان‌کوهی آسمان‌آباد است (فرهنگ جغرافیایی آبادی‌های استان ایلام (شهرستان ایلام)، ج ۱، ۱۳۸۵: شش). این بخش در منتهی‌الیه شمال غربی

تا مدت‌ها تصور بر این بود که برخی از نواحی غرب ایران یعنی لرستان و ایلام حدود دو قرن دیرتر وارد عصر آهن شده است، زیرا مبنای تقسیم‌بندی این دوران به نتایج دایسون از کاوش‌های تپه حسنلو برمی‌گشت که مبنای گاهنگاری و تقسیم‌بندی این دوره در سراسر ایران قرار گرفته بود هرچند این تاریخ پیشنهادی دایسون با نتایج کاوش‌های صورت گرفته در سرزمین‌های همجوار در خاورمیانه همخوان نبود و همواره سوال برانگیز بود. آشکارا این تاریخ‌گذاری نوعی گسست و عدم ارتباط فلات ایران با نواحی مجاور از جمله قفقاز و آسیای صغیر و کردستان عراق و اردن شد (Collins et al, 2013; 2015; Badaly-an & Avetisyan, 2007; Moorey, 1980; Radner et al, 2017, 2018, 2019, 2020) که این دوره حداقل ۲۰۰ سال دیرتر در آن آغاز می‌شود. این موضوع سبب مشکلاتی برای بررسی فرهنگ‌های این منطقه در بازه زمانی مورد نظر (اواخر عصر مفرغ و آهن I) شده بود و سؤالات و اشکالات زیادی بر تاریخ‌گذاری این دوره ایجاد کرد (بنگرید به طلایی، ۱۳۸۷: ۱۷۷)، لوین نیز به پیچیدگی و ناهمخوانی داده‌های شمال غرب (توالی دره سلدوز) و عدم تعمیم آن در این دوره به زاگرس مرکزی اشاره کرده است (لوین، ۱۳۸۱: ۴۵۸). واندنبرگ بر این گاهنگاری پیشنهادی، نقدهای وارد کرد. همچنین گاهنگاری دیگری برای گورستان‌هایی که وی و شاگردانش کاوش کردند پیشنهاد شد (Hearinck & Overlaet, 2004, 128-134)، ولی برای کل گورستان‌های این منطقه از همان گاهنگاری دایسون تبعیت کرد (Vanden Berghe, 1973: 4-5). بعدها مطالعات شاگردان دایسون و بازنگری داده‌های حاصل از کاوش‌های لایه ۵ حسنلو که توسط مایکل دانته صورت گرفت، در برآیندهای تاریخ‌های کربن ۱۴

جنوبی آن ارتفاعات کته‌پیفک و بانکول هستند. در فصل بهار و تابستان عشایر منطقه آسمان‌آباد برای چرای دام‌ها و استفاده از مراتع، به کنار چشمه‌ها و چاه‌های آب بانکول کوچ می‌کنند (تصویر ۱). همچنین رشته‌کوه مانیش‌ت در جنوب دشت آسمان‌آباد و جنگل بلوط بانکول واقع است. ایل‌راه و تنگه معروف قوچعلی این کوه را از قارلرنگ جدا می‌سازد (بنگرید به تصویر ۶۰). گورستان‌های منطقه آسمان‌آباد را با توجه به موقعیت قرارگیری آنها به دو گروه می‌توان تقسیم کرد: گروه اول گورستان‌های هستند که در حاشیه رودخانه آسمان‌آباد و یا با آن فاصله کمی دارند. گروهی دیگر گورستان‌هایی هستند در کنار چشمه‌های طبیعی و ایل‌راه‌ها در ارتفاعات جنگلی واقع‌اند. در این مقاله ضمن پرداختن به اختلاف گاهنگاری عصر آهن زاگرس مرکزی با شمال غرب ایران به پیشینه مطالعات باستان‌شناسی و همچنین وضعیت جغرافیای طبیعی آسمان‌آباد (از جمله ناهمواری‌ها، شرایط اقلیمی) که در شکل‌گیری و مکان‌یابی و جهت‌گورها مؤثر بوده پرداخته می‌شود. در ادامه به بررسی گورستان‌های عصر آهن کرانه رودخانه آسمان‌آباد و ساختار گورها و وضعیت این گورستان‌ها نسبت به ایل‌راه‌ها پرداخته می‌شود.

پیشینه مطالعات باستان‌شناسی

بررسی و کاوش‌های باستان‌شناسی در شمال استان ایلام امروزی به بررسی‌های گدار و سر اورل استین در سال‌های ۱۹۳۰-۱۹۴۰ بازمی‌گردد که برای اولین بار محوطه‌هایی در دره شهر و هلیلان کاوش شدند (Stein, 1940; Godard, 1931). از دلایل اینکه آنان به این منطقه برای بررسی‌های باستان‌شناسی سفر نکردند مسئله ناآرامی‌ها و درگیری‌های ایلات منطقه با حکومت مرکزی وقت بود (بنگرید به نوراللهی، ۱۳۹۵). به‌هرروی

شهرستان شیروان و چرداول واقع است. این دشت با وسعت ۳۷۰۰ هکتار به‌صورت دشتی به‌نسبت طویل و باریک در یک ناودیس زمین‌شناسی در جهت شمال غربی و جنوب شرقی شکل یافته است. همهٔ ریزش‌های جوی در این دشت وارد رودخانه آسمان‌آباد شده و سپس وارد رودخانه چرداول می‌شود و سرانجام به سیمره می‌ریزد (برنامه و بودجه استان، ج ۱۳۶۹، ۹۵-۹۶). راولینسون که در سال ۱۸۱۵ میلادی از این منطقه عبور کرده است در سفرنامه‌اش می‌نویسد: طول صحرای آسمان‌آباد در حدود ۱۰ میل و پهنای آن کمی بیشتر از ۴ میل است و به کله‌های منصوری تعلق دارد. از آنجاکه مقدار زمین‌های کشاورزی دشت ایوان بیشتر از نیاز کوچ‌نشینان است و جلگه آسمان‌آباد هم به خاطر ارتفاع زیاد چندان قابل کشت نیست، از این‌رو این جلگه در تابستان فقط به‌عنوان سردسیر مورد استفاده آنان قرار می‌گیرد (Rawlinson, 1839: 49). آسمان‌آباد به‌طورکلی زمستان‌های بسیار سرد و تابستان‌های گرم دارد. میزان بارندگی سالانه منطقه به‌طور متوسط ۷۱۲ میلی‌متر گزارش شده است که در ارتفاعات بیشتر نزولات به صورت برف است (گزارش مطالعات مرحله اول طرح‌های تأمین آب استان ایلام، ج ۴، ۱۳۷۸: ۲).

در قسمت شمالی و شمال غربی آسمان‌آباد کوه‌های پوان (Poan) و قلاجه و کله‌جمن در جهت شمال غربی به جنوب شرقی قرار دارند که با تنگه‌ای لول خشک و لول‌تر از رشته کوه خرمة جدا می‌گردند. بین این دو رشته کوه که به صورت موازی در یک جهت کشیده شده‌اند، دره جنگلی پیشته قرار گرفته است که مرتفع‌تر از منطقه آسمان‌آباد است. رشته‌کوه قلاجه صورت دیواره‌ای این منطقه را از دشت گواور، سرمست، منصوری و اسلام‌آباد جدا می‌کند. در حاشیه



تصویر ۱. عشایر نیمه کوچنده آسمان آباد

کامل آنها را واندنبرگ و شاگردانش منتشر کردند و تا حدود زیادی توانست وضعیت این مناطق را در این عصر روشن کند. در سال ۱۳۷۹ عباس مترجم برای شناسایی و ثبت محوطه‌ها، شهرستان شیروان چرداول را بررسی کرد که طی آن تعداد ۸ محوطه در بخش غربی دشت آسمان آباد شناسایی شد (مترجم، ۱۳۷۹). نگارنده در سال ۸۱-۸۲ از منطقه آسمان آباد بازدید کرد و طرح پژوهشی خویش را با عنوان «بررسی باستان‌شناسی پیش از تاریخ دره آسمان آباد» به پژوهشکده باستان‌شناسی داد و بعد از تصویب و موافقت به بررسی پژوهشی این دره اقدام کرد. در طی این پژوهش باستان‌شناختی استقرارهایی از دوره پارینه‌سنگی قدیم تا دوره اسلامی شناسایی شد (نوراللهی، ۱۳۸۲). طی این بررسی برای نخستین بار ۱۱ گورستان و چندین تک گور مربوط به دوره مفرغ و عصر آهن III-I شناسایی شد.

تپه قلا (قلعه)

تپه قلعه حدود ۲۰۰ متری غرب روستای وارگه در دست چپ جاده خاکی - که غرب روستا را به چهار مله وصل می‌کند - واقع شده است. ارتفاع این محوطه از سطح زمین‌های اطراف ۱۷ متر است و دارای ۱۶۰ متر طول و ۲۴۰ متر

این دره را اولین بار اشمیت در سال ۱۹۳۱ میلادی با هواپیما بازدید و دو تپه را نقشه‌برداری کرد (اشمیت، ۱۳۷۶: ۲۹۹-۳۰۰). اما کاوش‌های باستان‌شناسی در این بخش از زاگرس مرکزی را هیئت آمریکایی (هیئت هولمز) به سرپرستی اشمیت در لرستان (Schmidet et al, 1989) و هیئت بامی (BAMI) به سرپرستی واندنبرگ در چندین گورستان از دوره مس‌سنگی، عصر مفرغ و آهن را در مناطق همجوار (ایوان، چوار، ارکوازی، ایلام، بدره، چرداول و میشخاص) آغاز کردند که قاچاقچیان غارت کرده بودند. از جمله گورستان شورابه چرداول (Vanden Berghe, 2003; Overlaet, 1972), برد بل (Vanden Ber-ghe, 1973a), چم ژی مومه و پشت کبود (Haer-inck and Overlaet, 1998; Vanden Berghe, 2003; overlaet, 1977), گورستان جوب گوهر و گلخان مرده، دارون الف وب و چندین گورستان دیگر در شهرستان ایوان؛ گورستان ورکبود، کل ولی (VandenBerghe, 1966. 1973a. 1968. 1987; Haer-inck and Overlaet, 1999. 2004; Overlaet, 2003). تولکه نام آوه‌زا، کتل گل‌گل (Overlaet, 2003; Vanden Berghe, 1973b), چم چقل، دوریه، پاگل (Overlaet, 2003; Vanden Berghe, 1972. 1973. 1979). نتایج



تصویر ۲. نمایی از تپه فلا

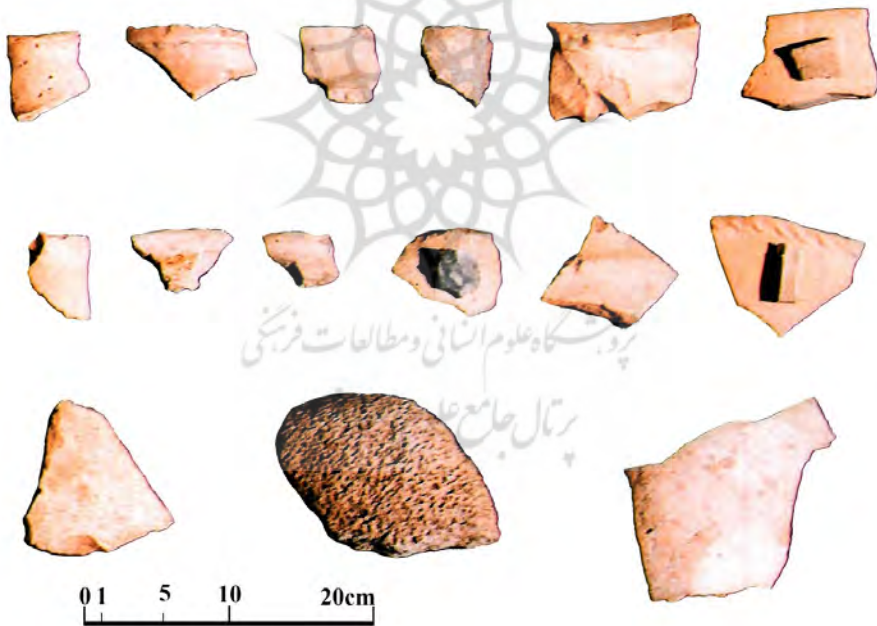

تصویر ۳. یافته‌های سطحی تپه فلا

سفال‌ها شامل لبه، بدنه، دسته و کفه است. جز یک نمونه که دارای تمپر کاه بوده، بقیه نخودی و تمپر آنها شن و ماسه با تزئینات نقوش افزوده و کنده است (تصویر ۳-۴).

عرض است. سطح این محوطه زیر کشت غلات قرار دارد و در سطح آن دیوارهای سنگچین را کشاورزان ساخته‌اند که به احتمال متعلق به آثار معماری گورهای تخریب شده است (تصویر ۲).

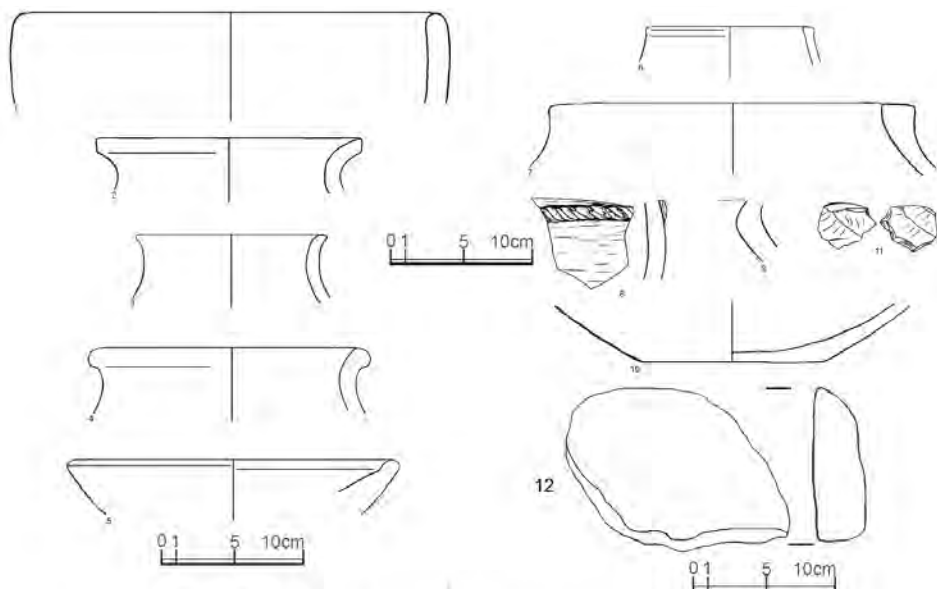

تصویر ۴. طرح سفال‌های به دست آمده از تپه فلا

جدول ۱. سفال‌های به دست آمده از تپه فلا

شماره	محوطه	توضیحات (خمیره، تمپر، شیوه ساخت، حرارت، ضخامت، ...)	دوره
۱	تپه فلا	لبه، نخودی، کاه خرد شده، چرخ، کم، خشن	آهن III-IV
۲	تپه فلا	لبه، نخودی، ماسه، چرخ، کافی، متوسط	آهن III-IV
۳	تپه فلا	لبه، نخودی، کاه خرد شده، چرخ، کم، متوسط	آهن III-IV
۴	تپه فلا	لبه، نخودی، کاه خرد شده، چرخ، کم، متوسط	آهن III-IV
۵	تپه فلا	لبه، نخودی، کاه خرد شده، چرخ، کافی، خشن	آهن III-IV
۶	تپه فلا	لبه، نخودی، ماسه نرم، چرخ، کافی، ظریف	آهن III-IV
۷	تپه فلا	لبه، نخودی ماسه نرم، چرخ، کافی، متوسط	آهن III-IV
۸	تپه فلا	بدنه، نخودی، ماسه نرم با کاه خرد شده، چرخ، کافی، متوسط	آهن III-IV
۹	تپه فلا	بدنه، نخودی، کاه خرد شده، چرخ، کم، خشن، تزئین نقش افزوده طنابی	آهن III-IV
۱۰	تپه فلا	کفه، نخودی، ماسه نرم با کاه خرد شده، چرخ، کافی، کافی	آهن III-IV
۱۱	تپه فلا	سنگ مادر خاکستری	
۱۲	تپه فلا	دست آس سنگی شکسته (سنگ آذرین سیاه متخلخل)	

تپه قورسان (قبرستان)

کشیده شده است و در واقع این برجستگی ادامه ارتفاعات کته پیفک است که در این منطقه به پایان می‌رسد. امروزه قسمت‌هایی از این محوطه به‌عنوان قبرستان و بقیه آن زیر کشت غلات قرار

تپه قورسان به‌صورت تپه‌ای طبیعی در جنوب روستای گدومه واقع شده است، این محوطه روی برجستگی است که در جهت غربی-شرقی



تصویر ۵. تپه قورسان و بخش‌های غربی (عصر آهن)، شرقی (دوره تاریخی) و دلنگان

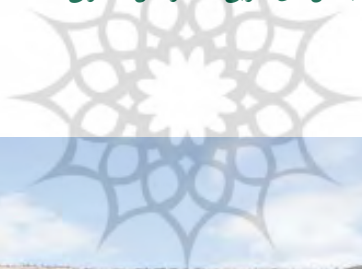

تصویر ۶. نمایی از گورستان تخریب‌شده تپه قورسان



تصویر ۱۰، ۷، ۸، ۹. گور تخریب شده تپه فورسان



تصویر ۱۰. سفال و استخوان‌ها و شیء سنگی پراکنده در اطراف گورهای تخریب‌شده
تصویر ۱۱ (سمت چپ پایین). یکی از گورهای گورستان دلنگان در جنوب تپه قورسان

ارتفاعات بانکول می‌رود دره کوچکی بنام دلنگان (دو لنگان) واقع است که معماری گورهای آن با این گورستان متفاوت است (تصویر ۶). در شمال غرب تپه قورسان به فاصله حدود ۳۵۰-۴۰۰ متر روی پشته‌ای که ادامه همان بلندی است آثار گورهای تخریب شده و پی‌های دیواره سنگی در سطح قابل مشاهده است و به احتمال ادامه گورستان کلاه فرنگی است که متعلق به دوره مفرغ (گودین III) یا هم‌دوره با گورستان تپه قورسان است (تصویر ۵).

دارد که جاده خاکی روستا به ارتفاعات بانکول از وسط این محوطه می‌گذرد (تصویر ۵). این محوطه دارای ابعاد ۱۰×۳۵ متر است که ارتفاع آن از زمین‌های اطراف ۱۵ متر است. سنگ‌های سطحی توسط کشاورزان به صورت دیواری سنگ‌چین برای مشخص کردن حدود زمین استفاده شده‌اند که به احتمال متعلق به آثار معماری یا دیواره سنگ‌چین قبرهایی بوده که فعالیت کشاورزی تخریب کرده است. در شیب جنوبی این گورستان و در جنوب جاده خاکی که به

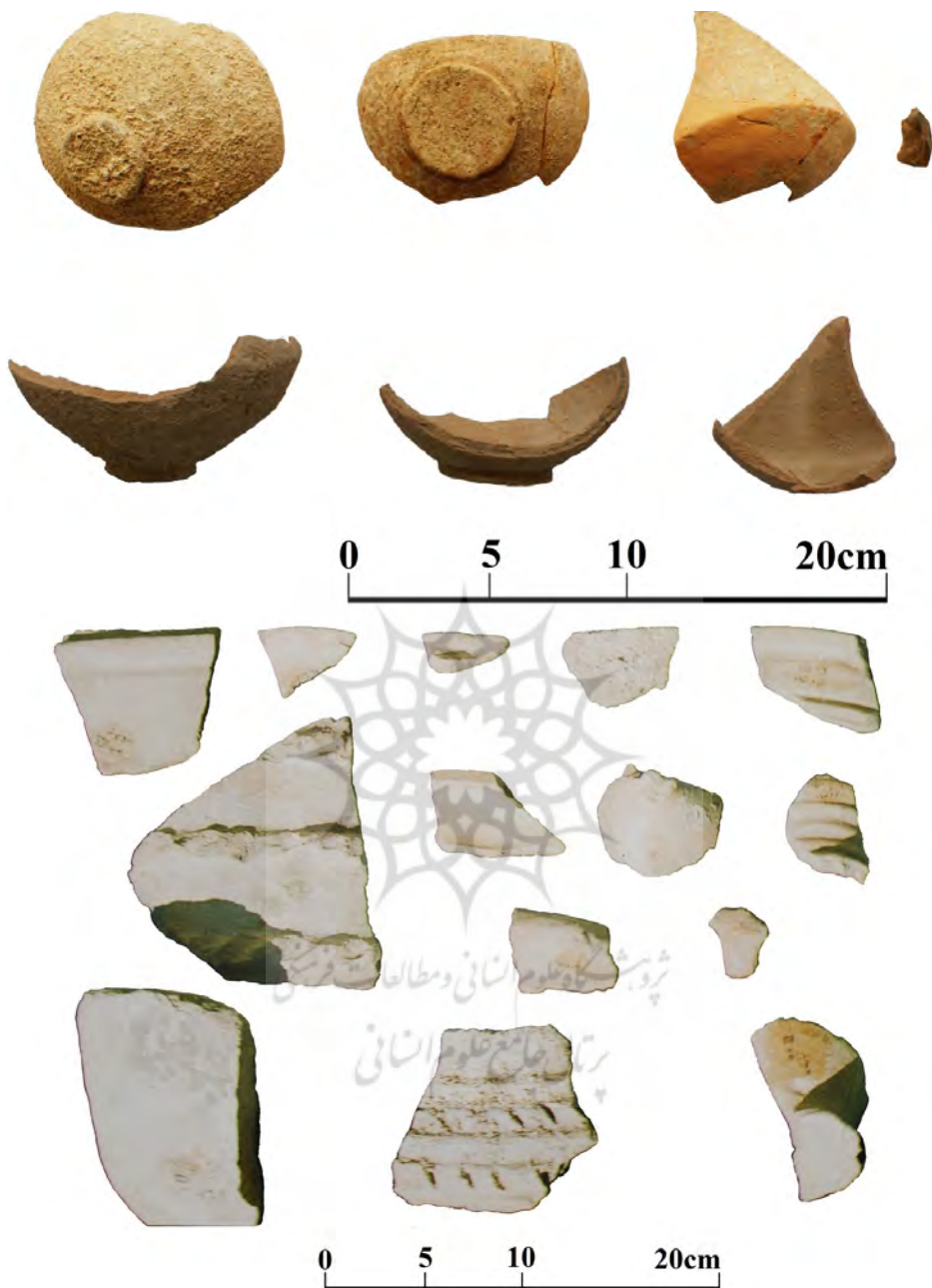

تصویر ۱۲. سفال‌ها و اشیاء سنگی به دست آمده از تپه قورسان (بالا ۱۳۹۱-پایین ۱۳۸۲)

واقع گورستانی متعلق به دوره تاریخی (اشکانی، ساسانی و بعد آن) است و در سطح آن سفال‌های متعلق به این دوره مشاهده می‌شود. بنا بر معماری

در بخش شرقی، امروزه گورستان روستای گدومه روی آن قرار دارد و اهالی روستا اموات خود را در این بخش دفن می‌کنند. این بخش در

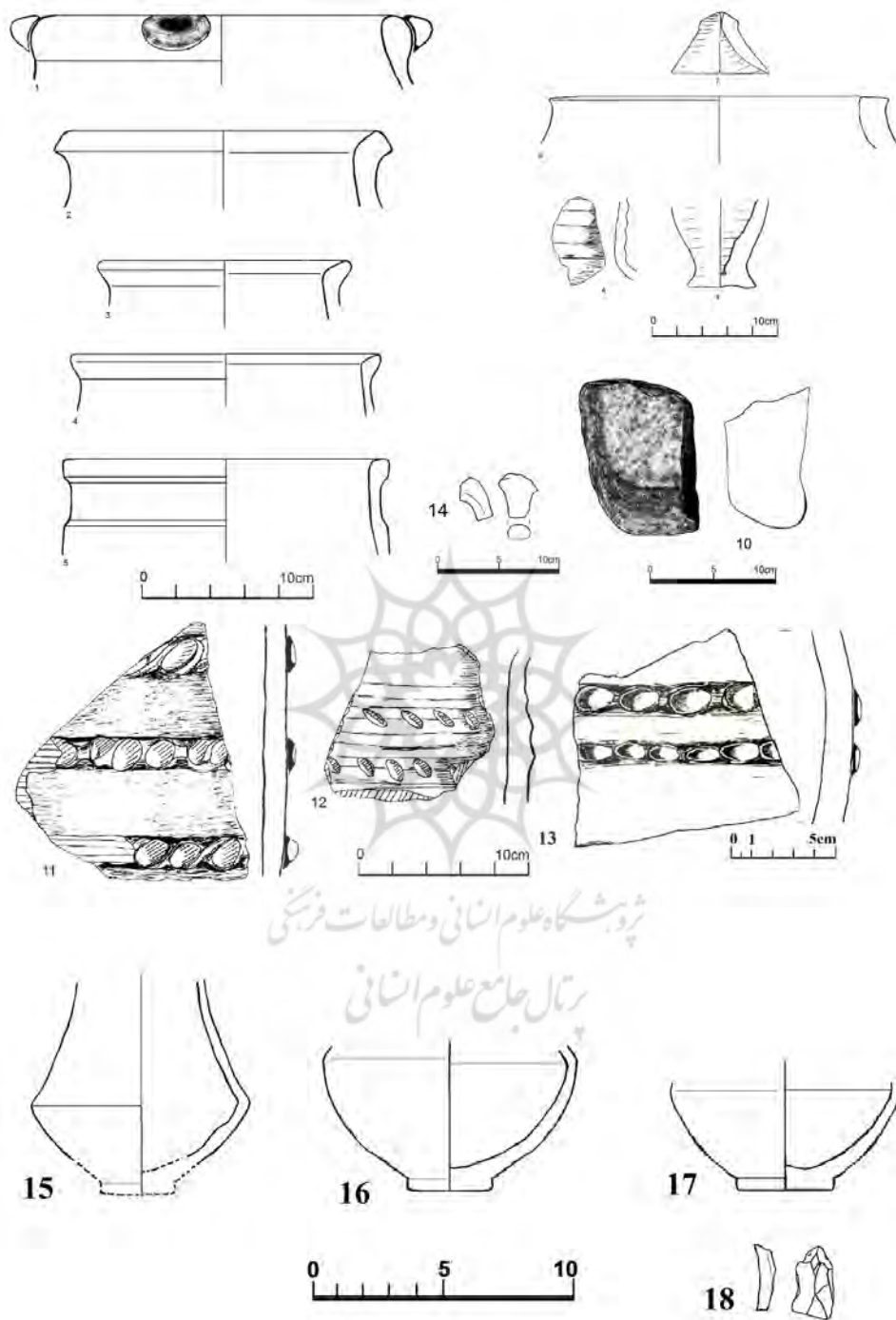

پژوهشگاه علوم انسانی و مطالعات فرهنگی

رساله جامع علوم انسانی

تصویر ۱۳. طرح سفال‌های سطحی تپه قورسان

جدول ۲. سفال‌های سطحی تپه قورسان

شماره	محوطه	توضیحات (خمیره، تمپر، شیوه ساخت، حرارت، ضخامت، ...)	دوره
۱	تپه قورسان	لبه دسته‌دار، نخودی، چرخ‌ساز، حرارت کافی، متوسط، ماسه با دانه‌های میکا	آهن-I-II
۲	تپه قورسان	لبه، نخودی، چرخ‌ساز، حرارت کافی، متوسط، شن	آهن-I-II
۳	تپه قورسان	لبه، نخودی، چرخ‌ساز، حرارت کافی، ظریف، کاه ریز	آهن-I-II
۴	تپه قورسان	لبه، نخودی آجری، چرخ‌ساز، حرارت کافی، ظریف، کاه ریز	آهن-I-II
۵	تپه قورسان	لبه، نخودی، چرخ‌ساز، حرارت ناکافی، ظریف، ماسه و کاه ریز با دانه‌های سفید	آهن-I-II
۶	تپه قورسان	بدنه، نخودی، چرخ‌ساز، حرارت کافی، ظریف، ماسه نرم	آهن-I-II
۷	تپه قورسان	در ظرف، نخودی، چرخ‌ساز، حرارت کافی، متوسط، ماسه	آهن-I-II
۸	تپه قورسان	بدنه، نخودی، چرخ‌ساز، حرارت زیاد، خشن، شن و کاه	آهن-I-II
۹	تپه قبرستان	کفه، نخودی، چرخ‌ساز، حرارت کافی، متوسط، کاه ریز	آهن-I-II کاسی -
۱۰	تپه قورسان	آسیاب سنگی	آهن-I-II
۱۱	تپه قورسان	بدنه، نخودی، چرخ‌ساز، حرارت کم، تزئین با نقش افزوده طنابی سه ردیف، خشن، شن و کاه	آهن-I-II
۱۲	تپه قورسان	بدنه، نخودی، چرخ‌ساز، حرارت کم، تزئین با نقش برجسته و کنده ردیفی، خشن، شن و کاه	آهن-I-II
۱۳	تپه قورسان	بدنه، نخودی، دست‌ساز، حرارت ناکافی، ظریف، کاه و ماسه نرم، تزئین نواری فشاری روی بدنه	آهن-I-II
۱۴	تپه قورسان	دسته ظرف، نخودی، دست‌ساز، حرارت کافی، ماسه	آهن-I-II
۱۵	تپه قورسان	کفه دکمه‌ای، نخودی، چرخ‌ساز، حرارت ناکافی، ظریف، کاه ریز	آهن-I-II
۱۶	تپه قورسان	کفه دکمه‌ای، نخودی، چرخ‌ساز، حرارت ناکافی، ظریف، کاه ریز	آهن-I-II
۱۷	تپه قورسان	کفه دکمه‌ای، نخودی، چرخ‌ساز، حرارت ناکافی، ظریف، کاه ریز	آهن-I-II
۱۸	تپه قورسان	ابزار سنگی (ریز تیغه)	آهن-I-II

گورها در جهت غربی-شرقی ساخته شده بودند و دارای طول ۱۶۰-۱۷۰ سانتی‌متر و عرض ۶۰ تا ۷۰ سانتی‌متر بودند و به‌علت تخریب، عمق آنها نامشخص است اما ۴۰-۵۰ سانتی‌متر زیر خاک سطح قرار داشتند (تصویر ۷-۹).

در ظلع جنوبی این گورستان در محلی به نام دلنگان (دو لنگان) و در کناره جنوبی راه خاکی و ایل‌راهی، گورهای با دیواره‌های از تخته‌سنگ‌های بزرگ وجود دارد. در ساخت این گونه گورها که

و شواهد دیگر سه گورستان از عصر مفرغ تا دوره تاریخی به فاصله کمی از همدیگر در قرار دارند.

معماری و شکل گورها: گورهای زیادی تقریباً بیش از ۱۰۰ گور تخریب شده‌اند و سنگ‌های لاشه دیواره گورها پراکنده شده بود. در برخی از گورهای تخریب شده که دیواره آنها تا حدودی سالم مانده بودند دیواره‌ای از سنگ لاشه خشکه‌چین در چندین رگه، برای پوشش روی گور سنگ‌های تخت و پهن استفاده شده بود. این



تصویر ۱۴. عکس هوایی گورستان تپه فلانقور

امکان آبیاری نداشت را به زیر کشت انگور برد. متأسفانه با آغاز این طرح صدها گور که تا پیش از این در زیر خاک مدفون بودند باز و تخریب شدند. در چاله‌های گورها نهال و قلمه‌های انگور کاشته شد. بنابراین از سطح این محوطه دو مجموعه سفال جمع‌آوری شد که مجموعه اول در سال ۱۳۸۲ مربوط به پیش از تخریب گورستان و مجموعه دوم سفال‌هایی بود که از کناره گورهای تخریب شده در سال ۱۳۹۱ جمع‌آوری شد.

مجموعه اول شامل ۱۱ قطعه سفال شکسته نخودی رنگ است که دربرگیرنده ۶ لبه ظرف، یک کفه ظرف با بخشی از بدنه (ظروف گلدانی کاسی) و سه بدنه با تزئینات خیاری افقی، نقش افزوده طنابی در چند ردیف بر بدنه، نقش برجسته نواری همراه با نقش کنده در چند ردیف بر شانه ظرف و یک درپوش ظرف سفالی است.

مجموعه دوم: این سفال‌ها از کناره گورهای تخریب شده جمع‌آوری شد که شامل لبه، لبه

دارای پلان مربعی-دایره‌ای است، از حدود شش تا هشت تخته‌سنگ در دیواره و برای پوشش سقف آنها از دو یا سه تخته‌سنگ بزرگ استفاده کرده‌اند. در این قسمت چندین گور تخریب شده و دست‌نخورده شناسایی شد. پراکندگی این گورها به سمت جنوب و اطراف و داخل زمین‌های کشاورزی را در بر می‌گیرد (تصویر ۱۱)

سفال‌ها: گورستان گدمه را برای اولین بار

در سال ۱۳۸۲ نگارنده بررسی کرد. در آن زمان هیچ‌گونه آثاری دال بر حفریات قاچاق در گورستان مشاهده نشد و در سطح گورستان جز فعالیت‌های کشاورزی موردی دیگر این گورستان را تهدید نمی‌کرد. اما در چند سال اخیر با راه افتادن طرح طوبی که به کشاورزان برای احداث باغ‌های میوه تسهیلاتی داده شد، صاحب زمین این زمین را که تا سال ۱۳۹۰ زیر کشت غلات دیم قرار داشت که به‌علت دوری از رودخانه آسمان‌آباد و قرارگیری بر بلندی مشرف بر آن

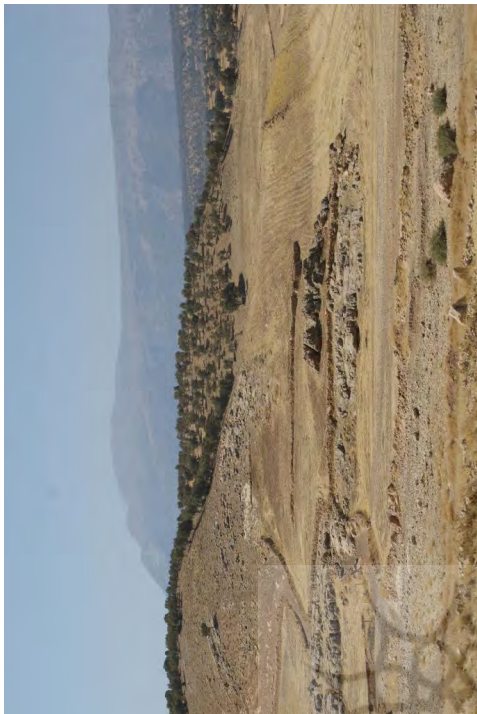

تصویر ۱۵. نمای شمالی تپه فلاقتور و بستر خشکیده رودخانه آسمان‌آباد | تصویر ۱۶. نمای غربی گورستان تپه فلاقتور

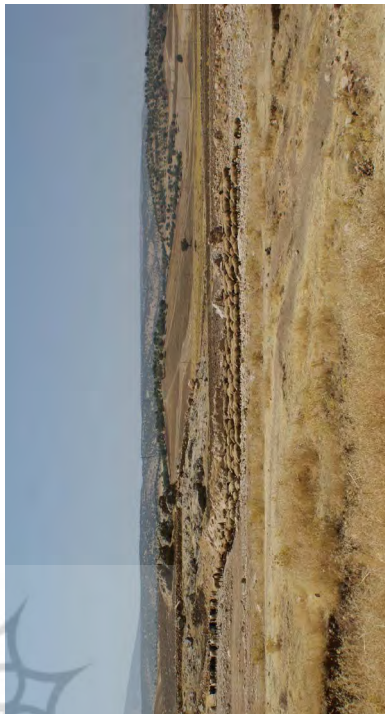
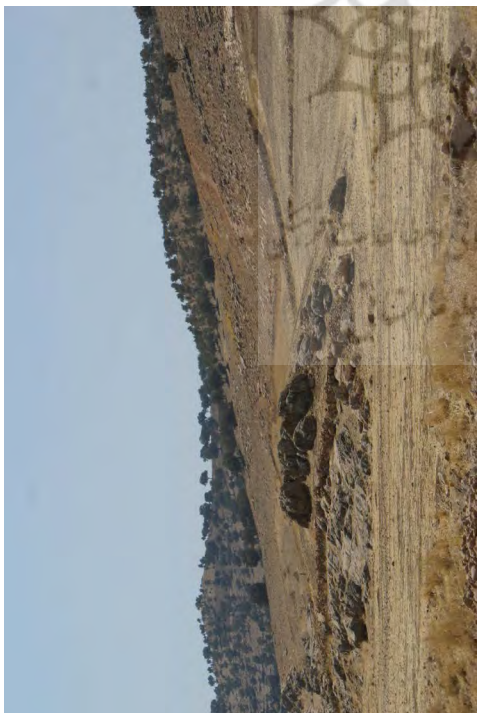

تصویر ۱۷. ایل‌راهی که از میان گورستان فلاقتور می‌گذرد | تصویر ۱۸. نمای جنوبی گورستان تپه فلاقتور



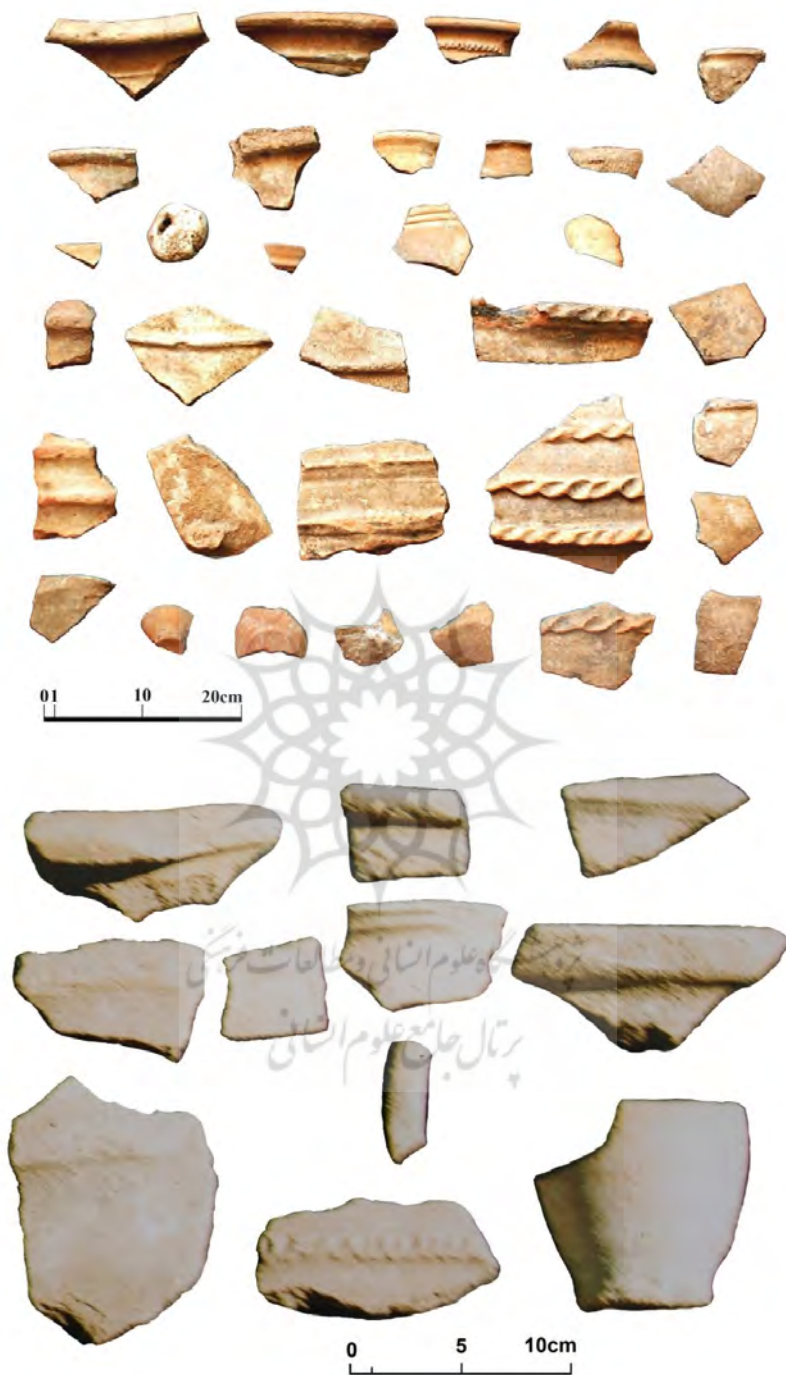

تصویر ۱۹. سفال‌ها و اشیاء به‌دست آمده از بررسی سطحی تپه قلانقور (بالا ۱۳۹۱-پایین ۱۳۸۲)

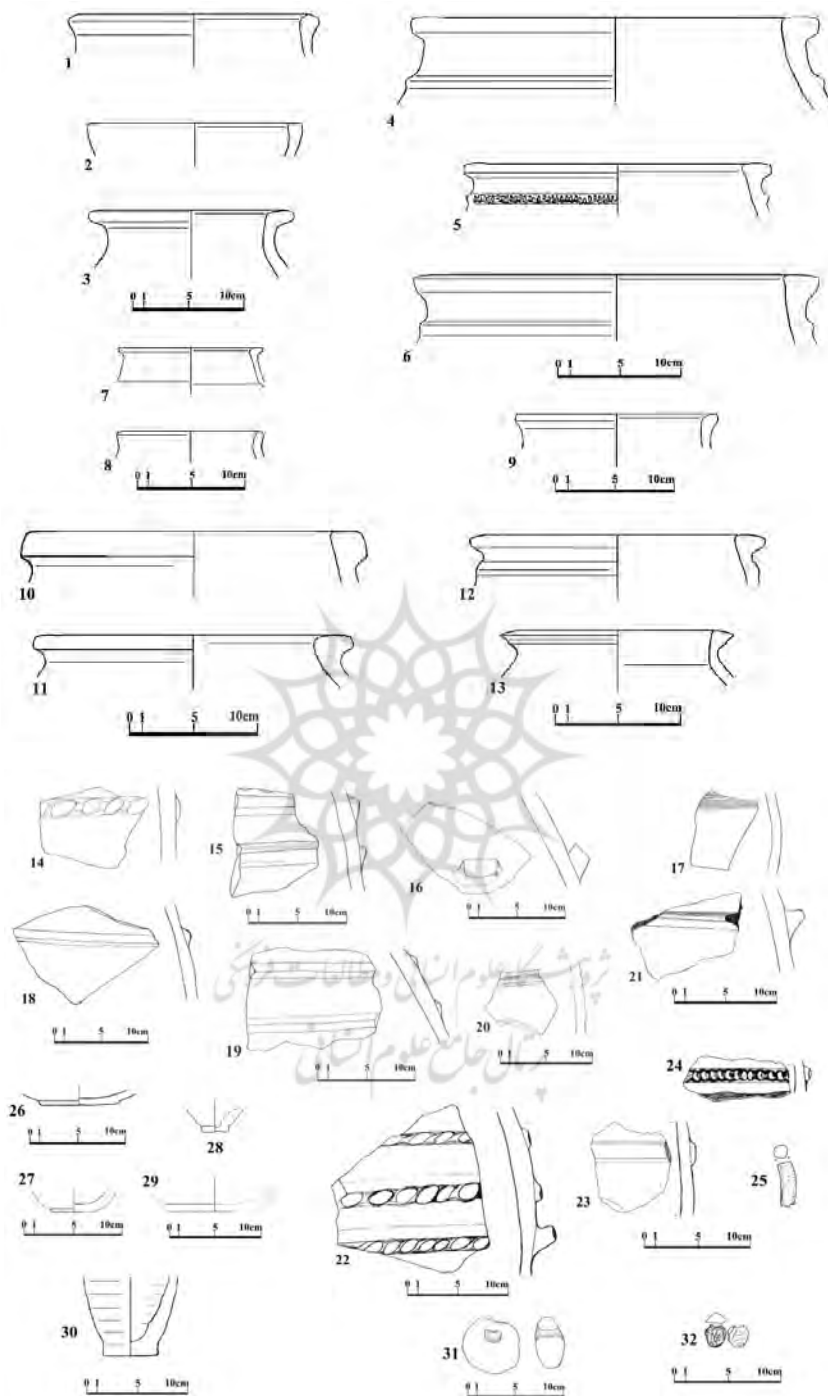

تصویر ۲۰. طرح یافته‌های سطحی و شرح سفال‌های تپه فلانقور

جدول ۳. شرح سفال‌های تپه قلانقور

شماره	محوطه	توضیحات (خمیره، تمپر، شیوه ساخت، حرارت، ضخامت، ...)	دوره
۱	گورستان قلانقور	لبه، نخودی، چرخ‌ساز، حرارت ناکافی، متوسط، ماسه با دانه‌های سفید	آهن I
۲	گورستان قلانقور	لبه، نخودی، چرخ‌ساز، حرارت کافی، متوسط، کاه ریز	آهن I
۳	گورستان قلانقور	لبه، نخودی، چرخ‌ساز، حرارت ناکافی، متوسط، کاه ریز	آهن I
۴	گورستان قلانقور	لبه، نخودی، چرخ‌ساز، حرارت ناکافی، تزئین نقش برجسته نواری، خشن، کاه ریز	آهن I
۵	گورستان قلانقور	لبه، نخودی، چرخ‌ساز، حرارت کافی، تزئین نقش برجسته زنجیری، متوسط، کاه ریز با ماسه نرم	آهن I
۶	گورستان قلانقور	لبه، نخودی، دست‌ساز، حرارت ناکافی، تزئین نقش برجسته نواری، خشن، کاه ریز	آهن I
۷	گورستان قلانقور	لبه، نخودی، چرخ‌ساز، حرارت کافی، ظریف، ماسه نرم	آهن I
۸	گورستان قلانقور	لبه، نخودی، چرخ‌ساز، حرارت کافی، متوسط، کاه ریز	آهن I
۹	گورستان قلانقور	لبه، نخودی، چرخ‌ساز، حرارت کافی، متوسط، ماسه نرم با کاه ریز	آهن I
۱۰	گورستان قلانقور	لبه، نخودی، چرخ‌ساز، حرارت کافی، متوسط، کاه ریز	آهن I
۱۱	گورستان قلانقور	لبه، نخودی، چرخ‌ساز، حرارت ناکافی، متوسط، کاه ریز	آهن I
۱۲	گورستان قلانقور	لبه، نخودی، چرخ‌ساز، حرارت ناکافی، متوسط، کاه ریز	آهن I
۱۳	گورستان قلانقور	لبه، نخودی، چرخ‌ساز، حرارت کافی، متوسط، ماسه و کاه ریز	آهن I
۱۴	گورستان قلانقور	بدنه، نخودی، دست‌ساز، حرارت ناکافی، تزئین با نقش افزوده طنابی، خشن، کاه خرد شده	آهن I
۱۵	گورستان قلانقور	بدنه، نخودی، دست‌ساز، حرارت کافی، تزئین با نقش افزوده نواری، خشن، کاه خرد شده	آهن I
۱۶	گورستان قلانقور	بدنه با دسته، نخودی، دست‌ساز، حرارت کافی، خشن، کاه خرد شده	آهن I
۱۷	گورستان قلانقور	بدنه، نخودی، چرخ‌ساز، حرارت کافی، تزئین نقش شانه‌ای فشرده، متوسط، کاه خرد شده	آهن I
۱۸	گورستان قلانقور	بدنه، نخودی، دست‌ساز، حرارت کافی، تزئین با نقش افزوده نواری، متوسط، کاه خرد شده	آهن I
۱۹	گورستان قلانقور	بدنه، نخودی، دست‌ساز، حرارت ناکافی، تزئین با نقش افزوده نواری در چند ردیف افقی، خشن، کاه خرد شده	آهن I
۲۰	گورستان قلانقور	بدنه، نخودی، چرخ‌ساز، حرارت کافی، تزئین با نقش کنده فشاری، متوسط ماسه با کاه ریز	آهن I
۲۱	گورستان قلانقور	بدنه، نخودی، دست‌ساز، حرارت ناکافی، تزئین با نقش افزوده نواری، خشن، کاه خرد شده و ماسه	آهن I

آهن I	بدنه، نخودی، دست‌ساز، حرارت ناکافی، تزئین با نقش افزوده طنابی در سه ردیف افقی، خشن، کاه خرد شده با دانه‌های آهکی سفید	گورستان قلانقور	۲۲
آهن I	بدنه، نخودی، چرخ‌ساز، حرارت کافی، تزئین با نقش افزوده نواری، متوسط، کاه ریز	گورستان قلانقور	۲۳
آهن I	بدنه، نخودی، چرخ‌ساز، حرارت کافی، تزئین با نقش افزوده طنابی، متوسط، کاه ریز	گورستان قلانقور	۲۴
آهن I	دسته ظرف، نخودی، حرارت کافی، ماسه نرم	گورستان قلانقور	۲۵
آهن I	کفه تخت (دکمه‌ای)، نخودی، چرخ‌ساز، حرارت ناکافی، ظرفی، کاه ریز	گورستان قلانقور	۲۶
آهن I	کفه دکمه‌ای، نخودی، چرخ‌ساز، حرارت ناکافی، متوسط، کاه ریز با ماسه	گورستان قلانقور	۲۷
آهن I	کفه دکمه‌ای، نخودی، چرخ‌ساز، ظرفی، کاه ریز	گورستان قلانقور	۲۸
آهن I	کفه تخت، نخودی، چرخ‌ساز، دکمه‌ای، حرارت کافی، ظرفی، کاه خرد شده	گورستان قلانقور	۲۹
کاسی - آهن I	بدنه با کفه، نخودی، چرخ‌ساز، حرارت کافی، متوسط، ماسه وکاه ریز	گورستان قلانقور	۳۰
آهن I	سنگ سوراخ شده (به احتمال تعویذ)	گورستان قلانقور	۳۱
آهن I	سنگ مادر ریز تیغه سفید	گورستان قلانقور	۳۲

با و قطعات دیگر استخوانی که به احتمال متعلق به مجموعه انسان دیده می‌شود (تصویر ۱۰، ۱۲-۱۳).

تپه گورستان قلانقور

تپه قلانقور در جنوب شرق روستای گدمه بر یک تپه طبیعی واقع شده است که رودخانه آسمان‌آباد در ضلع شمالی آن می‌گذرد. امروزه مسیر کوچ هر ساله کوچ‌نشینان از روی این محوطه می‌گذرد و قسمت‌های دیگر آن زیر کشت غلات قرار دارد (تصویر ۱۴).

هنگام بررسی سطحی، آثار گورهایی بر سطح آن دیده شد که در سال‌های اخیر سنگ‌های دیواره این گورها را صاحب زمین جمع‌آوری کرده است و به صورت دیوار سنگ‌چینی جهت مشخص کردن حدود زمین چیده‌اند. همچنین آثاری از تدفین خمره‌ای نیز در سطح آن دیده می‌شود که آنها را کاهگل اندود کرده‌اند. آثار یکی از این

همراه دسته چسبیده به آن، بدنه و کفه‌ها و بخش‌های از بدنه همراه با کفه‌های دکمه‌ای است. فرم سفال‌ها شامل ساغر، ظروف با کاربرد روزمره (آشپزخانه‌ای)، ظروف ذخیره (خمره یا خمره‌های مربوط به تدفین)، کوزه‌های دسته‌دار، کاسه، ساغر و پیاله با بدنه زاویه‌دار و کفه تکمه‌ای نخبر شده که از نظر فرم و شکل مشابه ظروف و ساغرهای مفرغی است.

اشیاء سنگی: در سطح و کنار گورهای تخریب‌شده ابزارهای سنگی به صورت پراکنده دیده می‌شود و یک شیء سنگی که سوراخ شده به ابعاد ۱۷×۱۴ سانتی متر (به احتمال قلاب سنگ) با وزن تقریبی ۱/۵ کیلوگرم، یک سنگ ساب و تراشه و ریز تیغه سنگی به دست آمد.

استخوان‌ها: در کنار گورهای تخریب شده بقایای استخوانی شامل دندان، استخوان به احتمال ساق

به علت استفاده بیش از حد جهت سوخت کاملاً از بین رفته‌اند (تصویر ۲۱) و این محوطه پیشتر زمستان‌جای عشایر بوده که امروزه از بقایای معماری آن فقط پی دیوارهای لاشه‌سنگی آنها باقی مانده است که دارای پلان مستطیل شکل و در جهت شرقی غربی بنا شده‌اند و دارای یک ورودی است که با تخته‌سنگ‌های بزرگ ایجاد شده‌اند.

پوشش سقف این زمگه‌ها، سیاه‌چادر بوده است. قبلاً تعداد حدود ده اصله درخت کهنسال بلوط در کنار این زمستان‌جای وجود داشته که در سال‌های اخیر فقط دو عدد از آنها باقی مانده است که نشان‌دهنده وضعیت زیستگاهی این منطقه در دوره‌های گذشته و تغییراتی است که در اثر دخالت انسان در طبیعت و استفاده از چوب درختان برای سوخت و گرما در فصل زمستان بعد از تخت قاپو شدن مردمان این منطقه بعد از شکست عشایر از ارتش رضاشاه بود. در این محوطه بقایا و پلان تعداد ده‌ها زمستان‌جای وجود دارد (تصویر ۲۲).

سفال‌ها: سفال‌های جمع‌آوری شده با توجه به مکان و محل برداشت آنها به دو گروه تقسیم می‌شوند. هرچند از نظر فرم و شکل همه متعلق به محوطه گدومه است. گروه اول از اطراف زمگه گدومه که در شمال روستا واقع است جمع‌آوری شد و گروه دوم در جنوب روستا و مشرف به رودخانه آسمان‌آباد.

گروه اول: در کنار و اطراف بقایای زمگه‌ها که شامل لبه و بدنه ظروف سفالی نخودی با تمپر کاه و ماسه است که دارای تزئینات نقش افزوده طنابی و نواری و سفال‌های منقوش به رنگ قهوه‌ای با لعاب گلی غلیظ است (تصویر ۲۳).

گروه دوم: در جنوب روستا و در شیب منتهی به رودخانه آسمان‌آباد جمع‌آوری شد. این دسته از سفال‌ها شامل لبه، بدنه و کفه ظروف سفالی با فرم و شکل‌های مختلف است. که دربرگیرنده لبه‌های خمیره‌های ذخیره، ظروف با لبه برگشته و شکم‌دار،

گورها نیز که زیر پای عابران و دام‌هایی که از مسیر شرق محوطه عبور می‌کرده‌اند، از بین رفته دیده می‌شود.

این محوطه گورستان دارای ابعاد ۱۶۰×۱۴۰ متر است که ضلع شمالی آن به دیواره صخره‌ای ختم می‌شود که از سطح زمین‌های اطراف ۸ متر ارتفاع دارد.

معماری گورها: سه گور در دامنه جنوبی و در رخنمون صخره‌ای بخش جنوبی را قاچاقچیان تخریب کرده‌اند. این گورها دارای دیواره لاشه‌سنگی به صورت خشکه‌چین و در جهت شرقی غربی ایجاد شده بودند. برای پوشش گورها از سنگ‌های پهن و صاف استفاده شده بود. به علت درهم‌ریختگی عمق گورها نامشخص است اما اندازه طول حدود ۱۵۰ و عرض ۴۰ تا ۵۰ سانتی‌متر است (تصویر ۱۵-۱۸).

سفال‌ها: در بررسی سطحی تعدادی سفال جمع‌آوری شد که شامل لبه، بدنه، دسته و کفه است. این سفال‌ها ظروف آشپزخانه‌ای، ظروف ذخیره و یک نمونه از ساغرهای پایه‌دار کاسی است. خمیره سفال‌ها نخودی با تمپر کاه ریز با ماسه که حرارت پخت آنها کافی بوده، هرچند در برخی از آنها بر اثر پخت ناکافی مغز سفال سیاه شده است. تزئینات نیز شامل نقش افزوده طنابی و نواری روی بدنه است.

اشیاء سنگی: ۲ عدد ابزار سنگی از سطح این محوطه یافت شد. یک سنگ سوراخ شده، که نمونه‌های مشابه آن از محوطه جنوبی گدومه نیز به دست آمده است (تصویر ۱۹-۲۰).

محوطه زمگه (زمستان‌جای) و بخش جنوب روستای گدومه

این محوطه در دامنه جنوبی رشته کوه پوآن واقع شده است که دامنه اطراف آن دارای پوشش جنگلی درختان بلوط بوده که در سال‌های اخیر



تصویر ۲۱. محوطه زمگه (زمستان جای) و بخش جنوب روستای گدمه



تصویر ۲۲. محوطه زمگه روستای گدمه پیش از ساخت و ساز (۱۳۸۶)

کوزه و سفال‌هایی با بدنه چهارگوش و آبریزدار، یک نمونه از لبه‌ها دارای تزئینات منقوش به رنگ قهوه‌ای بر لبه و نواری افقی بر لبه داخلی آن و بدنه‌هایی با نقش افزوده طنابی و کفه‌های تخت. در اوایل دهه ۵۰ و سال‌های بعد با گسترش روستا در هنگام کندن پی خانه‌ها به گفته اهالی قوری

و ظروف لوله‌دار و لیوان‌ها و ظروف سفالی دیگر به دست آمده بود. اشیاء سنگی: دو عدد سنگ سوراخ شده به دست آمد که به احتمال به عنوان تعویذ کاربرد داشته‌اند و نیز هاون‌های سنگی (Morta) به ابعاد ۳۰×۳۵ و ارتفاع ۲۵ سانتی‌متر نیز وجود دارد که

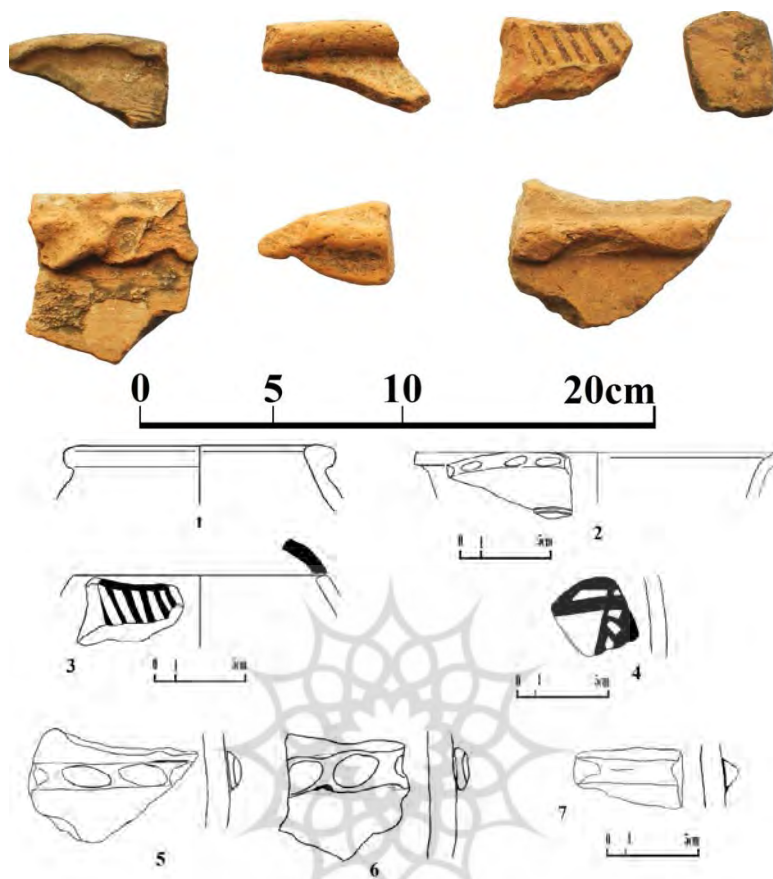

تصویر ۲۳. عکس و طرح سفال‌های به‌دست آمده از زمگه روستای گدومه
جدول ۴. سفال‌های به‌دست آمده از زمگه روستای گدومه

شماره	محوطه	توضیحات (خمیره، تمپر، شیوه ساخت، حرارت، ضخامت و ...)	دوره
۱	زمگه گدومه	لبه، نخودی، چرخ‌ساز، حرارت کافی، متوسط، کاه ریز	عصر آهن IV
۲	زمگه گدومه	لبه، نخودی، چرخ‌ساز، حرارت ناکافی، تزئین با نقش فشاری روی لبه و بدنه، ظریف، کاه ریز	عصر آهن IV
۳	زمگه گدومه	لبه، نخودی، چرخ‌ساز، حرارت کافی، منقوش با رنگ قهوه‌ای تیره بر لبه و بدنه، ظریف، ماسه، صیقلی	عصر آهن IV
۴	زمگه گدومه	بدنه، قهوه‌ای، چرخ‌ساز، حرارت کافی، منقوش با رنگ قهوه‌ای، ظریف، کاه ریز	عصر آهن IV
۵	زمگه گدومه	بدنه، نخودی، چرخ‌ساز، حرارت ناکافی، تزئین با نقش افزوده طنابی، خشن، کاه ریز	عصر آهن IV
۶	زمگه گدومه	بدنه، نخودی، چرخ‌ساز، حرارت ناکافی، تزئین با نقش افزوده طنابی، خشن، کاه	عصر آهن IV
۷	زمگه گدومه	بدنه، نخودی، چرخ‌ساز، حرارت ناکافی، تزئین با نقش برجسته نواری، خشن، کاه ریز	عصر آهن IV

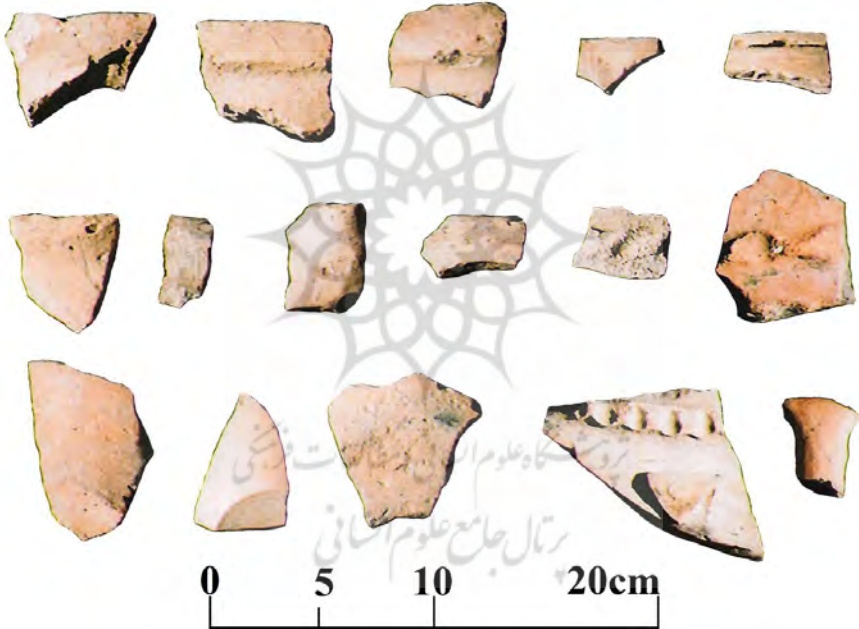

تصویر ۲۴ الف. نمای محوطه، سفال‌های به دست آمده از بخش جنوبی روستای گدمه

گورستان میوله

گورستان میوله بر یک پشته طبیعی است که در واقع ادامه دامنه جنوبی رشته کوه قلاجه است به طول شمالی-جنوبی ۱۳۰ متر و عرض شرقی-غربی ۱۰۰ متر ایجاد شده است و امروزه در شمال شرق روستای میوله پایین (پشته میوله خوارگ)

روستاییان آنها را در دیوار خانه‌ها به کار برده‌اند. همچنین چندین ابزار سنگی نیز از اطراف پناهگاه سنگی جمع‌آوری شد که متعلق به دوره قدیمی‌تر است (بنگرید به نوراللهی، ۱۳۹۲: ۱۱۵) (تصویر ۲۴-۲۵).



تصویر ۲۴ ب. اشیاء سنگی به دست آمده از بخش جنوبی روستای گدومه

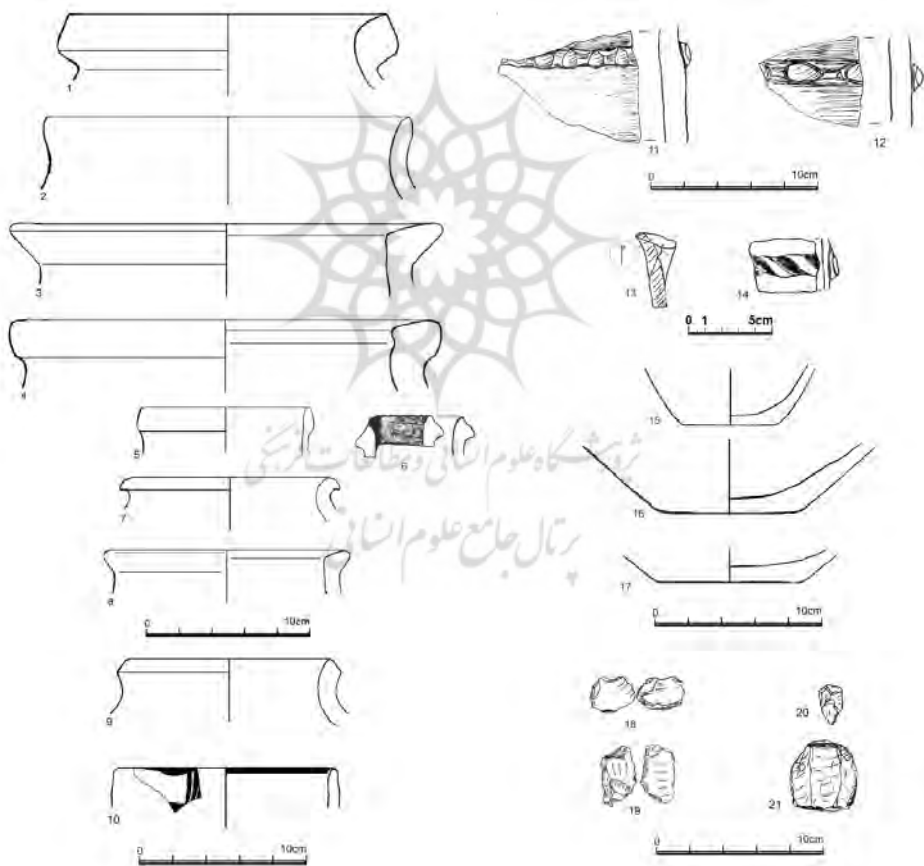

تصویر ۲۵. طرح سفال‌ها و ابزارهای به دست آمده از بخش جنوبی روستای گدومه

جدول ۵. سفال‌ها و ابزارهای به‌دست آمده از بخش جنوبی روستای گدومه

شماره	محوطه	توضیحات (خمیره، تمپر، شیوه ساخت، حرارت، ضخامت، ...)	دوره
۱	محوطه روستای گدومه	لبه، نخودی، چرخ‌ساز، حرارت کافی، متوسط، شن	آهن III-IV
۲	محوطه روستای گدومه	لبه، نخودی، چرخ‌ساز، حرارت کافی، متوسط، شن با دانه درشت	آهن III-IV
۳	محوطه روستای گدومه	لبه، نخودی، چرخ‌ساز، حرارت ناکافی، خشن، شن	آهن III-IV
۴	محوطه روستای گدومه	لبه، نخودی، چرخ‌ساز، حرارت کافی، خشن، شن با دانه درشت	آهن III-IV
۵	محوطه روستای گدومه	لبه، نخودی، چرخ‌ساز، حرارت کافی، ظریف، ماسه نرم	آهن III-IV
۶	محوطه روستای گدومه	لبه ظرفی مربعی شکل، نخودی، چرخ‌ساز، حرارت کافی، صیقلی، ظریف، ماسه نرم	آهن III-IV
۷	محوطه روستای گدومه	لبه، نخودی، چرخ‌ساز، حرارت کافی، ظریف، شن	آهن III-IV
۸	محوطه روستای گدومه	لبه، نخودی، چرخ‌ساز، حرارت کافی، متوسط، شن	آهن III-IV
۹	محوطه روستای گدومه	لبه، نخودی، چرخ‌ساز، حرارت کافی، متوسط، ماسه با دانه‌های میکا	آهن III-IV
۱۰	محوطه روستای گدومه	لبه، نخودی، چرخ‌ساز، حرارت کافی، منقوش قهوه‌ای روی نخودی، ظریف، ماسه نرم	آهن III-IV
۱۱	محوطه روستای گدومه	بدنه، نخودی، چرخ‌ساز، حرارت کافی، تزئین با نقش افزوده طنابی، خشن، شن	آهن III-IV
۱۲	محوطه روستای گدومه	بدنه، نخودی، چرخ‌ساز، حرارت کافی، تزئین با نقش افزوده طنابی، خشن، شن و کاه	آهن III-IV
۱۳	محوطه روستای گدومه	آبریز ظرف، نخودی، چرخ‌ساز، حرارت کافی، ماسه نرم	آهن III-IV
۱۴	محوطه روستای گدومه	بدنه، نخودی، چرخ‌ساز، حرارت کافی، تزئین با نقش افزوده طنابی، ظریف، ماسه	آهن III-IV
۱۵	محوطه روستای گدومه	کفه، نخودی، چرخ‌ساز، حرارت کافی، متوسط، ماسه	آهن III-IV
۱۶	محوطه روستای گدومه	کفه، نخودی، چرخ‌ساز، حرارت کافی، متوسط، شن	آهن III-IV
۱۷	محوطه روستای گدومه	کفه، نخودی، چرخ‌ساز، حرارت ناکافی، متوسط، شن	آهن III-IV
۱۸	محوطه روستای گدومه	ابزار سنگی مربوط به پناهگاه	فرپارینه‌سنگی
۱۹	محوطه روستای گدومه	ابزار سنگی مربوط به پناهگاه	فرپارینه‌سنگی
۲۰	محوطه روستای گدومه	ابزار سنگی مربوط به پناهگاه	فرپارینه‌سنگی
۲۱	محوطه روستای گدومه	تیغه به رنگ قرمز روش جدا شده از سنگ مادر فشنگی مس‌سنگی	مس‌سنگی

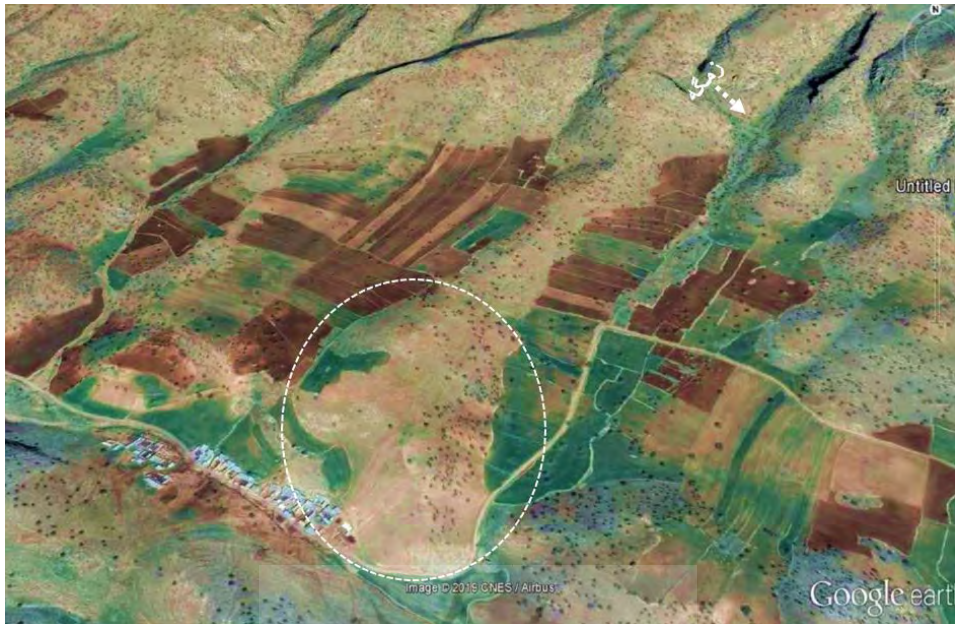

تصویر ۲۶. تصویر هوایی گورستان میوله

هستند (تصویر ۲۷-۲۸).

معماری گورها: در سطح این گورستان آثار بیش از ده‌ها گور تخریب شده (۳۰ عدد را نگارنده شمرد)، گورها از نوع کلان‌سنگی و چاله‌ای است. ابعاد آنها حدود ۱۶۰-۱۷۰ سانتی‌متر و عرض ۶۰-۸۰ سانتی‌متر است که در جهت شمال غربی-جنوب شرقی ایجاد شده‌اند. با توجه به لاشه‌سنگ‌های پراکنده در کنار گورها به احتمال بعضی از این گورها به صورت سنگ‌چین ساخته شده‌اند. برخی دیگر که در زمین سخت ایجاد شده‌اند، به صورت حفره‌ای است که در بین آنها با توجه به یافته‌های سطحی تدفین‌های خمره‌ای نیز وجود دارد. عمق این گورها به علت درهم‌ریختگی نامشخص است اما با توجه به اینکه بستر ایجاد این گورها دارای خاک آهکی و سختی است به احتمال سازندگان این گورها زمین را به اندازه مورد نظرشان کنده‌اند و در پایان با چند ردیف (۱-۳ رگ) سنگ‌چین کرده‌اند و از سنگ‌های صاف و پهن برای پوشش گورها استفاده کرده‌اند.

۲ کیلومتری غرب روستای متروکه پیشته میوله بالا (پیشته میوله ژبورگ) قرار دارد. ایل‌راهی که نواحی جنوبی این منطقه (دشت‌های جنوبی استان ایلام، دشت آسمان‌آباد) را به دشت‌های شمالی (حمیل، زبیری، اسلام‌آباد، منصوره، مایشت و ...) وصل می‌کند و محل عبور سالیانه کوچ‌نشینان و ایل‌های کوچ‌رو و در قدیم‌الایام محل گذر مردم برای رفتن به نواحی شمالی‌تر بوده از شرق آن می‌گذرد.

اکثر گورهای این گورستان مانند سایر گورستان‌های منطقه آسمان‌آباد مورد دستبرد حفاران غیرمجاز قرار گرفته است (تصویر ۲۲). این محوطه با توجه به قرارگیری در کناره ایل‌راه اصلی آسمان‌آباد به دشت‌های شمالی پیش‌گفته از نظر مطالعات قوم‌باستان‌شناسی دارای اهمیت است. در یک‌ونیم کیلومتری شمال این گورستان در ابتدای دره کوچکی منشعب از دامنه جنوبی قلاجه بقایا و آثار چندین زمگه وجود دارد که به احتمال با تدفین‌شدگان در این گورها مرتبط



تصویر ۲۹. گورهای تخریب شده گورستان میوله | تصویر ۳۰. گورهای تخریب شده گورستان میوله



تصویر ۲۷. چشم انداز شمالی گورستان میوله و موقعیت زمکه در دامنه کوه قلاجچه | تصویر ۲۸. نمای شرقی گورستان میوله





تصویر ۳۳. گورستان میوله و ایل راهی که از کوه پوان می گذرد | تصویر ۳۴. موقعیت گورستان نسبت به ایل راه و روستای جدید میوله

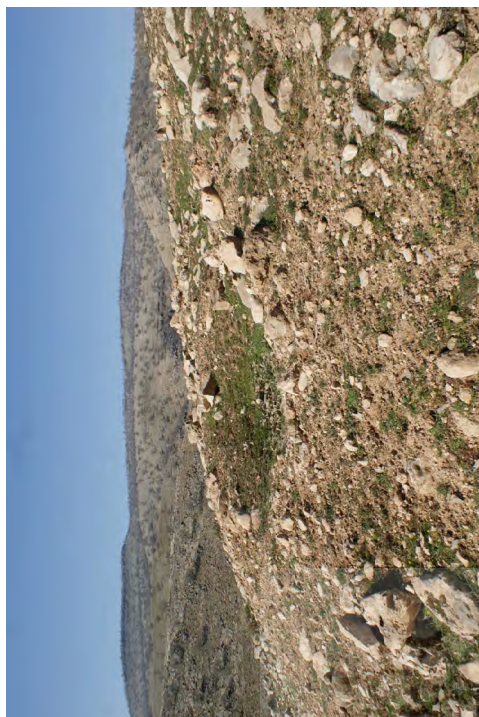

تصویر ۳۱. گورهای تخریب شده گورستان میوله | تصویر ۳۲. گورهای تخریب شده گورستان میوله

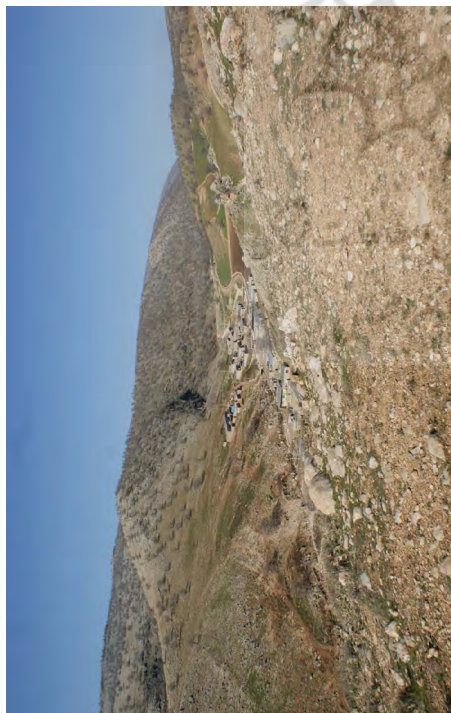

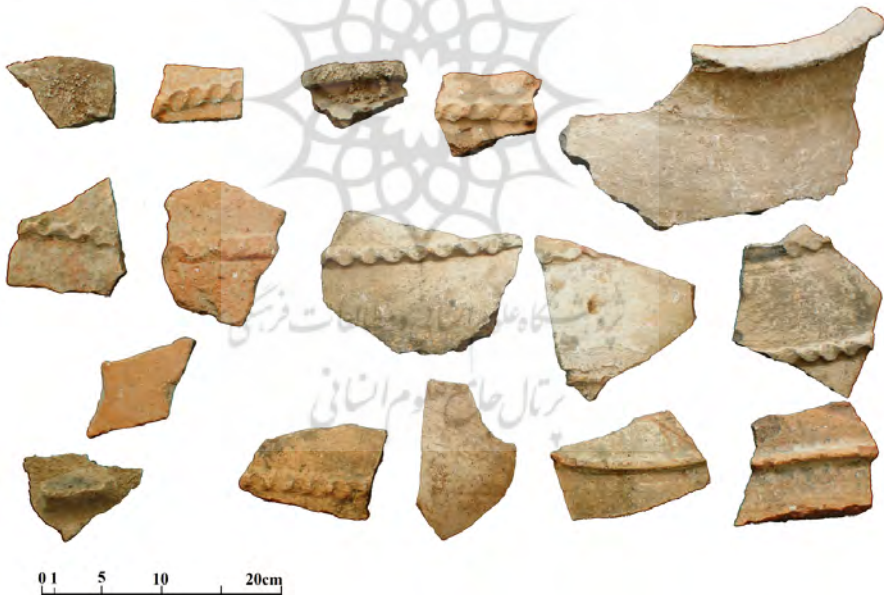
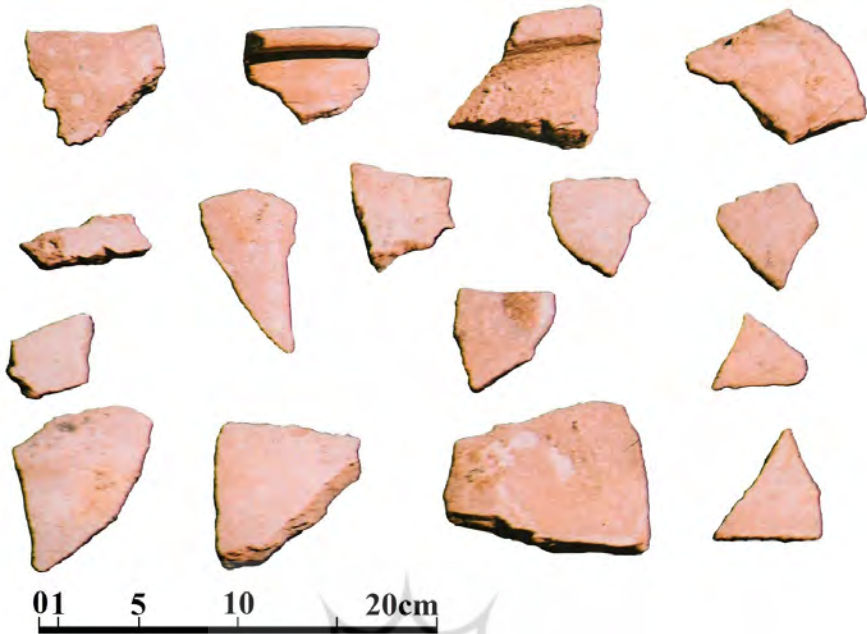

تصویر ۳۵. سفال‌های به‌دست آمده از کناره قبور تخریب شده میوله (بالا ۱۳۸۲ - پایین ۱۳۹۲)

تعداد ۱۶ قطعه سفال شکسته جمع‌آوری شد که دربرگیرنده لبه و بدنه ظرف است که ۲ قطعه مربوط به لبه ظرف و ۱۴ قطعه بدنه است. سفال‌های با خمیره نخودی و لبه برگشته و تزئین

در میان گورهای تخریب‌شده آثاری از گورهای بزرگ که به گورهای خانوادگی معروف‌اند وجود ندارد (تصویر ۲۹-۳۴).

سفال‌ها: در کنار گورهای تخریب‌شده

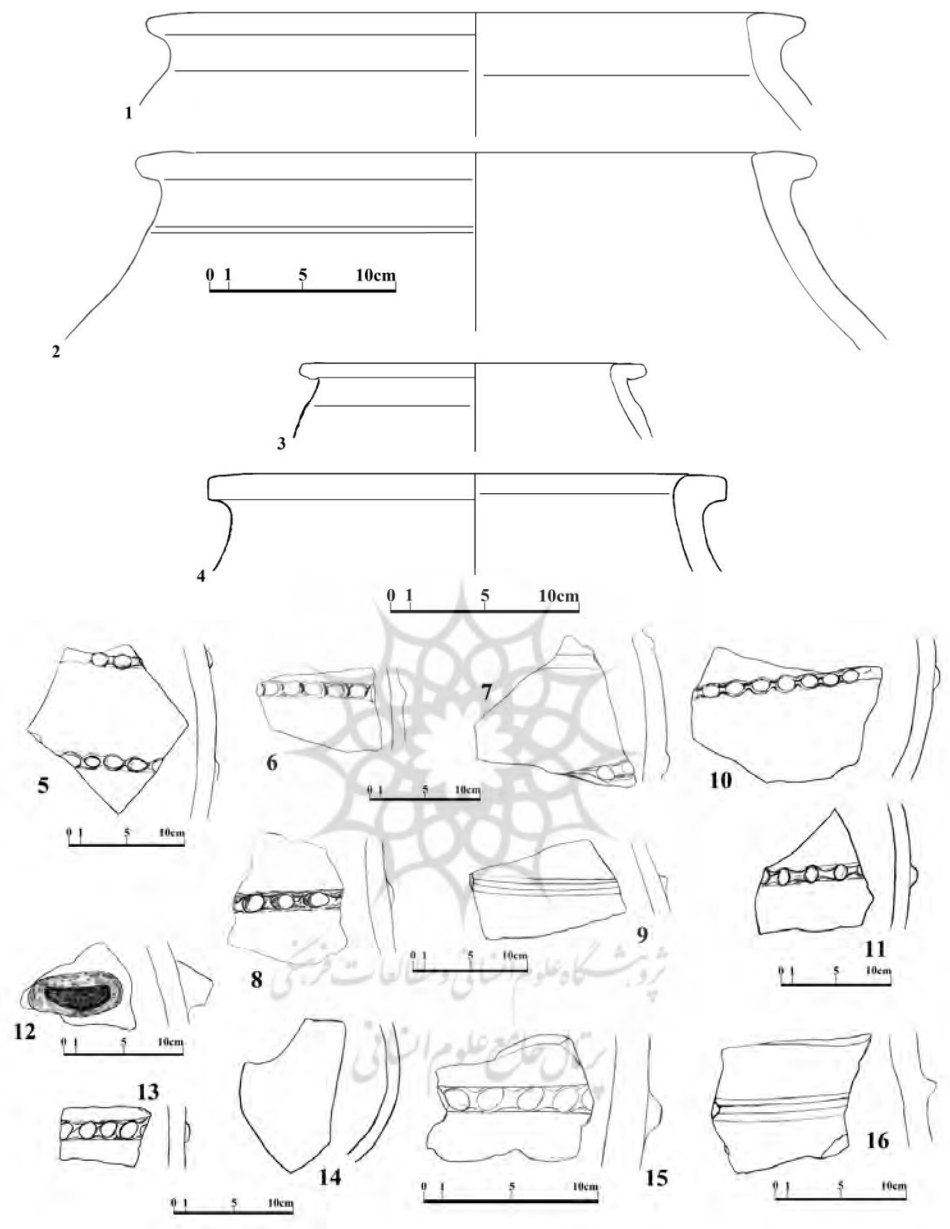

تصویر ۳۶. طرح سفال‌های به‌دست آمده از گورستان میوله

جدول ۶. سفال‌های به‌دست آمده از گورستان میوله

شماره	محوطه	توضیحات (خمیره، تمپر، شیوه ساخت، حرارت، ضخامت، ...)	دوره
۱	گورستان میوله	لبه، نخودی، چرخ‌ساز، حرارت ناکافی، خشن، شن باکاه ریز، خمره ذخیره	آهن II
۲	گورستان میوله	لبه، نخودی، دست-چرخ‌ساز، حرارت ناکافی، خشن، ماسه دانه درشت با کاه، خمره ذخیره	آهن II

۳	گورستان میوله	لبه، نخودی، چرخ‌ساز، حرارت ناکافی، خشن، ماسه با کاه، خمره ذخیره	آهن II
۴	گورستان میوله	لبه، نخودی، چرخ‌ساز، حرارت ناکافی، خشن، کاه، خمره ذخیره	آهن II
۵	گورستان میوله	بدنه، نخودی، دست‌ساز، حرارت زیاد، خشن، کاه ریز، خمره ذخیره، با نقش افزوده طنابی روی بدنه، به‌علت حرارت زیاد رنگ سفال خاکستری و دفرمه شده است.	آهن II
۶	گورستان میوله	بدنه، نخودی، دست‌ساز، حرارت ناکافی، خشن، کاه، خمره ذخیره، با نقش افزوده طنابی در دو ردیف روی بدنه	آهن II
۷	گورستان میوله	بدنه، نخودی، دست‌ساز، حرارت ناکافی، خشن، ماسه نرم با کاه، خمره ذخیره، با نقش افزوده طنابی در دو ردیف روی بدنه	آهن II
۸	گورستان میوله	بدنه، نخودی، دست‌ساز، حرارت کافی، خشن، کاه ریز، خمره ذخیره، تزئین با نقش افزوده طنابی	آهن II
۹	گورستان میوله	بدنه، نخودی، چرخ‌ساز، حرارت ناکافی، خشن، کاه ریز با شن، خمره ذخیره، با نقش افزوده نواری	آهن II
۱۰	گورستان میوله	بدنه، نخودی، دست‌ساز، حرارت زیاد، خشن، کاه ریز، خمره ذخیره، با نقش افزوده طنابی، به‌علت حرارت زیاد رنگ سفال سبز مایل به خاکستری و دفرمه شده است.	آهن II
۱۱	گورستان میوله	بدنه، نخودی، دست‌ساز، حرارت کافی، خشن، ماسه، خمره ذخیره، با نقش افزوده زنجیری	آهن II
۱۲	گورستان میوله	بدنه با قسمتی از دسته، نخودی، دست‌ساز، حرارت ناکافی، خشن، کاه ریز، خمره ذخیره، با روش فتیله‌ای ساخته شده است.	آهن II
۱۳	گورستان میوله	بدنه، آجری، دست‌ساز، حرارت کافی، خشن، ماسه با دانه های سفید و کاه ریز، خمره ذخیره، با نقش افزوده طنابی	آهن II
۱۴	گورستان میوله	بدنه، نخودی، دست‌ساز، حرارت ناکافی، متوسط، کاه ریز با ماسه	آهن II
۱۵	گورستان میوله	بدنه، نخودی، دست‌ساز، حرارت کافی، خشن، کاه ریز با شن و دانه سفید، خمره ذخیره، با نقش افزوده طنابی	آهن II
۱۶	گورستان میوله	بدنه، نخودی، دست‌ساز، حرارت ناکافی، خشن، کاه ریز با ماسه، خمره ذخیره، با نقش افزوده نواری، در خمیره آن دانه‌های آهکی سفید وجود دارد.	آهن II

می‌شود واقع شده که مسیر ورود به دره درآوهر و از سوی جنوب دسترسی به آب آسمان‌آباد در این قسمت است. چشم‌انداز کاملی به داخل دره دارد. جاده آسفالت‌آباد به سرابله نیز از حدود ۲۰۰ متری جنوب این محوطه می‌گذرد. اطراف و سطح این محوطه دارای پوشش درختی بلوط

نقش افزوده طنابی که مربوط به ظروف بزرگ و خمره‌های ذخیره است (تصویر ۳۵-۳۶).

گورستان خرسه ری درآوهر

این گورستان بر دیواره جنوبی در درآوهر و همچنین در پای دیواره پرتگاه‌های آن ایجاد شده است. در کنار دره کوچکی که از این دره جدا

از آن که به شیب منتهی می شده گور را برای انجام تدفین آماده کرده‌اند. در کناره این گورها سفال و تکه‌های استخوان به صورت پراکنده وجود دارد و در این قسمت در خط اتصال دیواره به زمین چندین گور به همین صورت ایجاد شده که تقریباً همه آنها تخریب شده‌اند (تصویر ۴۴).

سفال‌ها: از آنجا که در سالیان اخیر این گورستان مورد دستبرد واقع شده است، آثار سفالی اندکی در سطح این گورستان قابل مشاهده است و همچنین در کنار گورهای تخریب شده سفال‌های اندکی وجود دارد که به نظر می‌رسد همراه مردگان سفال اندکی دفن شده و فرم و شکل ظروف نیز تنوع زیادی را نشان نمی‌دهد. به طور کلی در بررسی سطحی و اطراف گورهای تخریب شده ۱۰ قطعه سفال شکسته جمع‌آوری شد که شامل دو لبه متعلق به ظرف شکم‌دار است که یکی با لبه برگشته بیرون با تمپر کاه بود که حرارت برای پخت آن کافی نبوده است و دیگری لبه تخت و با بدنه ضخیم و تمپر کاه درشت بود که حرارت برای پخت آن کافی نبوده است. این دو لبه از نوع ظرفی هستند که کارکرد روزمره داشته‌اند. ۶ قطعه بدنه سفالی است که یکی از آنها دارای نقش نواری کنده نامنظم است. ۴ عدد از این بدنه‌ها بافتی سست و متخلخل و شکننده دارند و یک نمونه از آنها پوک و سبک است و دارای تمپر کاه درشت هستند. دو تای دیگر بافتی سخت و فشرده و متراکم با تمپر کاه ریز دارند و یکی از آنها دارای مغزی سخت و خاکستری است و بیرون بدنه آن با شی ای تراشیده شده و چرخ‌ساز است. این قطعه در پای دیواره و در شیب به دست آمد. بخشی از یک عدد دسته متعلق به ظرف با بافت متخلخل که بیرون آن صیقل شده است (تصویر ۴۵-۴۶).

ابزار و اشیاء سنگی: در سطح این گورستان آثاری از ریز تراشه‌ها و ابزار سنگی قابل مشاهده است که شامل یک عدد مته سنگی متعلق به دوره

است. ایل‌راه و راه مال‌رو که عرض دره دراوهر را قطع می‌کند از شرق آن می‌گذرد (تصویر ۳۷-۳۹). در ۱۰۰ متری شرق آن، محوطه باز عصر پارینه‌سنگی بررسی شد که بر این دره که به دراوهر متصل می‌شود اشراف دارد به نظر می‌رسد در دوره پارینه‌سنگی از سطح این محوطه منتظر بازگشت و عبور حیوانات جهت شکار آنها بوده‌اند (نوراللهی، ۱۳۹۲: ۱۲۷).

گورستان دارای دو بخش است: نخست گورها در لبه پرتگاه مشرف بر دره دراوهر ایجاد شده‌اند که در محوطه‌ای به ابعاد ۳۰ در ۳۰ متر است که به نظر می‌رسد تا لبه دیواره امتداد دارد. در این قسمت که در واقع بخش اصلی این گورستان است سازندگان این گورها ابتدا زمین را مسطح کرده و اطراف آن را سنگچین کرده‌اند. سپس در روی این تراس اقدام به ایجاد گورها و دفن مردگان خود کرده‌اند. بر اساس چند گور که در نتیجه حفاری‌های قاچاقچیان درهم‌ریخته، تدفین زیر لایه‌ای از خاک به عمق ۵۰-۶۰ سانتی متر قرار دارند و از سنگ‌های لاشه‌ای جهت ساخت گورها استفاده کرده‌اند و برخی از گورها را در شکاف صخره‌ها انجام داده‌اند. به نظر می‌رسد ابتدا گور را ایجاد کرده و پس از اتمام مراحل تدفین برای نشانه‌گذاری گور در سطح یک دایره سنگچین ایجاد کرده بودند که هنوز این نشانه سنگچین دایره‌ای بر سطح در برخی از گورهای گورستان با کمی دقت قابل مشاهده است (تصویر ۳۸-۴۳).

بخش دوم بعد از پایین آمدن از راه سختی که در غرب این بخش قرار دارد در پای پرتگاه آثار چندین گور وجود دارد که برخی از آنها تخریب و غارت شده‌اند. این گورها را از آنجا که یک طرف آنها به خط انتهایی دیواره لبه جنوبی دره دروآهر به شیب جنگلی می‌رسد سازندگانش زمین این بخش را کنده و سپس با سنگچین کردن بخشی

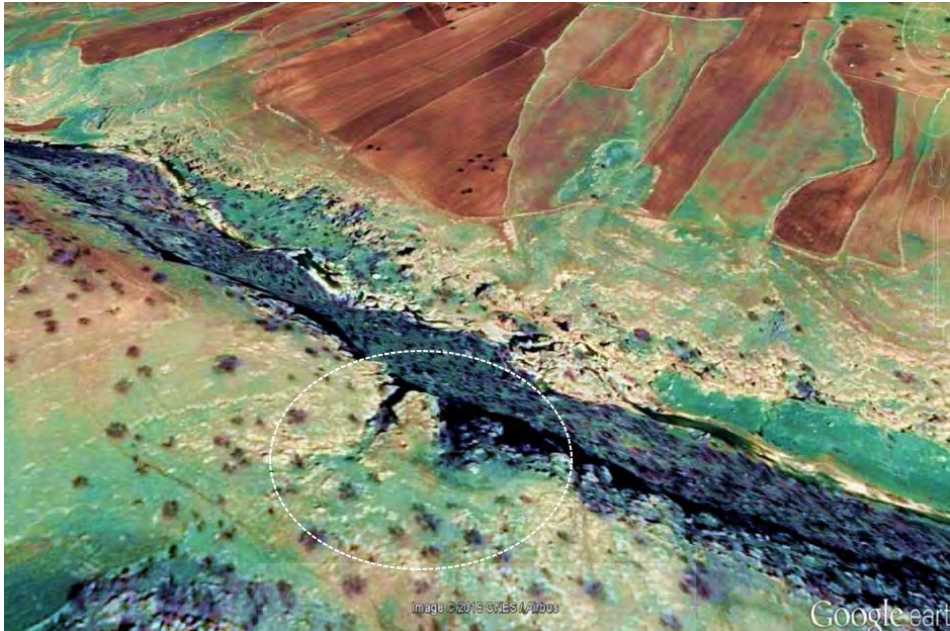

تصویر ۳۷. تصویر هوایی گورستان خرسه‌ری

گورستان سان کر مژنه

این گورستان حدود ۱۲۰ متر (شرقی غربی) و ۹۵ متر (شمالی جنوبی) است که ارتفاع سطح آن از کف بستر خشکیده رودخانه بین ۳/۵ تا ۵ متر است (تصویر ۴۷).

این محوطه در حدود ۷۰۰ متری جنوب شرق روستای گدومه و کرانه جنوبی رودخانه آسمان‌آباد در تراس آبرفتی که در قسمت جنوب به دیواره‌ای صخره‌ای و در شمال و شرق به رودخانه منتهی می‌شود قرار گرفته است. در بخش شمالی آن صخره بزرگ آهکی به نام سان کر مژنه وجود دارد که بر اثر عوامل طبیعی از میان شکاف برداشته است (تصویر ۴۸-۵۰). در میان این شکاف دو گور تخریب شده و در بخش پایین آن آثار سنگچین دو یا سه گور وجود دارد که هنوز سالم هستند. در گذشته در سطح محوطه گورستان آثار تخته‌سنگ‌های زیادی وجود داشت که توسط صاحب زمین جمع‌آوری و در تراس

بارینه‌سنگی جدید (بنگرید به نوراللهی، ۱۳۹۲: ۱۲۷) است. در کنار یکی از گورها دو عدد سنگ تقریباً کروی که برای آسیاب به کار می‌رفته به قطر ۷ و ۸ سانتی‌متر مشاهده شد (تصویر ۴۳).

استخوان: در کنار گورها تکه‌های استخوان اندکی وجود دارد که این مسئله شاید به شرایط آب‌وهوایی و خاک منطقه مرتبط است که خاکش آهک دارد و زمستان‌ها و بهارهای سرد و پر باران و تابستان‌های گرم دارد. در کنار یکی از آنها که تخریب شده بخشی از فک و دو دندان آسیاب به احتمال گوسفند یا بز دیده می‌شود.

اشیاء سفالی: یک قطعه سفال در کنار یکی از گورهای تخریب شده پای دیواره جنوبی در آوهر به دست آمد که چهارگوش است و تمام اضلاع آن ساییده شده چنانکه گوشه‌های آن گرد شده است. این شیء سفالی بافتی فشرده و متراکم با تمپر ماسه و کاه خرد شده دارد (تصویر ۴۶).

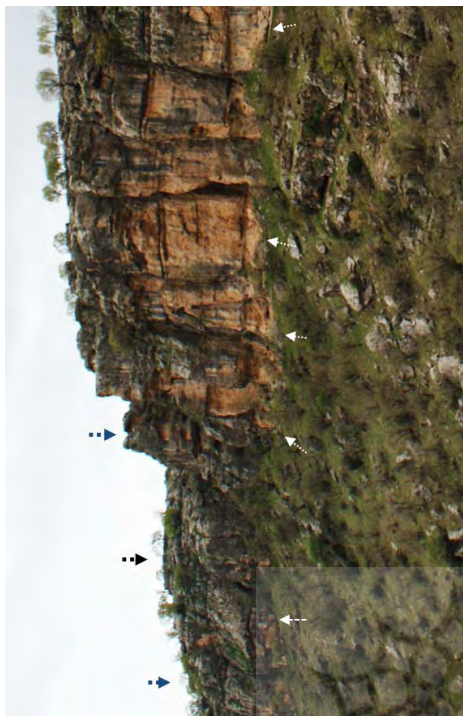

تصویر ۳۸. گورستان خرهسری و پراکتدگی گورها در پایین دیواره جنوری دره دراوهر



تصویر ۴۰. نمایی از گورستان و گورهای تخریب شده گورستان خرهسری



تصویر ۳۹. چشم اندازی از دره دراوهر و زمگهها و پناهگاههای دیواره شمالی آن



تصویر ۴۱. نمایی از گورستان و گورهای تخریب شده گورستان خرهسری



تصویر ۴۲. گورهای تخریب شده گورستان خره‌ری | تصویر ۴۳. دو عدد سنگ ساب و استخوان کنار گور تخریب شده گورستان خره‌ری



تصویر ۴۴. گورهای تخریب شده گورستان خره‌ری در پایین دیواره جنوبی و برش و پلان یکی از آنها



تصویر ۴۴. گورهای تخریب شده گورستان خره‌ری در پایین دیواره جنوبی و برش و پلان یکی از آنها



پلان گور ایجاد شده در پای دیوار
جنوبی دراوهر، گورستان خره‌ری

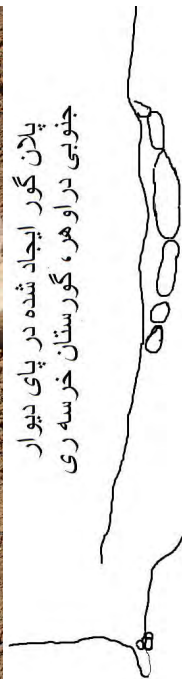



تصویر ۴۵. سفال‌ها و ابزار سنگی به دست آمده از کنار گورهای تخریب شده خرسه‌ری

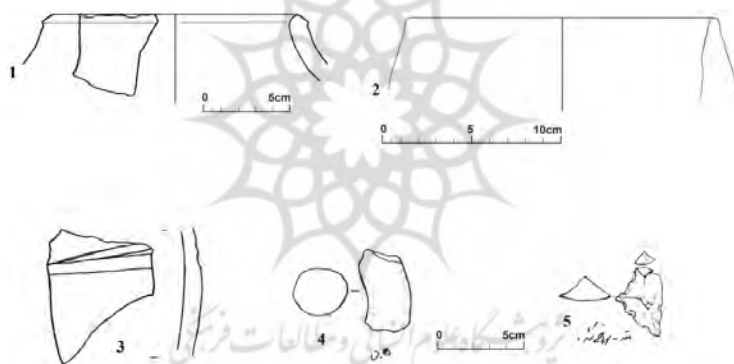

تصویر ۴۶. طرح داده‌های سطحی گورستان خرسه‌ری

جدول ۶. داده‌های سطحی گورستان خرسه‌ری

شماره	نام	توضیحات (خمیره، تمپر، شیوه ساخت، حرارت، ضخامت، ...)	دوره
۱	خرسه‌ری	لبه، نخودی، دست‌ساز، حرارت ناکافی، متوسط، ماسه با کاه، تزئین روی لبه فشاری با انگشت	آهن I
۲	خرسه‌ری	لبه، نخودی، دست‌ساز، حرارت ناکافی، خشن، کاه	آهن I
۳	خرسه‌ری	بدنه، نخودی، دست‌ساز، حرارت کافی، ظریف، کاه و ماسه نرم، تزئین نواری فشاری روی بدنه	آهن I
۴	خرسه‌ری	دسته، نخودی، دست‌ساز، حرارت ناکافی، خشن، کاه و شن	آهن I
۵	خرسه‌ری	مته سنگی از سنگ چخماق	متعلق به محوطه باز پارینه‌سنگی دول دریژ



تصویر ۴۷. تصویر هوایی گورستان سان کرمنه

جنوب بخش‌های شمالی و جنوبی آن را پوشش داده است و آن را از تپه ماهورهای شرقی آن جدا می‌سازد. روی این تپه ماهورهای طبیعی و دامنه آنها نیز تدفین صورت گرفته است و برخی از گورهای آنها توسط سوداگران تخریب و غارت شده‌اند (تصویر ۵۴).

سفال‌ها: در بررسی سطحی تعداد ۲۰ قطعه سفال شکسته جمع‌آوری شد که شامل ۵ لبه، متعلق به ظروف خمره و ذخیره، دیگ با لبه شکسته به خارج، لبه ظرف شکم‌دار برگشته به بیرون است که همه این لبه‌ها تمپر کاه و ماسه دارد و مغز سفال به‌علت پخت ناکافی سیاه شده است. ۱۲ عدد بدنه به‌دست آمده که طیفی از بدنه سفال با ضخامت زیاد تا ظریف و کم را نشان می‌دهند. این سفال‌ها تمپر کاه ریز و ماسه دارند که در میان آنها سفال‌هایی با بافت سست و شکننده نیز دیده می‌شود. در یکی از نمونه‌ها خمیره سفال به رنگ زرد مایل به سبز است. به‌جز یک عدد بدنه که دست‌ساز است باقی این سفال‌ها چرخ‌ساز

رودخانه ریخته شده یا برای ساختمان‌سازی انتقال و مورد استفاده قرار گرفته است. پلان این گورها بیضی‌شکل است که حدود ۱/۵ متر در ۷۰-۸۰ سانتی‌متر است. گوری که در شکاف صخره ایجاد شده بود بیضی‌شکل بود که دیواره‌های از سنگ لاشه‌ای خشکه‌چین داشت که به‌طور کامل تخریب شده است (تصویر ۵۱-۵۳). درباره گورهای موجود بر تراس به‌علت اینکه بارسوبات پوشیده شده‌اند نمی‌توان نظر داد اما در گوری که روی تپه ماهور شرق این گورستان-که قاچاقچیان تخریب کرده‌اند- تا پیش از پاکسازی و انتقال سنگ‌های آن توسط صاحب زمین، پلان آن بیضی مستطیل‌شکل با دیواره لاشه‌سنگی و سنگ‌های صاف در دو یا سه رج بود که حدود ۱۵۰-۱۷۰ سانتی‌متر طول و ۶۰ تا ۷۰ سانتی‌متر عرض داشت و در جهت غربی شرقی ایجاد شده بود (تصویر ۴۹-۵۰).

رودخانه آسمان‌آباد در این قسمت که سمت جنوب شرق جریان می‌یابد، با خمشی به سوی

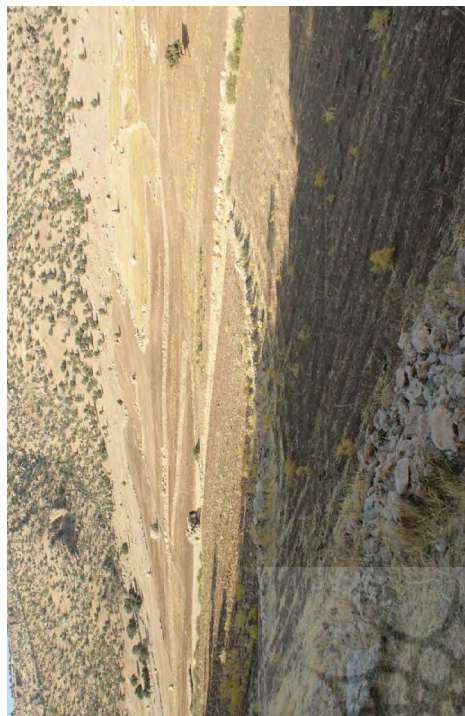

تصویر ۴۸. نمایی جنوبی گورستان سان کرمنزه | تصویر ۴۹. بخشی از گورستان که روی تپه طبیعی شرق گورستان سان کرمنزه ایجاد شده است.

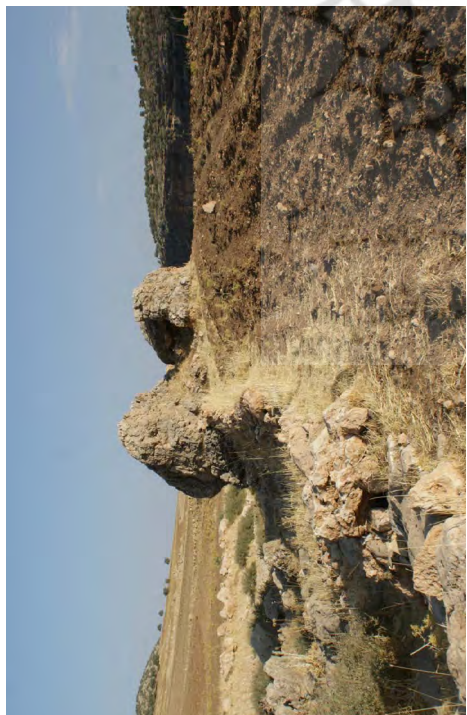

تصویر ۵۰. بخشی از گورستان که روی تپه طبیعی شرق گورستان سان کرمنزه ایجاد شده است. | تصویر ۵۱. سان کرمنزه که در شمال و کرانه جنوبی رودخانه واقع است





تصویر ۵۲. گورهای تخریب‌شده که در شکاف بالای سان کرمنزه ایجاد شده‌اند. | تصویر ۵۳. دو یا سه گور که در زیر سان کرمنزه ایجاد شده‌اند



تصویر ۵۴. نمای کلی سان کرمنزه از غرب | تصویر ۵۵. سفال‌ها و ابزار و شیء سنگی به‌دست آمده از گورستان کرمنزه

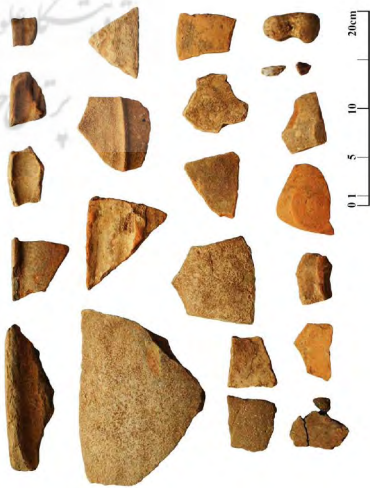

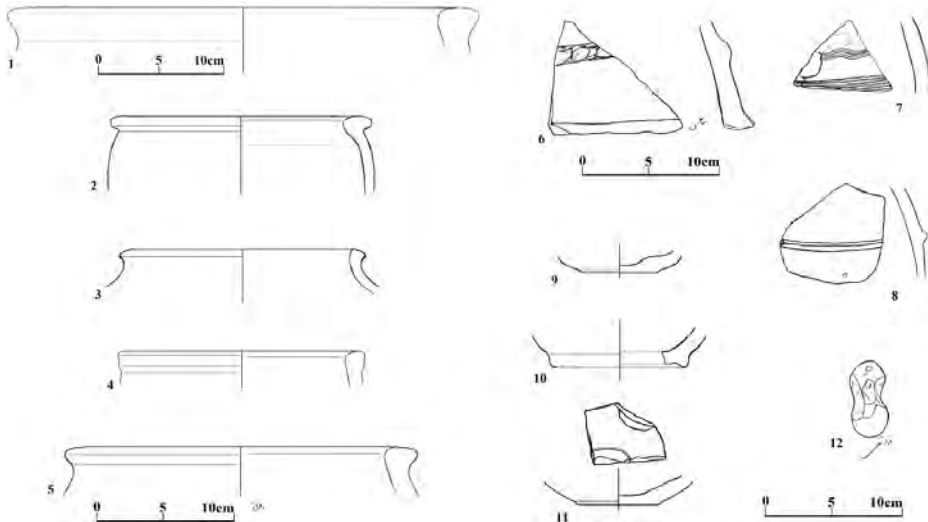

تصویر ۵۶. طرح سفال‌ها و اشیاء به‌دست آمده از بررسی گورستان کرْمُژنه

جدول ۷. سفال‌ها و اشیاء به‌دست آمده از بررسی گورستان کرْمُژنه

شماره	نام	توضیحات (خمیره، تمپر، شیوه ساخت، حرارت، ضخامت، ...)	دوره
۱	سان کرْمُژنه	لبه، نخودی، چرخ‌ساز، حرارت ناکافی، خشن، ماسه باکاه،	آهن I
۲	سان کرْمُژنه	لبه، نخودی، چرخ‌ساز، حرارت ناکافی، ظریف، ماسه، ظرف آشپزخانه‌ای	آهن I
۳	سان کرْمُژنه	لبه، نخودی، چرخ‌ساز، حرارت ناکافی، ظریف، ماسه، آشپزخانه‌ای	آهن I
۴	سان کرْمُژنه	لبه، نخودی، چرخ‌ساز، حرارت ناکافی، متوسط، ماسه	آهن I
۵	سان کرْمُژنه	لبه، نخودی، چرخ‌ساز، حرارت ناکافی، خشن، ماسه، خمیره ذخیره	آهن I
۶	سان کرْمُژنه	بدنه، نخودی، چرخ‌ساز، حرارت ناکافی، خشن، ماسه نرم، تزئین نقش افزوده طناب‌بافی	آهن I
۷	سان کرْمُژنه	بدنه، نخودی، چرخ‌ساز، حرارت کافی، متوسط، ماسه نرم، لعاب گلی، تزئین نقش کنده‌شانه‌ای روی بدنه	آهن I
۸	سان کرْمُژنه	بدنه، نخودی، چرخ‌ساز، حرارت ناکافی، متوسط؛ ماسه با دانه درشت، تزئین با نقش برجسته نواری	آهن I
۹	سان کرْمُژنه	کف تخت (دکمه‌ای)، چرخ‌ساز، حرارت کافی، ظریف، ماسه و کاه ریز	آهن I
۱۰	سان کرْمُژنه	کف پایه‌دار، چرخ‌ساز، حرارت کافی، ظریف، ماسه و کاه ریز	آهن I
۱۱	سان کرْمُژنه	کفه تخت (دکمه‌ای)، چرخ‌ساز، حرارت کافی، ظریف، ماسه و کاه ریز	آهن I
۱۲	سان کرْمُژنه	سنگ تعویذ، میانه آن برای بستن با نخ کمی تراشیده شده است.	

هستند. تزئینات این بدنه‌ها شامل نوار افقی که نخ‌بر شده‌اند و دیگری از نوع کفه‌های پایه‌دار برجسته روی بدنه و نقش کنده‌شانه‌ای و نقش افزوده طناب‌بافی در دو ردیف است. ۳ عدد کف ظرف که دو عدد از آنها از نوع کفه‌های دکمه‌ای

ابزار و اشیاء سنگی: در بررسی سطحی یک شیء سنگی به‌دست آمد. این شیء سنگی

ناهمواری محوطه گورستان که مشرف به پرتگاه لبه جنوبی دره در آهر است ابتدا سطح را صاف کرده‌اند که حالت سکوی کم‌ارتفاعی یافته و سپس گورها را تا لبه پرتگاه به صورت چارچینه‌ای با لاشه‌سنگ با پوشش تخته‌سنگ‌های پهن ساخته‌اند و در میان شکاف‌های صخره‌ای مشرف به لبه پرتگاه نیز تدفین‌های صورت گرفته است. در بالای برخی از گورها هنوز آثار نشانه‌گور که به صورت سنگ‌چین دایره‌ای ایجاد شده دیده می‌شود. در گورستان سان کر مژنه نیز چندین تدفین در شکاف صخره انجام گرفته بود که با توجه به اینکه دیواره طولی شمالی و جنوبی آنها با صخره گرفته شده بود، فقط دیواره شرقی و غربی آن را با لاشه‌سنگ خشکه‌چین ساخته بودند و مانند سایر گورها برای پوشش نیز از تخته‌سنگ پهن استفاده کرده بودند. در کناره دیواره جنوبی دره دواهر (گورستان خرسه‌ری) دیواره بخشی از گور را تشکیل داده و اضلاع دیگر به صورت خشکه‌چین ایجاد شده بود. همچنین برخی از گورهای گورستان پشته که تخریب شده بود با توجه به سختی و سفتی جنس بستر، ابتدا زمین را کنده بودند و سپس در بخش بالایی، دیواره‌های جانبین گور دو یا سه رگه سنگ خشکه‌چین به‌عنوان دیواره گور ایجاد کرده بود تا بتوانند تخته‌سنگ‌های پوشش را روی آن قرار دهند. در بررسی سطحی این گورستان‌ها (قلانقور، قبرستان، پشته) قطعات پراکنده و متعدد خمره‌های بزرگ با نقش افزوده طنابی به‌دست آمد که به احتمال متعلق به بقایای تدفین‌های گور خمره‌ای است. این موضوع در گورستان جوب گوهر (گور ۲۱) (Haerink & Ovelaete, 1999: Pl. 14, 50) گزارش شده است. اکثر این گورها در جهت شمال غربی-جنوب شرقی ایجاد شده‌اند که این موضوع می‌تواند در ارتباط با جلوگیری از ورود باران و سیلاب به داخل این گورها باشد. زیرا بادهای باران‌آور منطقه در

به‌صورت میله است که بخش‌های میانه آن کمی تراشیده شده است. به احتمال به‌عنوان تعویذ استفاده می‌شده زیرا کوچ‌نشینان از سنگ‌های این‌چینی برای تعویذ استفاده می‌کنند و به دسته مشک‌هایشان می‌بندند. در سطح این گورستان دو عدد ابزار از سنگ چخماق و عقیق جگری نیز به‌دست آمد (تصویر ۵۵-۵۶).

تک گورهای یافت‌شده در آسمان‌آباد

در جاهای مختلف آسمان‌آباد (روی برخی از بلندهای مشرف به رودخانه، نزدیک چشمه‌های آب، کنار مسیرهای کوچ و در داخل اشکفت‌ها) آثاری از تک گورهایی دیده می‌شود که از نوع کلان‌سنگی و چارچینه‌ای است. در بررسی این نوع گورها هیچ سفالی به‌دست نیامد (تصویرهای ۵۷-۵۹).

در ساخت این گونه گورها که پلان مربعی یا مستطیل شکل دارند، از حدود شش تا هشت تخته‌سنگ در دیواره و برای پوشش سقف آنها از دو یا سه تخته‌سنگ بزرگ استفاده کرده‌اند. برخی از این تک گورها که مشرف بر ایل‌راه‌ها و چشمه‌های طبیعی ایجاد شده، دیواره لاشه‌سنگی دارند و در جهات شمال غربی-جنوب شرقی و همچنین در جهت شرقی-غربی ایجاد شده‌اند. برای پوشش این گورها از تخته‌سنگ‌های پهنی استفاده کرده‌اند که در معماری آنها از هیچ نوع ملاتی استفاده نشده است.

ساختار گورها

ساختار گورهای گورستان‌های این منطقه مشابه ساختار گورستان‌های سایر مناطق همجوار است که تاکنون کاوش شده‌اند که شامل دیواره سنگ‌چین، پوشش گور و ورودی گورهاست که به‌علت تخریب در حال حاضر غیر قابل شناسایی است. در گورستان خرسه‌ری با توجه به شیب و



تصویر ۵۷. تک گور تخریب شده نزدیک گلم سوزن

۱۳۹۴)؛ ۷. گور مربع شکل؛ ۸. قبور خانوادگی (کلان سنگی) (نوراللهی، ۱۳۹۴) و ۹. گورهای چاله‌ای (نوراللهی، ۱۳۹۴).

وضعیت گورستان‌ها

گورستان‌های منطقه آسمان‌آباد را با توجه به موقعیت قرارگیری آنها به دو گروه می‌توان تقسیم کرد: گروه اول گورستان‌های هستند که در حاشیه رودخانه آسمان‌آباد قرار دارند یا با آن فاصله کمی دارند. گروهی دیگر گورستان‌هایی هستند در کنار چشمه‌های طبیعی و ایل‌راه‌ها هستند که در ارتفاعات جنگلی واقع‌اند.

گورستان‌های دشت میان‌کوهی آسمان‌آباد به‌طورکلی در پشته‌ها و ارتفاعات و تراس‌های مشرف به ایل‌راه‌ها و رودخانه آسمان‌آباد ایجاد شده‌اند و دارای چشم انداز کاملی بر رودخانه و مسیر ایل‌راه هستند. این موضوع به‌احتمال بیانگر شیوه زندگی مبتنی بر کوچ و اهمیت آب و منابع

جهت شرقی-غربی (باد چپ) و شمالی-جنوبی (باد شمال) می‌وزند. بنابراین به‌احتمال ورودی این گورها در دیواره جنوبی بوده است (بنگرید به نوراللهی، ۱۳۹۴: ۶۸۱). متأسفانه بیشتر این گورها مورد دستبرد واقع شده‌اند و در کنار این قبور بقایای سفال‌های نخودی که دارای تمپر کاه، ماسه، ظروف آشپزخانه‌ای پراکنده جمع‌آوری شد و به گفته افراد محلی در بعضی از این گورها اشیاء مفرغی نیز به‌دست آمده است. به‌طورکلی نتایج گزارش‌های کاوش و بررسی‌های باستان‌شناسی در زاگرس مرکزی، نشان‌دهنده این است که تمامی گورستان‌ها و گورهایی که کاوش شده‌اند، از نظر ساختار معماری به پنج گروه تقسیم می‌شوند: ۱. گورهای سنگی جعبه‌ای شکل؛ ۲. گورهای سنگی بیضی شکل؛ ۳. گورهای حفره‌ای؛ ۴. گورهای دایره‌ای شکل (معمدلی، ۱۳۶۵: ۳۹)؛ ۵. گور خمراهی (همان، ۱۳۶۵: ۴۱)؛ ۶. گور نیم‌دایره‌ای یا نعل اسبی شکل (نوراللهی،



تصویر ۵۸. تک گور تخریب شده کنار ایل راهی که از عرض دره دراوهر می‌گذرد

یا محوطه‌های استقراری مربوط به این دوره که بتوان این گورستان‌ها را به آن ارتباط داد شناسایی و کاوش نشده است، پژوهشگران این گورستان‌ها را متعلق به جوامع نیمه‌کوچ‌نشین می‌دانند (Van Vanden Berghe: den Berghe, 1987: 203 Godard, 1931: 21; et al, 1982: 14). این شیوه زیست و معیشت در گذشته شیوه غالب زندگی این مناطق بوده است و در حال حاضر با وجود تغییرات زیاد سبک زندگی هنوز ادامه دارد و با قید احتیاط می‌توان گفت این اقوام هرچند با فراز و نشیب‌های فراوان از عصر آهن و پیشتر از آن تاکنون در این مناطق حضور داشته‌اند (بنگرید نوراللهی، ۱۳۹۰، ۱۳۹۴، ۱۳۹۶، ۱۳۹۷). از طرف دیگر این گورستان در نزدیک زمگه‌های کوچ‌نشینان واقع شده‌اند که تا حدود صد سال پیش همچنان عشایر و کوچ‌نشینان منطقه از آن استفاده می‌کردند و در برخی از این زمگه‌ها، سفال‌های مشابه آنچه در سطح گورستان‌های

آبی نزد جوامع این تدفین‌ها و یا نقش آن در آیین‌های تدفین دارد. از طرفی دیگر در کنار برخی از پناهگاه‌های صخره‌ای و چشمه‌های کوهستانی که بسیار صعب‌العبور هستند نیز تدفین‌هایی به‌صورت تک قبور صورت گرفته است که شاید بازتابی از همین اهمیت باشد. علاوه بر این در مورد این تدفین‌های مجزا می‌توان نظرات مختلف و گاه متضادی ارائه داد. برای مثال آیا این افراد به علل خاصی از جمله بیماری‌های واگیر یا براساس قوانین و سنت‌های جمعی تخلف یا جرمی کرده‌اند که آنان را جدا به‌صورت تکی دفن کرده‌اند یا نوعی تدفین آیینی بوده یا شاید متعلق به افرادی از گروه‌های کوچ‌نشین یا نیمه‌کوچ‌نشین منطقه یا در حال گذر در عصر آهن بوده که در محل‌های مورد نظر در گذشته‌اند که بازماندگان آنان را همان‌جا دفن کرده‌اند؟

از طرف دیگر با توجه به پژوهش‌های صورت گرفته در غرب زاگرس مرکزی که تاکنون محوطه



تصویر ۵۹. تک گور تخریب شده با پلان دایره‌ای شکل در یک کیلومتری شرق میوله

Carter, 1971: 38)؛ Thrane, 1999: 38)؛ ر.ک به Carter, 1971: 33). اما برخی دیگر از باستان‌شناسان با توجه به شواهد به دست آمده از کاسی‌ها در حمرین عراق برای این دسته از سفال‌ها، آنها را به اواسط قرن ۱۲ پ.م نسبت داده‌اند (Overlaet, 2003: 25, fig. 15). اما هنریکسون با توجه به یافته‌های زاگرس مرکزی، برای این ساغرهای کاسی تاریخ ۱۳۰۰-۱۰۰۰ پ.م پیشنهاد می‌دهد (Ibid, 2003). این سفال‌ها نشان‌دهنده نفوذ دوره کاسی جدید در زاگرس و چه بسا حضور مستقیم آنها در این مناطق باشد (Ibid, 26). از این‌گونه در بررسی سطحی سایر گورستان‌های مورد مطالعه به دست نیامد. این گلدان‌های کاسی مشابه و قابل مقایسه با ظروف گور شماره ۱۰ دوریه و گور شماره ۲ و ۹ پاکل (Overlaet, 2003: pl. 140, 152) است. همچنین گور شماره ۱ گورستان شورابه (Overlaet, 2003: pl. 212) و تدفین عصر آهن

تخریب شده جمع‌آوری شد نیز به دست آمده است. حال این پرسش مطرح می‌شود آیا بین این گورستان‌ها و زمگه‌ها ارتباطی وجود داشته است؟ این پرسش مستلزم کاوش و بررسی دقیق زمگه است (تصویر ۶۰).

تحلیل و مقایسه داده‌های سطحی
در بررسی تپه قورسان (کفه شماره ۹) و قلانقور (کفه شماره ۳۰) کفه‌هایی از ساغر و گلدان‌های کاسی به دست آمد. نکته‌ای که درباره این ظروف می‌توان گفت این است که این ظروف با حضور مستقیم کاسی‌ها در اواخر هزاره دوم در این مناطق مرتبط است (بنگرید به Woolley, 1965: 98-99). این ظروف در کاوش‌های گوران (فاز ۵) به دست آمده است. ترانه آنها را به دو دوره متفاوت نسبت داده، دوره کوری کالزوی (II ۱۳۲۴-۱۳۴۵ پ.م) و دیگر دوره نبوکد نصر I (۱۱۰۳-۱۱۲۴ پ.م)

۱ این دوره تاریخی با دوره ایلام میانی (۱۳۰۰-۱۰۰۰ پ.م) همزمان است (Carter, 1971: 301-302, T.31).

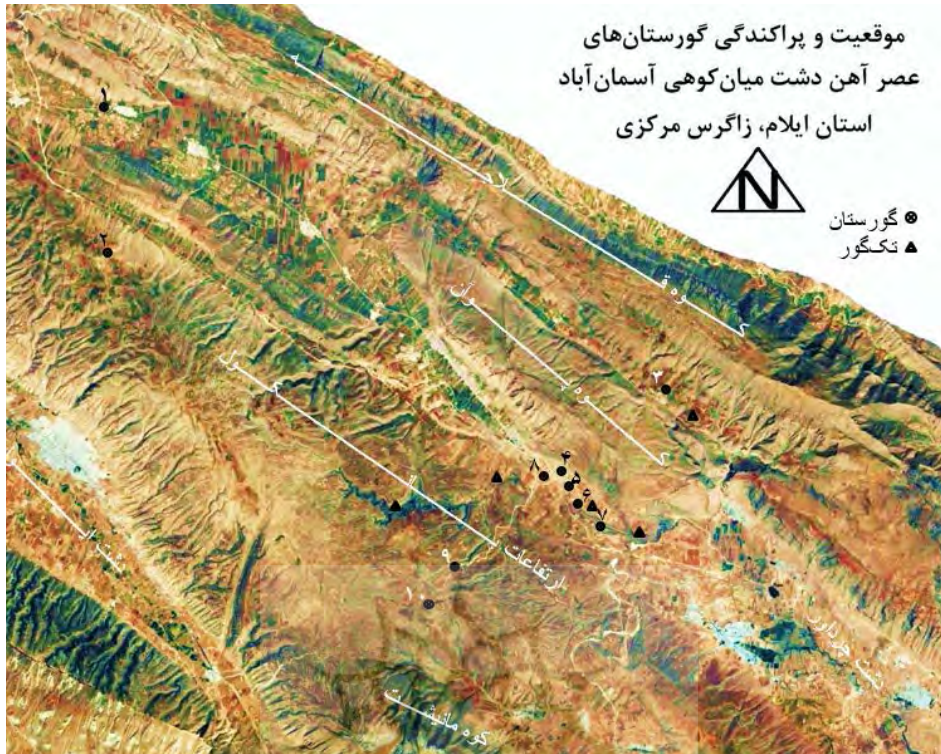

تصویر ۶۰. گورستان‌های عصر آهن دشت میان کوهی آسمان آباد (۱. تپه فلا، ۲. درگه I، ۳. میوله، ۴. گدمه، ۵. فلانقور، ۶. سان کرمژنه، ۷. خرسه‌ری، ۸. قورسان، ۹. قنگه، ۱۰. سیل خسرو)

است (Young, 1965: fig. 8 ; Overlaet, 2003: fig. 55, 98, 102) و قابل مقایسه با ظروف به دست آمده از کتل گل گل (گورهای A۱- A۲، A۱۴) (ibid, pl. 54, 60, 64, 66, 70, 76-77, 88, 94)، و ظروف به دست آمده از گور شماره ۳-۴، ۵-۶، ۱۰، ۱۱، ۱۳، ۱۵-۱۶، ۱۸-۱۹ (Ibid: pl. 127-128, 130, 132-) گورستان دورویه (138) و گورستان بردبال (گور ۴، ۲۷-۲۹، ۵۸، ۶۴، ۶۷-۶۸، ۷۰) (Ibid, pl. 160, 186, 187)، (193, 200, 204, 206, 210) کفه‌های به دست آمده از گور شماره ۱۹ و سفال‌های سطحی گوران (Thrane, 2001: pl. 4, 12-13)، فاز ۳ تپه گوران (Overlaet, 2003: fig. 15)؛ نوشیجان دوره ۱ (Brown, 1979: 418, fig. 31; Stronach, 1978:) (fig. 9)، در بررسی سطحی گورستان ورازان ۲

I گودین (Young, 1969: 97, fig. 25) و کفه‌های به دست آمده GII لایه T-S و لایه U-T و لایه R و لایه P و لایه B و لایه C و سفال‌های سطحی گوران (Thrane, 2001: pl. 3-4, 21, 22, 26, 30)، و (Thrane, 1999: fig. 3 57, 63) و مشابه کفه‌های به دست آمده از تپه پتک آبدانان است که به دوره ایلام میانی تاریخگذاری شده‌اند (Wright & Neely, 2010: fig. 3/ 3, 4/ 26)، همچنین با گلدان‌های کاسی به دست آمده تل خیبر در شمال بین‌النهرین (Armestrang & Gasche, 2020) مشابه است.

کفه‌های دکمه‌ای سفال‌های شماره ۱۴-۱۶ تپه قورسان و کفه‌های دکمه‌ای شماره ۹ و ۱۱ گورستان سان کرمژنه و کفه‌های سفالی شماره ۲۶-۲۹ فلانقور از گونه ساغرهای عصر آهن II-I

شماره ۱۹ کاوش شده در GII تپه گوران است (Thrane, 2001: pl. 12; Gopnik, 2000: pl. 4-5) و قابل مقایسه با لبه کوزه‌های ساده عصر آهن I به دست آمده از گورستان‌های پشتکوه (ایلام) (Overlaet, 2003: fig. 80) و سفال‌های لایه ۱-۳ تپه مرکزی باباجان (Goff, 1978: fig. 3,7; Brown, 1979: 319, fig. 18) و مشابه و قابل مقایسه با لبه‌های گورستان پژم بلین ایوان (نوراللهی، ۱۳۹۴: ۴۳۴، ش ۷-۹) است.

لبه‌های به دست آمده از گورستان سان کر مژنه قابل مقایسه با سفال‌های گودین II است (Gopnik, 2000: pl. 4). لبه‌های گورستان میوله (شماره ۱-۴) قابل مقایسه و مشابه با لبه سفال‌های به دست آمده از GII لایه U-T تپه گوران (Thrane, 2001: pl. 21) و گودین II (Gopnik, 2000: pl. 9) و سفال‌های نوشیجان است که همزمان با گودین II تاریخ‌گذاری شده‌اند (Stronach & Roaf, 1978: 8-9, fig. 10-11).

لبه‌های گورستان قلانقور (شماره ۴-۶، ۱۲) که برخی از آنها دارای تزیین نواری افقی برجسته و زنجیری روی گردن و زیر لبه هستند قابل مقایسه با لبه سفال‌های GII لایه S تپه گوران (Thrane, 2001: pl. 23-25)، سفال‌های سرخ دم (Schmidt et al, 1989: pl. 137b-e) و لبه‌های GII لایه U تپه گوران (Thrane, 2001: pl. 17, 19-20) و دیگر لبه‌های به دست آمده از قلانقور قابل مقایسه با لبه‌های به دست آمده از GII لایه R و لایه U تپه گوران است (Thrane, 2001: 21-27). لبه‌های شماره ۷-۱۱ گورستان قلانقور دارای تزیین کننده زنجیری و نواری برجسته در زیر لبه‌اند، مشابه و قابل مقایسه با سفال‌های تئل رامون دهلران هستند که به ایلام میانی (۱۵۰۰-۱۱۰۰ پم) تاریخ‌گذاری شده‌اند (Wright & Neelly, 2010: 50-51, fig. 4/18).

(نوراللهی، ۱۳۹۴: ۵۳۱، ش. ۵۵-۹)، بان کبود ۳ (نوراللهی، ۱۳۹۴: ۵۶۲، ش. ۷۴-۹)، گورستان دیمه ۳ (نوراللهی، ۱۳۹۴: ۵۸۷، ش. ۹۴-۹) است. به‌طور کلی سفال‌های با کف دکمه‌ای و ساغرهای کاسی دو گونه شاخص عصر آهن I در غرب ایران به شمار می‌روند (لوین، ۱۳۸۱: ۴۶۹). اما سفال‌های با کف دکمه‌ای در دوره بعد نیز تداوم یافته است.

کفه‌های پایه‌دار (حلقه‌ای) گورستان کر مژنه (شماره ۱۰) از گورستان‌های دیگر عصر آهن گزارش شده‌اند و این کفه‌های پایه‌دار دوره عصر آهن I طبقه‌بندی و تاریخ‌گذاری شده‌اند (Overlaet, 2003: 120). کفه‌های تخت در جنوب روستای گدمه (شماره ۱۵-۱۷) و تپه قلا (شماره ۱۰) به دست آمده که این نوع کفه‌های سفالی عصر آهن I-II طبقه‌بندی و تاریخ‌گذاری شده‌اند (Ibid, 2003: 90, fig. 71). این فرم کفه‌ها در عصر آهن III نیز تداوم می‌یابد به طوری که در گورستان‌های کاوش شده هیئت بامی نیز گزارش شده است و قابل مقایسه با کفه‌های به دست آمده از کاوش باباجان (۱-۳) دوره ۳ تپه مرکزی باباجان (Goff, 1978: 45, fig. 3; Brown, 1979)، مشابه این کفه‌ها (تخت و پایه‌دار) در گورستان‌های عصر آهن شهرستان ایوان را نگارنده نیز به دست آورده است (نوراللهی، ۱۳۹۴).

لبه‌های تپه قورسان (شماره ۱-۵، ۸) و تپه قلعه (شماره ۱-۴) و گورستان قلانقور (۱-۱۳) و لبه‌های جمع‌آوری شده از بخش جنوبی روستای گدمه (۲-۳، ۵-۹) قابل مقایسه با سفال‌های گودین II تپه گودین کنگاور است (Gopnik, 2000: pl. 1-2; Brown, 1979: 438, fig. 41; Young, 1965: fig. 3; Young & Levine, 1974: 125-127; Young, 1969: 119-120, fig. 43-44). لبه‌های قورسان گدمه نیز قابل مقایسه با لبه سفال‌های به دست آمده از گور

جدول ۸. جدول گاهنگاری و موقعیت گورستان مورد مطالعه

ردیف	گورستان	موقعیت	دوره
۱	تپه قلا (قلعه)	33°56'16.11"N 46°19'23.82"E	عصر آهن III و IV
۲	تپه فورسان شرقی	33°49'7.65"N 46°29'39.65"E	کاسی - عصر آهن II-I
۳	تپه فلانقور (گورستان فلانقور)	33°48'59.86"N 46°30'10.48"E	کاسی - عصر آهن II-I
۴	بخش شمالی روستای گدمه محوطه گدمه (زمگه)	33°49'20.41"N 46°30'4.07"E	آهن IV
	بخش جنوبی روستای گدمه	33°49'14.97"N 46°29'51.02"E	عصر آهن III-IV
۵	گورستان میوله پایین (خوارگ)	33°50'41.97"N 46°32'20.54"E	عصر آهن II
۶	گورستان خرسه‌ری دراوهر	33°48'11.39"N 46°30'52.94"E	عصر آهن I
۷	گورستان سان کرمرژنه	33°48'46.35"N 46°30'22.50"E	عصر آهن II-I

دیگر منطقه نیز گزارش شده است. سفال شماره ۲ تپه قلا با لبه ظروف به دست آمده از گورهای خوب گوهر (گور ۴، ۶، ۱۱، ۲۱، ۲۸-۳۱، ۳۹) و گلخنان مرده (گور ۷، ۲۴) است (Ibid, 1999). سفال شماره ۳ قابل مقایسه با لبه ظروف به دست آمده از گورهای خوب گوهر (گور ۱، ۷، ۹، ۲۱، ۲۵، ۲۷-۲۸، ۳۱، ۳۹، ۴۳-۴۴) و گورهای گلخنان مرده است (Ibid, 1999). شماره ۴ قابل مقایسه با لبه ظروف به دست آمده از خوب گوهر (گور ۳۳، ۳۷، ۴۵، ۵۸، ۶۱، ۶۳) و گلخنان مرده (گور ۹-۱۰، ۱۶، ۱۸، ۳۲، ۴۰، ۴۹، ۶۲، ۷۳) است (Ibid, 1999). همچنین سفال‌های شماره ۲-۴ تپه قلا قابل مقایسه با سفال‌های دارون B و

لبه تخت شماره ۱ تپه قلا وارگه متعلق به یک کاسه ساده باز است و مشابه و قابل مقایسه با کاسه‌های به دست آمده دارون B (Overlaet, 2003: fig. 199, pl. 1, 6, 7) و کاسه‌های به دست آمده از گورهای تولکه نام آوه زا (Ibid, fig. 203) و گورستان کل ولی (Ibid, pl. 37) و مشابه کاسه ساده با لبه تخت و کمی برگشته به دست آمده از گورهای ۲، ۸، ۱۰-۱۱، ۱۶، ۲۲، ۲۷، ۳۰، ۳۳، ۴۵، ۴۶، ۴۷، ۵۷، ۶۱، ۶۳، ۶۹، ۶۶-۶۷، ۷۵، ۷۹ چم ژی مومه (Haerinck & Overlaet, 1998) و کاسه به دست آمده از گور شماره ۸۵ ورکبود و گور شماره ۱۲ کل ولی (Vanden Ber- ghe, 1968: fig. 19, 29; Haerinck & Overlaet, 2004) است و مشابه این ظرف در گورستان‌های

جوب گوهر استفاده شده نیز با چند ردیف نقش طنابی افزوده تزئین شده‌اند (Haerinck & Overlaet, 1999)؛ در کاوش خانی ماسی در کردستان عراق نیز خمره‌های مشابه آنها به دست آمده که متعلق به دوره کاسی (Glatz et al, 2019: 466) است. به هر رو بررسی و تحلیل سفال‌های منطقه آسمان‌آباد دو جنبه را همزمان با هم نشان می‌دهد. یکی نمونه شکل‌های سفالی است که مشابه نمونه‌ها و سفال‌های عصر آهن در سایر مناطق همجوار است و دیگر سفال‌هایی است که جنبه محلی دارند و به نظر می‌رسد کمتر از بیرون تأثیر پذیرفته‌اند و بیشتر نمایانگر یک خرده فرهنگ محلی در قالب فرهنگ عصر آهن زاگرس است (جدول ۸).

برآیند

گورستان‌های بررسی شده دشت میان‌کوهی آسمان‌آباد در کنار رودخانه و سرشاخه‌های فرعی آن و در کنار ایل‌راه‌های اصلی و مهم قرار گرفته‌اند که نواحی شمالی یعنی دشت‌های حمیل و منصوری، اسلام‌آباد و ... را به این منطقه و به دشت‌های جنوبی‌تر یعنی دشت‌های ایوان، ایلام و صالح‌آباد مهران، میه‌خاص، دهلران و دیگر نواحی گرمسیری متصل می‌کند. این موضوع در کنار اینکه هنوز ارتباطی میان این گورستان‌ها با محوطه‌های استقرار به دست نیامده است شاید بیانگر تعلق این گورستان‌ها به جوامع کوچ‌نشین و نیمه‌کوچ‌نشین باشد. از طرف دیگر در نزدیک این گورستان‌ها (قلاتقور، خرسه ری، سان کر مژنه، تپه قورسان، میوله و محوطه روستای گدومه) ما با ساختارهای معماری لاشه‌سنگی خشکه‌چین به

کل ولی است (Overlaet, 2003: fig. 199, pl. 1, 6, 7, 37). در کل سفال‌های به دست آمده از این محوطه مشابه مجموعه سفال‌های به دست آمده از محوطه گورستان درگه I است که در غرب روستای درگه و کنار ایل‌راهی^۱ است که با گذر از ارتفاعات جنگلی بانکول به دشت ایوان می‌رود، تپه قلا نیز در کنار همین ایل‌راه قرار دارد (نوراللهی، ۱۳۹۴: ۶۲۶-۶۲۸).

بدنه با تزئینات طنابی و نواری کنده به صورت افقی در چند ردیف در بررسی سطحی این گورستان‌ها به دست آمده است که دارای دیواره‌ای ضخیم است و حرارت برای پخت آنها کم بوده است. آثار پخت زیاد در برخی از نمونه‌ها دیده می‌شود که سبب دفرمه شدن ظرف شده است (سفال شماره ۵ گورستان پیشته میوله) این موضوع نشان‌دهنده ساخت و پخت این سفال‌های در خود محل بوده است. این سفال‌ها قابل مقایسه و مشابه با سفال‌های سرخ دم (شیشه‌گر، ۱۳۸۴: ۲۲۳، ت. ۱۰۴)، سفال‌های جمع‌آوری شده از سطح تپه گوران در سال ۱۹۶۴ و گوران G1، GII لایه U (Thrane, 2001: pl. 6-7, 14)، خمره‌های نوشیجان تپه (Stronach, 1978: fig. 5)، تپه باباجان (مرکزی) لایه ۱-۳ و لایه ۲ تپه شرقی (Goff, 1968: fig. 6; Goff, 1978: fig. 11). خمره‌هایی با تزئینات مشابه در گورستان میرولی (Schmidt et al, 1989: pl. 86.d)، چغاسبز (Ibid, 1989: pl. 105)، سرخ دم (Ibid, 1989: pl. 105.d) به دوره مفرغ قدیم تا جدید تاریخ‌گذاری شده‌اند. خمره‌ای با دو ردیف تزئین طنابی روی بدنه در گورستان دارون (Overlaet, 2003: B pl. 7) و همچنین خمره‌های که برای تدفین در

۱ توجه به ساختار کوه‌هایی که دشت آسمان‌آباد را در بر گرفته‌اند و همچنین صعب‌العبور بودن آنها، ایل‌راه‌های اصلی که از این دشت عبور می‌کنند در شرق و غرب این دشت واقع‌اند. ایل‌راه غربی از کناره تپه قلا می‌گذرد و در مسیر آن چندین گورستان از جمله درگه I نیز قرار گرفته که داده‌های سطحی آنها نشان‌دهنده همزمانی آنها و همچنین تعلق این محوطه‌ها به جوامع نیمه‌کوچ‌نشین یا کوچ‌نشین است (بنگرید به نوراللهی، ۱۳۹۱، طلایی و دیگران، ۱۳۹۳).

- که از شاخصه‌های عصر آهن III گورستان‌های ایلام است- به دست نیامد. سفال‌های به دست آمده از بررسی در طیف وسیعی از پخت کم -به طوری که در بعضی از آنها آثاری از پخت تقریباً دیده نمی‌شود- تا پخت کامل به چشم می‌خورد. به نظر می‌رسد آنها را در کوره‌های روباز پخته‌اند که در هوای آزاد برپا می‌شده است.^۱ چند قطعه سفال منقوش از بررسی زمگه و بخش جنوبی روستای گدومه به دست آمد که متعلق به عصر آهن IV هستند. فقط در گورستان سیل خسرو چندین نمونه سفال منقوش عصر آهن به دست آمد که متعلق به عصر آهن I و همزمان با گودین II و سفال‌های منقوش عصر آهن I نوشیجان و باباجان است و در بقیه گورستان‌ها نمونه‌ای به دست نیامد. از شاخصه‌های عصر آهن سفال‌های لوله دار و ناودانی است که در گورستان‌های این عصر به دست آمده که جز در گورستان کرمنه یک مورد با برجستگی زیر لوله و یک نمونه در گورستان سیل خسرو در دیگر گورستان‌ها نمونه‌ای به دست نیامد.^۲

نام زمگه (یا زمستان‌گاه) مواجه هستیم. مکان‌یابی این گورستان‌ها با پراکنش و همچنین مسیرهای ایل‌راهی تطابق دارد. چنانچه در برخی از این زمستان‌جای‌ها سفال‌های مشابه با گورستان‌ها به دست آمد. ما هنوز نمی‌دانیم که آیا این زمگه‌ها در این بازه زمانی یعنی عصر آهن I-III توسط کوچ‌نشینان مورد استفاده بوده است یا نه؟ هرچند در برخی از این زمگه‌ها سفال‌های متعلق به دوران پیش از تاریخی و تاریخی به دست آمده است. اما داده‌ها و شواهد باستان‌شناسی از جمله سفال‌ها نشان می‌دهند که گورستان متعلق به جوامع کوچ‌نشین یا نیمه‌کوچ‌نشین گله‌دار بوده است که ایام سرد پاییز و زمستان را در نواحی گرمسیر جنوبی‌تر به همراه گله‌هایشان به سر می‌بردند و در سایر فصل‌ها به ارتفاعات و دشت‌های میانکوهی سردسیری برمی‌گشتند.

داده‌های سفالی و اشیاء سنگی از کناره گورهای تخریب‌شده به دست آمده شامل سفال‌های کف دکمه‌ای و پایه‌دار و سفال‌های موسوم به گلدان یا ساغرهای کاسی است که مشابه آنها در لایه‌های مربوط به دوره کاسی شهر اور، تل خیبر در بین‌النهرین و تپه گوران و برخی از گورستان‌های حفاری شده در ایلام گزارش شده است که نشان‌دهنده تعلق این گورستان‌ها به جوامع کاسی یا حضور آنها است. فرم و شکل سفال‌ها نشان می‌دهد که این گورستان‌ها متعلق به اواخر عصر مفرغ و عصر آهن I-III است. در بررسی سطحی و اطراف گورهای تخریب‌شده (به جز گورستان سیل خسرو و یک نمونه در گورستان قورسان (تصویر ۱۰) هیچ گونه سفال خاکستری

۱ در میان کوچ‌نشینان این شیوه پخت سفال به طور پراکنده تا حدود نیم سده پیش وجود داشته اما امروزه از بین رفته است (بنگرید به نوراللهی و دیگران، ۱۳۹۴؛ نوراللهی، ۱۳۹۴، ۲۰۱۶). (Nourallahi, 2016)

۲ اما بنا بر گفته ساکنان محلی روستای گدومه در اوایل دهه ۵۰ که روستا گسترش یافت و خانه‌های جدیدی در جنوب روستا ساخته می‌شود در هنگام کندن پی بناها به گورهای برخورد می‌شود که در آنها قوری و آفتابه‌های لوله‌دار همراه با لیوان و کاسه وجود داشته است که متأسفانه همگی آنها تخریب می‌شوند.

کتابنامه

مترجم، عباس. (۱۳۷۹). گزارش فصل اول بررسی و شناسایی شهرستان شیروان چرداول (منتشر نشده).

معمدی، نصرت. (۱۳۶۵). «آیین تدفین در لرستان هزاره اول پیش از میلاد»، مجله باستان‌شناسی و تاریخ، شماره ۱، پاییز و زمستان: ۳۱-۴۲.

نوراللهی، علی. (۱۳۹۵). «علل و زمینه‌های تخته‌قاپو کردن عشایر استان ایلام در دوران معاصر براساس نظریه سیستمها: مطالعه موردی ایل خزل»، فره‌وشی، شماره ۲: ۱۰۷-۱۱۴.

نوراللهی، علی. (۱۳۹۶). «جایگاه زن در عصر آهن با تکیه بر مطالعات قوم‌باستان‌شناسی در میان کوچ‌نشینان غرب زاگرس مرکزی (ایل خزل، کلهر و ملکشاهی)»، سرو سیمین: یادنامه دکتر سیمین دانشور، به‌کوشش شاهین آریامنش، تهران، پژوهشگاه میراث فرهنگی و گردشگری: ۱۳۱-۱۶۱.

نوراللهی، علی. (۱۳۹۲). «بررسی الگوی استقرار دوره پارینه سنگی دشت میانکوهی آسمان‌آباد استان ایلام»، فصلنامه اثر، شماره ۶: ۱۰۶-۱۳۴.

نوراللهی، علی. (۱۳۹۴). «قوم‌باستان‌شناسی اسامی برخی از کوه‌ها و رودهای زاگرس مرکزی»، فصلنامه زریبار، سال نوزدهم، شماره ۸۷-۸۸، بهار و تابستان: ۳۶۱-۳۸۷.

نوراللهی، علی، حسن طلائی و بهمن فیروزمندی. (۱۳۹۴). «جایگاه زن در عصر آهن با تکیه بر مطالعات قوم باستان‌شناسی در میان کوچ‌نشینان غرب زاگرس مرکزی»، فصلنامه زن در فرهنگ و هنر، دوره ۷، شماره ۱، بهار: ۹۹-۱۲۲.

نوراللهی، علی. (۱۳۸۲). گزارش بررسی باستان‌شناسی (پیش از تاریخ) دشت آسمان‌آباد (منتشر نشده).

نوراللهی، علی. (۱۳۹۴). بررسی باستان‌شناختی گورستان‌های عصر آهن III-I حوزه رود گنگیر ایوان، پایان‌نامه دکتری، منتشر نشده.

نوراللهی، علی. (۱۳۹۷). «بررسی سیاه‌چادر کوچ‌نشینان منطقه آسمان‌آباد ایلام در غرب زاگرس مرکزی»، فره‌وشی، سال ۴، شماره ۷: ۴۶-۸۰.

نوراللهی، علی. (۱۳۹۰). «بررسی قوم‌باستان‌شناسی کوچ‌نشینان و ایل‌راه‌های مناطق شمالی استان ایلام»، فصلنامه فرهنگ ایلام، شماره ۳۲-۳۳: ۹۳-۱۱۶.

الف) فارسی

اداره جهاد سازندگی کشاورزی. (۱۳۷۸). طرح مطالعات جامع احیاء و توسعه کشاورزی و منابع طبیعی استان ایلام (مطالعات سنتز استانی)، ج ۶.

اشمیت، اریک ف. (۱۳۷۶). پرواز بر فراز شهرهای ایران، ترجمه آرمان شیشه‌گر، تهران، انتشارات سازمان میراث فرهنگی کشور (پژوهشگاه).

جهاد سازندگی استان ایلام. (۱۳۷۳). طرح مرتعداری استان ایلام (ایوان - شوراب‌خانعلی)، مطالعات پوشش گیاهی.

حموی، یاقوت. (۱۳۸۰). مُعْجَم اَبْئِلْدان، ترجمه علی‌نقی منزوی، تهران، سازمان میراث فرهنگی.

راولینسون، هنری. (۱۳۶۲). سفرنامه راولینسون، ترجمه دکتر سکندر امان‌اللهی بهاروند، آگاه، تهران.

شیشه‌گر، آرمان. (۱۳۸۴). گزارش کاوش محوطه سرخ دم لکی کوه‌دشت لرستان، تهران، پژوهشگاه باستان‌شناسی.

لوین، لوئیس. (۱۳۸۱). «عصر آهن»، در باستان‌شناسی جنوب غرب ایران، فرانک هول، ترجمه زهرا باستی، تهران، انتشارات سمت: ۴۴۸-۴۸۹.

سازمان برنامه و بودجه. (۱۳۶۹). طرح جامع استان ایلام، ج ۱ و ۲، استانداری استان ایلام.

سازمان برنامه و بودجه استان ایلام. (۱۳۶۱). گزارش وضع موجود اقتصادی - اجتماعی استان ایلام، فروردین ماه.

سازمان آب استان ایلام. (۱۳۷۸). گزارش مطالعات مرحله اول طرح‌های تأمین آب استان ایلام، ج ۴، استانداری استان ایلام.

سازمان جغرافیایی نیروهای مسلح. (۱۳۸۵). فرهنگ جغرافیایی آبادی‌های استان ایلام (شهرستان ایلام)، جلد ۱، تهران، سازمان جغرافیایی نیروهای مسلح، مدیریت اطلاعات جغرافیایی.

طلائی، حسن. (۱۳۸۱). «سنت‌ها و شیوه‌های تدفینی در عصر آهن ایران (حدود ۸۰۰-۱۴۵۰ ق.م.)»، مجله دانشکده ادبیات و علوم انسانی، دوره ۵۰-۵۱، شماره ۱۶۲-۱۶۳: ۱۷۳-۱۹۲.

طلائی، حسن، علی نوراللهی، بهمن فیروزمندی. (۱۳۹۳). «قوم باستان‌شناسی کوچ‌نشینان و ایل‌راه‌های غرب زاگرس مرکزی»، جامعه‌شناسی تاریخی، پاییز و زمستان، دوره ۶، شماره ۲: ۱۶۳-۱۹۵.

طلائی، حسن. (۱۳۸۷). عصر آهن ایران، تهران، انتشارات سمت.

ب) نافرسی

Armstrong, J.A., Gasche, H. (2014). *Mesopotamian Pottery. A Guide to the Babylonian Tradition in the Second Millennium B.C.* The Oriental Insti-

tute and University of Chicago Press, Chicago. Badalyan, R.S., Avetisyan, P.S. (2007). *Bronze and Early Iron Age Archaeological Sites in Armenia.*

- I. Mt. Aragats and its Surrounding Region, BAR International Series 1697.
- Brown, S.C. (1979). *Kinship to Kingship. Archaeological and Historical Studies in the Neo-Assyrian Zagros*. Ph.D. thesis. The University of Toronto.
- Carter, Elizabeth. (1971). *Elam in the second millennium B.C.*, Ph.D. thesis, University of Chicago, Department of Near Eastern Languages and Civilizations.
- Calderbank, Daniel. (2020). "Dispersed Communities of Practice During the First Dynasty of the Sealand: The Pottery from Tell Khaiber, Southern Iraq", in *Babylonia under the Sealand and Kassite Dynasties*, Ed. Susanne Paulus and Tim Clayden, Walter de Gruyter, Inc., Boston/Berlin, Pp. 58-88.
- Collins, Steven, Khalid Tarawneh. (2013). *Tall el-Hammam Season eight, 2013: Excavation, Survey, Interpretations and Insights*, Trinity Southwest University Press.
- Collins, Steven, Carroll M. Kobs and Michael C. Luddeni. (2015). *The Tall al-Hammam Excavations, Volume 1: An Introduction to Tall al-Hammam, with Seven Seasons (2005-2011) of Ceramics and Eight Seasons (2005-2012) of Artifacts*, Winona Lake, Eisenbrauns, Indiana.
- Schmidt, E.F., & Van Loon, M.N., & Curvers, H.H. (1989). *The Holmes expeditions to Luristan*, Chicago, University of Chicago.
- Danti, Michael and Megan Cifarelli. (2015). "Iron II Warrior Burials at Hasanlu Tepe, Iran.", *Iranica Antiqua*, v.1, Pp. 61-157.
- Danti, Michael. (2013). "The Late Bronze and Early Iron Age in Northwestern Iran", in *The Oxford Handbook of Ancient Iran*, Ed. Daniel T. Potts, pp. 376-327.
- Radner, Karen, F. Janoscha Kreppner and Andrea Squitieri. (2020). *The Dinka Settlement Complex 2019, Further Archaeological and Geophysical Work on Qalat-i Dinka and in the Lower Town*, PeWe-Verlag – Gladbeck.
- Radner, Karen, F. Janoscha Kreppner and Andrea Squitieri. (2019). *The Dinka Settlement Complex 2018 Continuing the excavations at Qalat-i Dinka and the Lower Town*, PeWe-Verlag – Gladbeck.
- Radner, Karen, F. Janoscha Kreppner and Andrea Squitieri. (2018). *The Dinka Settlement Complex 2017, The Final Season at Gird-i Bazar and First Work in the Lower Town*, PeWe-Verlag – Gladbeck.
- Radner, Karen, F. Janoscha Kreppner and Andrea Squitieri. (2017). *Unearthing the Dinka Settlement Complex The 2016 Season at Gird-i Bazar and Qalat-i Dinka*, PeWe-Verlag – Gladbeck.
- Radner, Karen, F. Janoscha Kreppner and Andrea Squitieri. (2016). *Exploring the Neo-Assyrian Frontier with Western Iran The 2015 Season at Gird-i Bazar and Qalat-i Dinka*, PeWe-Verlag – Gladbeck.
- Rawlinson, Henry C. (1839). "Notes on a March from Zohab at the Foot of the Zagros, along the Mountains to Khuzistan (Susiana), and from Thence through the Province of Luristan to Kirmanshah, in the Year 1836", *The Journal of the Royal Geographic Society* 9, Pp. 26-11.
- Glatz, Claudia, Jesse Casana, Robin Bendrey, Emma Baysal, Daniel Calderbank, Francesca Chelazzi, Francesco Del Bravo, Neil Erskine, Mette Marie Hald, Elise Jakoby Laugier, Eric Jensen and Elsa Perruchin. (2019). "Babylonian Encounters in the Upper Diyala River Valley: Contextualizing the Results of Regional Survey and the 2016-2017 Excavations at Khani Masi", *American Journal of Archaeology*, Vol. 123, No. 3, Pp. 439-471.
- Godard, Andre. (1931). *Les Bronzes de Luristan*. Ars Asiatica: Studes et Documents 17. Paris; G. Von Oest.
- Goff, Clare Meade. (1978). "Excavations at Baba Jan: The Pottery and Metal from Levels III and II", *Iran*, Vol. XVI, Pp.29-67.
- Goff, Clare Meade. (1971) "Luristan before the Iron Age", *Iran*, Vol. IX, Pp.131-152
- Goff, Clare Meade. (1968). "Luristan in the First Half of the First Millennium B.C.: A Preliminary Report on the First Season's Excavations at Bābā Jān, and Associated Surveys in the Eastern Pish-i-Kūh", *Iran*, Vol. VI, pp. 105-134.
- Gopnik, Hilary. (2000). *The Ceramics of Godin II: Ceramic Variability in the Archaeological Record*, Ph.D. thesis, Department of Near and Middle Eastern Civilizations University of Toronto.
- Thrane, H. (1999). "Pots and peoples- once again. The goblets and the Bronze Age settlement at Tepe Guran, Luristan", *Iranica Antiqua*, Vol. XXXIV: 21-40.
- Thrane, H. (2001). *Excavation at Tepe Guran in Luristan, The Bronze Age and Iron Age Periods*, Moesgaard, (with Contribution by J. Clutton-Brock; J. Balslev Jorgensen & V. Alexanderson).
- Haerinck, Ernie and Bruno Overlaet. (1999). "Djub-i Gauhar and GulKhanat Murdah: Iron Age III Graveyards in the Aivan Plain, Luristan excavation documents 3", Leuven: *Acta Iranica* 36.
- Haerinck, E., & Overlaet, B. (2002). "The Chalcolithic and the Early Bronze Age in Pusht-i Kuh, Luristan (West-Iran): Chronology and Mesopotamian contacts", *Akkadica* 123, Pp. 163-181.
- Haerinck, Ernie and Bruno Overlaet. (2004). "The

- Iron Age III Graveyard at War Kabud, Pusht-i Kuh, Luristan, Luristan excavation documents 5", Leuven: *Acta Iranica* 42.
- Haerinck, E and B. Overlaet. (1996). *The chalcolithic period parchainah and Hakalan*, Royal museums of art and history, Brussels.
- Haerinck, Ernie and Bruno Overlaet. (1998). "Chamahzi Mumah: An Iron Age III Graveyard, Luristan excavation documents 2", *Acta Iranica* 33, Leuven.
- Haerinck, Ernie and Bruno Overlaet. (2004). "The Iron Age III Graveyard at War Kabud, Pusht-i Kuh, Luristan, Luristan excavation documents 5", *Acta Iranica* 42, Leuven.
- Haerinck, E. & B. Overlaet. (2004). "The Chronology of the Pusht-i Kuh, Luristan. Results of the Belgian Archaeological Mission in Iran, in: From Handaxe to Khan". Essays presented to Peder Mortensen, Aarhus 2004: 118-136.
- Moorey, P. R. S. (1980). *Cemeteries of the first millennium B.C. at Deve Hüyük, near Carchemish*, salvaged by T.E. Lawrence and C.L. Woolley in 1913, Oxford, BAR.
- Nourallahi, Ali. (2016) "Women's Status in the Iron Age Based on Ethno-archaeological Studies of the West Central Zagros Nomads", *Silk Road*, vol. 14, Pp.196-209.
- Overlaet, B. (2005). "The Chronology of the Iron age in the Pusht-i-kuh, Luristan", *Iranica Antiqua*, vol. XL: 1-33.
- Overlaet, Bruno. (2003). "The Early Iron Age in the pusht - I kuh, Luristean, (Luristan Excavtion Documents 1, 2, 3, 4)", *Acta Iranica*, 3e serie, Leuven.
- Stein. Aurel. (1940). *Old routes of western Iran: Narrative of an archaeological journey carried out and recorded*, Macmillan and Co, London.
- Stronach, D., Stronach, R. & Bokonyi, S. (1978). "Excavations at tepe Nush- I Jan", *Iran*, Vol.XVI, Pp.1-29.
- Vanden Berghe, L. (1984). Prospections et Fouilles au Pusht-i Kuh, Luristan. Archiv für Orentforschung 31: 200-209.
- Vanden Berghe, L. (1987). "Les pratiques funéraires à l'âge du Fer III au Pusht-I kuh, Luristan: les necropoles genre war Kabud", *Iranica Antiqua*, XXII: 201-266
- Vanden Berghe, L. (1966). Surveys and excavations, Pošt-e Kuh, Luristan, preliminary reports. (a) 1st and 2nd campaigns, 1965-66; excavations at Tappa Kalwali and Var Kabud: "Belgische opgravingen in Luristan," *Phoenix* 12/2, 1966, pp. 337-52
- Vanden Berghe, L. (1982). Luristan: een verdwenen bronskunst uit West-Iran: [tentoonstelling] Centrum voor Kunst en Cultuur, Sint-Pietersabdij - Gent, 9 oktober 1982-30 januari 1983, Gent: Het Centrum.
- Vanden Berghe, L. (1977). "la necropole de Chamzhi Mumeh.une grande fouille de I age du fer au luristan, Iran", *Archeologia*, N. 108, Pp. 52-63.
- Vanden Berghe, L. (1973a). "Recherches Archeologiques dans le Luristan, Fouilles a Bard -ibal et a Payikal, prospections dans le district d Aivan", *Iranica Antiqua*, Vol X, Pp.1-79.
- Vanden Berghe, L. (1973b). "le luristan a l age du fer, la necropole de kutal I gulgul", *Archaeologia*, n.65, Pp.16-29.
- Vanden Berghe, 1972, Recherches archeologiques dans le luristan Cinquieme campagne 1969. Prospections dans le Pusht-kuh central, *Iranica Antiqua*, vol. IX, pp.1-48.
- Vanden Berghe. L. (1968). Het Archeologisch onderzoek Noor De Branscultuur Van Luristan, Opgravingen In pusht-ikouh, kal wale En warkabud (1965 en 1966) Les Recherches Archeologiques Dans le Luristan Fouilles Dans .Le pusht-i- kouh kalwali et warkabud, Brussel
- Woolley, Sir Leonard. (1965). *Ur Excavation, Vol. VIII, the Kassite period and the period of the Assyrian kings*, The British Museum and The University Museum, Pennsylvania, London.
- Wright, Henry T., Jams A. Neely (2010). *Elamite and Achaemenid settlement on the Dehwaran plain*, Ann Arbor, Michigan.
- Young, T.C. (1965). "A comparative ceramic chronology for western Iran, 1500- 500 B.C.", *Iran*, III, 1965, Pp. 53-85.
- Young, T C. (1969). *An Excavation at Godin Tepe: First progressive report*, Royal Ontario Museum (ROM).
- Young, T C., and L. D. Levine. (1974). *Excavations of the Godin Project: Second Progress Report*. Toronto: Royal Ontario Museum.



The Iron Age Graveyard's of Aseman Abad Intermountain Plain, Ilam Province in Central Zagros, Iran

Ali Nourallahi¹ 

Abstract

The Iron Age in the Central Zagros is contemporaneous by Assyrians, Kassite's states and other tribes and their presence in this area. Archaeological studies of this period, almost regardless of the presence of these States or groups, have only studied graveyards and burial methods and other findings from them. However, archaeological evidence and reliefs obtained from this area along with Assyrian cuneiform tablets show the strong presence of Assyrians and Kassites. However, this issue has received less attention in Iron Age studies, The Aseman-Abad Intermountain plain is no exception. Despite being difficult to cross and its small area, this area is significant in terms of archaeological data of this period, because it is the link between the northern regions to southern regions of the Central Zagros. In the survey of this area, several graveyards' belonging to the Iron Age I-III were identified and surveyed. The study of the findings and works of these graveyard's shows that they belong to semi-nomadic or nomadic groups that have been created near or along the banks of Aseman-Abad Rivers. The study, analysis and comparison of the architecture of the tombs as well as the surface pottery of these graveyard's, in addition to clarifying the situation of this region in the Iron Age, shows this era with other areas of the Central Zagros have relationship and homogeneity, the other hand, some pottery evidence indicates the presence of Kassite in this area after returning from Mesopotamia.

Keywords: Central Zagros, Iron Age, Asman Abad, Graveyards.

¹ Ph.D of Archaeology, Zanjan, Iran.  alinorallahy2536@gmail.com

Article info: Received: 31 July 2021 | Accepted: 18 September 2021 | Published: 1 July 2022

Citation: Nourallahi, Ali. (2022). "The Iron Age Graveyard's of Aseman Abad Lowland Plain, Ilam Province in Central Zagros, Iran". *Ancient Iranian Studies*, Vol. 1 (2): 3-54.

<https://doi.org/10.22034/AIS.2022.289626.1019>