

## سنخیت‌شناسی همسویی معنادار روشهای ارزیابی قرارگاه‌های رفتاری و بازطراحی مبلمان و فضاهای شهری

نفیسه گلستانی\* - دانشجوی دکتری معماری، گروه هنر و معماری، واحد بوشهر، دانشگاه آزاد اسلامی، بوشهر، ایران.  
محبوبه روشن - دانشجوی کارشناسی ارشد گروه هنر و معماری، واحد مرودشت، دانشگاه آزاد اسلامی، مرودشت، ایران.

مهدی شیبانی - عضو هیات علمی دانشکده معماری و شهرسازی دانشگاه شهید بهشتی تهران، تهران، ایران.

### Significant similarity between behavior-place and method of urban behavior evaluation for redesign of urban spaces and furniture

#### Abstract

Today, in terms of interaction between physical activity and meaning to have a significant continuum of how spaces are used by citizens is the concept of paradigms and theoretical approaches to design of urban spaces. It is necessary in the field of urban planning and management of the city's architects and designers. On the other hand, access to the redesigned, re-evaluation procedures for citizens of urban areas can also contribute to the design of responsive environments, the lack of space use by citizens and non-animated production spaces and prevent inefficient. In this paper, the origin of the types of behavior and behavioral bases of their compliance with the properties of space has been redesigned again. The analytic and argument based on logic and documentation methods employed. In the end, pointing to the open standards and urban spaces in contemporary furniture design again to set the criteria mentioned and the origin of these methods to the design of each is briefly analyzed.

Keywords: behavior-place, behavior and urban activities, furniture and urban spaces, assessment and treatment of behavior-place.

#### چکیده

امروزه درنظرگیری تعامل فیما بین «کالبد، فعالیت و معنا» که دارای پیوستاری و همسویی معناداری با نحوه و چگونگی کاربست فضاهای شهر بوسیله شهروندان است، از مهمترین پارادایم‌های مفهومی و رهیافتهای نظری به «بازطراحی فضاهای شهری» بوده است که لازم است در حوزه برنامه ریزی و مدیریت شهری موردنظر معماران و طراحان شهر قرار گیرد. از سوی دیگر، دستیابی به روشهای ارزیابی رفتار شهروندان برای بازطراحی دوباره فضاهای شهری نیز می‌تواند ضمن کمک به طراحی محیط‌هایی پاسخ‌دهنده و ناکارآمد جلوگیری بوسیله شهروندان و تولید فضاهای غیرسرزنده و ناکارآمد جلوگیری بعمل آورد که التزام و ضرورت تحقیق حاضر را تشکیل داده است. در مقاله حاضر، به سنخیت‌شناسی انواع روشهای ارزیابی رفتارها و قرارگاه‌های رفتاری و میزان انطباق آنها با بازطراحی دوباره فضا خاصه در ایران پرداخته شده است که از روش توصیفی-تحلیلی و استدلال مبتنی بر منطق و روشهای اسنادی بهره برده است. لذا در پایان ضمن اشاره به معیارهای بازطراحی دوباره مبلمان و فضاهای شهری ایران در دوره معاصر به مجموعه معیارهایی اشاره شده و میزان سنخیت این روشها با بازطراحی و ارزش گذاری هر یک به اختصار مورد بررسی و تحلیل قرار گرفته است.

**واژگان کلیدی:** قرارگاه رفتاری، رفتار و فعالیت شهری، مبلمان و فضاهای شهری، ارزیابی رفتار و قرارگاه رفتاری.

## ۱. مقدمه

رفتار انسانی برآیندی از انگیزه‌ها و نیازهای فرد، قابلیت محیط، تصویر ذهنی ناشی از ادراک او از دنیای خارج و معنایی که این تصویر برای او دارد، می‌باشد؛ بنابراین هر رفتار تحت تاثیر شرایط فوق می‌تواند اشکال مختلفی به خود بگیرد و رفتارهای متنوعی را باعث شود. «رفتار» تنها تابع «فعالیت» نیست؛ بلکه ترکیبی از: ۱. فعالیت، ۲. زمان و ۳. محیط<sup>۱</sup> است. انسان همواره در تعامل با محیطی است که خود جزئی از آن به شمار می‌رود. رفتار اجتماعی نیازمند بستری برای روی دادن است، بنابراین رابطه انسان و «محیط» به صورت یک رابطه «رفت و برگشتی و تعاملی» موردنظر است. موضوع علم «طراحی شهری» خلق فضاهای عمومی با کیفیت در سطح شهر می‌باشد، آن‌جا که زندگی عمومی افراد در جریان است و در خیابان و میدان و پارک و غیره، مردم با ویژگیها و کیفیت‌های مطلوب و نامطلوب آن در تماس مستقیم قرار می‌گیرند. از سویی، از آنجا که رفتار در رابطه با محیط شکل می‌گیرد، به شدت تحت تاثیر «فرهنگ و اجتماع» می‌باشد و پیوسته معلول علتی «اجتماعی و فرهنگی» است. محیط می‌تواند خاستگاه «ادراک، بازشناسی و اثرگذاری و رفتار فضایی» باشد، گروه‌های مختلف استفاده‌کننده از فضای شهر دارای نیازها و الگوهای رفتاری و بستر ساز «قرارگاه‌های رفتاری» مختلفی هستند. بخشی از این نیازها معطوف به نیازهای مختلف و متعدد انسانی است و بخشی دیگر به ویژگی‌های کالبدی و نقش فضای مورد استفاده در شهر مربوط می‌شود. همچنین برخی از الگوهای رفتاری به نیازهای دسته‌های مختلف استفاده‌کننده از فضا بستگی دارد و برخی از این الگوها تابع فرهنگ و بستر فرهنگی جامعه می‌باشد. بنابراین نحوه برقراری این رابطه تعاملی

بستگی زیادی به چهار عامل دارد که عبارتند از: ویژگی‌های کالبدی فضای مورد استفاده، نیازهای انسانی به طور عام، نیازهای مخاطبین و استفاده‌کنندگان خاص آن فضا و در نهایت الگوهای رفتاری و بستر فرهنگی جامعه.

از آنجا که در شرایط امروزی شهرها فضاهای عمومی آن معرف هویت و شخصیت و میزان رونق و جذابیت یک شهر هستند، در صحنه رقابت شهرهای مختلف به لحاظ جذب سرمایه‌ها، جذب نیروی انسانی، ارتقاء رفتارهای مناسب و شکلگیری مکان رفتارهای سازنده از مهم‌ترین امور است. تغییر شرایط در جوامع شهری، توسط تغییرات اخیر در الگوهای زندگی بهتر و واضحتر می‌تواند توضیح داده شود. در نتیجه توجه به آسایش و برآورده کردن نیاز گروه‌های مختلف استفاده‌کننده از فضا یکی از معیارهای اساسی در جهت ایجاد مطلوبیت فضایی، افزایش کیفیت و میزان رضایت‌مندی شهروندان می‌باشد. از طریق رواج دادن برخی رفتارها یا کاستن از برخی رفتارها در فضا می‌توان احساس خاصی در افراد ایجاد کرد؛ به طوریکه کیفیت ویژه‌ای از فضا ادراک کند. در واقع آشنایی طراحان شهری با دانش‌هایی همچون علوم رفتاری و روانشناسی محیطی می‌تواند این امکان را برای طراحان فراهم کند تا منطبق بر نیاز و فرهنگ استفاده‌کنندگان، فضاها را طراحی کنند و بر این اساس شرایط لازم برای زندگی مطلوب برای کاربران شهری از فضاها فراهم آید. امروزه در سرتاسر دنیا مراکز شهری سواره محور به سیستم پیاده راه‌ها تبدیل شده‌اند؛ زندگی در فضاهای عمومی چه نزدیک و چه دور از فعالیت‌های تجاری، به طور برجسته‌ای افزایش یافته است و زندگی شهری کاملاً تفریحی و اجتماعی نیز رشد یافته است. در حال حاضر تمایل و گرایش به سمت هرچه بیشتر توسعه یافتن زندگی در فضاهای شهری

۱. در این رابطه، کورت کافکا (۱۹۳۵)، بین محیط جغرافیایی و محیط رفتاری تمایز قابل می‌شود، چنانچه محیط جغرافیایی را محیط عینی و واقعیت‌های اطراف انسان می‌داند، و محیط رفتاری را تصویرشناختی محیط عینی ارزیابی می‌کند که اساس رفتار انسان را شکل می‌دهد. علاوه بر این «داگلاس پورتیوس» (۱۹۷۷) محیط مفهومی را مطرح می‌کند که آن را به مفاهیم محیط پدیده‌ای (جغرافیایی) و شخصی (رفتاری) می‌افزاید (مرتضوی، ۱۳۶۷، ص ۷).

است، چراکه در حال حاضر تمایلات اجتماعی به سمت استفاده از فضای عمومی است. در این راستا نقش مبلمان شهری در فراهم نمودن امکانات زندگی و حضور افراد در فضاهای شهری می تواند بسیار کلیدی و پر اهمیت باشد.

این پژوهش در پی آن است که با توجه به الگوهای رفتاری، تراکم رفتاری، آسیب شناسی رفتارها و دسته بندی این الگوها به طور عام به نیازهای رفتاری و دریافت معانی رفتاری در طراحی مبلمان های شهری از یک طرف، و میزان انطباق روشهای ارزیابی قرارگاه های رفتاری با بازطراحی این فضاها برسد و همچنین شناسایی عواملی از محیط کالبدی که به الگوهای رفتاری شکل و یا تحت تاثیر قرار می دهند از طریق دخالت در طراحی و ویژگی های کالبدی- فضایی محیط و همچنین بر اساس الگوهای کیفیت بخشی به فضا معیارهایی برای ایجاد محیطی با کیفیت و کارآمد ارائه دهد که به عنوان بخشی از راهنمای طراحی مبلمان شهری در این زمینه قابل ارجاع و استناد باشد. لذا در ابتدا ضمن اشاره به مفهوم روانشناسی محیطی و برخی مفاهیم مرتبط، به مفهوم قرارگاه های رفتاری اشاره شده و در پایان نیز میزان انطباق این روشها با مقتضیات بازطراحی مورد اشاره قرار داده می شود.

### مواد و روشها

روش تحقیق پژوهش حاضر توصیفی- تحلیلی با بهره گیری از روش اسنادی است. تحقیق حاضر بنا به ماهیت از نوع کاربردی است و صرفاً در نظر دارد تا ضمن سنخیت شناسی مجموعه روشهای ارزیابی

رفتاری با بازطراحی فضایی، به مجموعه معیارهای بازطراحی در حوزه مبلمان شهری دست یابد. از طرف دیگر، از روش فراتحلیل در بررسی تحقیقات پیشین نیز بهره گرفته که ابزار گردآوری داده های آن نیز مطالعات کتابخانه و منابع لاتین و اینترنتی در این زمینه بوده است.

### مبانی نظری

امروزه فضاهای شهری در رابطه با رفتارهای استفاده کنندگان از آن فضاها بررسی می گردد. هر «فعالیتی» که توسط انسان صورت می گیرد، اساساً متکی به «فرهنگ» است و فرهنگ نتیجه مقررات نامدون (عرف)، عادات، آداب و رسوم، سنتها، سبکها و شیوه های متداول زندگی است. معماری و شهرسازی با فضاهایی سروکار دارند که انواع فعالیتها در چارچوبهای متفاوت در آنها اتفاق می افتد و در حقیقت به این فضاها معنی و مفهوم می دهند. این فعالیتها، تابع خصوصیات فرهنگ جامعه ای است که صاحبان این فعالیتها به آنها تعلق دارند.

فرهنگ، «الگوهای رفتاری» را بوجود می آورد و در نتیجه این الگوهای رفتاری تعیین کننده چگونگی استفاده مردم از فضاها می شوند. بنابراین نحوه استفاده مردم از فضا براساس فرهنگ می باشد؛ به عنوان مثال در هندوستان خیابان معجونی از فعالیتهای متعدد و متنوع است که در نتیجه انواع بو، صدا و مناظر عجیب و غریب درهم بافته شده اند؛ در حالیکه در جوامع غربی پیاده روی و پرسه زدن در خیابانها عملی ناپسند محسوب می شود و حتی در برخی از ساعات شبانه روز نه تنها خوشایند نیست



نمودار ۱. رابطه فرهنگ، الگوی رفتاری و نحوه استفاده از فضا؛ ماخذ: ترسیم نگارندگان بر اساس

بحرینی، ۱۳۸۴، ص ۳.

## رفتار و قرارگاه رفتاری

«محیط» شامل مجموعه‌ای از «قرارگاه‌های رفتاری» است که درون یکدیگر قرار گرفته‌اند و با هم، فصول مشترک دارند. این قرارگاه‌های رفتاری دارای دو عنصر اساسی‌اند:

۱. یک «الگوی شاخص رفتار» و

۲. یک «محیط فیزیکی». محیط فیزیکی ساختاری کالبدی است مرکب از سطوح مرتبط به هم و متشکل در الگوهای خاص که فضاهای باز و سبز، ساختمان‌ها، اتاق و چیدمان فضا را تشکیل می‌دهند. این سطوح از مواد، بافتها، و رنگدانه‌های مختلف ترکیب شده‌اند و به طرق مختلفی روشن می‌شوند.



نمودار ۲. مولفه‌های تشکیل دهنده فضا از دیدگاه کانتر (در کالبد بر اساس تصورات فعالیتها شکل می‌گیرد که یادآور الگوهای رفتاری و بسترساز شکل‌گیری قرارگاه‌های رفتاری است)؛ ماخذ: نگارندگان بنقل از: گلکار، ۱۳۸۰.



تصویر ۴. انواع محیط از دیدگاه داگلاس پورتیوس (۱۹۷۷)؛ ماخذ: ترسیم نگارندگان بر اساس مرتضوی، ۱۳۶۷.

بلکه خطر جانی نیز دارد (بحرینی، ۱۳۸۴، ص ۳). نکته مهم این است که مسایل حیطه «روانشناسی محیطی و مقوله قرارگاه‌های رفتاری» در دو دسته عمده مطرح می‌شوند و بنابراین با دو رویکرد به بررسی ماهوی این مفاهیم می‌توان پرداخت: الف- شناخت ماهیت محیط، رفتار انسان و رابطه الگوهای رفتار و محیط ساخته شده (رویکرد محتوایی)؛ و ب- جایگاه و مولفه‌های اثرگذار علوم رفتاری در فرآیند طراحی (رویکرد رویه‌ای).

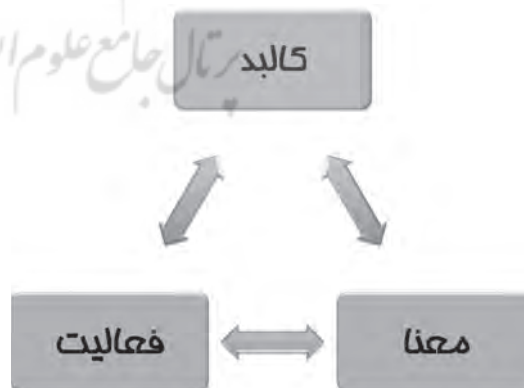

نمودار ۳. مدل حس مکان رلف کانتر؛ همسویی ارتباط کالبد، فعالیت و معنا در محیط؛ ماخذ: نگارندگان.

اولین بار، «مدار رفتار» به عنوان واحدی برای سنجش و تحلیل فضاهای معماری توسط «بارکر» مطرح شد. «قرارگاه یا مکان رفتاری» ترکیبی از فعالیت و مکان است که دارای اجزای زیر است:

۱. فعالیتی قابل تکرار و ارتجاعی (الگوی جاری رفتار)؛
  ۲. طرح خاصی از محیط (محیط کالبدی)؛
  ۳. رابطه‌ای سازگار بین این دو (همساختی)؛ و
  ۴. دوره زمانی خاص.
- اگر یک الگوی جاری رفتاری در یک مکان کالبدی در

زمانهای مختلف بروز کند، آن مکان می تواند جزئی از یک یا چند قرارگاه رفتاری باشد. یک قرارگاه رفتاری می تواند نیازهای یک فرد را (از ابتدایی ترین تا پیچیده ترین) برآورده کند. هر قرارگاه رفتاری می تواند یک حریم داشته باشد که رفتار در آن مستقر می شود. مشکل حریم وقتی بروز می کند که فعالیتهایی که نیاز به تفکیک دارند به خوبی تفکیک نشوند. قرارگاه رفتاری یا مکان - رفتار را می توان واحد اجتماعی کوچکی بشمار آورد که از آمیزش یک «فعالیت» و یک «مکان» بوجود می آید و عرصه ای برای بروز عملکردهای آن محیط شهری به حساب می آید.

رفتاری» است. به دلایل مختلفی یک مکان رفتار ممکن است تعداد کم یا زیادی از افرادی را که متمایل به فعالیت هستند را به خود جذب نماید. وقتی که افراد زیادی در پیرامون موضوع کار حضور دارند و مکان رفتار از یافتن راهی برای ورود افراد بیشتر ناتوان است، پدیده اشباع بالای منابع انسانی رخ می دهد. از سوی دیگر، وقتی که افراد کمی جذب فعالیت می شوند، پدیده فقدان اشباع منابع انسانی رخ می دهد (ویکر، ۱۹۸۶)؛ بنابراین مکان های رفتاری، موجودیت ایستایی ندارند و در هر دو حالت «فرااشباع و فقدان اشباع»، کارایی مطلوب از دست می رود. همچنین باید گفت که کیفیت محیط و فضاهای شهری از موضوعاتی مهم در دانش طراحی شهری و معماری است که «ارزیابی ادراکی<sup>۱</sup> و رفتاری شهروندان و انگاشتهای ذهنی و بروز رفتار آنها در محیط»، اهمیتی اساسی دارد؛ چنانچه لازم است تا به مطالبی اشاره شود:



نمودار ۵. مولفه های قرارگاه های رفتاری از دیدگاه بارکر؛ ماخذ: ترسیم نگارندگان.

- اولاً؛ طراحی شهری دانشی است که به ساماندهی و ارتقای کیفیت محیطی عرصه های همگانی (شهری) می پردازد. پرداختن به ساماندهی و ارتقای کیفیت محیطی در فرایندی به انجام می رسد که مفاهیمی چون نمایانگرها و هنجارهای کیفی پاسخ دهندهی محیطی معنی دار می شوند. این هنجارها بر ویژگیها یا حال و هوایی دلالت می کنند که معیار، مبین و شاخص پاسخ دهندهی محیط هستند.
- دوماً؛ کیفیت یک شیئی درجه و میزان برتری،

«نظریه سطح اشباع منابع انسانی» یکی از مفاهیم کلیدی در نظریه مکان - رفتار یا همان «قرارگاه های

۱. «فرآیند ادراکی» دنباله ای از مراحل است که از محیط شروع می شود و به درک ما از یک محرک و اقدام واکنشی نسبت به آن محرک می انجامد. این فرایند در موارد زیر خلاصه می شود: «۱. محرک محیطی: دنیا پر است از محرک هایی که از طریق حواس مختلف می توانند توجه ما را جلب کنند. محرک محیطی هر چیزی در محیط ماست که قابلیت درک شدن داشته باشد». ۲. «محرک مورد توجه»: محرک مورد توجه، شیء بخصوصی در محیط است که توجه ما بر روی آن متمرکز شده است. ۳. «تصویر بر روی شبکه»: سپس، محرک مورد توجه به صورت یک تصویر بر روی شبکه شکل می گیرد. اغلب افراد از این موضوع آگاهی دارند که تصویر روی شبکه در واقع وارونه تصویر واقعی است. ۴. «تبدیل»: تصویر روی شبکه سپس به سیگنال های الکتریکی تغییر شکل می یابد. این فرایند را تبدیل می نامند. این کار باعث می شود که پیام های دیداری جهت تفسیر به مغز ارسال شوند. ۵. «پردازش عصبی»: آنگاه سیگنال های الکتریکی تحت پردازش عصبی قرار می گیرند. ۶. «ادراک»: در مرحله بعد از فرایند ادراک، ما شیء محرک در محیط را به طور واقعی درک می کنیم. در این مرحله است که ما به طور هشیارانه از آن محرک آگاهی می یابیم. ۷. «بازشناسی و شناخت»: ادراک فقط مستلزم آگاهی هشیارانه از محرکها نیست. علاوه بر آن مغز ما باید آنچه حس کرده ایم را رده بندی و تفسیر کند. مرحله بعد عبارت است از تفسیر و معنابخشیدن به یک شیء که به آن بازشناسی یا شناخت گفته می شود. اقدام، مرحله نهایی در فرایند ادراکی مستلزم نوعی اقدام و عمل در واکنش به محرک محیطی است. این اقدام می تواند صورت های گوناگونی داشته باشد، مثلاً برگرداندن سر برای نگاه نزدیک تر و یا چرخیدن و نگاه کردن به یک چیز دیگر».

مشابهت یا فروتری آن نسبت به اشیاء دیگر است که توسط انسان از طریق ذهنی و عینی به عنوان مجموعه ویژگیهای آن شیئی درک و محسوب می گردد. کیفیت یک شیئی از دو منبع «ضمیر»<sup>۱</sup> فرد و خود «شیئی»<sup>۲</sup> نشات می یابد که به ترتیب آنها را «ارزش»<sup>۳</sup> و «مقیاس اندازه گیری»<sup>۴</sup> نامیده، بیانگر دو گروه «کیفیت‌های مطلوبیتی»<sup>۵</sup> و «کیفیت‌های ظرفیتی»<sup>۶</sup> اشیاء هستند. این مهم نقشی اساسی در بروز رفتار و شکلگیری قرارگاه‌های رفتاری داشته و بر نحوه استفاده از فضاهای شهری تأثیرگذار خواهد بود.

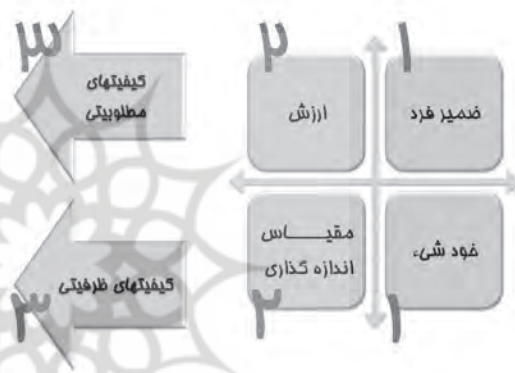

نمودار ۶. بنیان‌های کیفی محیط و زمینه‌های ادراکی و ذهنی در بروز رفتار و الگوهای رفتاری؛  
ماخذ: نگارندگان.

### تعامل فضای شهری و رفتار شهروندی

در این بخش به تعریف عملیاتی متغیرهای دخیل در موضوع به اختصار پرداخته می شود.

۱. «انگیزه»: انگیزه نیروی هدایتگر رفتار است. رفتارها در جهت ارضای نیازهای انسانی شکل می گیرند. نیازهای مشترک شناخته شده در انسان دامنه وسیعی از جمله نیازهای فیزیولوژیکی، نیازهای زیستی یا نیازهای اجتماعی و اکتسابی را در برمی گیرند. نیازها از هر دسته و گروهی که باشند سبب

افزایش تنش یا انرژی درونی فرد می شوند و در حقیقت ایجاد انگیزه می کنند.

۲. «نیاز»: هر فرد دارای تعدادی نیازهای ذاتی است که فعال کننده و هدایت کننده رفتار اوست. این نیازها غریزی هستند یعنی ما با آنها به دنیا می آییم اما رفتارهایی که ما برای ارضا این نیازها به کار می بریم ذاتی نیستند، بلکه آموختنی بوده و بنابراین افراد مختلف ممکن است در نحوه ارضای انگیزه‌ها تفاوت‌های زیادی پیدا کنند (پاکزاد، ۱۳۸۵، ص ۳۴).

۳. «ادراک»: «تجربه حسی ما از دنیای پیرامون مان و مستلزم بازشناسی و شناخت محرک‌های محیطی و نیز اقدامات واکنشی به این محرک‌هاست.» ما از طریق فرایند ادراکی، درباره عناصر محیطی که برای بقای ما جنبه حیاتی دارند، اطلاعات به دست می آوریم. ادراک نه تنها تشکیل دهنده تجربه از دنیای پیرامونمان است بلکه به ما اجازه می دهد که درون محیطمان به فعالیت و عمل پردازیم.

۴. «سلسله مراتب نیازهای انسانی»: برای تعریف نیازهای انسانی مدل‌های زیادی تدوین شده است که از بین آنها مدل «مقیاس احساسات اصلی در رقابت» الکساندر لیتون و «مدل سلسله مراتب نیازهای انسانی» آبراهام مازلو مورد استفاده طراحان محیطی قرار می گیرد. مدل نیازهای «الکساندر لیتون» وسیله مناسبی برای درک ماهیت محیط ساخته شده در عین احترام به انسان است. این نیازها عبارتند از: امنیت فیزیکی، ابراز دشمنی، ابراز عشق، حفظ علائق شخصی، شناسایی شدن، بیان خودانگیزگی، تشخیص جایگاه خود و دیگران در جامعه، حفظ و مراقبت از عضویت گروهی معین، تعلق به یک نظم معنوی. اشکال این مدل عدم وجود دسته بندی و نظم مشخص و پیچیدگی نیازهاست. آبراهام مازلو سلسله مراتبی از نیازها از قوی ترین

1. ego  
2. object  
3. value

4. measure  
5. qualities of desirability  
6. qualities of capacity

تا ضعیف ترین پیشنهاد کرده است. سلسله مراتب پیشنهادی او به ترتیب زیر است: نیازهای فیزیولوژیک مانند گرسنگی و تشنگی؛ نیازهای ایمنی مثل امنیت و محافظت در مقابل صدمات؛ نیازهای تعلق و دوست داشتن مثل عضویت در گروه های اجتماعی و نیاز عاطفی؛ نیاز به قدر یعنی فرد نزد خود و دیگران دارای ارزش بالایی باشد؛ نیاز به خود شکوفایی که بیانگر میل به ارضای ظرفیت های فردی است؛ نیازهای شناختی و زیبا شناختی مانند میل به دانستن و تمایل به زیبایی برای زیبایی.

۵. «فعالیت»: از آنجا که نیاز یک مفهوم انگیزشی دارد، مستلزم حرکت یا حرکات خاصی برای برآورده شدن آن نیاز است. به تمامی افعال انسانی که در راستای برآوردن یکی از نیازهای او انجام می گیرند، فعالیت گفته می شود. علی رغم تنوع زیاد رفتارهای انسانی می توان آنها را از طریق تشابه در جنبه فیزیکی آنها یا اشتراک در برآوردن نیاز، در دسته های کوچکتری با نام فعالیت طبقه بندی کرد (پاکزاد، ۱۳۸۵، ص ۴۱). همان طور که قبلاً نیز بیان شد، فعالیتها بر اساس «۱. جبری و یا ۲. اختیاری بودن» به سه دسته تقسیم می شوند: «فعالیتها ضروری»: فعالیتهایی که حالت اجباری داشته و شامل فعالیت-های عمومی مردم از قبیل حرکت به سمت محل کار و یا خرید مایحتاج می باشد. «فعالیتها انتخابی»: جزو نیازهای اولیه انسان نبوده و از این رو تنها در صورت مهیا بودن زمینه لازم انجام می پذیرند. از قبیل تفریح و گردش. «فعالیتها اجتماعی»: شکل گیری این فعالیتها به

واسطه حضور افراد در فضا است. همانند فعالیت های نمایشی، مراسم عزاداری، تظاهرات، مراسم چهارشنبه سوری؛ همچنین می توان فعالیتها را به دو دسته فعالیت های فردی و فعالیت های جمعی نیز تقسیم بندی کرد.

۶. «رفتار»: به هر حرکت یا حرکتی که در راستای برآورده کردن یک نیاز صورت پذیرد، «فعالیت» می گویند؛ مانند خوردن در راستای رفع نیاز گرسنگی و به نحوه انجام این فعالیت «رفتار» اطلاق می شود، مانند خوردن با دست یا قاشق. این ساده ترین تعریف از رفتار می باشد که ممکن است این خطا را ایجاد کند که چون سرمنشاء رفتار نیاز است و همه انسانها دارای نیازهای مشترک هستند، پس رفتارهای مشابهی را انتظار داریم. در صورتی که آنچه در عمل رخ می دهد دسته وسیع و متنوعی از رفتارهاست. در واقع رفتار انسان تحت تاثیر مجموعه ای از عوامل مختلف و متفاوت قرار دارد که چگونگی و نحوه انجام فعالیت یعنی همان رفتار را تعیین می کنند. «رفتار انسانی» فرایندی است تحت تاثیر ویژگی های انسانی و عوامل مختلف محیطی. در واقع محیط می تواند خاستگاه ادراک، بازشناسی و اثرگذاری و رفتار فضایی باشد. الگوهای ذهنی که متاثر از نیازها و انگیزه ها هستند بر فرایند ادراک تاثیر می گذارند و رفتار فضایی خاصی را ایجاد می کنند که این رفتار خود منجر به تشکیل الگوهای ذهنی فردی و جمعی می شود. نمودار ۸ نیز به بیانی دیگر فرایند ارتباط دوسویه رفتار و محیط و عوامل دخیل در آن را تشریح می کند.<sup>۱</sup>

۱. فرآیندهای ادراکی منطقی از فضاهای شهری بر اساس آرای واتسون - گلیرز عبارتند از: استنباط: استنباط نتیجه ای است که فرد از پدیده های به وقوع پیوسته به دست می آورد. استنباط توانایی تشخیص داده های درست از نادرست از میان اطلاعات داده شده می باشد (واتسون و گلیرز، ۱۹۸۰، ص ۳۲). ۲- شناسایی مفروضات: مفروض عبارتی است که از پیش در نظر گرفته می شود، بدیهی فرض شده و یا برای پذیرفته شدن پیشنهاد می گردد. شناسایی مفروضات در حقیقت توانایی تشخیص مفروضات پیشنهادی از عبارات بیانی می باشد (واتسون و گلیرز، ۱۹۸۰، ص ۴۴). ۳- استنتاج: در استنتاج از مقدماتی منطقی نتیجه و یا نتایجی گرفته می شود. در استنتاج پیش داوربهای ذهنی نیابستی بر قضاوت و نتیجه گیری تأثیر بگذارد (واتسون و گلیرز، ۱۹۸۰، ص ۶۱). ۴- تعبیر و تفسیر: تعبیر و تفسیر توانایی پردازش اطلاعات و تعیین اعتبار آنها می باشد. در این فرآیند بایستی قضاوت شود که آیا نتایج به طور منطقی از داده و مقدمه های خود گرفته شده است یا خیر؟ (واتسون و گلیرز، ۱۹۸۰، ص ۷۲). ۵- ارزشیابی استدلالهای منطقی: در موارد مهم تصمیم گیری درباره انتخاب استدلالهای قوی و ضعیف، مطلوبتر آن است که بتوانیم استدلالهای قوی و ضعیف را تشخیص دهیم. یک استدلال منطقی وقتی قوی است که هم مهم وهم در ارتباط مستقیم با سؤال باشد و یک استدلال وقتی ضعیف است که مستقیماً در ارتباط با سؤال نباشد (حتی اگر از اهمیت زیادی برخوردار باشد) یا کم اهمیت باشد و یا تنها با جنبه های علمی و کم اهمیت سؤال در ارتباط باشد (واتسون و گلیرز، ۱۹۸۰، ص ۸۹).



نمودار ۹. انواع سازماندهی فضا بر اساس دیدگاه امس  
راپاپورت؛ ماخذ: نگارندگان.

اجتماعی- نوع تربیت- عناصر تاریخی و جغرافیایی)؛  
۲. جبریت معماری (کاملاً فیزیکی است؛ فضای  
هدایت شده مصنوع و خرد؛ ۳. جبریت کالبدی (در  
حوزه وسیعتر، شهر، غیر از شهر اقلیم هم در آن  
دخالت دارد، منطقه کوهستانی، و بیابانی).»  
انواع فضا سازی از دیدگاه روانشناسی محیط به قرار  
زیر است:

۱. «**فضا با سیمای نیمه ثابت**»: فضاهای  
چند عملکردی که قابلیت فضایی و رفتاری زیادی  
دارند، بنابراین فضاهای چند عملکردی تثبیت شده  
نیستند. فضاهایی که کیفیت آنها را می توان با  
تغییر فاکتورهایی نظیر چیدمان مبلمان، تغییر داد  
که این تغییرات موجب تغییرات رفتاری کاربران  
آن فضا هم خواهد بود؛ بنابراین می توان الگوهای  
رفتاری مناسب را استخراج کرد و فضا را در جهت  
رسیدن به آن سازماندهی کرد.

۲. «**فضای بی شکل**»: در واقع همان فواصل  
فضایی است که شکل ندارد.

۳. «**فواصل در حیطه انسانی**»: این فواصل را به  
نام های فاصله گریز، فاصله بحرانی و فاصله شخصی  
و اجتماعی طبقه بندی کرده است. فاصله گریز و  
فاصله بحرانی به جز در چند مورد، از واکنش های  
انسانی حذف گردیده است.

## روانشناسی محیطی

«روانشناسی محیط»، «روانشناسی اکولوژیک» یا  
«علوم اکوفتاری» از شاخه های تخصصی روانشناسی  
عمومی است. به گفته «گرامان» در روانشناسی  
سنتی به ابعاد محیطی- فرهنگی توجه کافی نشده و  
این مسأله موجب پیدایش رشته روانشناسی محیط  
یا اکولوژی شده است. انسان با توجه به نیازها،  
ارزشها و هدف های خود، محیط را دگرگون می کند  
و بطور متقابل تحت تاثیر محیط دگرگون شده قرار  
می گیرد؛ بویژه تکنولوژی پیشرفته موجب می شود  
تأثیر انسان بر محیط شدت و سرعت یابد. در ضمن  
در رابطه با مفهوم فضا در روانشناسی محیطی می  
توان به مفهوم قرارگاه های رفتاری اشاره داشت؛  
چنانچه در روانشناسی محیط، رفتار را در چارچوب  
قرارگاه فیزیکی مورد بررسی و پژوهش قرار می دهند  
به طور مثال یک مدرسه یا آموزشگاه قرارگاه فیزیکی  
محسوب میشود؛ قرارگاه فیزیکی به معنی فضای  
فیزیکی با هدفهای کاربردی و سازمانی تعریف شده  
به کار می رود؛ مانند بیمارستان که محل مداوای  
بیماران است یا کلاس درس که محل تدریس و  
تعلیم است (مرتضوی، ۱۳۶۷، ص ۹). «نظریه های  
روانشناسی محیط در فضا» به قرار زیر است:

۱. «**اختیاری**»: محیط تأثیری روی رفتار و اراده  
انسان ندارد؛ بگونه ای فقدان تأثیر محیط را مطرح  
می کند.

۲. «**امکان گرا**»: محیط امکانات و فقدانهای مختلف  
را بوجود می آورد ولی در نهایت انسان در انتخاب،  
آزاد است.

۳. «**احتمال گرا**»: احتمال آماری رفتارها را زیاد می  
کند، تفاوتش با امکان گرا در این است که جنبه ی  
آماری دارد (چیدمان اتاق).

۴. «**قطعیت گرا**»: تأثیر محیط کاملاً قطعی است.  
سه نظر در مورد جبریت محیطی معماری بدین  
شرح است: ۱. جبریت محیط (اقلیم فرهنگ- طبقه

1. Free Wile Approach  
2. Possibility

3. Probability  
4. Determinism



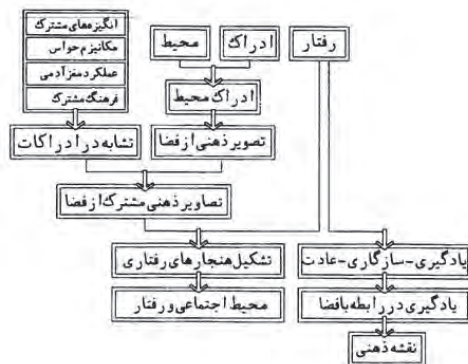

نمودار ۱۱. بررسی رابطه محیط و رفتار؛ ماخذ: زراعت دوست، ۱۳۷۹، ص ۸.



نمودار ۱۰. انواع نظریه های روانشناسی محیطی و شناخت رفتاری؛ ماخذ: ترسیم نگارندگان.

۴. «طبقه بندی مدل هم جواری» (فواصل انسان در شرایط محیطی): که بر اساس دیدگاه آلمن به قرار زیر است: ۱. فاصله خصوصی؛ ۲. فاصله شخصی؛ ۳. فاصله اجتماعی؛ ۴. فاصله عمومی. فرضیه نهفته در سیستم طبقه بندی مدل هم جواری بدین قرار است که؛ بروز رفتاری که ما آنرا تعیین مرز قلمرو (مالکیت) می نامیم، در سرشت تمام حیوانات و انسان وجود دارد و برای این کار، آنها از حواس برای تشخیص یک فضا یا فاصله از فضای دیگر استفاده می کنند. انتخاب فاصله ای معین بستگی به کنش متقابل، ارتباط افراد و کنش گرا، نحوه احساس آنها و آنچه انجام می دهند، دارد.

در ۱۹۶۶ کتاب بعد پنهان که توسط «ادوارد تی هال» نوشته شده است. واژه «پراکسمیک» علمی که در مورد فواصلی که انسانها میان خودشان و دیگران در نظر می گیرند صحبت می کند، را به منظور توضیح انواع مختلف فضا و فضاهای قابل اندازه گیری میان مردم زمانی که با یکدیگر در تعامل هستند به کار می برد. سه نوع فضای و چهار نوع فاصله ای که هال مطرح می کند، هم اکنون نیز توسط جامعه شناسان و معماران مورد استفاده قرار می گیرد. این فواصل خطوط طراحی بسیار مفیدی را برای طراحی و فضاهای تعامل اجتماعی

که راحت و مطلوب برای فعالیتها و رفتارهای عمومی می باشد، بوجود می آورند. سه نوع از فضاها عبارتند از: «فضاهای با اجزاء ثابت»: شامل چیزهایی که غیرقابل حرکت هستند (دیوارها، مرزهای فضا، مبلمان های ثابت)؛ «فضاهای نیمه ثابت»: شامل اجزاء متحرک مانند مبلمان هایی که ثابت نیستند؛ «فضاهای غیررسمی»: فضای شخصی اطراف بدن فرد که با فرد حرکت می کند و فواصل را میان مردم و شخص مشخص می سازد. چهار معیار فاصله از دیدگاه هال، عبارتند از:

۱. «فاصله خصوصی»: برای در آغوش گرفتن، لمس کردن و پیچ کردن (۰-۴۵/۷۲ cm)؛
۲. «فاصله شخصی»: برای تعامل میان دوستان نزدیک (۴۵/۷۲-۱۲۱/۹۲ cm)؛
۳. «فاصله اجتماعی»: برای تعامل میان آشنایان (۱۲۱/۹۲-۳۶۵/۷۶ cm)؛ و
۴. «فاصله عمومی»: برای مشاهده افراد و بدون تعامل (به بالا ۳۶۵/۷۶ cm).

فرهنگ های مختلف استانداردهای متفاوتی برای فواصل شخصی دارند. در فرهنگ آمریکای لاتین، فواصل شخصی کوچک تر است و مردم در هنگام نزدیک شدن به یکدیگر احساس راحتی بیشتری می کنند. در فرهنگ کشورهای اروپای شمالی، خلاف

1. Edward T. Hall

2. Proxemics



نمودار ۱۲. محیط و ارتباط آن با انسان در حوزه شناخت؛ ماخذ: ترسیم نگارندگان بر اساس نظریات نوربری شولتز.

تغییر مکان دهند.

### ابعاد رفتاری و ادراکی فضای شهری

در بررسی تاریخ شکل‌گیری نظریات طراحی شهری و شهرسازی توجه به دو نکته حائز اهمیت است: الف- با مرور آراء صاحب‌نظران و نظریه پردازان در می‌یابیم که پس از تاکید بر مسایل مربوط به ادراکات فضایی و بصری و زیبایی شناختی، لزوم توجه به تقویت تعاملات اجتماعی و تاثیرات محیطی- رفتاری در ادبیات شهرسازی وارد شدند، و پس از آن امروزه با تشبیت تقریبی نقش کالبدی و اجتماعی فضاهای شهری بیشترین فعالیتها و نظریه‌ها مبتنی بر ملاحظات زیست محیطی، پایداری و ایجاد امنیت و انسان‌مداری در قلمروهای عمومی می‌باشد. اما لازم به ذکر است لزوم توجه به مطالعات رفتاری و تعاملات اجتماعی جز لاینفک طرح‌های شهری

این موضوع صادق است و مردم فواصل بیشتری میان خودشان و سایر افرادی که نمی‌شناسند، رعایت می‌کنند. علاوه بر فرهنگ، فواصل شخصی به شرایط، جنسیت و ترجیحات شخصی افراد نیز وابسته است. در فواصل بسیار متراکم ممکن است فاصله اجتماعی و فاصله عمومی با یکدیگر ترکیب و خلاصه شوند (هال، ۱۹۹۰، ص ۸۵).

«کریستوفر الکساندر و همکارانش»، در کتاب «زبان الگو» سیستمی از فضاها را پیشنهاد می‌کنند که در آن فضاهای کوچکتر به عنوان فضاهایی که می‌توان از آنها فضاهای بزرگتر را تحت نظر گرفت، در نظر گرفته می‌شدند و با یکدیگر سلسله مراتبی از فضاها را بوجود می‌آوردند. در فضاهای خارجی، مردم به دنبال نقاطی می‌گردند که به جای آنکه به طور مستقیم با فضایی رود در رو گردند، از آنجا بتوانند به یک فضای بزرگتر نظر ببندند؛ در عین حال نیز از پشت سرشان تحت حفاظت و حمایت از طریق یک فضای دیگر باشند. این یکی از پایه‌ای‌ترین مفاهیمی است که در ارتباط با شیوه مکان‌گزینی مردم در یک فضا وجود دارد. این مشاهدات برای ساخت مکان‌هایی که برای مردم راحت هستند بسیار کاربردی می‌باشند (الکساندر، ۱۹۷۷، ص ۵۵۸)؛ چنین سلسله مراتبی به استفاده کنندگان این اجازه را می‌دهد که به مقیاس مورد علاقه‌شان

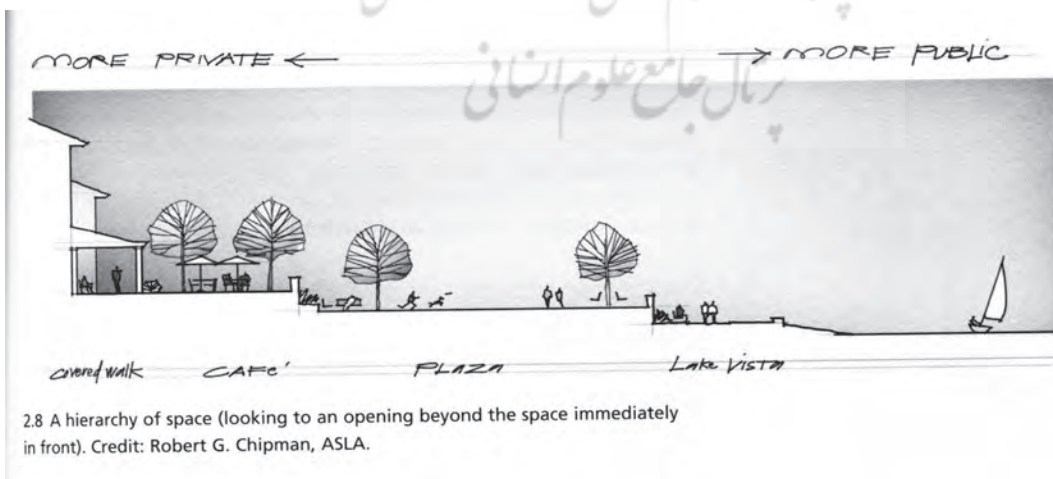

تصویر ۱. ایجاد محیط خصوصی و عمومی همزمان در فضای شهری؛ ماخذ: آرشيو شخصی.

جدول ۱. دسته بندی نظریات موجود در رابطه با بعد ادراکی و رفتاری فضای شهری؛ ماخذ: نگارندگان.

نظریه پرداز	سال	عنوان نظریه-کتاب	مفاهیم کلیدی
حانا آرنت	۱۹۵۸	شرایط انسانی	قلمرو عمومی عامل اصلی برون‌گری و زندگی سیاسی و عمومی
پاول زوکر	۱۹۵۹	شهر و میدان	میدان عامل تبدیل جامعه به اجتماع نه صرفاً محل تجمع افراد
کوین لینچ	۱۹۶۰	سیمای شهر	تشکیل تصویر ذهنی و عناصر سازنده سیمای شهر از دیدگاه شهروندان
جین جیکوبز	۱۹۶۱	مرگ و زندگی شهرهای بزرگ آمریکایی	پیاپی رو عامل ایجاد تقویت و تعاملات اجتماعی؛ مفهوم نظارت اجتماعی از طریق طراحی
آموس راپاپورت	۱۹۷۷	جنبه های انسانی فرم شهر	موقعیت غیر انفعالی انسان نسبت به محیط؛ جهت یابی عابرین در محیط شهر
ویلیام وایت	۱۹۸۰	زندگی اجتماعی فضاهای شهری کوچک	تاکید بر نقش اجتماعی فضای شهری و بررسی الگوهای رفتاری مردم
اپلیارد	۱۹۸۱		تاثیر حمل و نقل و کالبد شهر بر تعاملات اجتماعی
رومیدی پاسینی	۱۹۸۴	مسیریابی در معماری	جهت یابی مردم در فضای شهری و توجه به نیازهای ویژه کاربران
جان لنگ	۱۹۸۷	آفرینش نظریه معماری	قرارگاه های رفتاری، تشکیل طرح‌واره ذهنی از تصورات مردم از محیط، تعامل قابلیت های محیط ساخته شده و رفتار
جان گهل	۱۹۸۷	زندگی در میان ساختمان ها	تقسیم بندی فعالیت در فضای شهری: ضروری، انتخابی، اجتماعی
اولدنبرگ	۱۹۸۹	مکان خوب، کافه ها، کافی شاپ-ها، و دیگر پاتوق ها در قلب یک اجتماع	تاکید بر تقویت عرصه های عمومی به عنوان قلمرو سوم افراد
کلر کوپر مارکس	۱۹۹۰	مکان های مردمی	ارزیابی محیط سکونت و معرفی فضای شهری هفتگانه
هاوس کلاو	۱۹۹۹	سرزندگی اجتماعی	توجه به الگوهای رفتاری و بستر اجتماعی فرهنگی برای طراحی
حسین بحرینی	۱۹۹۶	تحلیل فضای شهری در رابطه با الگوهای رفتاری استفاده کنندگان	ارائه ضوابط مناسب طراحی با تحلیل کمی و کیفی فضای خیابان و الگوهای رفتاری استفاده کنندگان از فضا
علی مدنی پور	۲۰۰۰	طراحی فضای شهری	فرایند اجتماعی- مکانی فضای شهری
جهانشاه پاکزاد	۲۰۰۵	راهنمای طراحی شهری در ایران	توجه به زمینه های ادراکی محیطی و رفتاری- محیطی در فرایند طراحی

امروزی است. در واقع دستیابی به شهری پایدار رابطه تنگاتنگی با میزان پاسخگویی محیط و فضای عمومی به تمامی ابعاد نیازهای انسانی دارد و هر جا بحث نیاز مطرح می شود رفتار نمود عینی می یابد (کاشانی جو، ۱۳۸۹)؛

ب- نکته دوم اینکه توجه صرف به مسایل زیباشناختی و ادراکات بصری مشکلات زیادی برای اجتماعات محلی ایجاد نمودند که منجر به تولید نظریات محیطی رفتاری با لزوم تاکید بر تعاملات اجتماعی شدند. اما همین نظریات بستر رسیدن به نظریات پایداری و تامین کیفیت محیط امروزی شدند، امروزه مقیاس انسانی و انسان مداری در شهرسازی اهمیت یافته و توجه به تامین نیازهای انسانی از جمله تامین ایمنی و امنیت محیطی در راس کار طراحان قرار گرفته است. بنابراین سیر تحول ادبیات و نظریات شهرسازی نشان می دهد نه تنها مولفه های اجتماعی و تاثیرات محیطی رفتاری، حفظ نشده است، بلکه گسترش و ارتقا کیفی سایر ابعاد بر پایه این مولفه ها و تقویت آنها منجر به ظهور رویکردهای فعلی شده است، همچنین نظریات مطرح شده در این حیطه نقش مهم و به سزایی در ساخت کالبدی شهرهای امروزی ایفا کرده است که بررسی آن حائز اهمیت می باشد.

**فضاهای اجتماع دوست<sup>۱</sup> و فضاهای اجتماع گریز<sup>۲</sup>**  
«هامفری اسمند»<sup>۳</sup>، روانپزشک کانادایی که به تاثیر محیط اجتماعی بر بهبود شدن شرایط ذهنی بیماران علاقمند بود، دو الگوی فضایی که تاثیر مهمی بر تعامل میان بیماران داشت را شناسایی نمود:

۱- فضاهای اجتماع دوست تمایل به کنار هم جمع کردن افراد دارند و ارتباط و صحبت کردن و معاشرت را تشویق می کنند.

۲- فضاهای انزوا دوست تمایل دارند که مردم را از یکدیگر جدا نگه دارند و تعامل ها و معاشرت ها را تا حد امکان کاهش دهند. طراحان می توانند بر میزان وجود تعاملات در فضاها و یا در یک مکان نشستن

بوسیله چیدمان فضا و مبلمان داخل آن تاثیر گذار باشد (مین و گریت هانا، ۲۰۱۰، ص ۲۷).

### مبلمان شهری

مبلمان شهری به مجموعه وسیعی از وسایل، اشیاء، دستگاه ها، نمادها و عناصری گفته می شود که چون در شهر و خیابان و در کل در فضای باز نصب شده اند و استفاده عمومی دارند به این اصطلاح معروف شده اند. به عبارت دیگر عناصری مانند: نیمکتها، ایستگاه های اتوبوس، علائم، منابع نوری، صندوق های پستی، سطل های زباله که برای راحتی، آسایش و زیبایی بیشتر، اراییه اطلاعات، کنترل حرکت و رفاه شهروندان در فضاهای شهری قرار داده شده اند؛ مبلمان شهری نام دارد (زارع و پرتوی نژاد، ۱۳۸۵، ص ۱۸).

«گوردن کالن» به «هنر تناسبات» اشاره می کند و آن را پایه هنر معماری می داند. دلیل وجود آن ایجاد نظم معقول بین تمام عناصری است که در تکوین محیط به کار رفته است. ساختمانها، درختان، طبیعت، آب، ترافیک و علائم تبلیغاتی و مبلمان شهری را به گونه ای بهم مرتبط کنیم تا اینکه نمایش هنری شهری به حقیقت بپیوندد؛ زیرا شهر رویدادی هیجان انگیز است (ایرانمنش، ۱۳۸۳، ص ۱۴). تسهیلات و تجهیزات رفاهی درون فضاهای شهری را مبلمان شهری می خوانند. مبلمان شهری محیط مناسبی برای زندگی و فعالیت در شهرها فراهم می آورد. از چند دهه پیش تاکنون، آگاهی های تازه ای درباره فضاهای شهری پدید آمده است و بار دیگر خیابان، به عنوان فضایی برای زندگی و نه صرفاً محلی برای عبور و مرور و وسایط نقلیه، مطرح شده است. این نگرش را می توان بازگشتی به شیوه استفاده از خیابان پیش از تسلط خودرو دانست. بدینسان، تجهیزات مبلمان شهری، در همه سطوح سواره و پیاده، بر کیفیت منظر خیابانها می افزاید و ایمنی و راحتی شهروندان را تأمین می کند. از سویی دیگر، «مبلمان شهری شامل نیمکتها، مکان

1.Sociopetal  
2.Sociofugal

3.Hemphrey Osmond

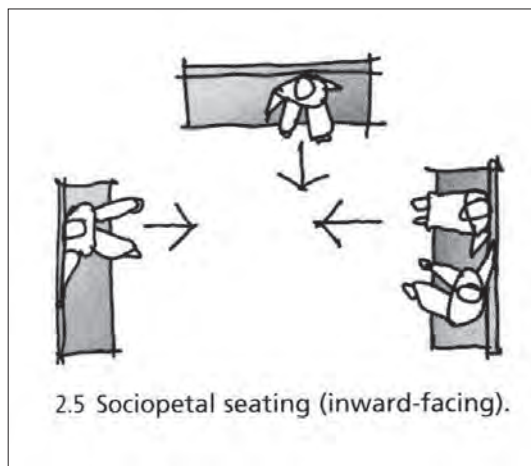

2.5 Sociopetal seating (inward-facing).

تصویر ۳. محل نشستن اجتماع دوست (جهت گیری به سمت بیرون از فضای تعامل): ماخذ: آرشبو شخصی.

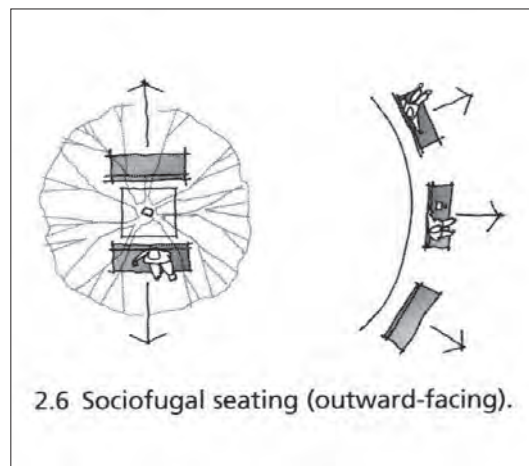

2.6 Sociofugal seating (outward-facing).

تصویر ۲. محل نشستن اجتماع گریز (جهت گیری به سمت بیرون از فضای تعامل): ماخذ: آرشبو شخصی.

شناخته و یا بازشناسی کند؛ به طوری که مکان بواسطه حجم نصب شده دارای شخصیتی جغرافیایی، بی نظیر و یا حداقل مخصوص به خود را دارا شود؛ بنابراین یکی از کارکردهای حجمهای شهری جایابی و دادن هویت جغرافیایی به فضا و مکان است. یکی دیگر از کارکردهای حجم شهری آن است که باید از نظر فرهنگی هویت بخش و انتقال دهنده پیامی خاص باشد.

۲- «رابطه متقابل فرهنگی»: حجمهای شهری باید بتوانند با روحيات جمعی مردم و واقعیتهای اجتماعی آنان ارتباط برقرار کنند. هر فضا و موقعیتی فرهنگ خاص خودش را دارد و حجمی که در آن فضا قرار می گیرد، باید با موقعیت و فرهنگ مردمی که از مقابلش می گذرند سنخیت داشته باشد. حجمهای شهری محمل بسیار مهم و در عین حال حساسی در زیبا سازی و هویت دهی به فضاهای عمومی است، چنان که «هنری مور» معتقد است: مجسمه سازی بیش از نقاشی (که به طور عمومی محدود به بیان درونی است)، هنری متعلق به توده است (مور، ۱۳۸۵، ص ۷).

۳- «به عنوان نماد یا نشانه ای شهری»: حجمهای شهری، نه تنها به غنای بصری شهر و فضای زیست اجتماعی ما کمک می کنند، بلکه

نشستن، دکه های تلفن، تجهیزات بازی کودکان، سطلهای زباله، کیوسکهای روزنامه فروشی، حفاظها و شبکه های درختان، دکه های فروش غذا و تجهیزات کافه ها و نظایر اینهاست» (حسینیون، ۱۳۸۳، ص ۷۰). طراحی تجهیزات خیابان بخشی از مضمون کلی طراحی شهری است که به فضای شهر زیبایی و راحتی می بخشد. عناصر تجهیزات خیابانی یا مبلمان شهری را نباید به صورت منفرد و مجزا طراحی کرد، بلکه باید به آنها به عنوان بخشی از یک نظام هماهنگ فضای شهری نگریست، که در آن همه اجزاء به طور هماهنگ مورد توجه قرار می گیرند و ارتباط مناسبی با ساختمانها (بدنه ها) و بستر خیابانها (کفپوشها) برقرار می سازند. از این رو، حتی در طراحی کوچکترین عناصر مبلمان شهری، برای مثال یک نیمکت یا آبخوری، نباید منظره کلی و فراگیر فضای شهری را نادیده گرفت. مبلمان شهری که قبل از هر چیز به ایجاد تنوع در فضای بصری شهرها کمک می کنند، می بایست حائز ویژگیهایی باشند که از آن جمله می توان به موارد زیر اشاره کرد:

۱- «هویت بخشی به فضاهای شهری»: مراد از هویت در اینجا یعنی اینکه شخص تا حدی می تواند یک مکان را به عنوان مکان متمایزی از سایر مکانها

به عنوان نمادها و نشانه‌هایی از فرهنگ و هویت جمعی ما قابل استناد هستند و از این بابت است که باید رویکردی تازه‌تر و جدی‌تر به آنها داشت. نشانه از عناصر اصلی سازنده سیمای شهر است از نظر «کویین لینچ» نشانه‌ها، عواملی در تشخیص قسمت‌های مختلف شهر هستند. خصوصیات نشانه باید چنان باشد که بتوان آن را از میان عوامل بسیار بازشناخت. اگر نشانه‌ها فرمی واضح داشته باشند، با زمینه خود متضاد و به اطراف خود غالب و مسلط باشند شناخت آنها به آسانی میسر است و احتمال بیشتری هست که بر آنها معنایی متصور باشد، مجسمه‌ها در بسیاری موارد به ویژه اگر اندازه آنها بزرگ باشد می‌توانند به عنوان نشانه در سطح محله، منطقه یا حتی شهر مطرح شوند.

۴- «بالا بردن سطح سواد بصری مخاطب»: کارکرد حجم‌های شهری در این مورد، ارتقاء سطح دانش و آگاهی‌های عمومی شهروندان در خصوص رویداد‌های فرهنگی و غیره است.

۵- «روحیه بخشی مضاعف به فضای شهری»: از ابتدایی‌ترین مقاصد هنرمند به محیط همین گزینه می‌باشد که فضا باید حس سرزندگی را به مخاطب هدیه نماید و در غیر این صورت اهداف متصور شده اجرایی نخواهد شد.

۶- «متناسب با شأن مکان»: یکی از مهم‌ترین کارکردهای حجم، القا روحیه خاص در فضا یا تقویت روحیه یک فضاست. مکان، بخشی از فضاست که به وسیله شخص یا چیزی اشغال شده است و دارای معنایی ارزشمند است. پس یکی از ملزومات رضایت‌مندی مخاطب در عرصه شهری، هماهنگی حجم با محیط و تقویت انسجام بصری است. حجمی که موضوع آن یک رویداد تاریخی باشد تا سال‌ها بعد از آن می‌تواند تداعی‌گر این واقعه باشد که به عنوان نمونه می‌توان به حجم میدان انقلاب در تهران اشاره نمود.

۷- «ارتباط بی واسطه»: حجم‌های شهری با انواع حجم‌هایی که در موزه‌ها و گالری‌ها می‌بینیم،

تفاوت‌هایی اساسی دارند. این نوع حجم‌ها، در ارتباط مستقیم با مردم هستند و باید در منظر زیبایی‌شناختی، یک اثر هنری کامل باشند.

۸- «ثبت خاطره بصری و مانایی در اذهان»: در میادینی که از سابقه تاریخی خاصی برخوردار نیستند و نامی قراردادی برای آنها تعیین شده است، به صورتی مورد توجه قرار می‌گیرد که نام مکان را در اذهان بینندگان ثبت کند که به عنوان نمونه می‌توان به میدان لاله (نمادی از لاله) اشاره نمود.

۹- «بالا بردن سطح آگاهی هنری مخاطب در سبک شناسی»: (ارتقاء سطح سلیقه عمومی) حجم‌ها تداعی‌گر جلوه‌هایی از هنر در بین مخاطبین و عموم می‌باشند و از این رو می‌توانند مردم را با سبک‌های هنری آشنا سازند و بر دانش هنری و سواد بصری آنها بیفزایند.

۱۰- «سرعت در انتقال مفاهیم»: این حجم‌ها باید بتوانند به سرعت تاثیر زیبایی‌شناختی بر مخاطب خود بگذارند، چرا که مخاطب این آثار تنها برای دیدن آنها به شهر نمی‌آیند و در نهایت این مجسمه‌ها باید بتوانند پیام و مفهومشان را به سرعت به مخاطبان خود انتقال دهند (مهاجر، ۱۳۸۶، ص ۱۰).

۱۱- «شخصیت هنری یک هنرمند مجسمه‌ساز»: ویژگی مهم حجم‌های شهری، تاثیر است که در قیاس با سایر انواع مجسمه‌سازی از جمله مجسمه‌سازی فردی یک هنرمند دارد. در حقیقت، حجم شهری در یک نمایشگاه هنری دائمی با مخاطبین بی‌شمار به نمایش در می‌آید، و به همین دلیل هم در ارتقای دانش تجسمی جامعه به مراتب موثرتر از سایر حجم‌هاست (ره‌نورد، ۱۳۸۷، ص ۴).

**روشهای ارزیابی قرارگاه‌های رفتاری**  
انجام پژوهش‌های میدانی بر روی «رفتار و فعالیت‌های انسانی»، از دهه ۶۰ میلادی آغاز شده است و معماران و طراحانی مانند «کریستوفر الکساندر»، «مایکلسون»، «تیل»، «پلیارد»، وایت

مسئله فوق را به صورت جدی دنبال کردند. در حقیقت پایه گذار مطالعات بصری- رفتاری را باید پروفسور «دونالد اپلیارد» دانست که با همکاری «کوبن لینچ» و «جان مایر» اولین پژوهش بصری تجسمی را در مقیاس شهری انجام داد. برداشت الگوهای رفتاری افراد در چند میدان مهم تهران نیز توسط بحرینی انجام شده است. در این روش از تکنیک عکسبرداری تدریجی استفاده شده است. بر اساس نوع، چگونگی و میزان نتایج و دامنه حوزه



## مدیریت شهری

فصلنامه مدیریت شهری  
Urban Management  
شماره ۳۸ بهار ۹۴  
No.38 Spring 2015

۲۵۵



سطل زباله: نظافت و بهداشت عمومی؛ اهداف اصلی در این نوع مبلمان عبارتند از: احترام به شهروند و نظم و آراستگی.

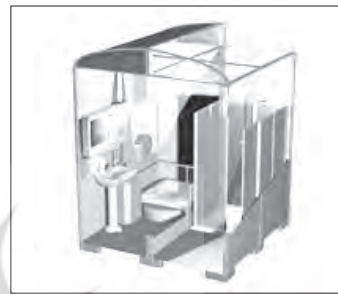

سرویس بهداشتی: توالت شهری؛ اهداف اصلی در این نوع مبلمان عبارتند از: نظافت و بهداشت شخصی و عمومی، و سازه موقت و قابل حمل.



سرپناه ایستگاه اتوبوس: مکان انتظار و توقف؛ اهداف اصلی در این نوع مبلمان عبارتند از: سرپناه، اطلاع رسانی و نشانه شهری.



ایستگاه تاکسی: مکان توقف تاکسی و مسافر؛ اهداف اصلی در این نوع مبلمان عبارتند از: سرپناه، نشانه و ایجاد نظم و زیبایی.





پل عابر پیاده؛ اهداف اصلی در این نوع مبلمان عبارتند از: ترافیک روان پیاده و سواره، و ایمنی و آسایش پیاده

**شیوه‌های مداخله‌گر در ارزیابی قرارگاه رفتاری**

شیوه‌های مداخله‌گر را روش‌هایی می‌دانند که به فرد یا گروه مورد مطالعه معرفی شده باشند. تحقیق تجربی<sup>۲</sup> را نمونه کلاسیک رویکرد مداخله‌گر می‌دانند و مصاحبه و نظر خواهی را، رویکردهای واسطه‌ای مداخله‌گر در مطالعه رفتارهای شهروندی بشمار می‌آورند (لنگ، ۱۳۷۸، ص ۶۰). ذکر این نکته نیز بدیهی است که در این روش ممکن است گروه‌های شهروندی، موضوع تحقیق و بررسی را ندانند ولی از این امر آگاهی دارند که در مورد آنها تحقیق می‌شود. شیوه‌های مشاهده مداخله‌گر در تحقیقات ساخت نظریه<sup>۳</sup> و آزمون نتایج کاربرد بیشتری دارند. از آنجا که توانایی طرح سوال خوب، از دانش محتوایی خوب و معطوف به مساله حاصل می‌شود، نمی‌توان انتظار داشت که هر شیوه مطالعه رفتاری و فرهنگی شهرنشینی، دارای کارآمدی و موثری نتایج باشد و در عین حال نیز باید توجه داشت که هر شیوه مطالعه، می‌تواند در بستر شرایط، اهداف و حوزه مداخلات، کارآمدی بیشتری داشته باشد، چنانچه ویژگیهای روانشناختی و نوع و میزان مناسبات اجتماعی می‌تواند در همکاری شهروندان یا تحقق اهداف تحقیق، تاثیر گذار باشد.

۱. «روش مصاحبه و پیمایش»<sup>۴</sup>: این روش در کارهای حرفه‌ای «مطالعات فرهنگی»<sup>۵</sup> کاربرد گسترده‌ای دارد، بگونه‌ای که در نهادهای مهندسی مشاور شهرسازی در راستای انطباق حوزه مداخلات

شهری را با نیازهای سالم انسان شهری فراهم کرد و از همین روی است که بهره‌گیری از دانشهای انسان‌شناسی، جامعه‌شناسی و حتی روانشناسی محیطی، دارای اهمیت می‌شود. معیارهای اجتماعی شهری را پدیده‌هایی می‌دانند که به انسان، اجتماع و به استقرار آن نسبت می‌دهند و گستره‌ای از تغییرات و تراکمهای جمعیتی، نیازهای اجتماعی و شرایط زندگی را در بر می‌گیرد (وزین، ۱۳۸۴، ص ۸۱). علاوه بر این عرصه فضاهای شهری با مفاهیمی مانند خلوت، فضای شخصی، قلمروها و ازدحام ارتباط نزدیکی دارد (آلتمن، ۱۳۸۲)، چنانچه خلوت و فضای شخصی، نوع و رفتارهای خاصی را ایجاد می‌کند، در عین حال که فرایندی دیالکتیکی و دائم در حال تغییر است. قلمروها نیز نقش تسهیل‌کنندگی در تعاملات اجتماعی و تثبیت نظامهای اجتماعی را در بر دارند که در برخی الگوهای روانشناسی محیطی - روانشناسی «بوم‌شناختی گیبسون»، رفتار و محیط، چنان درهم تنیده می‌شوند که انفکاک آنها دشوار می‌شود، گویی رفتار تنها در بستر محیط شهری، تعریف پذیر می‌شود و رابطه انسان شهری و محیط زندگی، پویا و دائم در حال تغییر می‌شود (نمازیان، ۱۳۸۲، ص دوازده). در هر صورت در راستای مطالعه فرهنگ شهرنشینی، برحسب نیاز و نوع رویکرد و میزان مداخله در محیط شهروندی، و یا میزان آگاهی شهروندان از مورد مطالعه قرارگیری، می‌توان به شیوه‌هایی اشاره کرد به آنها پرداخته می‌شود:

1. Ubtrusive Method  
2. Expremental Research  
3. Theory Making

4. Survey Method  
5. Cultural Research

شهری با نیازها و رفتارهای سالم شهروندی، از این روش بهره برده می‌شود. از آنجا که در رویکردهای نوین شهری در حوزه مطالعات جامعه‌شناختی و برنامه ریزی شهری، مردم عاملی اساسی در «فرایند تولید برنامه»<sup>۱</sup> بشمار می‌آیند، و نمی‌توان هیچ اصلی را به شهروندان در رابطه با الگوهای رفتاری و نحوه و چگونگی استفاده از شهر دیکته کرد (محمودی نژاد، ۱۳۸۵، ص ۶۸)، و یا به هیچ وجه نباید قصد رویارویی و برخورد مستقیم با الگوهای رفتاری جامعه و تغییر یا اصلاح آنها را به این ترتیب داشت (بحرینی، ۱۳۷۸، ص ۴)، ضروری بنظر می‌رسد که از مصاحبه و پیمایش، بیشتر بهره برده شود. روش مصاحبه و پیمایش دارای مشکلات اساسی نیز می‌باشند که اعتبار<sup>۲</sup> نتایج کسب شده را کاهش می‌دهد که در این میان می‌توان به برداشت اشتباه<sup>۳</sup> از نتایج مصاحبه و پیمایش (Marans, 1975)، عدم درک صحیح شهروندان از پرسشهای مصاحبه (Goodrich, 1974)، و یا عدم شفافیت در پاسخگویی یا صداقت در نظرات (محمودی نژاد، ۱۳۸۵) اشاره کرد.

۲. «روش مشاهده و ارزیابی»: در این روش، ضمن آگاهی فرد یا گروه‌های شهروندی مورد مطالعه تلاش می‌شود تا الگوهای رفتاری و نحوه رفتارهای شهروندی از طریق مشاهده مستقیم یا با واسطه، مورد ارزیابی قرار گیرد که در این میان توجه به نوع آداب و سازواره‌های روانی طبقه مورد بررسی نیز، دارای اهمیت بسیاری می‌شود. این امر از آن جهت مهم است که میزان آگاهی افراد از مطالعه و نظارت بر رفتار ایشان در محیط شهری، باعث می‌شود که بسیاری از شهروندان در نحوه بروز اختیاری و آزادانه رفتارهای خود تجدیدنظر کنند و در درستی نتایج حاصل از مطالعه، تردید بوجود آورند.

۳. «روش نظر خواهی و نظر سنجی»: در این روش

نیز از طریق پرسشنامه‌های مکتوب می‌توان از نحوه و ویژگیهای فرهنگی - رفتاری شهروندان، در نوع، میزان و چگونگی بکارگیری فضای شهری آگاهی یافت که به دو صورت پرسشنامه‌های موضوعی و موضوعی بر حسب نوع سوالات به صورت پرسشنامه‌های عمیق صورت می‌گیرد. از آنجایی که در این روش نیز افراد از مورد بررسی قرار گرفتن آگاهی دارند، ممکن است که از بروز آزادانه رفتارها و تعاملات خویش با محیط شهری، اجتناب کنند که در میزان کارآمدی و ارتقا کیفی نتایج حاصل از بررسی و مطالعه، اثرات نامناسبی دارد.

۴. «روش طراحی سریع<sup>۴</sup> برای پاسخهای غیر کلامی»: منظور از این روش این است که از آنجایی که بسیاری از رفتارهای شهروندان، نمی‌تواند از «طریق کلامی»<sup>۵</sup> ثبت شود، تلاش می‌شود تا پاسخهای غیر کلامی، رفتارها و نحوه بکارگیری فضای شهری بوسیله شهروندان از طریق طراحی سریع یا اسکیس ثبت شود (Vander Ryan Silverstein, 1967) تا بتوان در «رویکردی گرافیکی»<sup>۶</sup>، چگونگی و نوع کاربست شهر، و یا نوع فرهنگ شهری حاکم را که الگوهای رفتاری شهروندان را تشکیل می‌دهد، مورد ارزیابی و بررسی قرار داد. این روش در نزد معماران و طراحان شهری، برای ادراک رفتارهای شهری و برهمکنش‌های تعاملی فرهنگ شهروندان و نوع رفتارهای ایشان، برای انطباق دهی محیط طراحی شده شهر با نیازهای رفتاری ساکنین شهری، مورد استفاده دارد.

۵. «روش ثبت زمانی»<sup>۷</sup>: در این روش از شهروندان خواسته می‌شود تا فعالیتها و مکان وقوع آنها را ثبت نمایند (Michelson, 1975) که در این راستا می‌بایست از صداقت و اختیاری بودن اراده شهروندان و میزان همکاری و مشارکت ایشان، در رفتارها و چگونگی بروز در محیط شهری، اطمینان حاصل

1. Plan Making  
2. Validity  
3. Sketching Method

4. Dialouge Approach  
5. Graphical Approach  
6. Time Budget Method

کرد. از آنجا که این روش به میزان روشهای دیگر، از همکاری و مشارکت بیشتری از طرف شهروندان نیاز دارد، می‌بایست پس از اطمینان از مشارکت صادقانه و مشارکت پذیری شهروندی، نسبت به انجام آن اقدام کرد تا از نحوه و میزان درستی نتایج بررسی و مطالعه ساختار فرهنگی شهر که در نحوه رفتارهای شهروندان و آداب شهرنشینی در محیط شهری حاصل می‌شود، اطمینان حاصل شود.

۶. «روش ثبت زمانی بر عکس‌های هوایی»: در این روش، مطابق روش بالا از شهروندان خواسته می‌شود تا مکان بروز، نوع فعالیت و یا رفتار خود را بر روی عکس‌های هوایی و یا ساختار «دید از بالا» (پلان) ثبت کنند (Michelson, 1970)). آنچه در این دو روش مهم بنظر می‌رسد، این است که از انجایی که این روشها بوسیله خود شهروندان که در مقیاس عام از ابزار و نوع این ثبتها آگاهی ندارند صورت می‌گیرد، می‌تواند در کارآمدی نتایج و بازدهی درستی نتایج تحقیق، تا حدودی تردید ایجاد کند.

۷. «روش آزمایشگاهی»: این شیوه بوسیله آلتمن (Altman, 1975) در تعیین فضاهای شخصی شهروندان و میزان قلمروهای فردی ایشان مورد استفاده قرار گرفت که در آن از آزمایش‌شونده می‌خواهند، «فاصله واقعی»<sup>۲</sup> میان خود و دیگران را انتخاب کنند. از آنجا که تمایل پژوهشگران مطالعات فرهنگ شهری به سوی رفتارهای «مکان واقعی»<sup>۳</sup> در حال افزایش است، این روش از مقبولیت ویژه‌ای در بین پژوهشگران برخوردار شده است. این روش از شیوه‌های بررسی فضاهای شخصی<sup>۴</sup> بشمار می‌رود که در تعیین میزان اجتماع پذیری شهروندان و احساس اجتماعی ایشان در محیط شهری، دارای کاربرد است. در این شیوه می‌توان از شهروندان مورد مطالعه درخواست کرد تا به دیگر شهروندان

نزدیک شوند یا اجازه دهند دیگران، آن قدر به آنها نزدیک شوند که احساس کنند، دیگر راحت نیستند. این شیوه سه ویژگی اساسی دارد: الف- آزمایش‌شوندگان آگاهی دارند که رفتارشان تحت نظارت و کنترل است؛ ب- آزمایشگر بر موقعیت یا نوع واکنش آزمایش‌شوندگان نظارت دارد و در آن مداخله می‌کند؛ پ- فاصله در این روش، معیار اصلی در تعیین و ارزیابی فضاهای شخصی بشمار می‌رود و به زاویه قرارگیری افراد در موقعیت، توجه چندانی نمی‌شود. این شیوه بوسیله «هارویتز»<sup>۵</sup> (Horowitz, 1968) نیز در تحقیقات روانشناختی خاص مورد استفاده قرار گرفته است.

۸. «روش کاغذ و قلم»<sup>۶</sup>: در این روش از شهروندان و کاربران فضاهای شهری خواسته می‌شود تا برحسب علائق، شرایط و خواسته‌های خویش و بصورتی کاملا اختیاری، در مورد انتخابهایی که در مقابل آنها است، تصمیم بگیرند (Sanoff, 1968). این شیوه در واقع نوعی «بازی نیمه تصویری»<sup>۷</sup> است که برای مقاصد طراحی محیط شهری بر اساس نوع و چگونگی رفتارهای شهری و الگوهای کاربری فضای شهری بوسیله شهروندان، مورد استفاده دارد و نمی‌توان در دیگر موارد از آن استفاده کرد.

۹. «شیوه شبیه‌سازی»: این روش بر اساس ایده طرح‌های اجتماعی یا ادراکات مشترک فرهنگی، درباره نحوه کنارهم قرارگیری افراد و اشیاء بنا شد که نخستین بار بوسیله کوته (Kuethe, 1962) در دانشگاه جانز هاپکینز کاربری یافت. همچنین از این شیوه در بررسی فضاها و قلمروهای شخصی استفاده می‌شود که بوسیله آلتمن (Altman, 1975) مورد کاربرد یافت. در این روش، نمادها و شمایلهایی به افراد مورد مطالعه داده می‌شود و از آنها خواسته می‌شود تا درباره فاصله میان آنها قضاوت کنند.

1. Labroating Method
2. Real Distance
3. Real Place Behavior
4. Personal Space

۵. برای مطالعه بیشتر نگاه کنید به:

Horowitz, M.J. (1968) Spatial Behavior and Psychopathology, the Journal of Nervous and Mental Disease, pp. 24\_35.

6. Paper and Pencil Technique

این شیوه بر اساس نوع و ابزار کار، به انواع شیوه جایگزینی آزاد، روش بازسازی و روش طرح‌های خطی و روش اشکال انتزاعی، تقسیم می‌شود.

۱۰. «روش بازسازی جایگزینی»<sup>۱</sup>: در این روش کارتهای عکس داری را که از پیش چیده شده اند، برای مدتی کوتاه در اختیار آزمایش شونده قرار می‌دهند و پس از بهم ریختن ترتیب اشکال، از آنها خواسته می‌شود تا دوباره آنها را سر جای خود قرار دهند.

۱۱. «روش طرحهای خطی»<sup>۲</sup>: در این روش نیز از طرح‌های خطی تاریک، شمایلها و آدمها در حالات گوناگون (لم داده، نشسته متمایل به جلو)، مجسمه‌ها و عروسکها برای نمایش محیط پیرامون استفاده می‌شود. این روش بزعم کوتاه (1963, Kueth) می‌تواند در شناسایی ادراکات مشترک فرهنگی، بر اساس ایده طرح‌های اجتماعی مورد کاربرد قرار گیرد.

۱۲. «روش اشکال انتزاعی»<sup>۳</sup>: در این روش اشکال انتزاعی<sup>۳</sup> (مثل دایره و مثلث) را که نشان دهنده انسان‌ها بشمار می‌روند، به افراد مورد مطالعه می‌دهند و از ایشان می‌خواهند تا آنها را به صورت خطی، در داخل یا خارج محدوده‌هایی مشخص بچینند.

### شیوه‌های غیرمداخله‌گر<sup>۴</sup> در ارزیابی قرارگاه رفتاری

شیوه‌های غیرمداخله‌گر نیز به روشهایی اطلاق می‌شود که افراد مورد مطالعه در نواحی شهری، نسبت به انجام تحقیق آگاهی ندارند (لنگ، ۱۳۷۸، ص ۶۱). این شیوه در بررسی چگونگی استفاده وضع موجود محیط شهری و میزان تمایل مردم به رفتارهای خاص، و یا عدم سازگاری الگوهای رفتاری و محیط کالبدی، کاربرد دارند. در واقع می‌توان به

این نکته اشاره کرد که در شیوه غیرمداخله‌گر، شهروندان نسبت به انجام تحقیق بر روی رفتارهای شهروندی آگاهی ندارند و امکان ظاهرسازی و عدم درستی رفتارهای شهروندان در محیط شهری کاهش می‌یابد. این روشها بر اساس اصل محوری عدم آگاهی شهروندان شکل می‌گیرند و بر حسب مورد بررسی، زمان و نوع رویکرد و یا اهداف تحقیق گونه‌های مختلفی را بخود می‌گیرند. از آنجا که طراحان شهری و معماران، در سیر مطالعه رفتارها و الگوهای فرهنگ شهری بر حسب نوع و هدف تحقیق از رویکردهای ذهنی، برای مطالعه و تحلیل رفتارها و فرهنگ شهرنشینی حاکم، بهره می‌برند (بحرینی، ۱۳۷۸، ص ۱۰) و با توجه به پیچیدگی رفتارها و فرهنگ حاکم بر انسان شهری، ضروری بنظر می‌رسد که مطالعه فرهنگ شهری حاکم بر فضاهای شهری که الگوهای رفتاری شهری را بوجود می‌آورد، مورد توجه قرار گیرد. با این وجود تنها در دو دهه اخیر است که این امر در مطالعه الگوهای رفتاری شهری بوسیله اندیشمندانی مانند کریستوفر الکساندر (1964, Alexander)، مایکلسون (1975, Michelson)، تیل (1961, 1964, Thiel)، اپل یارد (1964, Appleyard)، وان در رایبن (Van der Ryne, 1965) و وایت (1980, Whyte)، مورد ارزیابی و بررسی قرار گرفته است.

۱. «روش آزمایشهای طبیعی»<sup>۵</sup>: در این روش برای بررسی رفتارهای شهروندی از اصل «واکنشهای رفتاری»<sup>۶</sup> استفاده می‌شود، بدانگونه که مشاهده گر برخی از عناصر محیط شهری را دستکاری می‌کند (Patterson, 1974) تا نوع و چگونگی واکنش رفتاری شهروندان را در مقابل آن تغییر، ارزیابی و بررسی کند. شهروندان مورد بررسی در این روش

1. Alternative Replacing
2. Liner Design
2. Subjective Forms
4. Unobtrusive Method
5. Natural Experiments
6. Reaction of Behavior

بطور تصادفی انتخاب می شوند (لنگ، ۱۳۷۸، ص ۶۱) و برحسب هدف تحقیق می تواند در فضاهای شهری متفاوت با رویکردهای موضوعی، موضعی و عام مورد کاوش قرار داد.

۲. «روش مشاهده همراه با مشارکت»<sup>۱</sup> در این روش، مشاهده گر بخشی از نظام مورد مطالعه می شود و اساس آن را نحوه و میزان مشارکت مشاهده گر مطالعات شهری، در محیط مورد بررسی تشکیل می دهد (Gans, 1967). آنچه در این میان اهمیت فزاینده ای دارد، توجه به این امر است که مشاهده گر نباید خود را از ساختار مورد مطالعه جدا کند یا رفتاری را بروز دهد که شهروندان مورد مطالعه را از وجود خویش، بعنوان یک مشاهده گر رفتارهای شهری آگاه گرداند.

۳. «روش مشاهده رده های فیزیکی»<sup>۳</sup> این روش متداول ترین روش در میان معماران و خاصه، طراحان شهری در بررسی رفتارهای شهروندان و مطالعه الگوهای رفتاری نشات گرفته از فرهنگ شهرنشینی حاکم، از جانب ایشان است. در واقع در این روش از ثبت رده های فیزیکی در بخشهایی از محیط شهری استفاده می شود که در اثر استفاده فرسوده شده یا چیزهایی به آن اضافه شده است (لنگ، ۱۳۷۸، ص ۶۱)؛ بعنوان مثال می توان از مسیرهای ایجاد شده بر روی چمنها یا عناصری که به ساختمانها اضافه شده اند و یا تغییراتی که در محلهایی خاص از شهر در محیط کالبدی صورت گرفته است، به نیازهای مردم و الگوهای رفتاری و فرهنگ حاکم بر فضاهای خاص شهری و حتی پاسخگویی محیط شهری به فرهنگ و الگوهای رفتاری سالم شهروندی، پی برد (Cooper, 1975).

۴. «روش میدانی/طبیعت گرایانه» این شیوه نوع غیرمداخله گر در ارزیابی و بررسی فضاهای شخصی بشمار می رود که بوسیله آلتمن (Altman, 1975)

مورد استفاده قرار گرفت. در این روش فضاهای شخصی افراد در محیطهای طبیعی<sup>۴</sup> و با اندک مداخله آزمایشگر مطالعات فرهنگی اندازه گرفته می شود (آلتمن، ۱۳۸۲، ص ۶۶). آلتمن، این روش را دارای کاربرد فراگیری در عرصه های فضاهای عمومی شهری مانند خیابان، میدان و دیگر اماکن طبیعی می داند که می تواند در سنجش این مفاهیم و عرصه های خصوصی<sup>۵</sup> و اجتماع پذیری شهروندان در کشور ما نیز مورد استفاده یابد، چراکه با حداقل میزان مداخله مشاهده گر همراه می شود و از ضریب معناپذیری و کارآمدی بالایی در درستی نتایج، برخوردار می شود.

۵. «روش مشاهده ساده»<sup>۶</sup> این روش به ثبت سازمان یافته رفتارهای شهروندان، بدون دستکاری در محیط و هرگونه مداخله در ساختار شهر می پردازد (Lang, 1987). در این روش بر خلاف روش آزمایشهای طبیعی، از هرگونه اقدام مداخلاتی در محیط شهری پرهیز می کند و تنها به ثبت مطالعاتی الگوهای حاکم رفتاری شهروندان و مکانیسمهای تعاملی بین انسان و محیط می پردازد. از همین رویکرد می توان بعنوان ساده ترین روش در اجرا، برای بررسی مکانیسمهای رفتاری و فرهنگ شهری حاکم بر ساختار شهری بهره گرفت. روش مشاهده ساده را پر کاربرد ترین روش در مطالعه رفتارهای منبعث از فرهنگ شهری می دانند که در ادامه به انواع آن اشاره می شود.

۶. «روش دوربین متحرک/دید عابر سواره» دانالد اپلیارد را پایه گذار مطالعات بصری - رفتاری می دانند که با همکاری کوین لینچ و جان مایر، نخستین تحقیق بصری را در مقیاس شهری انجام داد که در سال ۱۹۶۱ تحت عنوان دید از جاده (The View From The Road) منتشر شد. در این مطالعه بر جنبه های ادراکی و بصری محیط، بالاخص از دید

1. Participant Observation
2. Case Study
3. Physical Traces
4. Natural Environment

5. Privacy Space
6. Simple Observation

عابر سواره تاکید شد و جنبه های رفتاری استفاده کنندگان از فضا مورد توجه قرار نگرفت. در این روش دوربین فیلمبرداری متحرک مورد استفاده قرار گرفت که از دید عابر سواره بهره می برد.

۷. «روش شهروند ثابت/ فضا متغیر»: این روش مطالعه، به جنبه های رفتاری استفاده کنندگان از فضا معطوف بود و دهسال بعد از اپل یارد به انجام رسید (بحرینی، ۱۳۷۸، ص ۱۳). مبدع این روش را «ویلیام مایکلسون» (1975, Michelson) می دانند که هدفش، بررسی و شناخت الگوهای رفتاری افراد در دوره های زمانی مختلف (روزانه، هفتگی و ماهیانه) بود.

۸. «روش شهروند متغیر/ فضا ثابت»: در این تحقیق که جامع ترین و نخستین تحقیق ایرانی در حوزه مطالعات فرهنگی و رفتاری شهری بشمار می رود، بوسیله دکتر حسین بحرینی به انجام رسید که الگوهای رفتاری شهروندان در میزان و چگونگی بکارگیری فضاهای شهری را در میدان انقلاب، چهار راه ولی عصر، چهار راه جمهوری، میدان مخبر الدوله، میدان شوش، میدان گمرک و میدان امام (توپخانه)، مورد بررسی قرار داده است. تفاوت این روش با روش مایکلسون که استفاده کننده از فضا ثابت ولی فضا متغیر است، در این رویکرد فضا ثابت ولی استفاده کنندگان فضا متغیر می شوند.

۹. «روش لابراتوار / شبیه سازی»: این روش در سال ۱۹۶۶ بوسیله وینکل (Winkel) و ساسانف (Sasanoff) در دانشگاه واشینگتن آمریکا انجام گرفت که امکان مطالعه یک فضای واقعی را بصورت لابراتوار از طریق شبیه سازی فراهم می کرد. هدف این مطالعه، روشی جهت پیش بینی رفتار استفاده کنندگان آتی فضاهای مورد نظر بود تا امکان انطباق طراحی این فضاها با نیازهای واقعی استفاده کنندگان، فراهم شود (بحرینی، ۱۳۷۸، ص ۱۵). در این روش، از دو طریق نسبت به انجام مطالعه اقدام گردید:

۱۰. «روش اول: تعقیب بازدید کنندگان»: در این روش از طریق مشاهده و ثبت حرکات بازدید کنندگان، و با استفاده از پلان گالریهای موزه و یک ساعت صورت می گرفت و مسیر حرکت بازدید کنندگان با مداد، بصورت خطی ممتد بر روی پلان موزه منعکس می شد. پس از اتمام هر بازدید نیز، مصاحبه ای از بازدید کنندگان بعمل می آمد و نحوه و چگونگی الگوهای رفتاری ایشان در موزه ثبت می شد. در این روش نمونه گیری بصورت تصادفی و بر اساس هر چند دقیقه یک نفر انجام می شد.

۱۱. «روش دوم: شبیه سازی»: پس از ثبت وضعیت واقعی حرکتها یک مدل ساختگی تشکیل می شد تا امکان مقایسه نتایج فراهم شود. نحوه انجام مطالعه به این ترتیب بود که اسلایدهایی از فضاهای مختلف موزه بخصوص فضاهای مورد توجه بازدید کنندگان تهیه می شد و بوسیله سه پروژکتور از اطاقکی که برای این کار در نظر گرفته شده بود بر روی سه پرده نمایش داده می شد.

۱۲. «روش زندگی اجتماعی در فضاهای کوچک شهری»: «ویلیام وایت»<sup>۴</sup> در سال ۱۹۸۰ تحقیقی تحت عنوان زندگی اجتماعی در فضاهای کوچک شهری (The Social Life of Small Urban Space) انجام داد که نخستین تحقیق بنیادین در شناخت رفتارهای مردم عادی در خیابان و نظم و روال حاکم بر رفتارها و نحوه آداب و اخلاق شهروندان در بکارگیری فضاهای شهری بشمار می رود. وایت در این تحقیق نشان داد که کدام فضاهای در برابر رفتارهای انسان شهری پاسخگو می شوند و کدام فضاهای شهری در این باره پاسخگو نمی باشند. همچنین باید به تحقیقات بنتلی و همکاران نیز در ایجاد محیط های پاسخگو در ساختار شهری اشاره کرد.

۱۳. «روش بررسی الگوهای رفتاری شهروندان»: این روش بوسیله «کانستانزا کانیگلیاریسپولی» در پروژه

1. Simulation/ Laboratory Method  
2. Traking Method

3. Simulation Method  
4. William Whyte

ای برای میدان Piazzale Tecchio در شهر ناپل به انجام رسید که معطوف به بررسی الگوهای رفتاری استفاده کنندگان فضا می شد و از آن برای تجدید نظر در طرح میدان استفاده گردید. این بررسی با وجود ایده های جالب توجه، بدلیل محدودیتها و فرضیات فراوانی که در آن وجود دارد، ارزش و اعتبار چندانی نیافته است.

۱۴. «روشهای ابزاری/ تکنیکی»: علاوه بر این بر حسب نوع ابزار و تکنولوژی مطالعاتی نیز، می توان مراتبی را بر چگونگی مطالعه فرهنگ شهرنشینی و الگوهای رفتاری حاکم در نظر گرفت که می توانند در روشهای فوق و خاصه در روش مشاهده ساده مورد استفاده قرار گیرند. این روشها از مولفه های ابزاری ویژه ای در بررسی رفتارهای شهروندان بهره می گیرند که تنها هنگامی کاربرد می یابد که امکان بررسی از طریق دیگر شیوه ها، ممکن نباشد و یا بر اساس شرایط زمانی و مکانی و یا اقتضای فرهنگی و اجتماعی، می بایست از آنها بهره برده شود. در هر صورت این روشها می توانند بعنوان مولفه هایی تاثیر گذار در کارآمدی و ارتقا موثر نتایج بیفزایند.

۱۵. «روش فیلمبرداری»: در این روش بر حسب محل و منطقه مورد بررسی از لحاظ ابعاد مکانی یا مدت زمانی پژوهش، از فیلمبرداری استفاده می شود (Carr, Schissler, 1969) که می تواند با ضبط ویدئویی نیز همراه شود (Helmreich, 1974) و (Schefflen, 1976). این روش از آنجا که کمترین مداخله از طرف مشاهده گر را در محیط شهری باعث می شود، و جزیی از مبلمان فضاهای شهری تصور می شود و کمترین میزان آگاهی یا توجه شهروندان را بخود جلب می کند، می تواند موارد استفاده مناسب تری نسبت به روشهای دیگر داشته باشد. بر این اساس می توان به نکات قوت این روش چنین اشاره کرد: الف- کمینه مداخله در ساختار کالبدی شهری؛ ب- کمینه استفاده مستقیم مشاهده گر در

مطالعه رفتار شهروندی؛ پ- ایجاد کمترین توجه شهروندان و امکان بروز رفتارهای واقعی شهروندان؛ ت- صرفه جویی در زمان و هزینه مشاهده گران در روند مطالعه فرهنگی؛ ث- افزایش میزان کارآمدی نتایج و ارتقا موثر مطالعه و بررسی.

۱۶. «روش عکسبرداری»: در این روش از طریق عکسبرداری از نوع و چگونگی رفتارها و فرهنگ حاکم بر الگوهای رفتاری شهروندان، می توان به ثبت و ارزیابی رفتارها و فرهنگ حاکم بر شهر در حوزه شهرنشینی پرداخت (Davis, Ayers, 1975). این روش را در هنگام بررسی حوزه های محدود، مورد استفاده قرار می دهند و در محیط هایی با ابعاد کوچک کاربرد دارد.

همسویی معنادار طراحی مبلمان شهری و مدیریت رفتار شهروندی

چنانکه پیش از این توضیح داده شد مهم ترین عامل در خلق فضاهای سرزنده و مدیریت رفتاری شهروندی، تامین شرایطی است که در آن ارتباط اجتماعی، زمان های حضور مردم و نیز امکاناتی برای مکث و توقف تشویق گردند. لذا طراحی مبلمان و فضاهای شهری باید همسویی معناداری با رفتار شهروندان و الگوهای رفتاری آنها داشته باشد:

۱. همسوئی چیدمان و فواصل مبلمان و فعالیت اجتماعی: مبلمان موجود در فضای شهری با انواع و نوع چیدمانش، می تواند پیغام های اجتماعی مخابره کند. با برقراری امکاناتی برای برقراری ارتباط اجتماعی و تعاملات جمعی مبلمان در واقع حمایت خود را از اجتماع شهری اعلام می دارد. برا برقراری ارتباط اجتماعی انواع مختلفی از صندلی های متحرک، صندلی های ثابتی که دور یک میز چیده شده اند، یا نیمکت های ثابتی که رو به یکدیگر جهت گیری کرده اند و در نهایت صندلی هایی که با زاویه ای اما در فاصله اجتماعی (۳۰، ۹-۱، ۳ متر، ۴-۱۲ فوت) نسبت در کنار یکدیگر قرار گرفته اند. انواع دیگری

از مبلمان مانند دیوارهای کوتاه یا نیمکتهایی که در کنجها و با زاویه نسبت به یکدیگر قرار گرفته اند نیز به نوبه خود برای برقراری تعاملات مفید هستند. همسوئی مبلمان و فعالیت اجتماعی همه شمولی) مبلمان همین طور با فراهم آوردن امکانات و فرصت‌ها برای گروه‌هایی که اغلب تحت پوشش نیستند مانند افراد سالخورده و یا اینکه افراد کم توان، التزام و تعهد خود را نسبت به همه افراد جامعه نشان می‌دهد.

۲. مبلمان و فعالیت‌های انتخابی و اجتماعی: شهرهایی که خوب طراحی شده اند، مکان‌های بسیاری برای نشستن عرضه می‌کنند که در نقاط درست و به جا واقع شده‌اند. نیمکتهای و فضاهای نشستن نقش بسیار مهمی در میزان استفاده و موفقیت یک فضای شهری دارند. به گونه‌ای که در مطالعات انجام شده توسط ویلیام وایت با تکنیک «عکسبرداری با فواصل منظم»، مهمترین تاثیر را میزان وجود فضای نشستن به صورت عام و میزان وجود نیمکت‌ها و صندلی‌های آن فضا تشکیل می‌دهد. چنانچه یک فضا دارای سطوح قابل نشستن زیادی باشد و یا تعداد نیمکت و صندلی زیادی برخوردار باشد به معنای این است که این مکان به مردم خوش آمد می‌گوید و فضای بسیار زیاد و انتخاب‌های متنوعی را در اختیار می‌گذارد. جداول استفاده از فضاها در طول زمان در پژوهشات وایت نشان داد که پلازهای معروف به طور چشمگیری فضاهای نشستن بیشتری نسبت به آنهایی که کمتر مورد استفاده قرار می‌گیرند دارند. او سعی کرد که به متغیرهایی مانند پشتی صندلی، دسته‌های صندلی برای تکیه و راحتی فیزیکی وزن‌دهی نماید. وایت به این نتیجه رسید که «صرف نظر از هر متغیری که اندازه‌گیری کردیم، مردم جاهائی تمایل به نشستن دارند که مکان نشستن وجود داشته باشد.» وایت معتقد بود که این اطلاعات تنها یافته‌هایی بسیار حیرت‌انگیز نیستند، بلکه حقایق حیات‌ی هستند که در ارائه راهنمای طراحی برای فضاهای عمومی

بسیار با اهمیت هستند (وایت، ۱۹۸۰، ص ۴۰) برایانت پارک از موفق ترین فضاهای شهری در نیویورک است که در آن هزاران صندلی قابل تحرک وجود دارد. بسیاری از مردم در هنگام صرف ناهار و گپ‌های دوستانه به این مکان می‌آیند و حتی بسیاری از مردم با لپ‌تاپ‌هایشان برای انجام کارهایشان به آن جا می‌آیند. عامل وجود مکان نشستن از بسیاری عوامل مانند شکل یک فضا، مساحت و بزرگی آن، میزان آفتابگیری فضا، بر روی حضور پذیری فضا پیشی می‌گیرد. هر قدر هم که فضایی دارای جداره‌های جذاب باشد و مباحث معمارانه با جلوه‌گری به نمایش خود مشغول باشند و هر چند آنم‌ای بسیار زیبایی در یک فضا باشد، باز به اندازه وجود مکانهای نشستن مختلف و زیاد نمی‌تواند در جذب مردم موفق باشد (وایت، ۱۹۸۰، ص ۴۵).

#### نتیجه‌گیری و جمع‌بندی

شکل‌گیری قراگاه‌های رفتاری در یک فضا می‌تواند در زمینه برهمنشانی فعالیت بر یک مکان در یک دوره زمانی خاص اثربخش باشد که در دوره‌های زمانی طولانی ماهیت طراحی فضاها را نیز باید با خود همراه کند تا شکلگیری محیط‌هایی پاسخ‌ده و مطلوب برای شهروندان خاصه حوزه بازطراحی مبلمان و فضاهای شهری فراهم گردد. از سویی دیگر، هدف اصلی برنامه‌ریزان شهری و طراحان از طراحی، ساخت و ارائه مبلمان شهری انطباق آنها با الگوهای رفتاری و نیازها و خواست‌های شهروندان و خصوصیات «آنتروپومتری مربوط به مهندسی انسان‌سنجی» است؛ لذا در چند دسته کلی تقسیم بندی میشود که در کل اجزای مبلمان شهری، دو ویژگی اساسی دارند: «کاربردی بودن و زیبایی»، که در صورت داشتن هر دو ویژگی، می‌توانند نیاز عملکردی و بصری شهروندان را همزمان برآورده سازند. البته این امر، مستلزم در نظر گرفتن مقوله‌های متعددی در طراحی اجزای مبلمان شهری است که نه تنها رنگ، هماهنگی با محیط پیرامون،





نمودار ۱۲. سلسله مراتب ارزشی میزان اهمیت بکارگیری روشهای ارزیابی رفتار و قرارگاه های رفتاری در بازطراحی فضا و مبلمان؛ ماخذ: ترسیم نگارنده بر اساس مطالعات پژوهش.

دوام، ایمنی و اقتصادی بودن آنها مورد نظر است، بلکه باید از نظر عملکردی، جانمایی مناسبی در سطح شهر داشته باشند تا بتوانند پاسخگوی نیاز شهروندان باشند.

در بازطراحی مبلمان و فضاهای شهری عناصر متعددی در شهر جای گرفته‌اند که جزئی از مکان هستند و چنانچه با یکدیگر هماهنگی و انسجام داشته باشند، مضامین و مفاهیم مشترکی را بیان می‌کنند. در کل می‌توان اهداف کلی زیر را در باز طراحی و ارائه طراحی مبلمان شهری در انطباق با نیاز شهروندان که باید از روشهای ارزیابی شهروندی (روشهای مداخله گر یا غیرمداخله گر استفاده شود) انتظار داشت: «۱. ارتقاء کیفیت خدمات عمومی شهری و ایجاد سرزندگی در شهروندان در چارچوب مدیریت منظر شهری»: با نوسازی و بهسازی مبلمان شهری و طراحی اصولی آن به گونه ای که همگام با نیازهای مادی و روانی شهروندان باشد میتواند به نحو چشمگیری شاهد پیشرفت و تکاپو در فعالیت های اجتماعی بود. در صورت ارائه درست خدمات

شهری از جانب ارگانها میتوان روند استفاده از این خدمات را سرعت بخشید و به طبع آن شاهد سرعت گرفتن فعالیت های جانبی از طرف شهروندان و تلاش مضاعف ایشان در جهت زندگی شهروندی بود. «۲. ایجاد میل و انگیزه در شهروندان در جهت بهسازی محیط شهری»: با زیباسازی سطح شهر که وابستگی بسیار زیادی بر طراحی مبلمان شهری دارد می‌تواند روحیه حفظ و نگهداری از محیط شهری را در شهروندان افزایش داده و اهمیت فضای شهری را در نگاه مخاطبانانش بالا ببرد که این مسئله به کوششی غیر مستقیم در نگهداری و زیبا سازی شهری در اذهان عمومی جامعه دامن میزند. «۳.

هویت بخشی به فضاهای مختلف شهری»: در صورت رعایت این اصل شهروندان می‌توانند با مشاهده یک مکان خاص از آن به عنوان مکانی متمایز از سایر مکانها یاد کنند در صورتی که مبلمان شهری ارائه شده در هر محله و شهر گویای هویت تاریخی و فرهنگی آن محله یا شهر باشد می‌توان به نوعی شخصیت دهی فرهنگی در سطح کلان دامن بزند. از دیدگاه طراحان، انتخاب و طراحی مناسب مبلمان شهری، حفظ هویت مکان و نمود بیشتر آن را ممکن می‌سازد. این برخورد در احیای مناطق تاریخی و سنتی بسیار موثر است. اگر دخالت در شهر به تزیینات سطحی محدود نشود، باید میان بافت اجتماعی و فضای شهر توازنی ایجاد کرد. آن گاه که بافت اجتماعی مکانی تثبیت شده و در میان ساکنانش مفهوم شهرنشینی، ریشه ای عمیق دواند، می‌توان به ساختارهایی مکمل در سیما و منظر آن پرداخت و شرایط را برای حفظ محیط و رفاه اهالی مهیا کرد. «۴. رعایت اصل پیاده گستری»: به معنای گسترش فضای پیاده در سطح شهرها به جهت ارتقاء سطح کیفی زندگی شهری و ایجاد میل به پیاده روی در شهروندان با گسترش این مقوله در سطح شهرها میتوانیم شاهد برقراری رابطه عمیقتری بین شهروندان و محیط شهری باشیم. «۵. ایجاد یکپارچگی در سطح شهر در عین تنوع فرم»: با

طراحی و نصب مبلمانهای شهری یکپارچه با چندین کارکرد مختلف می توان ضمن ایجاد یکپارچگی در اجزای شهر موجبات کاهش مصرف مواد و کاهش هزینه های ساخت و کاهش ابعاد را فراهم آورد. از طرفی با یکپارچه سازی مبلمان شهری می توان از تکثیر جزئیات اضافی بسیاری در خیابانها کاست. نکته ظریف در این میان وجه تمایز سیستم های یکپارچه با سیستم های چندمنظوره است؛ در یک سیستم چندمنظوره، محصول از ابتدا به این قصد طراحی می شود و احتمال دگرگونی در سیما و پیکره آن زیاد است، اما در مبلمان یکپارچه لزوماً چنین هدفی دنبال نمی شود بلکه اجزاء و عناصر مورد نظر در صورت تطابق و حفظ پیوستگی ظاهری با عنصر ثابتی یکپارچه می شوند. مبلمان شهری بر طبق یک سری قواعد و معیارها به وجود می آید. اصول و قواعدی که محصول قرن ها تجربه بوده و در طراحی رعایت می شده است:

۱. «خوانایی»: یکی از مهمترین خصوصیات که تابلوها یا علامت باید داشته باشد، خوانایی در زمینه و محیط شهری است. در این زمینه لینچ در ادامه مطالعه ای که برای معرفی عناصر پنج گانه سیستم خوانایی شهر انجام داده به تعریف رابطه با علائم شهری پرداخته است. خلاصه دیدگاه او درباره علائم و مبلمان شهری با عناصر خوانایی شهری به این شرح است که؛ کیفیتهای مثبت و منفی شهر که در پنج عنصر (گره، راه، نشانه، لبه و محله) بیان شده اند و تعاملات پیچیده میان آنها برای ارزیابی و تعیین جنبه های مثبت فرم به کار می روند.

۲. «تمایز بودن»: برای اینکه علامتی بتواند در محیط شهری شناسایی شود، می بایست به نوعی از زمینه و سایر علائم اطراف متمایز گردد. برجسته کردن علائم از محیط شلوغ و مغشوش و اغلب گیج کننده، راه حل متمایز بودن محسوب می شود. راه حل دیگر، خلق طرح و شکلی متمایز برای آن علامت است. یکی از ابزارهای دیگر، رنگ است؛ چراکه رنگ به سادگی قابل شناسایی است.

۳. «تقویت چهره و هویت»: یافتن چهره و هویتی خاص برای شهری از طریق علائم و مبلمان، کار پیچیده است. تاریخ شهر، بافت موجود شهری و چشم انداز و نقش آینده شهر همگی می بایست مورد توجه قرار گیرد.

۴. «هماهنگی»: ضوابط کنترل کننده و استانداردها از ابزارهای ایجاد هماهنگی میان تابلوها با یکدیگر و با محیط شهری است. این استانداردها و قواعد لزوماً چنین نیست که خلاقیت طراحان را محدود سازد؛ بجز تابلوهای راهنمایی و رانندگی که از استانداردهای بین المللی پیروی می کنند، در سایر زمینه ها می توان راه حل های مبتکرانه و هماهنگ با محیط برای انتخاب شکل، رنگ، ابعاد و نورپردازی بسته به شرایط و محل به کار برده شود.

۵. «اصل محصور کردن فضا»: اگر فضا به شکل مطلوبی محصور نشود نمی توان به یک فضای شهری مطلوب دست یافت. نسبت ارتفاع به بدنه فضای محصور اگر یک به دو باشد در این حالت لبه بالایی بدنه تقریباً بر محدوده بالایی میدان دید منطبق است و آستانه محصور شدن در فضاست. اصل مقیاس و تناسب (مقیاس انسانی): اگر اندازه یک فضا با پیکر انسان ارتباط مطلوب داشته باشد گفته می شود که فضا مقیاس انسانی دارد.

۶. «اصل فضاهای متباین»: فضاهایی هستند که از نظر خصوصیات عرض و طول و ارتفاع از طرفی و عناصر و اجزاء محصور کننده از طرف دیگر با یکدیگر تفاوت دارند. ارزش فضاهای متباین این است که از یکنواختی فضاهای ارتباط دهنده می کاهد.

۷. «طراحی بدنه های فضای شهری»: دیواره ها و جدارهای محصور کننده یک فضا باید دارای خصوصیات باشد تا بتوان به یک فضای مطلوب دست پیدا کرد. دارای نظم باشد؛ بین نماها و اجزاء یک نما از لحاظ کمیت؛ سازگاری و توافق وجود داشته باشد. دارای وحدت و ترکیب باشد؛ ترکیب بر پیوند و ترتیب اجزاء و عناصر استوار است و وحدت نما حاصل یگانگی و تقویت محور مرکزی است.

مولفه	شاخص	زیرشاخص	چگونگی تاثیر بر رفتار	نمونه
عملکرد	مدیریتی	نقش مسیر و راه	نقش مسیر از نظر جابجایی یا اجتماعی طیف مختلفی از رفتارها از جمله راه رفتن سریع تا توقف و مکث را منجر می شود	وجود اغذیه فروشی در یک راسته تجاری- تفریحی صرفاً و صرفاً روشهای ارزیابی غیرمداخله گر
			عرض مسیر	تناسب عرض با تراکم افراد و الگوهای رفتاری
		سلسله مراتب	وجود سلسله مراتب دسترسی میزانی از آسودگی و راحتی و امنیت به فرد می دهد تا آزادانه بتواند به فعالیت های انتخابی و اجتماعی بپردازد؛ همچنین به خوانایی فضا نیز کمک می کند	در مسیر سواره با عرض زیاد حس حرکت و سرعت را القا می کند و مسیر سواره تنگ ناخود آگاه با کاهش سرعت همراه است بنابراین رفتارهایی همچون سوار و پیاده شدن، دید زدن و تماشا کردن و توقف به قصد کاری انتخابی بیشتر مشاهده می شود
		نفوذپذیری	میزان نفوذپذیری بصری و کالبدی با میزان استفاده فضا رابطه مستقیم دارد	در ورودی محلات و سر کوچه ها، پاتوق هایی برای گپ زدن وجود دارند؛ در کوی های مسکونی فضایی برای بازی بچه ها
تجهیزات	روشنایی	جلوگیری از رفتارهای ناهنجار؛ ایجاد مکث و توقف	وجود روشنایی در فضا منجر به ایجاد نظارت اجتماعی و افزایش امنیت محیط می شود در نتیجه جرم خیزی محیط کاهش می یابد	روشهای ارزیابی مداخله گر و غیرمداخله گر
		میلان	جلوگیری از رفتارهای ناهنجار؛ (شکلگیری قرارگاه رفتاری امن)؛ ترویج رفتارهای مناسب و اجتماعی؛ ایجاد مکث و توقف؛ بالا رفتن حق انتخاب و میزان استفاده از فضا	وجود تجهیزات متناسب با نیاز و تراکم استفاده در فضا در میزان استفاده از فضا نقش دارد؛

<p>روشهای ارزیابی مداخله گر با تاکید بیشتر</p>	<p>اندازه و فرم ورودی و جنس و نما و رنگ مبلمان شهری در میزان کشش مردم به خود نقش دارد (زمینه بروز قرارگاه امن)؛ رنگ فضا عاملی در خوانایی، سرزندگی و در نتیجه ترویج هنجارهای اجتماعی و شکل گیری قرارگاه های رفتاری؛</p>	<p>وجود ویژگی هایی همچون انسجام و پیوستگی؛ وحدت؛ تنوع؛ شفافیت بدنه و کف؛ هماهنگی و هارمونی در بدنه باعث خوانایی بیشتر می شود و میزان بیشتر استفاده از فضا ایجاد مکث و توقف و تبدیل از عبور و مرور به فعالیت هایی همچون خرید، تفریح و...</p>	<p>فضا رنگ و قیاس</p>	<p>بدنه</p>	<p>کالبد</p>
	<p>وجود کفپوش هموار و متناسب با شرایط اقلیمی، وجود ریتم در حرکت و نقش کفپوش می تواند هدایت کننده رفتار باشد؛</p>	<p>وجود ویژگی هایی همچون یکپارچگی؛ حفظ تداوم حرکت پیاده؛ انعطاف؛ ایمنی؛ پرهیز از اختلاف سطح باعث خوانایی بیشتر می شود و میزان بیشتر استفاده از فضا ایجاد مکث و توقف و تبدیل از عبور و مرور به فعالیت هایی همچون خرید</p>	<p>رنگ</p>	<p>ویا</p>	
	<p>یک مسیر خطی بیشتر حس حرکت را القا می کند، اما در فضایی مربع شکل یا دایره ای الگوهای رفتاری ناشی از مکث و توقف شاهد هستیم</p>	<p>وجود ویژگی هایی همچون ادراک به صورت یک کل واحد؛ محصوریت؛ توالی فضایی؛ انعطاف پذیری فضا، مقیاس انسانی؛ داشتن سکانس بندی فضایی؛ تنوع فضایی؛ صلب و نرم؛ مسقف و آزاد باعث خوانایی بیشتر و میزان بیشتر استفاده از فضا می شود؛ ایجاد مکث و توقف و تبدیل از عبور و مرور به فعالیت هایی همچون خرید و تفریح</p>	<p>فرم، کثرت فضایی، پر و خالی</p>	<p>فرم</p>	<p>فرم</p>
	<p>وجود نشانه ها در فضا و بهره گیری از منظر مناسب مکان را تبدیل به قرارگاه رفتاری می کند. مثلاً فضای بین چند بلوک ساختمانی اگر به درستی محوطه آرایشی شود و دارای خوانایی و دید مناسب به عناصر شاخص باشد مردم ترجیح می دهند مدتی مکث کنند، نگاه کنند، کتاب بخوانند، گپی بزنند و بازی بچه ها را تماشا کنند؛ در غیر اینصورت صرفاً فضایی مشترک بین بلوکها باقی می ماند و یا صرفاً فضایی برای عبور و دسترسی خواهد بود؛</p>	<p>ویژگی هایی همچون توالی بصری؛ قابلیت ایجاد دیدهای پی در پی ایجاد پرسپکتیو و خوانایی باعث میزان بیشتر استفاده از فضا و سهولت استفاده می شود؛ ایجاد مکث و توقف و تبدیل از عبور و مرور به فعالیت هایی همچون خرید، و تفریح؛</p>		<p>نشانه ها، پوشش گیاهی، کریدورهای دید، ابتدا و انتها</p>	<p>منظر شهری</p>

	<p>مکانی برای انسان با حس تعلق همراه است، رفتارهای ناهنجار کمتری در آن مشاهده می شود؛ در یک مکان خاطره انگیز مردم تماشا می کنند، به خاطر می آورند و از حضور در فضا لذت می برند؛</p>	<p>ویژگی‌هایی همچون خاطره انگیزی؛ داشتن حس مکان؛ شخصیت و هویت بارز؛ نظارت اجتماعی و امنیت از طریق رعایت موارد فوق حاصل می شود و بر میزان استفاده از فضا و تراکم الگوهای رفتاری، ایجاد حس تعلق و افزایش مشارکت مردمی نیز موثر است؛</p>	<p>معنا</p>
	<p>وجود زباله در فضا یا حیوانات مودی شهری مانند موش، گربه یا حشرات مردم را از فضا دور می کند و رفتار ناهنجار ریختن زباله را تشویق می کند؛</p>	<p>وجود پوشش گیاهی، مصالح متناسب با اقلیم، سایبانها و تمام نکاتی که برای آسایش اقلیمی مدنظر است، عاری بودن فضا از انواع آلودگی های صوتی، بصری و هوا فضا را مکانی خودمانی و پاسخگو می کند و در نتیجه میزان مکث و استفاده از فضا بیشتر می شود؛</p>	<p>شرایط اقلیمی آلودگی های محیطی</p>

ترکیب و ارتباط روزنه ها؛ برای دستیابی به آرامش بصری در نما؛ روزنه ها باید به صورتی باشد که چشم به راحتی و آسانی از یک عنصر در نما به عنصر دیگر حرکت کند.

۸. «نحوه نورپردازی»: از دیگر مواردی که در مبلمان

### منابع و مآخذ

۱. ارباب جلفایی، آرش (۱۳۷۹) مبانی فلسفی و روانشناختی ادراک فضا، مجموعه مقالات گردآوری و ترجمه شده، تهران، نشر خاک.
۲. ایرانمنش، نسیم (۱۳۸۳) فضای شهری؛ هنر انتزاعی و درک عمومی، ماهنامه شهرداریها، ۱۳۸۳، شماره ۵۹.
۳. ایروانی، محمد و خداپناهی (۱۳۷۱) روانشناسی احساس و ادراک، تهران، انتشارات مطالعه و تدوین کتب علوم انسانی دانشگاه ها.
۴. آلتمن، ایروین (۱۳۸۲) محیط و رفتار اجتماعی، ترجمه علی نمازیان، مرکز چاپ و انتشارات دانشگاه

- شهید بهشتی، تهران. دانشگاهی.
۵. بحرینی، حسین و طبیبیان، منوچهر (۱۳۷۷) مدل ارزیابی کیفیت محیط زیست شهری، مجله محیط شناسی، دوره ۲۴، شماره ۲۱.
۶. بحرینی، حسین (۱۳۷۷) فرایند طراحی شهری، انتشارات دانشگاه تهران.
۷. بحرینی، سید حسین و گلناز تاج بخش (۱۳۸۷) مفهوم قلمرو در فضاهای شهری و نقش طراحی شهری خودی در تحقق آن، هنرهای زیبا، تهران، شماره ۶.
۸. بحرینی، حسین (۱۳۷۷) فرایند طراحی شهری، تهران: دانشگاه تهران، موسسه انتشارات و چاپ.
۹. بحرینی، سید حسین (۱۳۷۸) تحلیل فضاهای شهری، در رابطه با الگوهای رفتاری استفاده کنندگان و ضوابطی برای طراحی، انتشارات دانشگاه تهران، تهران.
۱۰. بل، سایمون (۱۳۸۲) منظر: الگو، ادراک و فرایند، ترجمه بهناز امین زاده، تهران، انتشارات دانشگاه تهران.
۱۱. بل، سایمون (۱۳۸۷) عناصر طراحی بصری در منظر: ترجمه محمد رضا مثنوی، دانشگاه تهران، ۱۳۸۷.
۱۲. بناب، محی الدین (۱۳۷۹) روانشناسی احساس و ادراک، تهران، انتشارات دانا.
۱۳. بنتلی، ای. ین و دیگران (۱۳۸۷) محیط های پاسخده: کتاب راهنمای طراحان، ترجمه مصطفی بهزادفر، انتشارات دانشگاه علم و صنعت، تهران.
۱۴. بهرامی، محمد (۱۳۸۲) مجسمه های شهری و میادین تهران، پایان نامه کارشناسی ارشد پژوهش هنر، دانشگاه هنر.
۱۵. بهزادفر، مصطفی و پیام محمودی کردستانی (۱۳۸۸) هنجارهای کیفی طراحی فضای شهری مردم مدار (آزادی مدار)؛ آرمانشهر، شماره ۳، پاییز و زمستان ۱۳۸۸.
۱۶. بیژن زاد، محمدرضا (۱۳۶۹) بررسی فضای سبز تهران، تهران، بخش فرهنگی دفتر مرکزی جهاد
۱۷. پاکزاد، جهانشاه (۱۳۸۰) اصول و ضوابط طراحی فضای شهری، وزارت مسکن و شهرسازی، معاونت شهرسازی و معماری.
۱۸. پاکزاد، جهانشاه (۱۳۸۶) مبانی نظری و فرآیند طراحی شهری، چاپ دوم، تهران، انتشارات شهیدی.
۱۹. پاکزاد، جهانشاه (۱۳۸۶) مقالاتی در باب طراحی شهری، کتاب اول و دوم، تهران، انتشارات شهیدی.
۲۰. پامیر، سای (۱۳۸۹) آفرینش مرکز شهری سرزنده، مترجمین مصطفی بهزادفر و امیر شکیبامنش، تهران، دانشگاه علم و صنعت ایران.
۲۱. پور اصغریان، مهتاب (۱۳۸۷) مجسمه سازی در فضاهای شهری، فصلنامه نگره، شماره ۷ و ۸
۲۲. پورمند، حسنعلی و موسیوند، محسن (۱۳۹۰) مجسمه سازی در فضاهای شهری، نشریه هنرهای زیبا، شماره ۴۴
۲۳. توسلی محمود و ناصر بنیادی، (۱۳۸۶) طراحی فضای شهری - فضای شهری و جایگاه آن در زندگی و سیمای شهری، تهران، مرکز مطالعات و تحقیقات شهرسازی و معماری ایران.
۲۴. تیبالدز، فرانسیس (۱۳۸۳) شهرسازی شهروندگرا، ترجمه محمد احمدی نژاد، اصفهان، نشر خاک.
۲۵. جمشید، حکمتی (۱۳۷۵) طراحی باغ و پارک، فرهنگ جامع، چاپ چهارم، تهران، دانشگاه تهران.
۲۶. جیکویز، جین (۱۳۸۷) مرگ و زندگی شهرهای بزرگ آمریکا، مترجم پارسی، حمیدرضا افلاطونی، آرزو، چاپ اول، تهران، انتشارات دانشگاه تهران.
۲۷. حبیبی، سید محسن (۱۳۷۹) جامعه مدنی و حیات شهری، مجله هنرهای زیبا، تهران، شماره ۷.
۲۸. حسینیون، سولماز (۱۳۸۲) ساماندهی تابلوها و علائم شهری، ماهنامه شهرداریها، شماره ۵۵.
۲۹. حسینیون، سولماز (۱۳۸۳) مقدمه ای بر طراحی پیاده راه ها، شماره ۶۱، ماهنامه شهرداریها، انتشارات سازمان شهرداریها و دهیاریهای کشور.
۳۰. حسینی، اعظم (۱۳۹۰) طراحی فضای شهری رفتارگرا با تاکید بر رفتارشناسی زائرین در شهر

مشهد نمونه موردی: خیابان امام رضا، پایان نامه کارشناسی ارشد معماری دانشکده هنر دانشگاه تربیت مدرس، به راهنمایی جهانشاه پاکزاد و مشاوره علی اکبر تقوایی.

۳۱. رحیمی، علی (۱۳۸۲) بررسی سیر تحول مبلمان (اثاثه توقف و استراحت) در فضاهای شهری ایران، پایان نامه کارشناسی ارشد، به راهنمایی بمانیان، محمدرضا، دانشگاه تربیت مدرس، دانشکده هنر، رشته پژوهش هنر.

۳۲. رفیعیان، مجتبی و سیفایی، مهسا (۱۳۸۴) فضاهای عمومی شهری، بازنگری و ارزیابی کیفی، نشریه هنرهای زیبا، شماره ۲۳.

۳۳. رهنورد، زهرا (۱۳۸۷) نمایشگاهی دائمی، نشریه تندیس: پاییز ۱۳۸۷

۳۴. زاهدی مازندرانی، محمد جواد (۱۳۷۶) فرهنگ علوم اجتماعی، تهران، انتشارات مازیار.

۳۵. زراعت دوست، مهتاب (۱۳۷۹) طراحی یک مرکز محله با توجه به تاثیر معماری بر رفتار، پایان نامه کارشناسی ارشد، دانشگاه شهید بهشتی، تهران.

۳۶. سازمان زیباسازی شهرداری تهران (۱۳۸۰) روشهای پاکسازی نمای شهری، طرح پژوهشی ۱۳۸۰.

۳۷. ساوج، مایک و آلن، وارد (۱۳۸۰) جامعه شناسی شهری، ترجمه ابوالقاسم پوررضا، سازمان مطالعه و تدوین کتب علوم انسانی دانشگاهها، تهران.

۳۸. سعید نیا، احمد (۱۳۷۶) طراحی فضاها و مبلمان شهری، سازمان شهرداری های کشور، تهران، جلد پنجم و ششم.

۳۹. سلطانزاده، حسین (۱۳۷۲) فضای ورودی در معماری سنتی ایران، تهران، دفتر پژوهش های فرهنگی.

۴۰. گل، یان (۱۳۸۷) زندگی در فضای میان ساختمانها، مترجم شیما شصتی، تهران، سازمان انتشارات جهاد دانشگاهی، ۱۳۸۷.

۴۱. گلکار، کوروش (۱۳۸۶) مفهوم کیفیت سرزندگی در طراحی شهری، فصلنامه صفا، شماره ۴۴، ص

۶۶-۷۵، سال شانزدهم.

۴۲. گلکار، کوروش (۱۳۷۹) مولفه های سازنده کیفیت طراحی شهری، فصلنامه صفا، شماره ۳۲، سال نهم.

۴۳. مرتضایی، سید رضا (۱۳۸۱) رهیافت هایی در طراحی مبلمان شهری، تهران، سازمان شهرداری های کشور.

۴۴. مرتضوی، شهرناز (۱۳۶۷) روانشناسی محیط، تهران، انتشارات دانشگاه شهید بهشتی.

۴۵. هدمن، ریچارد و آندرو یازوسکی (۱۳۷۰) مبانی طراحی شهری، ترجمه: راضیه رضازاده و مصطفی عباس زادگان، تهران، انتشارات علم و صنعت ایران.

46. Altman, I & Chemers, M 1975 :Culture and Environment, Montrey, CA, Books, Cole.

47. Altman, I: 1975 "The Environment and Social Behavior", Montrey, CA, Books, Cole.

48. Barker, R. G, 1968 "Ecological psychology: Concepts and methods for studying the environment of human behavior". Stanford, Ca.: Stanford University Press.

49. Carmona, Matthew & Tim Health & Taner Oc & Steve Tiesdell, 2003 "Public Places, Urban Spaces: The Dimensions of Urban Design".

50. Gibson, James J: 1966 "The Senses Considered as Perceptual Systems", Boston: Hughton Mifflin.

51. Gifford, Robert; Sacilotto, Paul A. 1987 "social isolation and personal spaces Canadian Journal of Behavioural Science Vol 25.

52. Hass-Klau, C. Crampton, G, 1999 " Streets as Living Space", Landor, London.

53. Heeshberger R Bechtel B, Churchman A. 2002 "Behaviour Based Architectural Psychology in Handbook of Environmental Psychology", New York, John Willey & Sons, INC.

54. Lang, Jon 2005 "Urban Design: A Typology of Procedures and Products.

55. Lang, Jon: Urban Design 1994: The American Experience, Van Nostrand Reinhold.

56. Main, Bill & Greet Hannah, Gail, Site Furnishing a complete Guide to planning, Selection and use of landscape Furniture and Amenities, Hoboken, New jersey, New York john wiley & sons, 2010.

57. Maughtin, Cliff & Taner Oc & Steven Tiesdell, 1995 "Urban Design", Butterworth.

58. Project for Public Spaces, Urban Parks: The Value

of Small Urban Parks, Plazas and Other Outdoor Spaces, Texas Cooperative Extension, 2005.

59. Rapaport, Amos, 1997 "Human Aspects of Urban Form", Pergamon Press.

60. Steele, FRITZE 1981 "The Sense of Place" CBI Pub. Co

61. Tolman .E. C, 1932 "Cognitive maps in rats and men." Psychological Review.

62. Whyte, William, The Design of Spaces, project for public spaces, New York, 1985.

63. Whyte, William, The Social Life of Small Urban Spaces, project for public spaces, New York, 1981.



پژوهشگاه علوم انسانی و مطالعات فرهنگی  
پرتال جامع علوم انسانی

مدیریت شهری

فصلنامه مدیریت شهری  
Urban Management

شماره ۳۸ بهار ۹۴

No.38 Spring 2015

۲۷۲