

# Sociological investigation of the opportunities and limitations of ethnic diversity affecting the sense of belonging to the national community (case study of Ahvaz metropolis)

**Bahram Sarvestan**

Ph.D student in Economic Sociology and Development, Dehaghan Branch, Islamic Azad University, Dehaghan, Iran.

sarvestan\_b@yahoo.com

 0009-0007-8471-8608

**Ahmad Azin**

Associate Professor, Department of Political Science, Isfahan Branch (Khorasgan), Islamic Azad University, Isfahan, Iran (Corresponding author).

a.azin@khuisf.ac.ir

 0000-0002-7944-6173

**Naser Hejazi**

Assistant Professor, Department of Sociology, Dehaghan Branch, Islamic Azad University, Dehaghan, Iran.

hejazinaser@yahoo.com

 0000-0003-1994-1436

## **Abstract**

The feeling of belonging to the national community is one of the most important issues faced by countries with ethnic diversity. For the formation of national solidarity, unity and attachment, in any society, there needs to be a feeling of belonging to the national community and common values among the members of that society. The main goal of this research was to sociologically investigate the opportunities and limitations of ethnic diversity affecting the sense of belonging to the national community. Research method: The descriptive research method was a survey and the statistical population was all heads of households living in Ahvaz metropolis. Stratified random sampling method was used and 500 people were selected as the sample size using Sample Power software. The data collection tool was a researcher-made questionnaire with 62 questions, the construct validity of which was confirmed through confirmatory factor analysis, and its reliability coefficient was also confirmed through Cronbach's alpha ( $\alpha=0.75$ ). Data analysis was done by using spss and amos software and by structural equation model analysis at two descriptive and inferential levels. Data analysis was done using spss and amos software and structural equation model analysis at two descriptive and inferential levels. The results of the research showed that the opportunities of ethnic diversity with the path coefficient (0.874) and the limitations of ethnic diversity with the path coefficient (-0.561) at the level of (0.001) have a significant effect on the feeling of belonging to the national community.

**Keywords:** Sense of Belonging to the National Community, Ethnic Diversity, Opportunities and Limitations, Ahvaz Metropolis.

# بررسی جامعه‌شناختی فرصت‌ها و محدودیت‌های تنوع قومیتی مؤثر بر احساس تعلق به اجتماع ملی (مورد مطالعه کلانشهر اهواز)

## بهرام سروستان

دانشجوی دکتری جامعه‌شناسی اقتصادی و توسعه، واحد دهقان، دانشگاه آزاد اسلامی، دهقان، ایران.  
0009-0007-8471-8608 sarvestan\_b@yahoo.com

## احمد آذین

دانشیار گروه علوم سیاسی، واحد اصفهان (خوراسگان)، دانشگاه آزاد اسلامی، اصفهان، ایران (نویسنده مسئول).  
0009-0001-7994-3444 a.azin@khuisf.ac.ir

## سید ناصر حجازی

استادیار گروه جامعه‌شناسی، واحد دهقان، دانشگاه آزاد اسلامی، دهقان، ایران.  
0000-0003-1994-1436 hejazinaser@yahoo.com

## چکیده

احساس تعلق به اجتماع ملی، یکی از مهم‌ترین موضوع‌هایی است که کشورهای دارای تنوع قومیتی با آن مواجه‌اند. برای شکل‌گیری همبستگی، اتحاد و دلبستگی ملی، در هر جامعه‌ای به وجود احساس تعلق به اجتماع ملی و ارزش‌های مشترک در میان افراد آن جامعه نیازمند است. هدف اصلی در این پژوهش بررسی جامعه‌شناختی فرصت‌ها و محدودیت‌های تنوع قومیتی مؤثر بر احساس تعلق به اجتماع ملی بوده است. روش پژوهش توصیفی پیمایشی بوده و جامعه آماری این پژوهش کلیه سرپرستان خانوار ساکن در کلانشهر اهواز بوده است. نمونه آماری با استفاده از نرم‌افزار سمپل پاور تعداد ۵۰۰ نفر با روش نمونه‌گیری خوشه‌ای به عنوان حجم نمونه انتخاب شدند. جهت جمع‌آوری داده‌ها از پرسشنامه ۹۸ سؤالی محقق ساخته استفاده شد. روایی آن از طریق تحلیل عاملی تأییدی و پایایی از طریق آلفای کرونباخ ( $\alpha=0/75$ ) تأیید شد. تجزیه و تحلیل داده‌ها با استفاده از نرم‌افزارهای spss و amos و با تحلیل مدل معادلات ساختاری در دو سطح توصیفی و استنباطی صورت گرفت. یافته‌های پژوهش نشان داد که به ترتیب فرصت‌های تنوع قومیتی با ضریب مسیر  $0/874$  و محدودیت‌های تنوع قومیتی با ضریب مسیر  $0/561$  - در سطح  $0/001$  تأثیر معنی‌داری بر احساس تعلق به اجتماع ملی دارند.

**کلیدواژه‌ها:** احساس تعلق به اجتماع ملی، تنوع قومیتی، فرصت‌ها و محدودیت‌ها، کلانشهر اهواز.

شاپای الکترونیک: ۶۵۵X-۲۵۸۸ / پژوهشکده تحقیقات راهبردی / فصلنامه علمی راهبرد اجتماعی فرهنگی

## مقدمه و بیان مسئله

امروزه یکی از مهم‌ترین تجلی‌گاه‌های تمدن بشری که اساس اشتراک و پیوند مردم یک ملت می‌باشد و به تحکم مبانی استقلال ملی انجامیده، احساس تعلق به اجتماع ملی<sup>۱</sup> است. تعلق ملی احساسی مثبت به کشور و ناشی از ارزیابی افراد از هویت ملیشان است. هویت ملی شکل ابتدایی هویت قابل دسترس برای افراد و شکل‌دهنده سایر هویت‌هاست. این نوع از هویت منعکس‌کننده جنبه‌های مشترک مهم متعلق بودن و پیوستگی افراد به هم است و آن را نباید به منافع سیاسی یا اقتصادی ملی محض تقلیل داد (Koenig, 2006, p. 38). تعلق ملی نتیجه فرایندهای تاریخی و اجتماعی چندگانه است که در جریان تاریخ، حوادث، وقایع و دستاوردهای ملی که در گذشته کسب شده و قضاوت درباره آنچه هست و آنچه در آینده پیش خواهد آمد، شکل می‌گیرد (Moaddel, 2008, p. 68)؛ لذا نقش احساس تعلق به اجتماع ملی به‌عنوان عاملی بسیار مهم، در جهت انسجام اجتماعی، وفاق ملی، صیانت فرهنگی و برنامه‌ریزی اجتماعی بیش از پیش مورد توجه قرار می‌گیرد (جهانگیری و معینی، ۱۳۸۹، ص. ۴۱). تعلق اجتماعی مهم‌ترین عنصر هویت‌ساز است.

تعلق خاطر به جامعه به‌عنوان حسی بالنده میان مردمی که از منافع و سرنوشت مشترک برخوردارند، بسیار حیاتی است و وجود جامعه متضمن علاقه و وابستگی و وفاداری افراد به آن و احساس پیوستگی به «مای» کلی است (Pollini, 2000). احساس تعلق به اجتماع ملی موجب می‌شود تا این که فرد خود را جزئی از «مای» بزرگ‌تر و جامعه را خانه خود بداند.

اگر در جامعه‌ای احساس تعلق به اجتماع ملی، همبستگی و وحدت اجتماعی ضعیف شود به تدریج از هم‌گسیختگی و آشفتگی اجتماعی به‌وجود می‌آید. بدیهی است چنین جامعه‌ای شرایط توسعه‌یافتگی را نخواهد داشت.

چنانچه احساس تعلق به اجتماع ملی را به‌معنای عبور از هویت‌های سنتی، همچون مذهب، قوم و قبیله، به هویت‌های فراگیرتر بدانیم، نتیجه این می‌شود که افراد به‌جای شناختن خود براساس تعلقات قومی قبیله‌ای، خودشان را در سطح وسیع‌تر بر مبنای تعلق به ملتی خاص، جغرافیایی مشخص و نظام حکومتی معین

1. A sense of belonging to the national community

2. Burton

3. Smith

می‌شناسند. در واقع، هویت ملی باید آن‌چنان فراگیر باشد که تعارضی میان هویت اولیه (فردی قومی) و هویت فراگیر (ملی) ایجاد نکند (جوکار، ۱۳۸۶).

به‌نظر آنتونی گیدنز قومیت مفهومی است که معنای مطلقاً اجتماعی دارد و به رفتارها و چشم‌اندازهای فرهنگی اشاره دارد که سبب تمایز یک اجتماع از دیگران می‌شود. قومیت از سال‌های میانی قرن بیستم، به یکی از مفاهیم اصلی در علوم اجتماعی تبدیل شد و تا امروز به‌صورت موضوعی اساسی در مطالعه‌ها و پژوهش‌های کاربردی باقی مانده است. به بیان آنتونی اسمیت اهمیت و ضرورت پرداختن به این مسئله در سیاسی شدن آن در دوران معاصر و پیامدهای سیاسی و اجتماعی آن قرارداد (مرادی، ۱۳۹۴).

در جمهوری اسلامی ایران سیاست‌گذاری فرهنگی، نوعی گفتمان‌سازی است که هدف آن تقویت گفتمان وحدت قومی با رویکرد فرهنگ‌سازی بوده و با غلبه گفتمان فرهنگی در مناطقی که دارای تنوع قومی هستند، کارساز است؛ مانند بهره‌گیری از ظرفیت زبان‌ها و گویش‌ها در رسانه ملی؛ همچنین برجسته‌سازی نقاط مثبت و ایثارگری اقوام می‌تواند از عوامل انسجام‌بخش و میل و گرایش اقوام به سمت حکومت مرکزی به‌شمار رود. افزایش تحرک اجتماعی و تبادل فرهنگی اقوام در داخل کشور با سایر گروه‌های اجتماعی، نیز اقدامی مؤثر بوده که در پیاده‌سازی سیاست‌گذاری فرهنگی اقدامی آینده‌پژوهانه خواهد بود (زارعی، ۱۳۹۸، ص. ۵۴). در قانون اساسی جمهوری اسلامی ایران نیز با در نظر گرفتن واقعیت تنوع‌های مذهبی، زبانی و قومی در ایران حاوی اصول و فصولی است که مهم‌ترین مرجع و مبنای تدوین سیاست قومی در کشورمان به‌حساب می‌آیند. دو اصل ۱۵ و ۱۹ قانون اساسی، صریح‌ترین و مهم‌ترین اصولی هستند که جهت‌گیری کلی نظام و قانون اساسی را که مبتنی بر راهبرد وحدت و سیاست همگرایی قومی است، به‌خوبی نشان می‌دهند. از سوی دیگر، در قانون اساسی به‌عنوان مبنای نظم اجتماعی و بنیان رفتار گروه‌های اجتماعی و قومی، علاوه بر دو اصل ۱۹ و ۱۵ در اصول ۷، ۱۲، ۱۳، ۶۴، ۱۰۰ الی ۱۰۶ به‌صورت مستقیم و یا غیرمستقیم به حقوق اقوام و اقلیت‌ها اشاره دارد.

باوجود این تنوع فرهنگی و وجود فرهنگ‌ها و اقوام مختلف و متنوع در ایران، همانند شمشیر دو لبه‌ای است که در صورت بهره‌گیری مناسب، می‌تواند عاملی در جهت تقویت هویت فرهنگی، هویت قومی و ملی و انسجام فرهنگی و ملی کشور باشد یا با سیاست‌گذاری‌ها و برخوردهای نامناسب با قومیت‌ها، به‌عنوان عاملی در جهت انشقاق و گسست اجتماعی و ملی، تضعیف هویت ملی و فرهنگی و تجزیه

فرهنگی کشور نقش خود را ایفا کند؛ بنابراین، با توجه به ارزش‌ها، باورها و خواسته‌ها و مطالبه‌های فرهنگی اقوام ایرانی و آگاهی از چگونگی اثرگذاری هویت فرهنگی اقوام در هویت فرهنگی و ملی ایرانیان و انسجام ملی، می‌توان در جهت تقویت انسجام ملی و فرهنگی کشور برنامه‌ریزی کرد و گام‌های مؤثر برداشت (مرادی، ۱۳۹۴).

در میان استان‌های ایران خوزستان از جمله استان‌هایی است که دارای قومیت‌های متعددی است که به رنگین کمان اقوام معروف است. این گوناگونی و تنوع قومیتی موجب شده تا بررسی و شناخت رابطه تنوع قومیتی نسبت به احساس تعلق به اجتماع ملی در کلانشهر اهواز به یکی از موضوع‌ها و مسائل مهم پژوهشی تبدیل شود؛ چنانچه در سال‌های اخیر، برخی بازیگران منطقه‌ای و فرامنطقه‌ای و بعضی از فعالان قومی تلاش کرده‌اند در ظاهر با عنوان حمایت از اقوام ایرانی و با سوءاستفاده از مشکلات اقتصادی و اجتماعی موجود در منطقه، ضمن تحریف هویت ایرانی عرب‌های خوزستان، برای قوم عرب خالق هویت عربی غیرایرانی باشند؛ بنابراین چالش‌ها و ناآرامی‌هایی را گه‌گاه در مناطق جنوبی به‌خصوص خوزستان و به‌ویژه مناطق عرب‌نشین اهواز ایجاد می‌کنند (ترکی و دیگران، ۱۳۹۹، ص. ۱۶۰). استقرار این اقوام در بخش حاشیه‌ای و مرزنشین بودن و مجاورت آنها با کشورهای همسایه و پیشینه تاریخی و وضعیت فرهنگی، اقتصادی و اجتماعی آنها یکی از دغدغه‌های دولت مرکزی می‌باشد که نیازمند بررسی و پژوهش جامعه‌شناختی است. انتخاب مسئله احساس تعلق به اجتماع ملی در کلانشهر اهواز به‌عنوان محدوده مکانی این پژوهش به این دلیل است که در این کلانشهر قومیت‌های متنوعی مانند: عرب، فارس، لر، ترک، کرد و سایر قومیت‌ها زندگی می‌کنند؛ همچنین در این کلانشهر مردم به زبان‌ها و گویش‌های متفاوتی مانند فارسی، عربی، ترکی، کردی، لری، بختیاری، دزفولی، شوشتری و... صحبت می‌کنند؛ بنابراین در این کلانشهر افراد در معرض هویت‌های متنوع قومیتی قرار گرفته‌اند که ممکن است آنها را با بحران احساس تعلق به اجتماع ملی مواجه سازد؛ بنابراین مسئله اصلی در این پژوهش بررسی جامعه‌شناختی فرصت‌ها (روابط بین قومی، تعهد اجتماعی، تعلق دینی، مشارکت اجتماعی) و محدودیت‌های تنوع قومیتی (کم‌اعتمادی اجتماعی، محرومیت نسبی، فردگرایی، قوم‌گرایی) مؤثر بر احساس تعلق به اجتماع ملی (مورد مطالعه کلانشهر اهواز) می‌باشد.

## ۱. اهداف و سؤال‌های پژوهش

هدف اصلی در این پژوهش بررسی جامعه‌شناختی فرصت‌ها و محدودیت‌های تنوع قومیتی مؤثر بر احساس تعلق به اجتماع ملی در کلانشهر اهواز می‌باشد؛ بنابراین سؤال‌های پژوهش عبارت‌اند از:

- ۱- فرصت‌های تنوع قومیتی بر احساس تعلق به اجتماع ملی در کلانشهر اهواز چه تأثیری دارند؟
- ۲- محدودیت‌های تنوع قومیتی بر احساس تعلق به اجتماع ملی در کلانشهر اهواز چه تأثیری دارند؟
- ۳- بین گروه‌های مختلف شغلی، درآمد خانوار، بعد خانوار و نوع قومیت و احساس تعلق به اجتماع ملی در کلانشهر اهواز چه تفاوتی وجود دارد؟

## ۲. فرضیه‌های پژوهش

- ۱- فرصت‌های تنوع قومیتی بر احساس تعلق به اجتماع ملی در کلانشهر اهواز تأثیر معنی‌داری دارند.
- ۲- محدودیت‌های تنوع قومیتی بر احساس تعلق به اجتماع ملی در کلانشهر اهواز تأثیری معنی‌داری دارند.
- ۳- بین گروه‌های مختلف شغلی، میزان درآمد خانوار، بعد خانوار و نوع قومیت و احساس تعلق به اجتماع ملی در کلانشهر اهواز تفاوت وجود دارد.

## ۳. پیشینه پژوهش

مولینا و همکاران<sup>۱</sup> (۲۰۱۵) در پژوهشی به بررسی رابطه هویت ملی و قومی و احساس تبعیض پرداختند. نتایج این پژوهش حاکی از این است که برای اقلیت‌های نژادی، درک بیشتر درباره تبعیض‌های گروهی به سطوح پایین‌تر هویت ملی مربوط است. برعکس در میان اعضای گروه بیشترین این روال به‌صورت برعکس است. سانینا<sup>۲</sup> (۲۰۱۲) در پژوهشی درباره شکل‌گیری هویت ملی در روسیه به این نتیجه رسید که با گذشت بیست‌سال از فروپاشی کمونیسم در این کشور، هنوز مفهوم هویت ملی به‌گونه‌ای جامع که علاقه‌های حکومت، نیازهای افراد و گروه‌های اجتماعی را در قالب یک نظام ارزشی جدید دربرگیرد، شکل نگرفته است.

1. Molina & et al.

2. Sanina

مرکز پژوهش‌های مسائل اجتماعی بریتانیا<sup>۱</sup> (۲۰۰۷) در پژوهشی تعلق و هویت اجتماعی را با توجه به تغییرهای جدید به‌ویژه بحث جهانی شدن، فناوری ارتباطی و دنیای مجازی مورد مطالعه قرار داده است. نتایج این پژوهش نشان داد ۸۸ درصد از مردم، خانواده، ۶۰ درصد دوستان و بیش از یک‌سوم ملیت را مهم‌ترین بخش تعلق خاطر خود دانسته‌اند. تعلق حرفه‌ای یا شغلی و روحیه تیمی و منافع مشترک نیز در حال افزایش و حتی تعلق تیمی افراد از تعلقات سیاسی، مذهبی، طبقه، قومیت و وابستگی سیاسی نیز بیشتر بوده است. شش دسته عوامل بوده‌اند که افراد به آنها تعلق بیشتری داشته‌اند، خانواده، دوستان، سبک زندگی، ملیت، هویت حرفه‌ای، روحیه تیمی، همچنین تعلق برخط و فضای مجازی اینترنتی در عصر جدید اهمیت زیادی یافته است (بیدل و محمودزاده، ۱۳۹۱، ص. ۳۸).

پولنی<sup>۲</sup> (۲۰۰۰) در پژوهشی به روش اسنادی، به ارائه تصویری از تعلق اجتماعی و شاخص‌های آن پرداخته است. نویسنده ابتدا به بررسی زمینه‌های روابط انسانی و درگیری افراد در این روابط پرداخته و سپس به دو بُعد از مداخله انسان اشاره کرده که عبارت‌انداز: روابط غیرنمادین و نمادین. تعلق اجتماعی و انطباق فرهنگی را در بُعد نمادین مداخله انسانی قرار داده و سپس با ارائه نظریه‌هایی از دورکیم، وبر، مید، پارک، پارسونز، مرتون و تونیس در رابطه با تعلق اجتماعی، به مقایسه و تحلیل آنها پرداخته و با تأکید بیشتر بر نظر پارسونز، ساختار تعلق اجتماعی و مؤلفه‌های آن و روابط بین آنها را ترسیم کرده است.

فرهادی و همکاران (۱۴۰۰) در پژوهشی به نقش لرها در تقویت هویت ملی در عصر پهلوی با تأکید بر مؤلفه زبان فارسی پرداختند. پژوهش با تمرکز بر لرها و ارائه تعریف و تبیین مفهوم هویت ملی، عناصر هویت ملی ایران و دل‌بستگی لرها نسبت به مؤلفه زبان فارسی در عصر پهلوی (۱۲۹۹-۱۳۵۷ ش) است. پژوهش به بررسی نقش لرها در استحکام بخشی به وحدت ملی در ایران، می‌پردازد که در قالب فرضیه «لرها در کنار گویش‌های محلی زبان لری با به کارگیری زبان فراگویشی فارسی به‌عنوان زبان رسمی مکاتبه‌ها، نظام اداری، آموزشی، زبان آثار و منابع مکتوب ملی و محاورهای، نقش مؤثری در استحکام وحدت ملی داشته‌اند.

یازلو و سوسرایبی (۱۳۹۹) در پژوهشی به بررسی رابطه هویت ملی و هویت قومی و بررسی وضعیت این دو متغیر بر اساس برخی متغیرها در بین دانش‌آموزان

1. Survey international Research Centre  
2. Pollini

مقطع متوسطه نظری گنبد کاووس پرداختند. حجم نمونه براساس فرمول کوکران ۳۶۴ نفر و با روش طبقه‌ای نسبی و خوشه‌ای انتخاب شده‌اند. نتایج به‌دست‌آمده نشان می‌دهد پاسخگویان به مؤلفه‌های هویت ملی و قومی گرایش بالاتر از متوسط دارند و هویت ملی و قومی دانش‌آموزان به‌طور همزمان در وضعیت مطلوبی قرار داشته و رابطه متعارضی با همدیگر ندارند؛ به‌علاوه رابطه مذکور در میان تمام گروه‌های قومی مورد بررسی نیز مثبت و مستقیم است؛ همچنین همبستگی متغیر احساس محرومیت نسبی با هویت ملی، معکوس و با هویت قومی مثبت و مستقیم است. ضرایب تحلیل مسیر نیز تأییدکننده روابط فوق می‌باشد.

کاروانی و غفاری نسب (۱۳۹۸) در پژوهش با هدف کاوش کیفی هویت ملی و قومی در زیست‌جهان دانشجویان بلوچ در دانشگاه‌های دولتی و براساس نظریه زمینه‌ای انجام شده دادند. مشارکت‌کنندگان تحقیق، یازده نفر دانشجوی بلوچ مقطع کارشناسی ارشد و چهار نفر دانشجوی دکتری دانشگاه‌های دولتی بوده‌اند. داده‌ها از طریق مصاحبه عمیق به‌دست آمده است. مصاحبه‌ها تا رسیدن به اشباع نظری درخصوص مقوله‌های مختلف مصاحبه ادامه یافتند. تحلیل داده‌ها با استفاده از کدگذاری باز، محوری و انتخابی انجام شد. نتیجه تحلیل داده‌ها، دستیابی به پنج مقوله محوری و یک مقوله هسته بوده است؛ همچنین یافته‌ها نشان دادند که بستر و منابعی مانند موقعیت مذهبی، موقعیت جغرافیایی و قومی در کنار شرایطی از قبیل احساس تبعیض سیاسی، تبعیض قومیتی، کلیشه‌سازی رسانه‌ای، وضعیت اجتماعی، سیاسی، تصورهای قالبی منفی پیوند چندجانبه‌ای با مقوله هسته پژوهش دارند.

عشایری و همکاران (۱۳۹۷) در پژوهشی به بررسی تبیین جامعه‌شناختی هویت ملی ایرانیان جامعه‌شناختی هویت ملی ایرانیان و در پی آن است که سازوکار علی اثرگذار بر هویت ملی ایرانیان چیست؟ این هویت چگونه تکوین یافته است؟ پژوهش برای پاسخ به این پرسش، کلیه مطالعات تجربی (پیمایشی) صورت گرفته بین ۱۳۷۹ تا ۱۳۹۷ را با رویکرد cm2 بررسی و تحلیل نموده است. جامعه آماری آن ۲۶ سند پژوهشی و حجم نمونه ۱۹ مطالعه بوده است. نتایج پژوهش حاکی از این است که ۶۵ درصد مرد، ۳۵ درصد زن، ۵۹ درصد متأهل، ۴۱ درصد مجرد، ۶۵ درصد دارای تحصیلات دانشگاهی و ۳۶ درصد دیپلم و پایین‌تر، به‌لحاظ قومیت، ۳۱ درصد فارس، ۲۸ درصد ترک، ۱۰ درصد بختیاری و ۹ درصد کرد، مذهب ۵۹ درصد پاسخگویان شیعه، ۲۵ درصد سنی و ۱۶ درصد سایر مذاهب است. هویت ملی ۳۵ درصد سطح بالا، ۳۲ درصد سطح متوسط و ۳۳ درصد سطح پایین است. اندازه اثر کوهن نشان می‌دهد



که عوامل سرمایه اجتماعی، ارزشی و هنجاری، هویتی، مصرف رسانه‌ای و نگرشی در شکل‌گیری هویت ملی ایرانیان اثرگذار بوده است.

دامن‌باغ؛ فرهنگد و جوادیان (۱۳۹۶)، در پژوهشی به بررسی رابطه بین مؤلفه‌های فرهنگی و تعلق ملی در بین شهروندان شهر یزد» پرداخته است. جامعه آماری پژوهش، تمام شهروندان ۱۵ تا ۶۵ ساله شهر یزد بودند که با استفاده از فرمول کوکران، ۴۸۳ نفر به‌عنوان نمونه انتخاب شدند. نتایج به‌دست‌آمده نشان می‌دهد که بین عرفی شدن، مصرف‌گرایی و شبکه‌های اجتماعی مجازی با تعلق ملی، رابطه معکوس و معنی‌داری وجود دارد. در معادله رگرسیون، متغیرهای مستقل توانسته‌اند ۳۹ درصد از تغییرهای متغیر تعلق ملی را تبیین کنند. بیش‌ترین اثرگذاری بر روی متغیر وابسته (تعلق ملی) به‌ترتیب متعلق به متغیر عرفی شدن، سن، ترجیحات ارزشی و مصرف‌گرایی بوده است.

احمدی و مصدق گنج‌خانلو (۱۳۹۳)، پژوهشی با عنوان «رابطه هویت ملی و هویت قومی بین جوانان شهر زنجان» را انجام داده‌اند. مقاله حاضر در پی مشخص نمودن نوع جهت‌گیری رابطه‌ای بین هویت قومی و هویت ملی میان جوانان شهر زنجان بوده است. برای این منظور، از طریق روش پیمایشی و با توزیع پرسشنامه بین ۳۸۰ نفر از جوانان ۱۸ تا ۳۰ ساله، از آنها نظرسنجی به عمل آمد. تجزیه و تحلیل داده‌ها نشان داد که جوانان آذری در شهر زنجان دارای گرایش‌های مثبت نسبت به هویت قومی و درعین حال به هویت ملی هستند. به‌این‌ترتیب مشخص شد که بین هویت ملی و هویت قومی جوانان شهر زنجان، نه‌تنها رابطه منفی وجود ندارد بلکه بین این دو هویت جمعی رابطه‌ای تقویتی (با شدت کم) برقرار است.

نقدی و همکاران (۱۳۹۴)، پژوهشی با عنوان «بررسی جامعه‌شناختی میزان همگرایی قومیت‌های (فارس، ترک، لر) استان همدان» را به نگارش درآورده‌اند. روش پژوهش حاضر پیمایشی و نمونه‌گیری خوشه‌ای چندمرحله‌ای و متناسب با حجم جامعه آماری تعداد ۳۸۴ نفر از افراد شهروندان استان همدان می‌باشد. ازجمله مهم‌ترین نتایج این تحقیق، شناخت مهم‌ترین عوامل تأثیرگذار بر همگرایی قومی شامل: میزان سرمایه اجتماعی، میزان پذیرش اصول شهروندی، میزان رضایتمندی از زندگی، میزان مشارکت در امور اجتماعی و سیاسی، سن، وضعیت فرهنگی و ارتباطی افراد، میزان احساس محرومیت نسبی و میزان دسترسی به رسانه‌های ارتباطی و عدم ارتباط بین وضعیت تأهل، وضعیت اشتغال و خاستگاه اجتماعی افراد با میزان همگرایی قومی آنان بوده است.

بیدل و محمودزاده (۱۳۹۱)، پژوهشی با عنوان «بررسی میزان تعلق اجتماعی مردم به جامعه ایران و رابطه آن با اعتماد اجتماعی و فردگرایی» (مطالعه موردی شهر مشهد) انجام دادند. این پژوهش از نوع پیمایشی بوده. نتایج آن نشان می‌دهد میانگین میزان تعلق اجتماعی پاسخگویان نمره ۲/۷ بوده که تا نمره ۵ که ماگزیمم آن بوده، به مقدار ۲/۳ نمره فاصله داشته بود. یعنی میزان تعلق اجتماعی مردم مشهد به جامعه ایران در سطح متوسط بوده. با افزایش سن، تعلق اجتماعی نیز افزایش یافته است. میزان تعلق اجتماعی در بین قوم فارس نسبت به سایر اقوام و همین‌طور شاغلان نسبت به سایر افراد و در طبقه متوسط نسبت به طبقات دیگر بیشتر بوده است. متغیر، اعتماد اجتماعی بیشترین تأثیر را بر تعلق اجتماعی داشته و سپس فردگرایی افراطی در مرتبه بعدی تأثیرگذاری قرار گرفته است.

اکوانی (۱۳۸۷)، پژوهشی با عنوان «گرایش به هویت ملی و قومی در عرب‌های خوزستان» انجام داده است. در این پژوهش که میزان گرایش به هویت ملی و هویت قومی عرب‌های خوزستان را بررسی می‌کند. نتایج به‌دست‌آمده نشان می‌دهد عرب‌ها نه‌تنها گرایش بسیاری به هویت ایرانی و اسلامی دارند بلکه به هویت قومی خود نیز علاقه دارند و علاقه به هویت قومی آنان باعث کاهش گرایش به هویت ملی نمی‌شود. ضمن آنکه منشأ برخی ناهمگرایی‌ها را باید در بررسی شاخص‌های عینی، همچون مشکلات اقتصادی و اجتماعی و به تبع آن «احساس محرومیت نسبی» بررسی نمود. در نقد و بررسی پیشینه تجربی پژوهش می‌توان گفت که برخی از این مطالعات جنبه سیر تاریخی موضوع مانند نقش لرها در تقویت هویت ملی در عصر پهلوی را بررسی نموده است. پژوهش‌های دیگری نیز متمرکز بر جوامع آماری دانش‌آموزان و دانشجویان بوده و تعدادی نیز به‌صورت تک‌متغیره و با تأکید بر قومیتی خاص مانند کاوش کیفی هویت ملی و قومی در زیست‌جهان دانشجویان در دانشگاه‌های دولتی پرداخته‌اند. موارد دیگری نیز بر رابطه بین مؤلفه‌های فرهنگی، نوع جهت‌گیری رابطه‌ای بین هویت قومی و هویت ملی میان جوانان، سرمایه اجتماعی، میزان پذیرش اصول شهروندی، میزان رضایتمندی از زندگی، میزان مشارکت در امور اجتماعی و سیاسی، وضعیت فرهنگی و ارتباطی افراد، میزان احساس محرومیت نسبی و میزان دسترسی به رسانه‌های ارتباطی و تعلق ملی در بین شهروندان تأکید داشته‌اند. در خوزستان نیز تنها قوم عرب و میزان گرایش آن به هویت ملی مورد بررسی قرار گرفته است؛ بنابراین این پژوهش با بهره‌گیری از روش مدل‌یابی معادلات ساختاری صورت جامع فرصت‌ها و محدودیت‌های تنوع قومیتی مؤثر بر احساس تعلق به اجتماع ملی را بررسی کرده که

این متغیرها حلقه مفقوده اکثر تحقیق‌ها می‌باشند؛ همچنین بررسی تمامی اقوام ساکن در کلانشهر اهواز و رابطه آن با احساس تعلق به اجتماع ملی از دیگر جنبه‌های نوآوری و جدید این پژوهش می‌باشد.

#### ۴. چهارچوب نظری

گلنیز و اشتراوس معتقدند که یک محقق باید از لحاظ نظری چندان حساس باشد که بتواند نظریه‌ای که از داده‌ها بیرون می‌آید را مفهوم‌بندی و ترکیب کند. حساسیت نظری در رشد دائمی است و هنگامی که جامعه‌شناس به صورت نظری می‌اندیشد و نظریه‌های زیادی را مورد توجه قرار می‌دهد، شکل می‌گیرد.

امروزه شورهایی که تنها از یک قوم تشکیل شده باشند، اندک هستند؛ بیش از ۸۰ درصد کشورهای عضو سازمان ملل، دارای تنوع قومی و نژادی‌اند؛ حدود ۳۷ جنگ و ستیز در جهان شناسایی شده‌اند که جنبه قومی دارند. این مسائل، اندیشمندان سیاسی جهان را متوجه خویش کرده است؛ به بیان جیمز کلاس<sup>۱</sup>، ملی‌گرایی و قومیت‌گرایی همواره از عناصر اصلی ایجاد یک دولت یا فروپاشی آن بوده است (قلجی، ۱۳۸۷، ص. ۱).

در این میان محققان و پژوهشگران علوم سیاسی و اجتماعی رویکردهای کلی سیاست‌های قومی جمهوری اسلامی را به سه دسته تقسیم کرده‌اند: رویکرد نوین و امت‌مدارانه: نگرش ویژه قانون اساسی عبارت است از رویکرد برابرانه به حقوق شهروندی که از نگرش‌های نابرابری خواه قومی، زبانی، مذهبی و ملیت تبری می‌جوید. قانون اساسی رویکردی مدرن، امت‌نگر و دین‌باورانه به مسئله قومیت‌ها دارد. رویکرد واقع‌گرایانه: جهت‌گیری سیاست‌های قومی جمهوری اسلامی را تلفیقی از دو دیدگاه تکثرگرایی و یکپارچه‌سازی دانسته؛ یعنی این تلقی وجود دارد که همه ملت ایران اعم از اقوام و خرده‌فرهنگ‌ها به‌عنوان شهروند جمهوری اسلامی محسوب شده و از حقوق شهروندی برابر و یکسانی برخوردارند. رویکرد وحدت در کثرت: سیاست‌های قومی جمهوری اسلامی ایران در خصوص قومیت‌ها را رویکرد انسجام در عین حفظ تنوع قومی مبتنی بر برابری حقوق شهروندی صرف‌نظر از زمینه‌های نژادی، مذهبی، زبانی، فرهنگی و قومی می‌داند (صالحی امیری، ۱۳۸۵، ص. ۲۹۹).

همچنین تعلق اجتماعی به‌عنوان یک نیاز روانی اساسی برای فرد نیز مطرح شده است. زیمل ضمن اشاره به نیاز روانی افراد به تعلق‌های گروهی معتقد است تعلق به

گروه و عضو گروه بودن برای افراد احساس امنیت روانی ایجاد می‌کند. بامیستر و لری با نقد نظر فروید و رفتارگرایان، تأکید می‌کنند که انسان موجودی است که به‌صورت طبیعی به سمت ایجاد و حفظ تعلق هدایت می‌شود. آنها می‌گویند نیاز به تعلق یعنی نیاز به تشکیل و حفظ حداقلی از روابط بین‌فردی به‌طور ذاتی در بین انسان‌ها وجود دارد (Baumeister & Leary, 1995, p. 444). فردینان دو تونیس<sup>۱</sup> با تیپ‌سازی جوامع به گماینشافت (اجتماع) و گزلشافت (جامعه)، دو نوع احساس وفاداری به کل را شرح داده است. در گماینشافت، احساس تعلق اجتماعی بر پایه احساس اشتراک است. فرد احساس عاطفی با جامعه برقرار می‌سازد و بر اساس این احساس عاطفی به ما بودن تعهد عمیق‌تری پیدا می‌کند تا فردیت. این نوع حس وفاداری، حس وفاداری غیرمشروط است. فرد بدون هیچ قیدوشرطی و در شرایطی که ممکن است تمتع اندکی از جامعه داشته باشد وفاداری و حس تعلق خود را حفظ و تقویت می‌کند؛ اما در گزلشافت حس وفاداری از نوع وفاداری مشروط و به‌جای حس ما، حس من غلبه می‌کند. تعهد عقلانی و محاسبه شده است و احساس وفاداری به خردگرایی پیوند دارد. فرد به جامعه احساس تعلق دارد به شرط آنکه جامعه و نهادهای آن بتوانند نیازهایش را برطرف نمایند. فرد و اهداف فردی مهم و جامعه و نهادهای آن در خدمت فرد قرار می‌گیرند (Sharon, 1979, p. 93).

قومیت را می‌توان از لحاظ مناسبت‌های اقوام با یکدیگر (صلح‌آمیز یا ستیزگونه) بررسی کرد. در این زمینه به دو رویکرد اشاره می‌شود: اول، رویکرد روان‌شناسی اجتماعی و دوم، رویکرد نهادی. در رویکرد اول (روان‌شناسی اجتماعی)، تمرکز روی سطوح کنش متقابل درون شخصی و محلی است که می‌کوشد میزان همدلی و ستیز (همگرایی و واگرایی) بین اعضای گروه، فرد یا قوم را دریابد و همین‌طور نحوه ایجاد اعتماد درون شخصی، سهولت تمایل به احترام متقابل و نیز مصالحه برای سوق یافتن به‌سوی همزیستی مسالمت‌آمیز را مورد مطالعه قرار می‌دهند. در رویکرد دوم (نهادی)، قواعد، سیاست‌ها و ساخت‌های سیاسی برای شکل‌دهی به رفتار فردی و گروهی و ایجاد شرایط برای نظم‌بخشی روابط تنش‌آمیز میان اجتماع‌های قومی مورد بررسی قرار می‌گیرد.

از نظر مولر در کل، میهن‌دوستی قانونی آرمانی از تعلق سیاسی بر اساس رویه‌ها، هنجارها، ارزش‌ها و قوانین موجود در جامعه دموکرات لیبرال است. میهن‌دوستی

1. Ferdinand toennies

قانونی شکل جدید از انسجام را در جوامع معاصر نشان می‌دهد که هم با ملی‌گرایی متفاوت است و هم با بین‌المللی‌گرایی، این مفهوم راه‌حل معضل ایجاد وفاداری سیاسی در جوامع چندفرهنگی است (مفرح و دیگران، ۱۳۹۳، ص. ۶۷). میهن‌دوستی قانونی راه‌حل تأثیرگذار هم برای اکثریت و هم برای اقلیت به‌شمار می‌آید. در مورد اکثریت این امکان را به‌وجود می‌آورد که موضعی بی‌طرفانه اتخاذ کنند و به اقلیت‌ها به چشم افرادی که می‌توان منافعشان را در جریان تصمیم‌گیری‌ها ضایع کرد، نگاه نکنند. اقلیت‌ها هم در این شرایط با اطمینانی که از میزان پذیرششان در جامعه و اجرای عدالت در موردشان پیدا کرده‌اند و اینکه می‌توانند در کنار اکثریت نقشی اثرگذار در جامعه داشته باشند، از میهن‌دوستی مشترک محافظت می‌کنند و به وجوب قانونی وفادار هستند. یک چنین وضعیتی و همزیستی مسالمت‌آمیز اقلیت و اکثریت نشان‌دهنده ظهور فرهنگ قانونی است (دامن‌باغ؛ فرهمند و جوادیان، ۱۳۹۶، ص. ۶۱ و مفرح و دیگران، ۱۳۹۳).

این‌گله‌ها را افزایش مشارکت در جوامع پیشرفته را به سه عامل ارتقای سطح تحصیلات و اطلاعات سیاسی، تغییر هنجارهای حاکم بر مشارکت زنان و تغییر اولویت‌های ارزشی نسبت می‌دهد. به عقیده او این عوامل تأکید کمتری بر نیازهای آنی داشته و بیشتر بر حق ابراز نظر تأکید می‌ورزند (Inglehart, 2015, p. 378). به نظر او اعتماد به یکدیگر از عوامل مؤثر در مشارکت است؛ زیرا به‌واسطه اعتماد رفتارها قابل پیش‌بینی می‌شود که نتیجه آن تقویت حوزه کنش و تصمیم‌گیری است. این رویکرد تا حدودی به رویکرد آلموند و وربا شباهت دارد که در بحث «فرهنگ مدنی» اعتماد را از لوازم فرهنگ مردم‌سالارانه و تشکیل روابط ثانویه می‌داند. به اعتقاد او شبکه‌ها نتیجه اعتماد مردم به یکدیگرند، نه اینکه اعتماد محصول جانبی انجمنی شدن مردم باشد. مردمی که به یکدیگر اعتماد می‌ورزند، با یکدیگر ارتباط برقرار می‌کنند تا در وضعیت‌های مختلف از گروه ورزشی گرفته تا محل کار، انجمن تشکیل دهند و بدین وسیله بیش‌تر به یکدیگر اعتماد کنند (Rose, 1999, p. 78).

عامل مؤثر دیگر به ویژه در جامعه ایرانی، سطح و میزان احساس تعلق به دین و ارزش‌های مذهبی است. گستردگی و تا حدودی عام بودن شعائر دینی می‌تواند احساس تعلق اجتماعی را تقویت کند. نهاد دین به‌مثابه تولیدکننده و ترویج‌دهنده هنجارها، ارزش‌ها نمادها گفتمان‌های جمعی مشترک به‌عنوان چتر یا سایبان مقدس در مؤمنان تقویت‌کننده تعلق اجتماعی، حتی به آن‌صورت غیرمشروط است. خاصه آن

که در حال حاضر هم‌پوشانی نهادهای دینی و سیاسی در گفتمان‌های رسمی این فرضیه را قدرت می‌بخشد که با تقویت حس تعلق دینی، اعتماد نهادی افزایش یابد و از این طریق تعلق اجتماعی نیز در مؤمنان تقویت می‌شود. این پیوندهای ایدئولوژیک نسبتاً قوی و پایدار در معتقدان سبب می‌شود کاستی‌های کارکردی نهادها قابل اغماض شود (صادقی جعفری، ۱۳۹۷، ص. ۱۲).

مطابق با نظریه همبستگی، دورکیم با ارائه این نظریه که علل آفریننده‌ها و عواطف و تمایل‌های جمعی، برخی از حالات شعور فردی نیست بلکه علل آفریننده آنها اوضاع و احوالی است که هیئت اجتماعی را فرا می‌گیرد، شکی نیست که این حالات اجتماعی، در صورتی تحقق می‌یابد که طبایع فردی مانع آنها نشود. دورکیم، وجدان جمعی را مجموعه اعتقادات و احساس‌های مشترک، در میانگین افراد یک جامعه می‌داند که دستگاه معینی را تشکیل می‌دهد که حیات خاص خود را دارد و می‌توان آن را در حکم روح نوعی جامعه با همه خواص و شرایط وجودی‌اش و نوع توسعه‌اش دانست. وجدان جمعی از دو عنصر تشکیل شده است: باورها و احساس‌های مشترک. بخش تصویری و شناختی و بخش عاطفی وجدان جمعی. این دو، یک برآیند رفتاری دارد که آمادگی برای عمل است (دورکیم، ۱۳۹۳، ص. ۲۳۹). عنصر تصویری همان شناخت و عقاید و عنصر عاطفی احساس تعلق به جامعه‌ای است که فرد عضو آن است و عنصر آمادگی برای عمل، همان پیروی یا تخطی از هنجارهاست؛ یعنی همان تعهد عملی فرد به هنجارها. در مورد انطباق نظر دورکیم با موضوع این بررسی، باید گفت تعلق اجتماعی مجموعه تمایل‌ها و تعلق‌های افراد به جامعه است. تعلقات اجتماعی، بخش عاطفی روح کلی جامعه است که سبب ایجاد تعهد می‌شود.

منظور دورکیم از احساس تعلق اجتماعی آن است که یک فرد از نظر روانی و اجتماعی تا چه حد خودش را با جامعه هماهنگ دانسته و به‌طور فعال در امور آن مشارکت نموده و عملکرد او برای دیگران باعث خودارزشی فرد می‌شود و نسبت به دیگران در خود، تعهد زیادی احساس می‌کند (مفرح و دیگران، ۱۳۹۳، ص. ۱۵۳)؛ همچنین کنشگران می‌توانند فرد یا گروه‌های اجتماعی و سازمان‌ها باشند. ارتباط نژادی و ارتباط بین قومی دو شکل از اشکال ارتباط میان‌فرهنگی هستند که می‌توانند اسامی خانوادگی، زبان و مذهب و ارزش‌های اعضای خود را، حتی اگر در داخل فرهنگ دیگری باشند، تحت تأثیر قرار دهند. ارتباط درون‌فرهنگی نوع دیگری از ارتباط میان‌فرهنگی است که برای تعریف کردن تبادلات پیام‌های بین‌اعضای

فرهنگ غالب مورد استفاده قرار می‌گیرد (Savora, 2001, p. 11).

بر طبق نظریه بورک، هویت عبارت است از مجموعه‌ای از معانی که در تعریف یک نقش اجتماعی یا موقعیت اجتماعی که یک شخص کیست، به کار برده می‌شود. این مجموعه از معانی جداگانه مانند یک معیار (استاندارد) یا مرجع برای «چه کسی بودن» است. هنگامی یک هویت فعال می‌شود که یک پیوند بازخوردی تثبیت شود. چلبی در رابطه با بحث تعهد و اعتماد اجتماعی در کتاب «جامعه‌شناسی نظم» خود می‌نویسد: قداست و برتری اصول عام مشترک نسبت به اصول خاص باعث تقویت وحدت نمادی و مفاهیم فرهنگی در سطح جامعه می‌شود، بعلاوه این برتری کمک می‌نماید تا احساس تعلق به اجتماع جامعه‌ای تقویت شود و به این ترتیب هویت جامعه‌ای در رأس سایر هویت‌های جمعی قرار گیرد. در این صورت تعهد عمومی اعضای جامعه، هم‌زمان تقویت می‌شود و هم تعمیم می‌پذیرد. این نیز به نوبه خود، باعث افزایش اعتماد دوجانبه تعمیم‌یافته در جامعه می‌شود. بدیهی است اعتماد دو جانبه‌ای تعمیم یافته نیز می‌تواند تأثیر علی متقابل روی تعهد عمومی داشته باشد (چلبی، ۱۳۹۵، ص. ۱۴۰)؛ بنابراین با توجه به نظریه‌های مولر، اینگلهارت و رز، نظریه‌های همبستگی دورکیم و نظریه آنتونی اسمیت، چلبی و روابط بین قومی آلپورت می‌توان فرضیه زیر را مطرح نمود:

**فرضیه اول:** فرصت‌های تنوع قومیتی بر احساس تعلق به اجتماع ملی در کلانشهر اهواز تأثیر دارد.

جامعه‌ای که گرفتار قوم‌مداری است در نتیجه توجه زیاد و مبالغه‌آمیزی که بر فرهنگ رسمی خود می‌کند، نسبت به فرهنگ‌هایی بیگانه و حتی نسبت به فرهنگ‌های فرعی اقلیت‌های جامعه خود، بدبین و بی‌اعتنا است و می‌کوشد تا هنجارهای خود را بر گروه داخلی و جوامع خارجی تحمیل کند. مسلماً چنین کوششی که امپریالیسم فرهنگی نام گرفته است، اعضای فرهنگ‌های داخلی را به رنج و نوامیدی و پرخاشگری خواهد کشاند و جامعه‌های دیگر را به ستیزه برخواهد انگیخت. قومیت وضعیتی است که در آن کل اقوام یا بخشی از اقوام کشور در احساس گرایش یا عمل نسبت به ملت، کشور و احساس تعلق به آن، دچار بی‌تفاوتی یا مخالفت شده‌اند و در عوض بر ویژگی خود تأکید کرده و خواهان درجاتی از واگرایی هستند. قوم‌گرایی درگیری‌هایی است ما بین اقوام متعددی که در نزدیکی هم زندگی می‌کنند. ریشه اکثر این اختلاف‌ها از تعصب‌های بی‌دلیلی پدید می‌آید که در بطن فرهنگ اقوام نهفته و اکثراً به آنها پایبند هستند (پورافکاری، ۱۳۸۹، ص. ۶۶).

گرایش به فردی شدن، به‌عنوان یکی از مهم‌ترین تجلی‌های نوگرایی است و از آنجا که جامعه ایران به‌عنوان یک کشور در حال توسعه متأثر از این جریان است؛ لذا فردگرایی می‌تواند به‌عنوان یک متغیر حائز اهمیت باشد. آلیش بک نیز فردی شدن را نتیجه فرایندهای نوسازی می‌داند که مستلزم کاهش تأثیر نهادهای ساختمند کننده سنتی جامعه در شکل‌گیری هویت شخصی است.

از آنجا که اعتماد اجتماعی، کنش اجتماعی را تحت تأثیر قرار می‌دهد و زمینه اجتماعی باید به نحوی باشد که اعتماد اجتماعی را تقویت کند، بدین ترتیب که فرد بتواند به هموطنان و مسئولان جامعه اعتماد کند و احساس اطمینان خاطر از زندگی در جامعه داشته باشد؛ زیرا اگر مردم در شرایط بی‌اعتمادی زندگی کنند، به روابط اجتماعی خدشه وارد شده و تعلق کاهش می‌یابد و اگر به همدیگر اعتماد نداشته باشند، چگونه می‌شود که به همدیگر دلبستگی و وفاداری داشته باشند؟ پس بی‌اعتمادی، موجب انقباض تعلق اجتماعی می‌شود. آنچه از نظریه اعتماد، با پژوهش حاضر، مطابقت دارد این است که عاطفه و وابستگی سبب تعلق اجتماعی بیشتر می‌شود. اعتماد، اساس ارتباط عاطفی و تعلق اجتماعی بین مردم است و تعلق اجتماعی سبب تعهد و وفاداری می‌شود. عدم اعتماد به نظام سیاسی، موجب کاهش حس تعلق اجتماعی می‌شود.

طبق نظر جامعه‌شناسان، هر قدر میزان احساس محرومیت در یک قوم بیشتر باشد و آن قوم احساس کند، فرهنگ و زبان و ارزش‌هایش مورد تعرض و استحاله قرار گرفته است، گرایش به حفظ فرهنگ و آداب و رسوم قومی در آن قوم تشدید می‌شود که در حالت افراطی، این گرایش و تمایل به شکل قوم‌مداری متجلی خواهد شد» (قیم، ۱۳۸۰، ص. ۲۱۳)؛ بنابراین بر اساس نظریه‌های مارلیین و نظریه رقابت نخبگان، نظریه نوسازی، نظریه اعتماد‌گیدنز و نظریه محرومیت نسبی می‌توان فرضیه زیر را مطرح نمود:

**فرضیه دوم:** محدودیت‌های تنوع قومیتی بر احساس تعلق به اجتماع ملی در کلانشهر اهواز تأثیر دارد.

در یک جمع‌بندی می‌توان گفت که امروزه اکثر کشورهای جهان دارای تنوع قومی و نژادی هستند به‌همین دلیل این موضوع مورد توجه اکثر محققان و نظریه‌پردازان قرار گرفته است، چنانچه جیمز کلاس<sup>۱</sup>، ملی‌گرایی و قومیت‌گرایی همواره از عناصر اصلی ایجاد یک دولت یا فروپاشی آن بوده است؛ همچنین مسئله



تنوع قومی و احساس تعلق به اجتماع ملی از زوایای مختلفی مورد بررسی قرار گرفته است. برخی از جمله زمیل و بامیستر و لری، احساس تعلق اجتماعی را به‌عنوان یک نیاز روانی اساسی برای فرد در نظر گرفته‌اند. فردینان دو تونیس<sup>۱</sup> با تیپ‌سازی جوامع به گماینشافت (اجتماع) و گزلشافت (جامعه)، دو نوع احساس وفاداری به کل را شرح داده است؛ همچنین برخی دیگر قومیت را از لحاظ مناسبت‌های اقوام با یکدیگر (صلح‌آمیز یا ستیزگونه) مورد بررسی قرار داده‌اند. در این پژوهش به‌طور مشخص از نظریه‌های مولر، اینگلهارت و رز، نظریه‌های همبستگی دورکیم و نظریه آنتونی اسمیت، چلبی و روابط بین‌قومی آلپورت، ماریلین و نظریه رقابت نخبگان، نظریه نوسازی، نظریه اعتماد‌گیدنز و نظریه محرومیت نسبی چهارچوب نظری پژوهش شکل گرفته است.

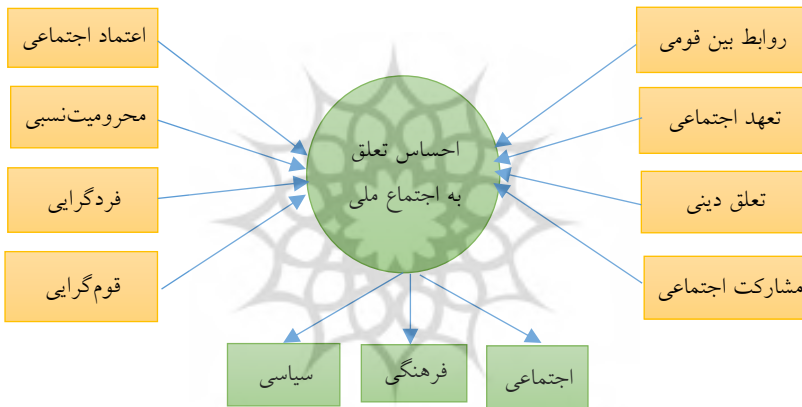

شکل (۱): مدل مفهومی پژوهش بر اساس چهارچوب نظری تحقیق

## ۵. روش پژوهش

روش پژوهش حاضر از نوع پیمایشی و کاربردی بوده است و این پژوهش در سال ۱۴۰۲ انجام شده است. استان خوزستان استانی در جنوب غربی ایران است که بر کرانه خلیج فارس قرار دارد و مرکز تولید نفت و گاز ایران به‌شمار می‌آید. مساحت استان خوزستان ۶۴,۰۵۷ کیلومتر مربع است و با جمعیتی معادل ۴,۷۱۰,۵۰۶ نفر (۱۳۹۵)، پنجمین استان پرجمعیت ایران محسوب می‌شود. جامعه آماری در این پژوهش کلیه سرپرستان خانوارهای ساکن در مناطق هشت‌گانه شهرداری کلانشهر

1. Ferdinand toennies

اهواز، شامل: قومیت‌های مختلف (عرب، فارس، لر، ترک، کرد و سایر قومیت‌ها) می‌باشد؛ لذا در پژوهش حاضر جامعه آماری براساس آخرین سرشماری در سال ۱۳۹۵، برابر اعلام مرکز آمار ایران تعداد سرپرستان خانوار در کلانشهر اهواز ۳۳۱۵۵۶ نفر می‌باشد.

با استفاده از نرم‌افزار sample power، سطح معنی‌داری ۰/۰۱، توان آزمون ۹۰٪ و R-squared ۱۰٪ حجم نمونه ۵۰۰ نفر در نظر گرفته شد. که نتایج آن در جدول شماره ۱ قابل مشاهده می‌باشد.

جدول (۱): برآورد حجم نمونه بر اساس نرم‌افزار سمپل پاور

Alpha	N=	20	40	60	80	100	120	140	160	180	200	220	240	260	280	300	320	340	360	380	400	420	440	460	480	500	520	540	560	580	600	620	640	660	680	700
0.01	0.16	0.031	0.052	0.068	0.113	0.153	0.187	0.245	0.295	0.346	0.411	0.455	0.507	0.557	0.605	0.651	0.691	0.730	0.765	0.797	0.825	0.850	0.873	0.892	0.909	0.924	0.938	0.947	0.956	0.964	0.970	0.975	0.980	0.984	0.987	
0.05	0.04	0.077	0.117	0.154	0.216	0.273	0.322	0.361	0.451	0.500	0.554	0.616	0.674	0.729	0.780	0.817	0.851	0.881	0.901	0.919	0.935	0.950	0.960	0.968	0.974	0.979	0.983	0.986	0.989	0.991	0.992	0.993	0.994	0.994	0.994	0.995
0.95	0.071	0.116	0.160	0.205	0.267	0.321	0.414	0.477	0.537	0.594	0.646	0.694	0.738	0.777	0.811	0.841	0.867	0.888	0.900	0.915	0.931	0.945	0.959	0.971	0.979	0.985	0.987	0.991	0.993	0.994	0.995	0.995	0.996	0.997	0.997	

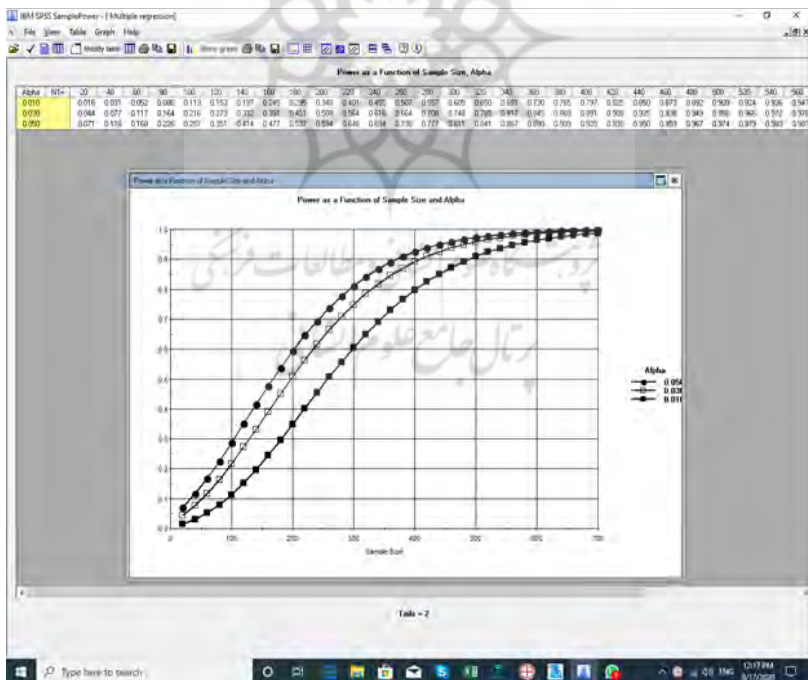

در این پژوهش جهت نمونه‌گیری به دلیل نبود آمار دقیقی از بافت قومیتی در شهر اهواز از روش نمونه‌گیری خوشه‌ای استفاده نمودیم؛ بنابراین در این پژوهش بر اساس روش نمونه‌گیری خوشه‌ای چندمرحله‌ای، ابتدا فهرستی از تمامی مناطق هشت‌گانه شهرداری کلانشهر اهواز تهیه و سپس از میان آنها بر اساس منطقه جغرافیای با روش نمونه‌گیری تصادفی ساده پنج منطقه (یک، دو، چهار، شش و هفت) به‌عنوان خوشه‌ها انتخاب شده و در مرحله بعد در درون هر منطقه انتخاب شده مجدداً بر اساس روش نمونه‌گیری تصادفی ساده ۵۰۰ نفر (از هر منطقه تعداد ۱۰۰ نفر) به‌عنوان نمونه آماری انتخاب شدند.

ابزار گردآوری اطلاعات، پرسشنامه محقق ساخته‌ای بود که روایی صوری و محتوی آن توسط اساتید صاحب‌نظر جامعه‌شناسی و روایی سازه‌ای آن از طریق تحلیل عاملی تأییدی مورد تأیید قرار گرفت و ضریب پایایی آن در یک مطالعه مقدماتی از طریق الفای کرونباخ صورت گرفت ( $\alpha=0/75$ ). در پژوهش حاضر از پرسشنامه ۹۸ سؤالی محقق ساخته استفاده شده است. این پرسشنامه دارای ۱۱ بعد بوده که متغیرهای پژوهش را مورد پوشش قرار داده است. ابعاد پرسشنامه شامل: احساس تعلق به اجتماع ملی سؤال‌ها (۱-۳۲)، مشارکت اجتماعی (۳۳-۴۰)، تعلق دینی (۴۱-۴۸)، تعلق دینی (۴۹-۵۵)، روابط بین قوم (۵۶-۶۳)، قوم‌گرایی (۶۴-۷۱)، فردگرایی (۷۲-۸۱)، اعتماد اجتماعی (۸۲-۹۰)، احساس محرومیت نسبی (۹۱-۹۸) می‌باشند. طیف پاسخگویی آن از نوع لیکرت بوده است. برای به‌دست‌آوردن امتیاز مربوط به هر بعد، مجموع امتیازهای سؤال‌ها مربوط به آن بعد را با هم جمع نموده و برای به‌دست‌آوردن امتیاز کلی پرسشنامه، مجموع امتیازهای همه سؤال‌ها را با هم جمع شده است.

## ۵-۱. تعریف متغیرها

شهر اهواز، مرکز استان خوزستان است. استان خوزستان اقوام گوناگون انسانی را دربرمی‌گیرد. خوزستان از لحاظ خرده فرهنگ‌ها متکثرترین استان ایران است. عرب‌ها، فارس‌های بومی شهرها و... از آن جمله می‌باشد که به تفصیل در ذیل می‌آیند: بومیان خوزستان که مردم خوزی زبان بهبهان، شوستر، دزفول، بندرماهشهر، هندیجان، رامهرمز، رامشیر، زیدون، سریندر، شادگان از بازماندگان مردم شهرنشین باستان خوزستان هستند و هر کدام گویش مخصوص به خود دارند که کمی با هم متفاوتند. عرب‌های خوزستان، طوایف عرب خوزستان همگی

کوچ‌نشین، با اصل و نسب مشخص در شبه جزیره عربستان بودند. مهاجرت ایشان به جنوب غربی خوزستان از سده نهم هجری پس از دعوی سید محمد مشعشع از رؤسای قبایل عرب شبه جزیره عربستان، پس از فتح هویزه شروع شد و تا زمان معاصر ادامه یافت. در دهه‌های اخیر به‌ویژه از زمان جنگ به این سو، در برخی از شهرهای این منطقه نیز ساکن شدند. بختیاری‌ها که از هزاره‌های دور در خوزستان و عراق (تا سده‌های اولیه اسلامی) حضور داشته‌اند. شهرهای ایذه، مسجد سلیمان، هفتکل، باغملک، اندیکا، لالی، سالند (سردشت دزفول)، صفی‌آباد، اهواز، قلعه خواجه، دهدز، رامهرمز، و شهرهای جنوبی استان و... به صورت اصلی و سایر شهرهای خوزستان نیز جمعیت قابل توجهی از ایشان را در خود دارند. لرها (لر کوچک)، قلمرو اینان که در سده‌های اولیه اسلامی نیز حضورشان در این منطقه گزارش شده، در منطقه شمال غرب خوزستان، از شوش تا الوار در شمال اندیمشک امروزی بوده است و امروزه نیز تمرکز شهری جمعیتی ایشان نیز در اندیمشک، شوش، حسینیه و الوار است.<sup>۱</sup>

۱- **تنوع قومی**<sup>۲</sup>: قوم و قومیت معطوف به ویژگی‌های فرهنگی یک مجموعه جمعیتی است؛ به طوری که اکثر کشورهای جهان از تنوع قومی برخوردارند و باور به تفاوت نژادها و ملت‌های گوناگون به‌ویژه در کشورهای جهان سوم وجود داشته و معمولاً از انگیزه‌های نژادی - قومی برای بسیج افراد، طرد دیگران و تسهیل مدیریت بهره‌فراوانی برده می‌شود. عوامل مؤثر در تنوع قومی همان عواملی هستند که سبب مرزبندی آنها است. این عوامل یا عناصر فرهنگی عبارت‌اند از: نام، زبان، دین، آداب و رسوم، موسیقی و رقص، لباس، احساس تعلق و همبستگی و به‌طور کلی فرهنگ و تاریخ مشترک. گاهی ممکن است علاوه بر عوامل یاد شده، عوامل طبیعی مانند رودخانه، دریاها و کوه‌ها نیز در مرزبندی اقوام دخالت داشته باشند (صالحی امیری، ۱۳۸۸، ص. ۱۵۹).

۲- **متغیر وابسته احساس تعلق به اجتماع ملی**: حس تعلق اجتماعی مجموعه عواطفی است که در جریان شکل‌گیری شخصیت فرد، توسط جامعه و جریان جامعه‌پذیری ایجاد می‌شود و عوامل اجتماعی سبب تغییر آن می‌شود؛ بنابراین با تأکید بر تعریف پولینی، تعلق اجتماعی عبارت است از حس دلبستگی، وابستگی و وفاداری به جامعه که موجب همبستگی بین افراد و ایجاد پیوستگی یا «احساس ما» شده به نحوی که فرد، خود را بخش جدایی‌ناپذیری از جامعه می‌داند (بیدل و محمودزاده، ۱۳۹۱، ص. ۴۷).

1. <https://iran-stvc.ir/ostan-khuzestan/>

2. Ethnic diversity

در این پژوهش متغیر مستقل محدودیت‌های تنوع قومیتی شامل مؤلفه‌های زیر می‌باشد:

۱- کم‌اعتمادی اجتماعی<sup>۱</sup>: اعتماد اجتماعی را می‌توان حُسن‌ظن فرد نسبت به سایر اعضای جامعه تعریف کرد که این امر موجب گسترش و تسهیل روابط اجتماعی فرد با آنها می‌شود (امیرکافی، ۱۳۸۰، ص. ۱۸). اعتماد اجتماعی دلالت بر انتظارات و تعهد های اکتسابی و تأیید شده به‌لحاظ اجتماعی که افراد نسبت به یکدیگر و سازمان‌ها و نهادهای مربوط به زندگی اجتماعی‌شان دارند، تعریف کرده‌اند و با رابطه متقابل تعمیم‌یافته، قرین است (ازکیا و حسینی‌راد، ۱۳۸۸، ص. ۱۵).

۲- احساس محرومیت نسبی<sup>۲</sup>: تد رابرت گر معتقد است «محرومیت نسبی (اعم از فردی یا جمعی) نتیجه احساس وجود شکاف غیرقابل تحمل بین انتظارات ارزشی و توانایی‌های ارزشی است» (مقصودی، ۱۳۸۰، ص. ۲۰۴). احساس محرومیت سیاسی یعنی اعضای یک گروه قومی در اعمال حقوق سیاسی خویش یا دسترسی به مناصب اداری و سیاسی در مقایسه با دیگر گروه‌های جامعه به‌صورت نظام‌مند دچار محدودیت شده باشند.

۳- قوم‌گرایی<sup>۳</sup>: قوم‌گرایی به میزان گرایش یک فرد به مؤلفه‌های قومیت خود اطلاق می‌شود (فرهمند و دیگران، ۱۳۹۴، ص. ۱۱۰). قومیت وضعیتی است که در آن کل اقوام یا بخشی از اقوام کشور در احساس گرایش یا عمل نسبت به ملت، کشور و احساس تعلق به آن دچار بی‌تفاوتی یا مخالفت شده‌اند و در عوض بر ویژگی خود تأکید کرده و خواهان درجاتی از واگرایی هستند (حیدری؛ آذین و چیت‌ساز، ۱۳۹۷، ص. ۲۲).

۴- فرد‌گرایی<sup>۴</sup>: فرد‌گرایی مفهومی نوین است که در مقابل جمع‌گرایی جامعه سنتی قرار می‌گیرد. جامعه جمع‌گرا بر همنوایی فرد با گروه تأکید می‌کند و رفتار مورد انتظار از فرد را انعکاس هنجارهای گروه می‌داند. درمقابل، جامعه فردگرا عدم همنوایی با جمع را ارزش تلقی می‌کند و بر شکوفایی فردی و بازاندیشی در سنت‌ها و هنجارهای اجتماعی تأکید می‌کند (احمدی، ۱۳۸۷، ص. ۹۸).

در این پژوهش متغیر مستقل فرصت‌های تنوع قومیتی شامل مؤلفه‌های زیر می‌باشد:

۱- تعهد اجتماعی<sup>۵</sup>: یکی از معیارهای تأثیرگذار در توسعه اجتماعی جوامع، میزان

- 
1. social trust
  2. Feeling of relative deprivation
  3. Racist
  4. Individualism
  5. Social commitment

تعهد و پایبندی افراد به یکدیگر و به جامعه است. تعهد، احساس مسئولیتی است که هر فردی نسبت به نقش خود در روابط اجتماعی با دیگران دارد (Poortes, 2000, p. 529). پارسونز تعهد را به‌عنوان خروجی خرده‌نظام فرهنگی که در پی اجتماعی شدن افراد به‌دست می‌آید و وارد دیگر خرده‌نظام‌ها در نظام اجتماعی می‌شود معرفی نموده است (توسلی، ۱۳۸۰، ص. ۲۵۴).

۲- تعلق دینی<sup>۱</sup>: تعلق دینی، میزان علاقه، دلبستگی و وفاداری به یک دین یا مذهب و میزان باور به کارآمدی و مفید بودن آموزه‌ها، ارزش‌ها و باورهای آن دین در کمک به حل مسائل مادی یا فرامادی است.

۳- مشارکت اجتماعی: فرایندی اجتماعی، عمومی، یکپارچه، چندگانه، چندبعدی و چندفرهنگی است که هدف آن کشاندن همه مردم به ایفای نقش در همه مراحل توسعه است (kaotri, 2000, p. 36).

۴- روابط بین‌قومی<sup>۲</sup>: روابط بین‌قومی روابط اجتماعی بین دو یا چند گروه قومی است که شامل: روابط اقتصادی یا معیشتی، روابط سیاسی یا اقتداری بین‌قومی، روابط فرهنگی یا فکری، روابط اجتماعی یا عاطفی در بین دو یا چند گروه قومی است (چلبی و یزدانی‌نسب، ۱۳۹۰، ص. ۴۸).

## ۶. یافته‌های پژوهش

### ۶-۱. توصیف اجمالی نمونه

براساس نتایج به‌دست آمده از پرسشنامه، ۳ درصد از افراد پاسخ‌دهنده بین ۲۴-۲۰ سال سن داشتند، ۹ درصد بین ۲۹-۲۵ سال، ۱۵ درصد بین ۳۴-۳۰ سال، ۱۷ درصد بین ۳۹-۳۵ سال، ۱۸ درصد بین ۴۴-۴۰ سال، ۱۲ درصد بین ۴۹-۴۵ سال، ۱۰ درصد بین ۵۴-۵۰ سال، ۵ درصد بین ۵۹-۵۵ سال، ۱۰ درصد ۶۰ سال و بالاتر سن داشتند. ۸۵ درصد از افراد پاسخ‌دهنده را مردان و ۱۵ درصد آنها را زنان تشکیل می‌دهد. ۲۹ درصد افراد پاسخ‌دهنده دارای قومیت، عرب، ۳۰ درصد لر، ۲۳ درصد فارس، ۶ درصد ترک، ۴ درصد کرد و ۷ درصد سایر قومیت‌ها بودند. توزیع فراوانی پاسخگویان برحسب قومیت در نمودار شماره ۱ نشان داده شده است. ۲۰ درصد افراد پاسخ‌دهنده دارای تحصیلات زیر دیپلم، ۲۳ درصد دیپلم، ۱۲ درصد فوق‌دیپلم، ۲۶ درصد لیسانس، ۹ درصد فوق‌لیسانس، و ۸ درصد دارای تحصیلات دکتری بودند. ۳۲ درصد افراد

1. Religious affiliation

2. Inter-ethnic relations

پاسخ‌دهنده دارای شغل کارمند، ۲۷ درصد شغل آزاد، ۱۱ درصد کارگر، ۶ درصد پزشک، ۸ درصد بازنشسته، ۸ درصد بیکار، ۱۰ درصد مستمری‌بگیر، ۴ درصد سایر مشاغل داشتند. ۲۲ درصد پاسخ‌دهنده‌ها کمتر از ۲ میلیون تا ۲ میلیون درآمد داشتند، ۲۳ درصد بیشتر از ۲ میلیون تا ۴ میلیون درآمد داشتند، ۲۳ درصد بیشتر از ۴ میلیون تا ۶ میلیون درآمد داشتند. ۴ میلیون تا ۶ میلیون درآمد داشتند و ۲۲ درصد بیشتر از ۶ میلیون درآمد داشتند. به لحاظ بعد خانوار ۱ درصد ۱ نفر، ۱۲ درصد ۲ نفر، ۱۸ درصد ۳ نفر، ۲۶ درصد ۴ نفر، ۲۲ درصد ۵ نفر، ۱۳ درصد ۶ نفر، ۵ درصد ۷ نفر، ۲۰ درصد ۸ نفر، ۶ درصد ۹ نفر و ۱ درصد بالاتر از ۹ نفر بودند.

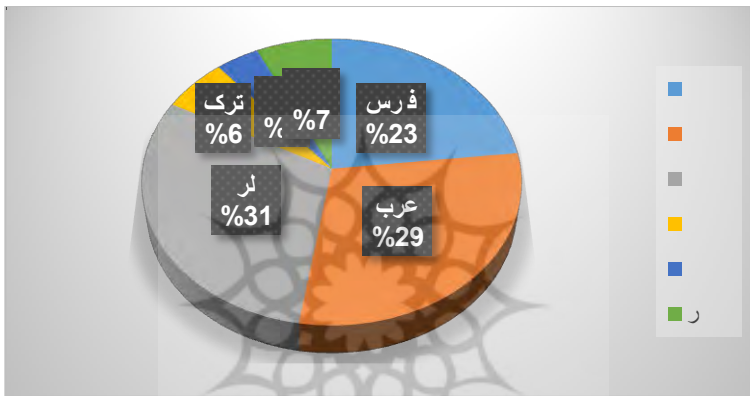

#### نمودار (۱): توزیع فراوانی پاسخگویان بر حسب قومیت

در این قسمت تحلیل‌های مربوط به برازش مدل مفهومی در نرم‌افزار AMOS بررسی می‌شوند. در این تحلیل مفروضه‌های فاصله‌ای بودن متغیرهای درون‌زا و برون‌زا، روابط خطی بین متغیرها و استقلال باقی‌مانده‌ها رعایت شده است. ابتدا مدل مفهومی پژوهش ارائه و سپس بر اساس این مدل مفهومی تحلیل ساختاری صورت گرفت. پیش از آزمون فرضیه‌های تحقیق، ابتدا می‌بایست نرمال بودن یا نبودن داده‌ها اطمینان حاصل نمود. برای بررسی فرض نرمال بودن از آزمون K-S، استفاده شده است. در مورد آزمون K-S چنانچه سطح معنی‌داری از ۵ درصد بیشتر باشد متغیر نرمال می‌باشد و در غیر این صورت داده‌ها غیرنرمال می‌باشند. با توجه به جدول (۴-۸) داده‌ها از توزیع نرمال پیروی می‌کنند.

## جدول (۲): آزمون کلموگروف اسمیرنوف متغیرهای پژوهش

نتیجه	سطح معنی‌داری	پارامترهای توزیع نرمال		متغیر
		انحراف معیار	میانگین	
نرمال است	۰/۶۷۶	۰/۵۳۳۲۲	۴/۱۶۱۸	اجتماعی
نرمال است	۰/۹۰۳	۰/۵۲۳۷۵	۴/۱۷۱۲	فرهنگی
نرمال است	۰/۶۸۰	۰/۷۹۲۸۷	۳/۵۹۳۴	سیاسی
نرمال است	۰/۷۰۰	۰/۶۷۷۶۷	۳/۴۸۲۱	مشارکت اجتماعی
نرمال است	۰/۵۲۰	۰/۷۱۰۱۰	۴/۳۹۷۰	تعلق دینی
نرمال است	۰/۱۰۰	۰/۴۰۰۸۰	۳/۰۷۴۵	تعهد اجتماعی
نرمال است	۰/۳۰۴	۰/۵۷۵۲۹	۴/۱۶۵۳	روابط بین‌قومی
نرمال است	۰/۲۸۷	۰/۷۲۰۲۰	۳/۴۸۶۸	قوم‌گرایی
نرمال است	۰/۶۰۰	۰/۴۷۶۴۸	۳/۸۷۲۳	فردگرایی
نرمال است	۰/۱۵۹	۰/۵۹۴۸۳	۲/۹۴۱۱	اعتماد اجتماعی
نرمال است	۰/۲۵۷	۰/۶۶۲۴۴	۰/۰۷۹۱	احساس محرومیت نسبی

## ۲-۶. آزمون فرضیه‌ها

برای آزمون کردن فرضیه‌های پژوهش از روش معادلات ساختاری در نرم‌افزار Amos25 استفاده می‌شود. در این قسمت تحلیل‌های مربوط به برازش مدل مفهومی (جدول ۳) و مدل تحلیل عاملی تأییدی (شکل‌های ۱ و ۲) در نرم‌افزار AMOS بررسی می‌شوند. در این تحلیل مفروضه‌های فاصله‌ای بودن متغیرهای درون‌زا و برون‌زا، روابط خطی بین متغیرها و استقلال باقی‌مانده‌ها رعایت شده است. ابتدا مدل مفهومی پژوهش ارائه و سپس بر اساس این مدل مفهومی (شکل‌های ۳ و ۴)، تحلیل ساختاری (جدول ۴) صورت گرفته است؛ همچنین در ادامه یافته‌های استنباطی پژوهش متغیرهای وضعیت شغلی، میزان درآمد، بعد خانوار و نوع قومیت با احساس تعلق به اجتماع ملی بررسی شد که نتایج در جدول‌ها و نمودارهای ۵، ۶، ۷، ۸ ارائه شده است.



پس از برازش مدل شاخص‌های برازش در جدول زیر خلاصه شده است.

جدول (۳): شاخص‌های برازش مدل ساختاری تحقیق

مقدار به‌دست‌آمده	حد مجاز	نام شاخص
۳	کمتر یا مساوی ۳	$\frac{\chi^2}{df}$ (کای دو بر درجه آزادی)
۰,۹۷	بین ۰,۵ تا ۱	GFI <sup>۱</sup> (نیکویی برازش)
۰,۰۶۴	بین ۰ و ۱	RMSEA <sup>۲</sup> (ریشه میانگین مربعات خطای برآورد)
۰,۹۷	بالاتر از ۰/۹	CFI <sup>۳</sup> (شاخص برازش مقایسه‌ای - تعدیل‌یافته)

با توجه به جدول (۳)، همه مقادیر به‌دست‌آمده برای شاخص‌های کای دو بر درجه آزادی، GFI، RMSEA، CFI در محدوده تعریف شده می‌باشند؛ بنابراین چنین نتیجه می‌شود که روایی مدل مورد تأیید می‌باشد. مدل تحلیل عاملی تأییدی متغیرهای پژوهش به صورت شکل‌ها زیر می‌باشد:

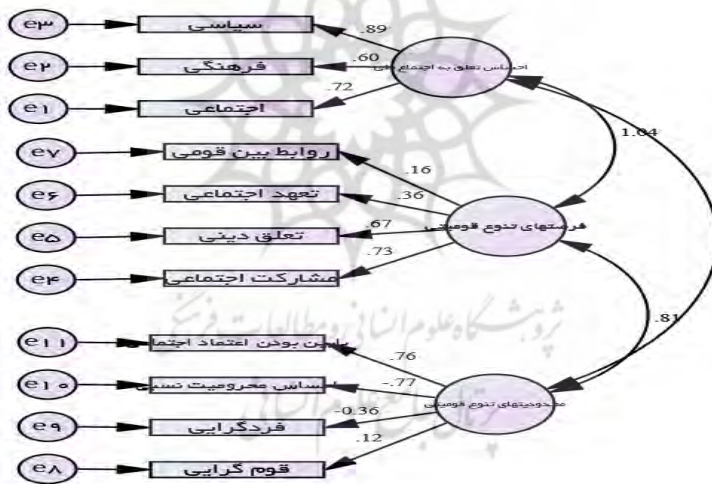

شکل (۱): مدل تحلیل عاملی تأییدی (مدل اندازه‌گیری) استاندارد

1. Goodness of Fit Index (GFI)
2. Root Mean Square Error of Approximation (RMSEA)
3. Comparative Fit Index (CFI)

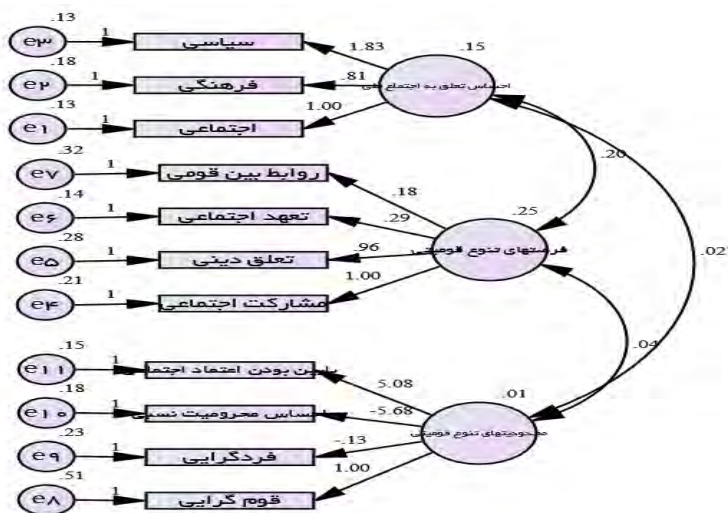

شکل (۲): مدل تحلیل عاملی تأییدی (مدل اندازه‌گیری) مدل غیراستاندارد

مدل مفهومی برازش داده شده پژوهش:

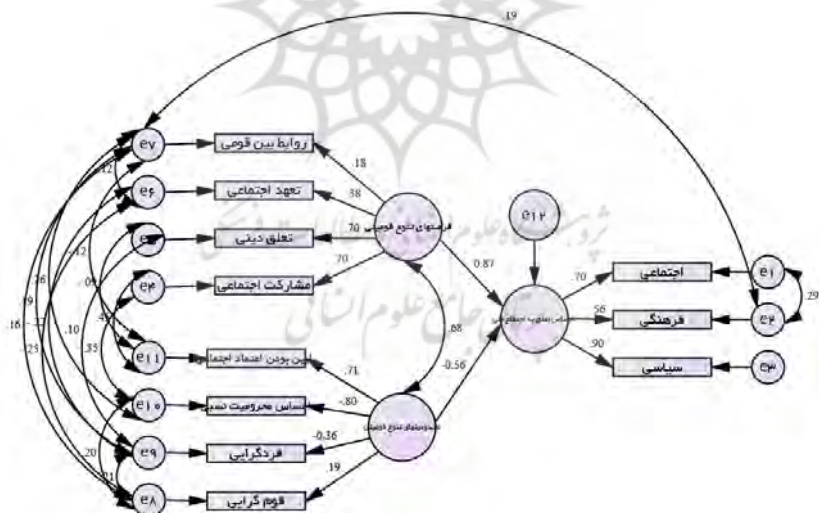

شکل (۳): مدل مفهومی برازش داده شده با مدل استاندارد

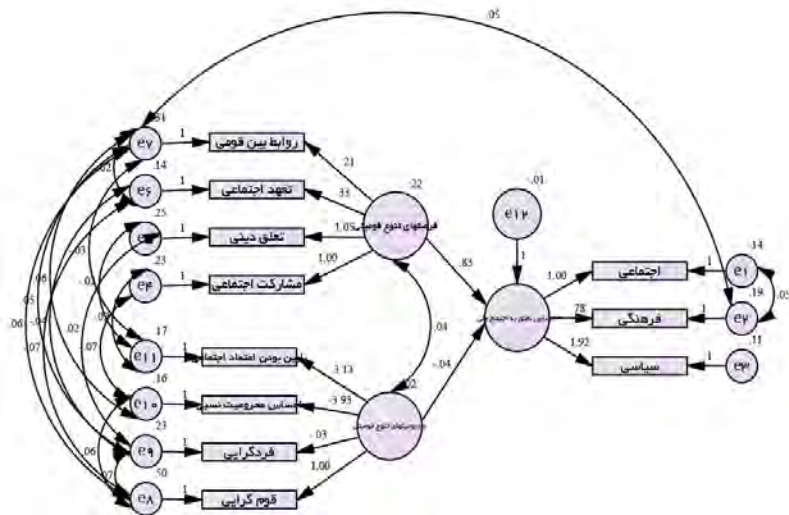

شکل (۴): مدل مفهومی برازش داده شده با مدل غیراستاندارد

شکل (۳) برازش مدل مفهومی اصلاح شده را نشان می‌دهد که در آن برآورد ضرایب استاندارد مدل ذکر شده‌اند. منظور از مدل استاندارد مدلی است که در آن ضرایب مسیر یا بار عاملی کمتر از ۱ می‌باشند. شکل (۴) برازش مدل را نشان می‌دهد که در آن برآورد ضرایب غیراستاندارد مدل ذکر شده‌اند.

همان‌گونه در جدول (۴) مشاهده می‌شود، همه گویه‌ها در سطح اطمینان ۰/۹۵ معنادار می‌باشند. معنی‌داری گویه‌ها بالاتر بودن عدد معنی‌داری از  $\pm 1/96$  است.

در شکل (۱) ضریب مسیر بین متغیرهای مدل بر روی هر مسیر که متناظر با فرضیات پژوهش است، قابل مشاهده است. این ضریب مسیر استاندارد عددی است بین ۱ و -۱ که در مدل فوق علامت مثبت آنها نشان از وجود رابطه مثبت بین متغیرهای پژوهش دارد؛ به‌عنوان مثال بین فرصت‌های تنوع قومیتی و احساس تعلق به اجتماع ملی ضریب مسیر (۰/۸۷۴) به‌دست آمده است؛ اما آیا این ضریب به‌لحاظ آماری معنادار است؟ برای پاسخ به این سؤال از مقدار آماره تی استیودنت متناظر با هر ضریب استفاده می‌کنیم که این مقادیر در جدول بعدی قابل مشاهده است.

## نتایج حاصل از ارزیابی مدل معادلات ساختاری پژوهش:

جدول (۴): شاخص نتایج حاصل از ارزیابی برازش مدل ساختاری پژوهش

نتیجه	سطح معنی‌داری	آماره تی (عدد معنی‌داری)	ضرب مسیر	مسیر فرضیه	
				←	
تأیید	***	۹/۵۷۸	۰/۸۷۴	احساس تعلق به اجتماع ملی	فرصت‌های تنوع قومیتی
تأیید	۰/۰۰۵	-۲/۱۴۵	-۰/۵۶۱	احساس تعلق به اجتماع ملی	محدودیت‌های تنوع قومیتی
تأیید			۰/۶۹۹	مشارکت اجتماعی	فرصت‌های تنوع قومیتی
تأیید	***	۱۵/۰۳۴	۰/۷۰۴	تعلق دینی	فرصت‌های تنوع قومیتی
تأیید	***	۸/۳۹۱	۰/۳۸۴	تعهد اجتماعی	فرصت‌های تنوع قومیتی
تأیید	***	۰/۸۸۸	۰/۱۷۸	روابط بین قومی	فرصت‌های تنوع قومیتی
تأیید			۰/۱۸۷	قوم‌گرایی	محدودیت‌های تنوع قومیتی
رد	۰/۸۷۷	-۰/۱۵۴	-۰/۳۶۱	فردگرایی	محدودیت‌های تنوع قومیتی
تأیید	***	-۳/۳۷۸	۰/۸۰۲	احساس محرومیت نسبی	محدودیت‌های تنوع قومیتی
تأیید	***	۳/۳۹۲	۰/۷۱۵	پایین بودن اعتماد اجتماعی	محدودیت‌های تنوع قومیتی

همان‌طور که در جدول (۴) مشاهده می‌کنید آماره  $t$  بزرگ‌تر از عدد ۱/۹۶ هستند که این یعنی تمام ضرایب مسیر در سطح اطمینان ۹۵ درصد معنا دارند. برای تصمیم‌گیری در مورد فرضیه‌ها هم باید از روی همین مقادیر تصمیم‌گیری کنیم. می‌دانیم در علم آمار برای اینکه فرضیه‌ای در سطح اطمینان ۹۵٪ مورد تأیید قرار گیرد، باید مقدار آمار  $t$  متناسب با آن آزمون بالاتر از عدد ۱/۹۶ باشد؛ لذا همان‌طور که در جدول فوق مشاهده می‌کنید مقادیر آماره  $t$  برای تمام ضرایب مسیر غیر از مسیر محدودیت‌های تنوع قومیتی و فردگرایی، بیشتر از عدد ۱/۹۶ مشاهده شده است و بنابراین تمام ضرایب مسیر معنا دار هستند؛ بنابراین فرضیه اصلی پژوهش مبنی بر اینکه فرصت‌های تنوع قومیتی و محدودیت‌های تنوع قومیتی بر

احساس تعلق به اجتماعی ملی اثر معنادار دارند، تأیید می‌شود میزان تأثیرگذاری فرصت‌های تنوع قومیتی برابر ۰/۸۷ و میزان تأثیرگذاری محدودیت‌های تنوع قومیتی برابر ۰/۵۶- می‌باشد.

همچنین در ادامه یافته‌های استنباطی پژوهش متغیرهای وضعیت شغلی، میزان درآمد، بعد خانوار و نوع قومیت با احساس تعلق به اجتماع ملی بررسی شد که نتایج زیر به دست آمد:

**فرضیه فرعی یک:** بین گروه‌های مختلف شغلی و احساس تعلق به اجتماع ملی در کلانشهر اهواز تفاوت وجود دارد.

با توجه به جدول و نمودار زیر از روش ANOVA چنین نتیجه می‌شود که آماره F با درجه آزادی ۸ و ۴۹۱ برابر ۲/۳۸ با سطح معنی‌داری ۰/۰۱۶ به دست آمده است. چون سطح معنی‌داری به دست آمده کوچک‌تر از ۰/۰۵ می‌باشد؛ بنابراین میانگین متغیر احساس تعلق به اجتماع ملی به تفکیک اشتغال با هم متفاوتند که طبق نمودار در بین افراد بازنشسته، کارگر و پزشک روند صعودی دارد.

جدول (۵): نتایج آزمون تحلیل واریانس

سطح معنی‌داری	آماره فیشر	میانگین مربعات	درجه آزادی	مجموع مربعات	
۰/۰۱۶	۲/۳۷۶	۰/۶۳۶	۸	۵/۰۸۶	بین گروهی
		۰/۲۶۸	۴۹۱	۱۳۱/۳۷۵	درون گروهی
			۴۹۹	۱۳۶/۴۶۱	کل



نمودار ۲: مقایسه میانگین احساس تعلق به اجتماع ملی افراد در مشاغل مختلف

**فرضیه دوم:** میزان احساس تعلق به اجتماع ملی در کلانشهر اهواز با توجه به میزان درآمد خانوار متفاوت است.

با توجه به جدول و نمودار زیر از روش ANOVA چنین نتیجه می‌شود که آماره F با درجه آزادی ۳ و ۴۹۶ برابر ۱/۲ با سطح معنی‌داری ۰/۲۹۱ به دست آمده است. چون سطح معنی‌داری به دست آمده بزرگ‌تر از ۰/۰۵ می‌باشد؛ بنابراین فرض میانگین متغیر احساس تعلق به اجتماع ملی به تفکیک درآمد با هم برابر هستند. می‌توان گفت میانگین میزان احساس تعلق به اجتماع ملی در بین گروه‌های مختلف درآمدی از نظر آماری معنادار نمی‌باشد؛ بنابراین این فرضیه که میانگین تعلق ملی برحسب گروه‌های مختلف درآمدی متفاوت است، مورد تأیید قرار نمی‌گیرد. در واقع از میزان میانگین‌ها این نتیجه به دست می‌آید، درآمد تفاوتی در میزان احساس تعلق به اجتماع ملی در بین پاسخگویان ایجاد نمی‌کند.

جدول (۶): نتایج آزمون تحلیل واریانس

سطح معنی‌داری	آماره فشر	میانگین مربعات	درجه آزادی	مجموع مربعات	
۰/۲۹۱	۱/۲۵	۳۴۱	۳	۱۰۲۲	بین گروهی
		۲۷۲	۴۹۶	۱۳۵۱۵۹	درون گروهی
			۴۹۹	۱۳۶۱۸۱	کل

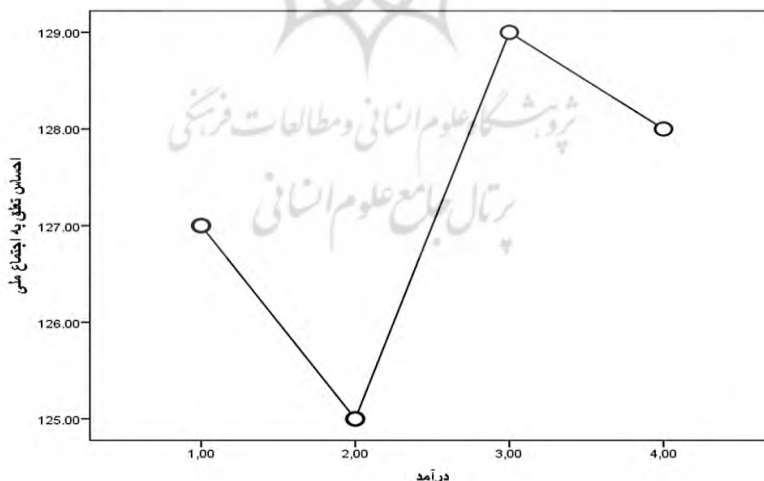

نمودار (۳): مقایسه میانگین احساس تعلق به اجتماع ملی افراد با درآمد مختلف

**فرضیه سوم:** میزان احساس تعلق به اجتماع ملی در کلانشهر اهواز با توجه به بُعد خانوار متفاوت است.

با توجه به جدول و نمودار زیر از روش ANOVA چنین نتیجه می‌شود که آماره F با درجه آزادی ۹ و ۴۹۰ برابر ۳/۶۴ با سطح معنی‌داری ۰/۰۰۱ به‌دست آمده است. چون سطح معنی‌داری به‌دست آمده کوچک‌تر از ۰/۰۵ می‌باشد؛ بنابراین میانگین متغیر احساس تعلق به اجتماع ملی به تفکیک تعداد اعضا خانوار با هم متفاوتند که طبق نمودار در بین اعضا خانوار ۹ نفره روند کاملاً صعودی دارد.

**جدول (۷): نتایج آزمون تحلیل واریانس**

سطح معنی‌داری	آماره فیشر	میانگین مربعات	درجه آزادی	مجموع مربعات	
۰/۰۰۱	۳/۶۴۰	۰/۹۵۰	۹	۸/۵۵۱	بین‌گروهی
		۰/۲۶۱	۴۹۰	۱۲۷/۹۱۱	درون‌گروهی
			۴۹۹	۱۳۶/۴۶۱	کل



**نمودار (۴): مقایسه میانگین احساس تعلق به اجتماع ملی افراد با توجه به بعد خانوار**

**فرضیه چهارم:** احساس تعلق به اجتماع ملی در کلانشهر اهواز با توجه به قومیت افراد متفاوت است.

با توجه به جدول و نمودار زیر از روش ANOVA چنین نتیجه می‌شود که آماره F با درجه آزادی ۸ و ۴۹۱ برابر ۱/۶۶ با سطح معنی‌داری ۰/۱۰۶ به‌دست آمده است.

چون سطح معنی‌داری به دست آمده بزرگ‌تر از  $0/05$  می‌باشد؛ بنابراین فرض میانگین متغیر احساس تعلق به اجتماع ملی به تفکیک قومیت با هم برابر نیستند، رد می‌شود. تفاوت مشاهده شده از لحاظ آماری معنادار نمی‌باشد؛ لذا این فرضیه که بیان می‌کند، احساس تعلق به اجتماع ملی در کلانشهر اهواز با توجه به قومیت افراد متفاوت است، مورد تأیید قرار نمی‌گیرد.

جدول (۸): نتایج آزمون تحلیل واریانس

سطح معنی‌داری	آماره فیشر	میانگین مربعات	درجه آزادی	مجموع مربعات	
۰/۱۰۶	۱/۶۵۷	۰/۴۴۸	۸	۳/۵۸۸	بین‌گروهی
		۰/۲۷۱	۴۹۱	۱۳۲/۸۷۳	درون‌گروهی
			۴۹۹	۱۳۶/۴۶۱	کل

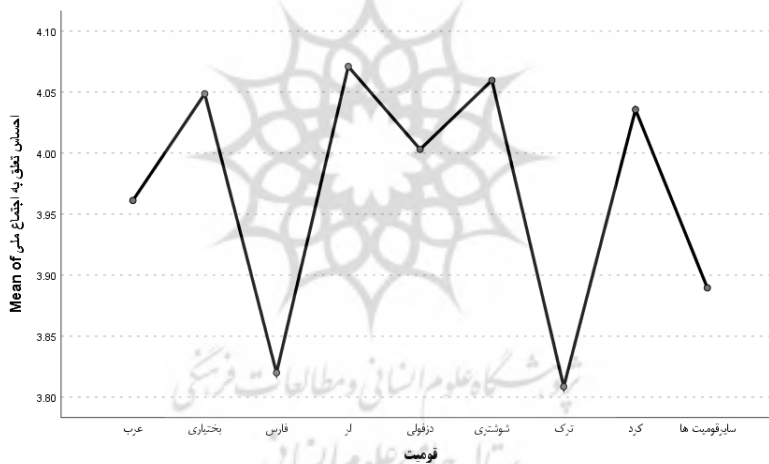

نمودار (۵): مقایسه میانگین احساس تعلق به اجتماع ملی افراد در اقوام مختلف

### نتیجه‌گیری

کشور ایران به‌عنوان کشوری چند قومی است و با سابقه تمدنی کهن و کم‌نظیر، همواره در گستره فرهنگی خود با تعدد خرده‌فرهنگ‌های مختلف مواجه بوده است. تنوع، ویژگی اجتماع انسانی است. در میان اجتماع‌های امروزی بشر نمی‌توان اجتماعی را یافت که افراد آن از همه جهت با هم همانند باشند. امروزه نه امکان از



میان بردن تنوع و یک‌دست‌سازی اجتماع‌های انسانی وجود دارد و نه چنین امری ضرورت دارد؛ بنابراین تنوع به‌عنوان امر ضروری و اجتناب‌ناپذیر اجتماع‌های انسانی در عصر کنونی مورد پذیرش است (قیصری، ۱۳۸۶). احساس تعلق به اجتماع ملی موجب می‌گردد تا این که فرد خود را جزئی از «مای» بزرگ‌تر و جامعه را خانه خود بداند؛ بنابراین احساس تعلق به اجتماع ملی، اساس اشتراک و پیوند مردم یک ملت می‌باشد. اگر در جامعه‌ای احساس تعلق به اجتماع ملی ضعیف گردد به تدریج از هم‌گسیختگی و آشفتنگی اجتماعی به وجود می‌آید. بدیهی است چنین جامعه‌ای شرایط همبستگی ملی را نخواهد داشت.

روابط سیاسی یا اقتداری بین قومی، روابط فرهنگی یا فکری، روابط اجتماعی یا عاطفی در بین دو یا چند گروه قومی است (چلبی و یزدانی‌نسب، ۱۳۹۰، ص. ۴۸).  
با توجه به ساختار جامعه شهری کلانشهر اهواز و تنوع قومیتی آن و سطح توسعه آن به‌عنوان یک جامعه در حال‌گذار، هرگونه برنامه‌ریزی جهت پیشرفت و توسعه، بدون توجه به احساس تعلق به اجتماع ملی فاقد پشتوانه علمی خواهد بود. بر اساس مشاهده‌ها و مطالعه‌های انجام شده تنوع قومیتی کلانشهر اهواز را به محل تلاقی فرهنگ‌های مختلف تبدیل کرده و شدت‌یابی هویت قومی را نشان می‌دهد تنوع قومیتی در کلانشهر اهواز هم می‌تواند مرکز تعامل اقوام باشد و هم اختلاف‌های قومی و زبانی، در بین قومیت‌های مختلف آن می‌تواند موجب تنش و تعارض‌ها اجتماعی را فراهم کند. نتایج حاصل از آزمون معادلات ساختاری طبق جدول ۴ نشان داد که فرصت‌ها با ضریب مسیر ۰/۸۷ درصد و محدودیت‌های تنوع قومیتی با ضریب مسیر ۰/۵۶ بر احساس تعلق به اجتماع ملی در کلانشهر اهواز تأثیر دارد. به عبارت دیگر فرصت‌های تنوع قومیتی (افزایش روابط بین قومی، تعهد اجتماعی، تعلق دینی، مشارکت اجتماعی) موجب افزایش احساس تعلق به اجتماع ملی و محدودیت‌های تنوع قومیتی (کم‌اعتمادی اجتماعی، محرومیت نسبی، فردگرایی، قوم‌گرایی) موجب کاهش احساس تعلق به اجتماع ملی می‌شود. نتایج حاصل از پژوهش حاضر میزان بالایی از احساس تعلق به اجتماع ملی را نشان می‌دهد. می‌توان گفت، هم‌پوشانی برخی از شاخص‌ها و مؤلفه‌های تعلق ملی و تعلق قومیتی، مانند دین، سرزمین، زبان مشترک و... باعث گردد که افراد با قومیت‌های متنوع هم‌زمان به تعلق قومی و ملی گرایش داشته باشند. اکثر پژوهش‌های انجام شده در این زمینه نیز علی‌رغم تفاوت در مقیاس‌ها به نتایج کم‌وبیش یکسانی دست یافته‌اند. یافته‌های این پژوهش با پژوهش بهشتی و حقمرادی (۱۳۹۶)، قاسمی و همکاران (۱۳۹۲) که

از بالا بودن میزان هویت ملی در بین تنوع قومیتی در ایران حکایت دارد و نیز با پژوهش حاجیانی (۱۳۸۸) که میزان هویت ملی را در بین اقوام مختلف در سطح بالا نشان می‌دهد همسو می‌باشد؛ همچنین یافته‌های این پژوهش با نتایج تحقیق‌های صادقی و همکاران (۱۳۹۷)، احمدی و گنج‌خانلو (۱۳۹۳) و بیدل و محمودزاده (۱۳۹۱) مطابقت دارد. جهت تبیین این نتایج می‌توان گفت که ایران سرزمینی با گروه‌های قومی گوناگون است که با همه گونه‌گونی به سبب همزیستی تاریخی اجتماعی طولانی در سرزمین ایران در برخی وجوه، قرابت‌ها و اشتراک‌هایی دارند که آنها را به یکدیگر نزدیک می‌کند و میان مردم آنها یک همبستگی فرهنگی و یک باور و آرمان جمعی پدید می‌آورد. این همبستگی فرهنگی تنیده با تاروپود باورها و آرمان‌های جمعی، فرهنگ ملی یا وحدت ملی ایرانیان را در پهنه جغرافیای سیاسی سرزمین ایران جلوه‌گر می‌سازد و قوم‌های متشکله ملت ایران را به هم می‌پیوندد و وحدت ملی را به مفهوم فرهنگی آن پدید می‌آورد؛ بنابراین می‌بایست راهبردهای بلندمدت و مؤثر در راستای سیاست‌گذاری قومی و مدیریت حرفه‌ای مناسب، توسعه موزون در زمینه‌های اقتصادی، اجتماعی و فرهنگی اقوام مانند بسط و توسعه شاخص‌های عدالت اجتماعی، استفاده بیشتر از ظرفیت‌های سرمایه اجتماعی اقوام، زدودن فقر و محرومیت، بسترسازی جهت ایجاد اشتغال مولد، التزام به سازه‌های اصلی هویت و فرهنگ ملی مورد توجه قرار گیرد تا بتوان در جهت تحکیم و ارتقاء احساس تعلق به اجتماع ملی گام برداشت؛ همچنین توجه بیشتر به ارزش‌های اقوام ایرانی به‌عنوان میراث فرهنگی و وطنی موجب تقویت همبستگی و انسجام ملی و توجه بیشتر به ارزش‌ها و باورهای ملی خواهد شد.

## فهرست منابع

- احمدی، حمید (۱۳۸۷). قومیت و قوم‌گرایی در ایران از افسانه تا واقعیت. تهران: نشر نی.
- احمدی، حمید و گنج خانلو، مصدق (۱۳۹۳). رابطه هویت ملی و هویت قومی بین جوانان شهر زنجان. فصلنامه رهیافت‌های سیاسی و بین‌المللی، سال ششم، (۴۰).
- ازکیا، مصطفی و حسینی‌راد، کریم (۱۳۸۸). نقش اعتماد اجتماعی در مشارکت مردم در طرح‌های توسعه روستایی. پژوهشنامه علوم اجتماعی، سال سوم، (۱).
- اکوانی، سیدحمده (۱۳۸۷). گرایش به هویت ملی و قومی در بین عرب‌های خوزستان. فصلنامه مطالعات ملی، سال نهم، (۳۶)، ۹۹-۱۲۷.
- امیرکافی، مهدی (۱۳۸۰). اعتماد اجتماعی و عوامل مؤثر بر آن. فصلنامه پژوهش، سال پنجم، (۱۸)، ۹-۴۲.
- بهشتی، سیدصمد و حقمردی، محمد (۱۳۹۶). بررسی میزان تعلق اجتماعی مردم به جامعه ایران و رابطه آن با اعتماد اجتماعی و فردگرایی (مطالعه موردی شهر مشهد). جامعه‌شناسی کاربردی، سال بیست و هشتم، (۳).
- بیدل، پری‌ناز و محمودزاده، علی‌اکبر (۱۳۹۱). احساس تعلق به ایران در میان اقوام ایرانی، مطالعه موردی شهر مشهد. فصلنامه تحقیقات فرهنگی، دوره پنجم، (۲).
- پورافکاری، نصراله (۱۳۸۹). چالش‌ها و فرصت‌های توسعه پایدار در شوشتر. فصلنامه تخصصی علوم اجتماعی، ۴(۱۱) ف ۵۵-۱۰۲.
- ترکی، حسین؛ خسروی، محمدعلی و قربان‌پور، علی (۱۳۹۹). ترسیم سناریوهای پیش روی فرصت‌ها و تهدیدهای قوم‌گرایی عربی در ارتباط با امنیت ملی جمهوری اسلامی ایران. فصلنامه تخصصی علوم سیاسی، ۱۶(۵۳)، ۱۵۹-۱۸۳.
- توسلی، غلامعباس (۱۳۸۰). نظریه‌های جامعه‌شناسی. تهران: انتشارات سمت.
- جوکار، محمدصادق (۱۳۸۶). بررسی هویت ملی و ارتباط هویت و ملیت ایرانی اسلامی در فرخ‌های تاریخ، سایت روزنامک.
- جهانگیری، جهانگیر و معینی، مهدی (۱۳۸۹). بررسی رابطه سرمایه اجتماعی و هویت ملی نمونه مورد مطالعه دانشجویان دانشگاه شیراز. مجله علوم اجتماعی، ۷(۲)، ۳۷-۷۴.
- چلبی، مسعود (۱۳۹۵). جامعه‌شناسی نظم، تشریح و تحلیل نظم اجتماعی. تهران: نشر نی.
- چلبی، مسعود و یزدانی‌نسب، محمد (۱۳۹۰). بررسی تطبیقی - کمی اثر سیاست‌های

- قومی بر تضاد قومی و شیوه بروز آن ۱۹۹۵-۲۰۰۴. مجله تحلیل اجتماعی، (۲).
- حاجیان، ابراهیم (۱۳۸۸). نسبت هویت ملی با هویت قومی در میان اقوام ایرانی. مجله جامعه‌شناسی ایران، ۹ (۳ و ۴).
- حیدری، احسان؛ آذین، احمد و چیت‌ساز، محمدعلی (۱۳۹۷). بررسی جامعه‌شناختی عوامل بازدارنده اجتماعی و فرهنگی مؤثر بر توسعه پایدار شهری در کلانشهر اهواز. (رساله دکتری جامعه‌شناسی). دانشگاه آزاد اسلامی واحد دهقان، دهقان، ایران.
- دامن‌باغ، مرتضی؛ فرهمند، مهناز و جوادیان، سید رضا (۱۳۹۶). بررسی رابطه بین مؤلفه‌های فرهنگی و تعلق ملی در بین شهروندان شهر یزد. (پایان‌نامه کارشناسی ارشد جامعه‌شناسی). دانشگاه یزد، یزد، ایران.
- دورکیم، امیل (۱۳۹۳). خودکشی. ترجمه ناصر سالارزاده، تهران: دانشگاه علامه طباطبایی.
- زارعی، غفار (۱۳۹۸). نقش هویت قومی در همبستگی ملی پس از انقلاب اسلامی؛ رویکردی چندفرهنگی. فصلنامه رهیافت انقلاب اسلامی، ۱۳ (۴۷).
- صادقی جعفری، جواد؛ یزدخواستی، بهجت و اجتهادی، مصطفی (۱۳۹۷). تحلیلی بر احساس تعلق مردم به جامعه در حال تغییر ایران و عوامل مؤثر بر آن (مورد مطالعه: شهر تهران). مجله جامعه‌شناسی ایران، ۱۹ (۱).
- صالحی امیری، سیدرضا (۱۳۸۵). مدیریت منازعات قومی.. تهران: مرکز تحقیقات استراتژیک مجمع تشخیص مصلحت نظام.
- صالحی امیری، سیدرضا (۱۳۸۸). انسجام ملی و تنوع فرهنگی. تهران: مجمع تشخیص مصلحت نظام، مرکز تحقیقات استراتژیک.
- عشایری، طاها؛ ذوالفقاری، اکبر؛ نامیان، فاطمه و حسین‌زاده، الهام (۱۳۹۷). تبیین جامعه‌شناختی هویت ملی ایرانیان. مطالعات میان فرهنگی، (۳۷).
- فرهادی، عزیز؛ احمدی، حمید و سینایی، سیدعطاءالله (۱۴۰۰). نقش لرها در تقویت هویت ملی در عصر پهلوی با تأکید بر مؤلفه زبان فارسی. مطالعات ملی، (۸۸)، ۹۱-۱۱۰.
- فرهمند، مهناز؛ سعیدی مدنی، سیدمحسن و سهندی خلیفه‌کندی، مهناز (۱۳۹۴). مطالعه تطبیقی انسجام اجتماعی بین دو قومیت آذری و گُرد. مورد مطالعه شهرهای سنندج و تبریز، بررسی مسائل اجتماعی ایران، ۱۶ (۱).
- قاسمی، علی‌اصغر؛ خورشیدی، مجید و حیدری، حسین (۱۳۹۲). همسازی هویت ملی و قومی در ایران و رویکرد اقوام ایرانی به وحدت ملی و حق تعیین

- سرنوشت. فصلنامه علوم اجتماعی، ۱۸ (۵۵).
- قلجی، حسین (۱۳۸۷). سیاست قومیتی و قومیت. مجله پگاه حوزه، (۳۱۲).
- قیصری، نوراله (۱۳۸۶). تنوع فرهنگی و وحدت ملی در ایران: الزامات نظری و رهیافتی. پژوهشکده مرکز تحقیقات استراتژیک، (۸)، ۵۱-۸۴.
- قیم، عبدالنبی (۱۳۸۰). نگاهی جامعه‌شناختی به زندگی و فرهنگ مردم عرب خوزستان. فصلنامه مطالعات ملی، سال دوم، (۷).
- کاروانی، عبداللطیف و غفاری‌نسب، اسفندیار (۱۳۹۸). هویت ملی و هویت قومی در زیست‌جهان دانشجویان بلوچ مقاله. ، پاییز و زمستان، سال دهم، (۲).
- مرادی، علیرضا (۱۳۹۴). هویت فرهنگی اقوام ایرانی و تأثیر آن بر هویت ملی و انسجام ملی ایرانیان. مهندسی فرهنگی، سال نهم، تابستان، (۸۴).
- مفرح، فاطمه؛ ابراهیم‌زاده، حسین؛ هاشمی‌زهی، نوروز و اشتری، اباذر (۱۳۹۳). بررسی عوامل اجتماعی مؤثر بر تعلق شهروندان تهران ب محله جامعه مورد مطالعه: ساکنان بالای ۱۸ سال منطقه ۲۲ تهران. فصلنامه مدیریت شهری، (۳۷).
- مقصودی، مجتبی (۱۳۸۰). تحولات قومی در ایران. تهران: مؤسسه مطالعات ملی.
- نقدی، اسداله؛ احمدی، امیدعلی و سلطانی عزت، محمود (۱۳۹۴). بررسی جامعه‌شناختی میزان همگرایی قومیت‌های (فارس، ترک، لر) استان همدان. مجله تحلیل اجتماعی، (۱)۷، ۱۳۱-۱۵۴.
- یازرلو، رضا و سوسرای، بتول (۱۳۹۹). رابطه هویت ملی و هویت قومی و بررسی وضعیت این دو متغیر بر اساس برخی متغیرها در بین دانش آموزان مقطع متوسطه نظری گنبد کاووس. علوم اجتماعی (دانشگاه آزاد شوشتر)، (۴۸)، ۳۶-۵۰.
- Ahmadi, A. & Ganj Khanlou, M. (2013). The relationship between national identity and ethnic identity among the youth of Zanjan city. *Political and International Approaches Quarterly*, Year 6, (40).
- Ahmadi, H. (2007). *Ethnicity and ethnocentrism in Iran from myth to reality*. Tehran: Nei Publishing House.
- Amirkafi, M. (2010). Social trust and factors affecting it. *Research Quarterly*, Year 5, (18), 42-9.
- Azkiā, M. & Hosseini Rad, K. (2008). *The role of social trust in people's participation in rural development projects*. social science journal, third year, first issue.
- Baumeister, Roy F. & Leary, Mark R. (1995). The Need to Belong: Desire for Interpersonal Attachments as a Fundamental Human Motivation. *Psychological Bulletin*, 117(3), 497-529.
- Beheshti, Seyyed Samad & Haqmoradi, Mohammad (2016). *Investigating the extent of people's social belonging to Iranian society and its*

- relationship with social trust and individualism (Mashhad city case study)*. Applied Sociology, 28th year, 3rd issue, Fall 2016.
- Bidel, p. & Mahmoudzadeh, A. (2011). The sense of belonging to Iran among Iranian ethnic groups, a case study of Mashhad city, Cultural Research Quarterly, 5th period, number 2, summer 2011.
- Chalabi, M. (2016). *Sociology of order, description and analysis of social order*. Tehran: Nei publishing house, 8th edition.
- Chalabi, Massoud & Yazdani Nesab, Mohammad (2013). A comparative-quantitative study of the effect of ethnic policies on ethnic conflict and its occurrence 1995-2004. *Journal of Social Analysis*, period 2013, (2).
- Chalaji, Hossein (2008). *Ethnic politics and ethnicism*. Pegah Hozha magazine, number 312.
- Daman Bagh, M.; Farhamand, M. & Javadian, S. (2016). *Investigating the relationship between cultural components and national belonging among the citizens of Yazd city*. Master's thesis in sociology, Yazd University.
- Durkheim, E. (2013). *Suicide*, translator: Nasser Salarzadeh, Tehran: Allameh Tabatabai University.
- Farahmand, M.; Saidi Madani, S. & Sahandi Khalifa Kandi, M. (2014). A comparative study of social cohesion between Azeri and Kurdish ethnicities, the case study of the cities of Sanandaj and Tabriz, Iran's Social Issues Review, 6(1).
- Farhadi, A.; Ahmadi, H. & Sinai, S. (2022). The role of lers in strengthening the national identity in the Pahlavi era with an emphasis on the Persian language component. *National Studies*, Winter, (88), 91-110.
- Hajiani, Ebrahim (1388). The ratio of national identity to ethnic identity among Iranian ethnic groups. *Iranian Journal of Sociology*, 9(3-4).
- Heydari, E.; Azin, A. & Chitsaz, M. (2017). *Sociological investigation of social and cultural inhibiting factors affecting sustainable urban development in Ahvaz metropolis*. doctoral dissertation in sociology, Islamic Azad University, Dehaghan branch.
- Inglehart, R. (2015). *Cultural evolution in the advanced industrial society*, translator, Maryam Veter, Tehran: Kavir Publications, third edition.
- Jahangiri, J. & Moini, M. (2010). Investigating the relationship between social capital and national identity in the sample of Shiraz University students. *Journal of Social Sciences*, 7(2), 37-74.
- Karevani, Abdollatif & Ghafarinasab, Esphandiar (2018). National identity and ethnic identity in the living world of Baloch students, article. *Social issues of Iran*, 10th year, (2).
- kaotri, Huynh (1986). *Popular participation in development*. In participation in Development: Paris: Unesco.
- Kayseri, N. (2016). Cultural diversity and national unity in Iran: theoretical and approach requirements. *Strategic Research Center Research Institute*, (8), 51-84.
- Koenig, Nadja (2006). *Construction of national identity and national*

- attachment of Germans in the intercultural context*. Eastern Michigan University.
- Mafarah, F.; Ebrahimzadeh, H.; Hashmizahi, N. & Ashtari, A. (2013). Investigating the social factors affecting the belonging of Tehran citizens to the neighborhood of the studied community: residents over 18 years of age in the 22nd district of Tehran. *Urban Management Quarterly*, (37).
- Maqsoodi, M. (2001). *Ethnic changes in Iran*. Tehran: Institute of National Studies.
- Moaddel, Mansoor & et al. (2008). Foreign occupation and national attachment : the case of Iraq. *Population Studies Center Research Report 08-638*, 72(4) , 677-705.
- Molina, L. E.; Phillips, N. L. & Sidanius, J. (2015). National and Ethnic Identity in the Face of Discrimination: Ethnic Minority and Majority Perspective. *Cultural Diversity and Ethnic Minority Psychology*, 21(2), 225-236.
- Naghdi, E.; Ahmadi, O. & Soltani Ezzat, M. (2012). *Sociological investigation of the degree of ethnic convergence* (Persian, Turkish, Lor) in Hamadan province.
- Nomads, T.; Zulfaqari, A.; Namian, F. & Hosseinzadeh, E. (2017). Sociological explanation of national identity of Iranians. *intercultural studies*, (37).
- Phinney, J. S. (1990). Ethnic Identity in Adolescents and Adults: Review OF Research Psychological. *Bulletin*, 108(3).
- Pollini, Gabriele (2000). *Social Belonging Second Edition E.F.Borgatta R J.Montgomery Encyclopedia of Sociology*.
- Poortes, A. (2000). Social capital: Promise and pitfalls of its role in development. *Journal of Latin American studies*, (32), 529-547.
- Rose, R. (1999). *Getting Things Done in an Anti modern Society: social capital Networks in Russia*. in Dasgupta & Serageldin. 71-147.
- Salehi Amiri, S. (2008). *National cohesion and cultural diversity*. Tehran: Expediency Council, Strategic Research Center.
- Salehi Amiri, Seyyed Reza. (2006). *Management of Ethnic Conflicts*. Tehran: Center for Strategic Research of the Expediency Analysis Forum.
- Sanina, A. (2012). Competing for a Citizen: “Visible” and “Invisible” Forms of State Identity in Russia”. *Journal of Eurasian Studies*, 3(2), 126-146.
- Savora, L. A. & et al. (2001). *Communication between cultures, translated by Gholamreza Kiyani and Seyedakbar Mirhosseini*. Tehran: Baz Publications.
- Seyyed Hamdaleh, A. (2008). Tendency towards national and ethnic identity among Khuzestan Arabs. *National Studies Quarterly*, ninth year, (36), 127-99.
- Sharon, Joel (1979). *Ten questions from the point of view of sociology*. translated by Manouchehr Sabouri, Tehran: Ni publication.



- Tavasli, G. (2001). *Sociological theories*. Tehran: Somit Publications.
- Yazerlo, R. & Sosraei, B. (2019). The relationship between national identity and ethnic identity and the investigation of the status of these two variables based on some variables among the students of Gonbedkavos theoretical high school. *social sciences (Shoshtar Azad University)*, spring, (48), 36-50.
- Zarei, Ghaffar (2018). The role of ethnic identity in national unity after the Islamic revolution; A multicultural approach. *Islamic Revolution Approach Quarterly*, 13(47).

## References

- Ahmadi, A., Ganj Khanlou, M. (2013). The relationship between national identity and ethnic identity among the youth of Zanjan city, Political and International Approaches Quarterly, Year 6, (40), Winter 93. (In Persian).
- Ahmadi, H. (2007). Ethnicity and ethnocentrism in Iran from myth to reality, Tehran: Nei Publishing House. (In Persian).
- Amirkafi, M. (2010). Social trust and factors affecting it, Research Quarterly, Year 5, (18), 42-9. (In Persian).
- Ashayeri, T., Zulfaqari, A., Namian, F., Hosseinzadeh, E. (2017). Sociological explanation of national identity of Iranians, intercultural studies winter 2017 – (37), 37. (In Persian).
- Azkiya, M., Hosseini Rad, K. (2008). The role of social trust in people's participation in rural development projects, social science journal, third year, first issue. (In Persian)
- Akwani, Seyyed Hamdaleh. (2007). Tendency towards national and ethnic identity among Khuzestan Arabs, National Studies Quarterly, ninth year, (36), 127-99. (In Persian).
- Bidel, P., Mahmoudzadeh, A. (2011). The sense of belonging to Iran among Iranian ethnic groups, a case study of Mashhad city, Cultural Research Quarterly, 5th period, (2), summer 2011. (In Persian).
- Baumeister, Roy F. & Leary, Mark R (1995), The Need to Belong: Desire for Interpersonal Attachments as a Fundamental Human Motivation, *Psychological Bulletin*, 117(3), 497-529.
- Beheshti, Seyyed Samad and Haqmoradi, Mohammad (2016). Investigating the extent of people's social belonging to Iranian society and its relationship with social trust and individualism (Mashhad city case study), *Applied Sociology*, 28th year, 3rd issue, Fall 2016. (In Persian)
- Chalaji, Hossein. (2008). Ethnic politics and ethnicism, Pegah Hozha magazine, (312). (In Persian)
- Chalabi, M. (2016). *Sociology of order, description and analysis of social order*, Tehran: Nei publishing house, 8th edition. (In Persian).
- Chalabi, Massoud, Yazdani Nesab, Mohammad. (2013). A comparative-quantitative study of the effect of ethnic policies on ethnic conflict and



- its occurrence 1995-2004, *Journal of Social Analysis*, period 2013, (2). (In Persian)
- Daman Bagh, M., Farhamand, M., Javadian, S. (2016). Investigating the relationship between cultural components and national belonging among the citizens of Yazd city, Master's thesis in sociology, Yazd University. (In Persian)
- Durkheim, E. (2013). *Suicide*, translator: Nasser Salarzadeh, Tehran: Allameh Tabatabai University.
- Farahmand, M., Saidi Madani, S., Sahandi Khalifa Kandi, M. (2014). A comparative study of social cohesion between Azeri and Kurdish ethnicities, the case study of the cities of Sanandaj and Tabriz, *Iran's Social Issues Review*, 6(1). (In Persian)
- Farhadi, A., Ahmadi, H., Sinai, S. (2022). The role of lers in strengthening the national identity in the Pahlavi era with an emphasis on the Persian language component, *National Studies Winter 2022 - Number 88*, page - from 91 to 110. (In Persian)
- Ghasemi, Ali Asghar, Khurshidi, Majid, Haidari, Hossein. (2012). Integration of national and ethnic identity in Iran and the approach of Iranian ethnic groups to national unity and the right to self-determination, *Social Sciences Quarterly*, 18(55) - Serial Number 55. (In Persian).
- Galaji, Hossein. (2008). Ethnic politics and ethnicity, *Pegah Hozha Magazine*, (312).
- Ghysari, N. (2016). Cultural diversity and national unity in Iran: theoretical and approach requirements, *Strategic Research Center Research Institute*, (8), 51-84.
- Hajiani, Ebrahim. (2009). The ratio of national identity to ethnic identity among Iranian ethnic groups, *Iranian Journal of Sociology*, 9th Volume, (3 and 4). (In Persian)
- Heydari, E., Azin, A., Chitsaz, M. (2017). Sociological investigation of social and cultural inhibiting factors affecting sustainable urban development in Ahvaz metropolis, doctoral dissertation in sociology, Islamic Azad University, Dehaghan branch. (In Persian).
- Inglehart, R. (2015). *Cultural evolution in the advanced industrial society*, translator, Maryam Veter, Tehran: Kavir Publications, third edition.
- Jahangiri, J., Moini, M. (2010). Investigating the relationship between social capital and national identity in the sample of Shiraz University students, *Journal of Social Sciences*, 7(2), 37-74. (In Persian)
- Jokar, Mohammad Sadegh. (2006). Examining national identity and the relationship between Islamic Iranian identity and nationality in Farkhnai Tarikh, Roznamek website. (In Persian).
- Karwani, Abdul Latif; Ghafarinasab, Esfandiar. (2018). National identity and ethnic identity in the living world of Baloch students, article, social issues of Iran fall and winter 2018, 10th year, (2), 2. (In Persian)
- kaotri, Huynh. (1986). *Popular participation in development*, In *participation in Development*: Paris: Unesco.

- Koening, Nadja (2006). Construction of national identity and national attachment of Germans in the intercultural context, Eastern Michigan University.
- Mafarah, F., Ebrahimzadeh, H., Hashmizahi, N., Ashtari, A. (2013). Investigating the social factors affecting the belonging of Tehran citizens to the neighborhood of the studied community: residents over 18 years of age in the 22nd district of Tehran, *Urban Management Quarterly*, (37), Winter 2013. (In Persian)
- Maqsoodi, M. (2001). Ethnic changes in Iran, Tehran: Institute of National Studies.
- Moaddel, Mansoor et al. (2008). Foreign occupation and national attachment : the case of Iraq , *Population Studies Center Research Report 08-638 Vol 72 , (4), 677-705.*
- Molina, L. E., Phillips, N. L., & Sidanius, J. (2015). National and Ethnic Identity in the Face of Discrimination: Ethnic Minority and Majority Perspective, *Cultural Diversity and Ethnic Minority Psychology*, 21(2), 225-236.
- Moradi, Alireza (2014). The cultural identity of Iranian peoples and its effect on the national identity and national cohesion of Iranians, *Cultural Engineering*, 9th year, summer 2014, (84). (In Persian)
- Naghdi, E., Ahmadi, O., Soltani Ezzat, M. (2012). Sociological investigation of the degree of ethnic convergence (Persian, Turkish, Lor) in Hamadan province. (In Persian)
- Phinney, J. S. (1990). Ethnic Identity in Adolescents and Adults: Review OF Research Psychological,. *Bulletin* 108(3) .
- Pollini, Gabriele (2000). Social Belonging Second Edition E.F.Borgatta R J.Montgomery *Encyclopedia of Sociology.*
- Poortes, A. (2000). Social capital: Promise and pitfalls of its role in development, *Journal of Latin American studies*, (32), 529-547.
- Porafkari, Nasraleh (2010). Challenges and opportunities of sustainable development in Shushtar, *Social Sciences Quarterly*, 4(11), Year 4, 55-102. (In Persian)
- Qayyim, Abdul Nabi (2001). A sociological look at the life and culture of the Arab people of Khuzestan, *National Studies Quarterly*, second year, number 7. (In Persian)
- Rose, R. (1999). getting Things Done in an Anti modern Society: social capital Networks in Russia. in Dasgupta & Serageldin. 71-147.
- Sadeghi Jafari, Javad, Yazdakhasi, Behjat, Ijtihadi, Mustafa. (2017). An analysis of people's sense of belonging to the changing society of Iran and the factors affecting it (case study: Tehran), *Iranian Journal of Sociology*, 19(1), 12. (In Persian)
- Salehi Amiri, S. (2008). National cohesion and cultural diversity, Tehran: Expediency Council, Strategic Research Center. (In Persian)
- Salehi Amiri, Seyyed Reza. (2006). Management of Ethnic Conflicts, Tehran: Center for Strategic Research of the Expediency Analysis Forum. (In Persian)

- Sharon, Joel (1979). Ten questions from the point of view of sociology, translated by Manouchehr Sabouri, Tehran: Ni publication.
- Sanina, A. (2012). Competing for a Citizen: “Visible” and “Invisible” Forms of State Identity in Russia”, *Journal of Eurasian Studies*, 3(2), 126-146.
- Savara, L. A. and others. (2001). Communication between cultures, translated by Gholamreza Kiyani and Seyedakbar Mirhosseini, Tehran: Baz Publications.
- Seyyed Hamdaleh, A. (2008). Tendency towards national and ethnic identity among Khuzestan Arabs, *National Studies Quarterly*, ninth year, (36), 127-99.
- Tavasli, G. (2001). Sociological theories, Tehran: Somit Publications. (In Persian)
- Turki, H.; Khosravi, M.A. and Gurbanpour Dashtaki, A. (2019). Delineation of the scenarios facing the opportunities and threats of Arab nationalism in relation to the national security of the Islamic Republic of Iran, *Political Science Quarterly*, 16(53), 159-183. (In Persian)
- Yazerlo, R., Sosraei, B. (2019). The relationship between national identity and ethnic identity and the investigation of the status of these two variables based on some variables among the students of Gonbedkavos theoretical high school, social sciences (Shoshtar Azad University) spring 2019 - number 48, page - from 36 to 50. (In Persian)
- Zarei, Ghaffar. (2018). The role of ethnic identity in national unity after the Islamic revolution; A multicultural approach, *Islamic Revolution Approach Quarterly*, 13(47). (In Persian).