



Shahid Rajaei Teacher Training University- Iran
Ontological Researches
Semi-Annual Scientific Journal
ISSN (print): 2345-3761 (online): 2676-4490
Type: Research

Vol.12, No. 24
Autumn 2023 & Winter 2024

Journal Homepage: www.orj.sru.ac.ir

The Implications of Causality according to the Three Philosophical Journeys of Mulla Sadra

Ali Babaei¹

Abstract

According to many evidences, Mulla Sadra has experienced three philosophical journeys of the originality of Quiddity, the originality of gradational unity of existence, and the originality of the existence of personal unity. Now, the main question is whether the issues related to the principle of causality are also affected by these three journeys or not? In this article, we have analyzed some important issues related to the issue of causality with analytical, documentation and rational methods to determine how in the issue of priority and posteriority, its modes that are depended to relational casualty are subject of changes and developments on the basis of the three Sadra's philosophical journey. The precedence and inferiority by quiddity (bēl-māhiyyā) is in accord with the first journey, the precedence and inferiority of bēl-hāqqiqā (= in reality) is parallel to the second journey, and the

¹. Babaei, Ali. Associate professor of Islamic philosophy and theology, Tabriz University, Tabriz, Iran
ali.babaei@tabrizu.ac.ir

Received: 31/05/2023

Reviewed: 06/10/2023

Revised: 26/01/2024

Accepted: 13/02/2024

precedence and inferiority of *bēl-haqq* (= in truth) is correspond to the third journey. In the issues related to the relationship of nothingness to the philosophical issues, discussions on nothingness is entered in philosophical discussions on the basis of Quiddity, while according to the second journey, the issues related to nothingness has no bearing in philosophical discussions, and according to the third journey, these issues are replaced by latent and manifestation. In the issue of divisions of cause and effect, according to the first journey, the division based on the originality of existence, sharing in spiritual, and the principle of gradation cannot be proposed. According to the second journey, the divisions of cause and effect are stages of a single truth, and according to the third journey, they are manifestations of a single truth; therefore, the divisions of cause and effect according to the three journeys have different characteristics. In the issue of the souls of the three models according to the three journeys, there are three types of existential, substantial, and accidental, but according to the final point of view of Mulla Sadra, existence is only unique in the first type and the rest of the existences are completely dependent on this Existence (= Allāh Taālā).

Key Words: Three Journeys, the Originality of Quiddity, the Originality of the Gradational unity of existence, The Originality of the Existence of Personal unity, Causality.

Research Statement

Many external and content evidences show that Mullā Ṣadrā experienced three philosophical journeys during his scientific life. Now, the main question is whether the following issues of causality are also affected by these three journeys or not? And if this is the case, what is the relationship between each issue and the three journeys?

Methodology

In this article, we have analyzed four issues of precedence and inferiority, nothingness and philosophical issues, divisions of cause and effect, and psychology modals (the issue of independent and relational existence) with analytical, referential and inferential methods.

Findings

In the issue related to the precedence and inferiority, the modes of priority and inferiority which is based on causal relationship, have been transformed due to the difference of different interpretations of causation based on three journeys. The precedence and inferiority of *bēl-māhiyyā* (= by quiddity) is in accord with the first journey, the precedence and inferiority of *bēl-haqqiqâ* (= in reality) is in accord with the second journey, and the precedence and inferiority of *bēl-haqq* (= in truth) is corresponding to the third journey. In the issue of negation and philosophical issues,

according to the first journey, the criterion of the need of the effect to cause in māhouwi possibility and the issue of nothingness can be stated in philosophical issues. According to the second journey, which is the originality of the existence of gradational oneness, there is no need that the issue of existence and negation to be state in philosophy, and according to the third journey, which is the originality of the existence of personal oneness, by promoting the discussion of causality to manifestation, concealment and emergence replaces existence and negation. In the subject of cause and effect divisions according to the first journey, both the effect and the cause are separate affairs, and as a result, there is a kind of otherness between the types and the divider, and there is a difference between the types of causes. According to the second journey, absolute division is only according to the originality of the existence of gradational oneness. According to this, the types are united with the divider, and their difference is in details, and according to the third journey, it is the manifestation of divider. In the issue of psychology modals, according to the first journey we have three types of “fi nāfs-ehî le nāfs-ehî be nāfs-ehî”, “fi nāfs-ehî le nāfs-ehî be qêyre”, and “fi nāfs-ehî le qêyre”. According to the second journeys, types are considered as the stages of divider, and according to the third journey in addition to the exclusivity of the division into “fi nāfs-ehî le nāfs-ehî” and “fi qêyre”, the only existence is Hāqq Taāla.

References

- Ibn Sīnā H. “*al-Ishārat wa al-Tanbīhat*”, Qom: Būstan-e Kitāb; (2002). Arabic.
- Babaei A, God, The Only Substance of existence, The evolution of Substance and Accident Based on the Three Stages of Mulla Sadra's Philosophical Journeys. The Journal of Religious Thought of Shiraz University. (2019).
- Mullā Ṣadrā M. “*al-Shawahid al-Rūbubiyyah*”, Beirut: Institute of Arab History; (1981). Arabic.
- “*Hikmat Al Muta'alyah fi Āsfar al- 'aqliyya al-arba 'a*”, Beirut: Dāṭ al-Āhyā; (1981). Arabic.
- “*Tafsir al-Quran*”, Qom: Bidar; (1987). Arabic.
- “*Hikmat Al Muta'alyah fi Āsfar al- 'aqliyya al-arba 'a*”, Qom: al-Mustafawi; (1989). Arabic.
- “*al-Risāla fi al-Hūduth*”, Tehran: Sadra Islamic Wisdom Institution; (2000a). Arabic.
- “*al-Māzahir al-Ilahiyya*”, Tehran: Sadra Islamic Wisdom Institution; (2000). Arabic.
- “*Sharh al-Shīfa*”, Tehran: Tehran: Sadra Islamic Wisdom Institution; (2003). Arabic.



پروہشگاہ علوم انسانی و مطالعات فرہنگی
پرتال جامع علوم انسانی



Shahid Rajaei Teacher Training University- Iran
Ontological Researches
semi-annual scientific journal
ISSN (print): 2345-3761 (online): 2676-4490
Type: Research

Vol.12, No. 24
Autumn 2023 & Winter 2024



پژوهش‌های هستی‌شناختی
دو فصلنامه علمی
نوع مقاله: پژوهشی
سال دوازدهم، شماره ۲۴
پاییز و زمستان ۱۴۰۲
صفحات ۴۹۳-۵۱۷

تبعات علیت بر مبنای سه سیر فلسفی ملاصدرا

علی بابایی^۱

چکیده

به دلالت قراین بسیار، ملاصدرا سه مرتبه سیر فلسفی اصالت ماهیت، اصالت وجود وحدت تشکیکی و اصالت وجود وحدت شخصی را تجربه کرده است؛ حال مسأله اصلی این است که مباحث مرتبط با علیت از این تحول، چگونه تأثیر پذیرفته‌اند؟ ما در این مقاله با روش استدلالی، تحلیلی و استنادی نشان می‌دهیم در مبحث مربوط به تقدم و تاخر، انحای تقدم و تاخیری که بر رابطه علی و معلولی متکی است، به دلیل تفاوت تفسیرهای مختلف از علیت بر مبنای سه سیر، دچار تحول شده‌اند؛ تقدم و تاخر بالماهیه، متناسب با سیر اول، تقدم و تاخر بالحقیقه و المجاز متناسب با سیر دوم و تقدم بالحق متناسب با سیر سوم است. در مبحث مربوط به نسبت عدم با مباحث فلسفه، بر مبنای نگاه ماهوی مباحث عدم به فلسفه راه می‌یابد در حالی که متناسب با سیر دوم مباحث مربوط به عدم از فلسفه رخت بر می‌بندد و متناسب با سیر سوم مبحث وجود و عدم با ظهور و خفا جایگزین می‌شود.

ali.babaei@tabrizu.ac.ir

^۱ دانشیار گروه فلسفه و کلام اسلامی دانشگاه تبریز، تبریز، ایران

تاریخ دریافت: ۱۴۰۲/۰۳/۱۰

تاریخ داوری: ۱۴۰۲/۰۷/۱۴

تاریخ اصلاح: ۱۴۰۲/۱۱/۰۶

تاریخ پذیرش: ۱۴۰۲/۱۱/۲۴

در مبحث تقسیمات علت و معلول، بر مبنای سیر اول و نگاه حقیقتاً ماهوی تقسیم چون متکی بر اصالت وجود، اشتراک معنوی و اصل تشکیک است نمی‌تواند طرح شود؛ بر مبنای سیر دوم «اقسام»، مراتب یک حقیقت واحد هستند؛ و بر مبنای سیر سوم «اقسام» مظاهر یک حقیقت واحد هستند؛ بنابراین تقسیمات علت و معلول بر مبنای سه سیر احکام متفاوتی به خود می‌گیرند. در مبحث «نفسیات ثلاث» نیز بر مبنای سیر اول، سه نحو وجود واجبی (فی نفسه لِنفسه بنفسه)، جوهری (فی نفسه لِنفسه بغیره) و عرضی (فی نفسه لغیره بغیره) تحقق دارد؛ اما بر مبنای دیدگاه نهایی صدرا بی وجود تنها منحصر در قسم اول است و مابقی وجودات فی غیره و عین‌الربط به این وجود واحد هستند.

کلمات کلیدی: سه سیر، اصالت ماهیت، اصالت وجود، وحدت تشکیکی، اصالت وجود وحدت شخصی، علیت.

۱. مقدمه

بیان مسأله: به دلالت هم آثار ملاصدرا و هم پژوهش‌های انجام شده، تحول حکمت صدرا بی در سه سیر اصالت ماهیت، اصالت وجود وحدت تشکیکی و اصالت وجود وحدت شخصی امری محرز است؛ یکی از مهم‌ترین و گسترده‌ترین حوزه‌های مباحث که از سه سیر یاد شده متأثر شده است مبحث علیت است؛ همان‌طور که می‌دانیم برهانی که ملاصدرا برای اثبات سیر سوم یعنی اصالت وجود وحدت شخصی به کار می‌گیرد، مبتنی بر «ترقیق علیت» است. بنابراین مظهر اتم تحقق سیر سوم مبحث علیت است و نسبت به مباحثی نظیر زمان، حرکت، تقدم و تأخر و... از این برجستگی برخوردار است که بروز مستقیم تحقق سیر سوم و تکمیل و تتمیم سیرهای سه‌گانه در این موضوع است؛ شاید یک دلیل این که ملاصدرا اثبات وحدت شخصی وجود را تتمیم فلسفه دانسته است همین نکته باشد که او اثبات‌کننده سیر و مرتبه‌ای است که طیف وسیعی از مباحث به تبع آن متحول خواهند شد؛ ما بررسی این موضوع را به فرصت مناسبی واگذار می‌کنیم اما در فرصت حاضر چند موضوع مهم مرتبط با علیت را که عبارت است از مبحث تقدم و تأخر، مباحث عدم، تقسیمات علت و معلول و نفسیات ثلاث، مورد بررسی قرار می‌دهیم.

ضرورت پژوهش: بررسی و تحلیل مباحث فلسفی در سه سیر به طور عام و تحلیل تحول‌های مرتبط با مبحث علیت بر مبنای سه سیر به طور خاص، از چندین جهت دارای

اهمیت است؛ اول این که هر مبحثی در مقایسه با سیرهای سه گانه در رابطه‌ای مرآتی و دو طرفه خود شاهدهی بر تحقق سیر فلسفیو در نتیجه نشان دادن آن، باعث تقویت تحقق سیرهای یاد شده است؛ دوم این که دیدگاه ملاصدرا بر مبنای رویکرد قوم را از دیدگاه متوسط و نهایی او متمایز و نقاط ضعف و قوت هر یک را برجسته می‌سازد؛ و روش تحقیق و مباحثه روشمند صدرا را در منظر فهم قرار می‌دهد و در نتیجه آن جا که میسر است از اتهام پراکنده‌گویی یا تناقض در اندیشه و گفتار مبرا می‌دارد و آن جا که جای نقد و یا خلائی برای طرح مباحث بر مبنای سه سیر وجود داشته باشد در دسترس فهم منتقد قرار می‌دهد. همان‌طور که می‌دانیم ملاصدرا در روش تحقیق خود نخست با مبنای قوم آغاز می‌کند و بعد از طرح ایرادهای احتمالی دیدگاه قوم با دیدگاهی متوسط مخاطب را با خود همراه می‌سازد و از وادی تکثرگرای ماهیت به سرزمین وحدت‌گرای وجود می‌کشاند؛ و هر آن گاهی که فرصتی دست دهد یک گام فراتر از آن بر مبنای اصالت وجود وحدت شخصی نظر نهایی خود را ارائه می‌دهد. سومین دلیل اهمیت بررسی تحولات مبحث علیت بر مبنای سه سیر، نقش این مبحث در اثبات سیر سوم صدرا یعنی اصالت وجود وحدت شخصی است که با تحلیل هویت عین‌الربطی معلول اتفاق می‌افتد.

روش تحقیق: ما در این مقاله تلفیقی از روش تحلیلی، استدلالی و توصیفی مهم‌ترین موضوعات مرتبط با علیت را در سه سیر مورد توجه قرار می‌دهیم.

پیشینه تحقیق: موضوع مقاله حاضر دو وجهی است؛ یک وجه مربوط به مبحث علیت و دیگری مربوط به سه سیر فلسفی است؛ از این رو لازم است به پیشینه تحقیق از این دو وجه پرداخته شود:

الف) بحث علیت: در مورد مطلق علیت هم مقالات بسیار زیاد و هم کتاب‌های مفیدی منتشر شده است. اما در موضوع بررسی علیت در سه سیر فلسفی مقالاتی با مشخصات زیر به نگارش در آمده است:

۱) سعادت مصطفوی، سیدحسن؛ بهشتی نژاد، سیدمیثم؛ علی‌زاده، بیوک. بازسازی سیر سه مرحله‌ای مبحث علیت در حکمت متعالیه. *دو فصلنامه علمی حکمت صدرا*. مقاله اشاره شده از نظر روش به این دلیل که در سه مرحله سخن گفته است با مقاله ما

شبهات دارد. اما موضوعاتی که در متن آن مورد بررسی قرار گرفته‌اند، با هم متفاوت هستند.

(۲) نیز مقاله‌ای با عنوان «سه‌علیت» بر مبنای سه سیر فلسفی از قلم حاضر به نگارش در آمده و از سوی نشریه جستارهایی در فلسفه و کلام دانشگاه فردوسی مشهد برای انتشار پذیرش دریافت کرده است.

(ب) **سه سیر فلسفی:** در مورد بررسی موضوعات مختلف بر مبنای سه سیر فلسفی تا به حال بیش از شش مقاله از نویسنده به چاپ رسیده است که در بخش منابع معرفی کرده‌ایم.

۲. سه سیر معرفتی: اصالت ماهیت، اصالت وجود و وحدت تشکیکی، اصالت وجود

وحدت شخصی

ملاصدرا در حیات فکری خود سه سیر فلسفی را تجربه کرده است؛ جای هیچ تردیدی نیست که صدرا زمانی به اصالت ماهیت معتقد بود و خود هم به صراحت به آن اشاره کرده است؛ از سوی دیگر، قول ملاصدرا در اعتقاد به وحدت تشکیکی وجود نیز محرز است؛ و غالب مباحث خود را بر این مبنا ارائه داده است؛ صدرا این مرتبه را در مقام تعلیم مفید می‌داند و از این‌رو با گذر از نگاه تشکیکی به وحدت شخصی وجود معتقد می‌شود (رک: ملاصدرا، ۱۹۸۹، ج ۱، ص ۴۹؛ همو، ۲۰۰۶، ج ۱، ص ۵۹۲؛ همو، ۱۹۸۹، ج ۲، ص ۲۹۳). روشن است که می‌باید مباحث حکمت صدرایی نیز به تبع این سه سیر دچار تحول و دگرگونی شده باشد؛ از این‌رو انتظار می‌رود هر مسأله در هر سیر فلسفی، تبیین خاص خود را به همراه داشته باشد.

۱-۲ سیر اول: اصالت ماهیت یا نگاه ماهوی

سیر اول از سیرهای فلسفی سه‌گانه، نگاه ماهوی است که ملاصدرا از آن، گاه با تعبیر «قوم» یاد می‌کند؛ ملاصدرا در نقد دیدگاه قوم سهم بسیار ویژه‌ای برای مسأله وجود و ماهیت قائل است و در غالب مباحث دلیل نقد و گاه رد دیدگاه قوم را در این مسأله می‌داند که مدار احتجاجات و مبنای دیدگاه‌هایشان امر عقلی اعتباری دانستن وجود

است (همان، ج ۱، ص ۴۰۶). حال در این فرصت ما چند موضوع مهم مرتبط با اصل علیت را که متناسب به سه سیر یاد شده دچار تحول شده‌اند مورد بررسی قرار می‌دهیم:

۲-۱-۱- تقدم و تاخر: تقدم و تاخر بالماهیه

از مباحث مرتبط و تابعه مبحث علیت انحای تقدم و تاخر است؛ می‌دانیم که چند قسم از تقدم‌های مطرح در حکمت اسلامی به صراحت مربوط به رابطه علی و معلولی میان متقدم و متأخر است؛ به نظر می‌آید متناسب با سه سیر، تفسیرهای مختلفی از اصل علیت قابل ارائه است. مطابق مباحث حکمی، علت بر معلول خود تقدم دارد؛ و بر اساس اصلت ماهیت، علت قوام ماهیت بر ماهیت تقدم دارند. به طور کلی تقدم **علل قوام ماهیت بر ماهیت**، تقدم ماهیت بر لوازم و لواحق آن و تقدم برخی از لوازم ماهیت بر برخی دیگر تقدم بالماهیه یا بالتجوهر خوانده می‌شود (بنگرید: سبزواری، ۱۹۹۰، ج ۲، ص ۳۰۸ و نیز: انواری، ۲۰۱۹، ص ۱۲۰). به واقع تقدم اختصاصی سیر اول یعنی نگاه ماهوی تقدم بالماهیه است؛ دو قسم دیگر از تقدم و تاخر که یکی به تقدم علت ناقصه بر معلول اختصاص دارد و تقدم بالطبع خوانده می‌شود، و دیگری به تقدم علت تامه بر معلول، و تقدم بالعلیه خوانده می‌شود، تابع نوع تفسیری است که از مبحث علیت شده باشد؛ بر مبنای سیر اول، قوم برای هر یک از جاعل و مجعول و یا همان علت و معلول، شیئیت و وجودی جدای از هم لحاظ می‌کنند؛ گاه ملاصدرا نیز بر مبنای قوم جاعل و مجعول را به این نحو لحاظ کرده و از تقدم‌های اشاره شده یاد کرده است (ملاصدرا، ۱۳۶۰، ص ۶۱). در تقدم بالعلیه به علت و معلول و ذات آن دو نظر می‌شود؛ از نظر قوم یا عامه‌ی حکما، معلول ممکن الوجود است و منظور از این امکان، امکان ماهوی است. ممکن الوجود محتاج به علت است و علت به ممکن وجود عطا می‌کند (جوادی آملی، ۲۰۱۶، ج ۱۶، ص ۴۹۱-۴۹۳). در نتیجه علت بر معلول تقدم دارد که از آن به تقدم بالعلیه یاد می‌شود. تقدم علت ناقصه بر معلول نیز تقدم بالطبع خوانده می‌شود. در مرتبه دوم اشاره خواهیم کرد که متناسب با اصالت وجود وحدت تشکیکی با تغییر سیر و تغییر تفسیر علیت و نیز تفاوت در ملاک احتیاج معلول به علت، تقدم و تاخرهای مرتبط با علیت نیز به نحوی دیگر مطرح می‌شوند.

۲-۱-۲ عدم و مباحث فلسفی: راهیابی عدم به مباحث فلسفی

موضوع دیگری که به تبع مباحث علیت بر مبنای سه سیر فلسفی سه حکم متفاوت می‌گیرد مبحث «عدم» است؛ ویژگی بنیادین سیر اول ماهیت‌محوری است؛ می‌دانیم که ملاک احتیاج معلول بر مبنای سیر اول، «امکان» ماهوی است؛ امکان ماهوی نسبت به وجود و عدم حالت تساوی دارد (ملاصدرا، ۱۹۸۷ ج ۱، ص ۵۵). این نحو تعریف از امکان ماهوی «بحث از عدم را نیز بر مباحث فلسفی تحمیل می‌کند» (جوادی آملی، ۲۰۰۳، ج ۸، ص ۳۸۳). در رویکرد غیر اصالت وجودی (یا مبنای قوم یا اصالت ماهیت) فلسفه بعد از ابتدای بر اصل واقعیت، از تمایز موجود و ماهیت آغاز می‌شود. ارسطو واقعیت را به جوهر و عرض و ابن‌سینا به واجب و ممکن تقسیم می‌کند. «از نظر وی می‌توان موجودی را در خارج تصور کرد که وجود صرف و به دور از ماهیت است، همان‌طور که می‌توان موجودی را در خارج در نظر گرفت که مرکب از «وجود» و «ماهیت» است. برای همین ابن‌سینا واجب را به «الحق ماهیته انیته»، (ابن‌سینا، ۱۹۸۳ ق، ص ۱۸۷) تعریف می‌کند. اما در تعریف ممکن، ممکن را زوج ترکیبی از ماهیت و وجود می‌داند. از این‌روست که گفته می‌شود ابن‌سینا با مفهومی به عنوان «موجود» سر و کار دارد که از اصل واقعیت حکایت می‌کند و می‌تواند ماهوی و یا غیر ماهوی باشد» (اکبری‌ان، ۲۰۰۷، ص ۱۱۰ - ۱۱۱). حال شروع فلسفه در این مرتبه از سیر فلسفی، از تقابل وجود و ماهیت است؛ موجود یا واجب است یا ممکن و یا ممتنع (ابن‌سینا، ۲۰۰۲، ص ۹۱). موجود ممکن به علتی نیاز دارد تا از حالت تساوی نسبت به وجود و عدم خارج شود. بنابراین از مبحث تمایز وجود و ماهیت و در تلو آن، از طرح ملاک نیاز ممکن به علت بر مبنای سیر اول پای عدم به مباحث فلسفی باز می‌شود. زیرا در امکان ماهوی سخن از تساوی نسبت ماهیت به وجود و عدم و احتیاج به سبب برای موجود و یا معدوم شدن است. با این بیان بحث از عدم در فلسفه بحثی استطرادی و بالعرض خواهد بود (رک: هیدجی، ۱۹۸۶، ص ۱۴۴، و تفتازانی، ۱۹۹۱، ج ۱، ص ۲۷۹ و ایجی / جرجانی، بی‌تا، ج ۲، ص ۶۱). بنابراین اگر از راه ممکنات در معنای امکان ماهوی برای اثبات واجب تعالی به عنوان علت ممکنات یاد شود، نیاز به طرح بحث از عدم هم لازم می‌آید.

۲-۱-۳ تقسیمات علت و معلول: رابطه عرضی اقسام

در فلسفه اسلامی برای علت و معلول تقسیمات متعددی ذکر شده است (رک: طباطبائی، ۱۹۹۵، ص ۱۵۷). یکی از نتایج نگاه ماهوی تکرگرا این است که علت و معلول وجودات جداگانه‌ای از هم دارند. بنابراین در هر تاثیر و تاثیری نیز علت‌های مختلفی وجود دارد؛ و عمل هر علتی هم منسوب به خود آن است؛ اگر جزئی‌تر و مشخص‌تر بگوییم در فلسفه «علل را به اقسامی نظیر علل طبیعی، نفسانی و عقلانی و یا ناقص، مستکفی، تام و فوق التمام تقسیم می‌کنند. علل طبیعی ذاتاً و فعلاً مادی هستند و علل نفسانی ذاتاً مجرد و فعلاً مادی می‌باشند و علل عقلی ذاتاً و فعلاً مجرد هستند. علت ناقص در موجودات عالم طبیعت است و این ویژگی را دارد که نه تنها کمالات خود را بالفعل فاقد است بلکه آن‌ها را به دریافت فیض خارجی تحصیل می‌کند. علت مستکفی گرچه فاقد کمال خود است لکن آن را به عنایات الهی از درون و از مقامات برتر وجود خود بدون انضمام انفعالی دریافت می‌دارد» (جوادی آملی، ۲۰۱۴، ج ۲، ص ۲۲). علت تام آن است که تمامی کمالات خود را همواره بالفعل واجد است، مانند عقول و فرشتگان عالی که از آغاز خلقت تام آفریده شده‌اند و از این همه فراتر خداوند سبحان است که فوق‌التمام می‌باشد. زیرا علاوه بر آن که واجد تمامی کمالات است کمالات دیگران را نیز تأمین می‌کند. علت به اقسام مختلفی تقسیم می‌شود که یکی از مهم‌ترین آن‌ها تقسیم به علت تامه و علت ناقصه است؛ علت ناقصه به نحوی وصف می‌شود که گویی از تجمیع آن‌ها علت تامه حاصل می‌شود و معلول به وجود می‌آید. در حالی که در نگاه عمیق و مبتنی بر سیر دوم اولاً هر نوع تقسیم‌بندی‌ای به تشکیک باز می‌گردد؛ و طرف‌های تقسیم مراتب یک امر واحد هستند و ثانیاً تقسیم‌بندی علت به یکی از مهم‌ترین اقسام آن، یعنی علت تامه و ناقصه تجوزی است.

۴-۱-۲ نفسیات ثلاث: سه قسم وجود

اصلی‌ترین پایه تحول از وحدت وجود تشکیکی به وحدت وجود شخصی، انحصار وجود در وجود واحد حق است؛ که از درون مبحث «نفسیات ثلاث» برمی‌خیزد. هم به عنوان مطلبی مستقل و هم در ادامه نکته قبلی (مبحث تقسیم بر مبنای سه سیر)، از دیگر تقسیمات تعیین‌کننده مرتبط با مبحث علیت تقسیم معروف به «نفسیات ثلاث» است؛

این موضوع هم از حیث ارتباط با مبحث مواد ثلاث و هم از حیث ارتباط با وجود یا عدم وجود رابطه علیت در میان اقسام دارای اهمیت و شایسته طرح می‌باشد. مراد از نفسیات سه‌گانه، تقسیم وجود به سه قسم: وجود فی نفسه لِنفسه بنفسه (ذات حق) و وجود فی نفسه لِنفسه بغيره (جوهر) و وجود فی نفسه لغيره (وجود اعراض) است (ملاصدرا / عمادالدوله، ۱۹۸۴، ص ۱۱۷؛ ملاصدرا / قطب‌الدین، ۲۰۱۳، ج ۴، ص ۴۰؛ نیز رک: سجادی، ۱۹۹۶، ص ۷۹۳). این تقسیم به اقتضای سیر اول «یک تقسیم سه شاخه‌ای است در عرض یکدیگر. همان‌طور که می‌گوییم کلمه بر سه قسم است: اسم و فعل و حرف» (مطهری، ۱۹۹۷، ج ۱۰، ص ۶۲). ضمن این‌که اقسام مورد بحث (نظیر مثال به جوهر و اعراض) بر مبنای اصالت ماهیت قابل طرح است؛ وگرنه بر مبنای سیرهای بعدی حکم متفاوت است، یعنی جوهر و عرض اوصاف وجود است. به ویژه بر مبنای سیر سوم با ارتقا در تعریف جوهر و عرض، تنها حق تعالی جوهر است و بقیه وجودات در حکم عرض‌اند. موضوع مورد بحث، در سیرهای بعدی مورد اشاره قرار خواهد گرفت.

۲-۲ سیر دوم: اصالت وجود و وحدت تشکیکی

سیر دوم که با اصیل دانستن وجود از سوی ملاصدرا تحقق می‌یابد به «اصالت وجود وحدت تشکیکی» موسوم است. در این سیر از کثرت به سوی نوعی از وحدت سیر می‌شود و بر مبنای این وحدت، کثراتی که در سیر اول نمود داشتند تبیین و توجیه می‌شوند. در این سیر، به جای ماهیت، این وجود است که محور و مبنای اصلی طرح مباحث است؛ و همین وجود با وحدت تساوق دارد؛ و در آن واحد کثرت مشهود در موجودات بر مبنای قاعده تشکیک و در نتیجه با تفاوت تشکیکی مورد تبیین قرار می‌گیرد (ملاصدرا، ۱۹۸۹، ج ۲، ص ۳۸۱ و ج ۱، ص ۳۵ و حایری یزدی، ۱۹۸۲، ص ۱۰).

۲-۲-۱ تقدم و تاخر: تقدم و تاخر بالحقیقه و المجاز

با تغییر تفسیر علیت بر مبنای سیر دوم، تقدم و تاخرهای مطرح در حیطه علیت نیز دگرگون می‌شوند؛ بر مبنای سیر دوم، امر اصیل وجود است و ماهیت امری اعتباری است؛ وجود امر واحد است و برای تبیین کثرات از قاعده تشکیک استمداد می‌شود

(ملاصدرا، ۱۹۸۹، ج ۲، ص ۳۸۱). بین مراتب وجود ترتب یعنی علیت برقرار است و مراتب بالاتر هستی، علت مراتب مادون‌اند؛ حال تقدم و تأخر مرتبط با سیر دوم نیز باید متناسب با این سیر مطرح شود؛ ملاصدرا در آثار خود ۱. هم تقدم وجود بر ماهیت را برای تقدم و تأخر بالحقیقه مثال زده است (همو، ۱۹۸۱، ص ۶۱ و نیز: ملاصدرا/ قطب‌الدین شیرازی، ۲۰۱۳، ج ۲، ص ۲۳۵). ۲. و هم همه امور مشکک و مترتب بر مبنای سیر دوم را به تقدم و تأخر بالحقیقه و المجاز باز گردانده است (ملاصدرا، ۱۹۸۷، ج ۱، ص ۴۰۴). اگر جاعل و مجعول هر یک شیئی و وجودی داشته باشند تقدم شیئی بر شیئی از جهت اتصاف آن دو به وجود تقدم بالذات است؛ حال چه تقدم بالطبع باشد و چه تقدم بالعلیه. تقدم خود وجود بر خود وجود هم تقدم بالحقیقه است (همو، ۱۹۸۱، ص ۶۱). در بیان ملاصدرا تعبیر تقدم خود وجود بر خود وجود از این رو استفاده شده است که در سیر دوم چیزی جز وجود تحقق ندارد؛ و سر به سر هستی وجود است؛ و اگر بتوان برای ماهیت تحقیقی لحاظ کرد تنها بالعرض یا بالتبع وجود خواهد بود. بنابراین تقدم اختصاصی سیر دوم تقدم حقیقت و مجاز است بر خلاف سیر اول که تقدم و تأخر بالماهیه بود. (در مقاله مستقلی، به دلایل مختلفی، تقدم و تأخر بالحقیقه و الرقیقه را در مورد همه امور مشکک و مترتب بر مبنای سیر دوم پیشنهاد داده‌ایم).

۲-۲-۲ عدم و مباحث فلسفی: بی‌نیازی از بحث عدم

مطابق آن‌چه اشاره کردیم شرط امکان ماهوی برای ملاک نیاز معلول به علت، بحث از عدم را به میان می‌آورد؛ حال آن‌که با اثبات اصالت وجود امکان فقری جای امکان ماهوی را می‌گیرد؛ برخلاف سیر اول ملاصدرا با گذر از «موجود» به «وجود» دیگر ترکیب «وجود» و «ماهیت» را ملاک نیاز ممکن و امتیاز آن از واجب قرار نمی‌دهد، به جای امکان ماهوی، امکان وجودی (همو، ۱۹۸۹، ج ۳، ص ۲۵۳ و ملاصدرا/ نوری (در حاشیه)، ۱۹۸۴، ص ۷۶۴) و به جای تفاوت بین مصداق واجب و ممکن که بر هر دو موجود، اطلاق می‌شود، تمایز بین مراتب حقیقت وجود را مطرح می‌کند (ملاصدرا، ۱۹۸۹، ج ۵، ص ۱۸۱). او که تمایز میان «ماهیت» و وجود، و تقسیم موجود به واجب و ممکن را برای تبیین ربط جهان هستی به خدا کافی نمی‌داند، این اصل، یعنی اصل تقدم وجود بر ماهیت را زیر بنای برهان

صدیقین در فلسفه خود قرار می‌دهد (ملاصدرا، ۲۰۰۰، ص ۲۱) و بدین ترتیب روح برهان ابن‌سینا را در قالب اصالت وجودی آن می‌دمد و در این بازآفرینی، خود را از بند تقسیم موجود به واجب و ممکن که صبغه اصالت ماهوی دارد، رها می‌کند» (اکبری‌ان، ۲۰۰۷، ص ۱۱۲). با این رویکرد است که در حکمت صدرایی «اثبات واجب به وساطت امکان فقری مستقل از مسأله عدم به انجام می‌رسد. وجود رابط که عین فقر و احتیاج است متلازم با حضور غنی و مستقل است و در این مسیر از عدم و معدوم شدن و جریان تبعی علیت در طرف عدم بحثی به میان نمی‌آید و چون ماهیت امر اعتباری است؛ نه حقیقی و جعل جداگانه ندارد، بلکه با صرف جعل بسیط وجود، انتزاع می‌شود. لذا جریان امکان ماهوی نقش اساسی نخواهد داشت. پس نمی‌توان به عنوان تسهیم، چنین گفت: علت حاجت ماهیت، امکان ماهوی است و علت حاجت وجود، قصور است و این تفصیل را مطلب نهایی حکمت متعالیه باید دانست (جوادی آملی، ۲۰۰۳، ج ۸، ص ۳۸۳). پس مفاهیم بنیادین این سیر به جای آن که وجود و ماهیت و عدم باشند، وجود و مراتب وجود است، یعنی همان خصیصه‌ای که ویژگی اختصاصی سیر دوم است؛ مطابق آن چه گفتیم به اقتضای سیر اول عدم به مباحث فلسفی راه می‌یافت؛ به تعبیری بهتر تعابیر «وجود، عدم و ماهیت» سه تعبیر مهم سیر اول بود؛ به اقتضای سیر دوم که اصالت با وجود است و حاق هستی را وجود پر کرده است، و تمایز بنیادین، تمایز وجود و مراتب وجود است، جایی برای طرح مباحث عدم و ماهیت باقی نمی‌ماند؛ و تمایز به وجود مطلق و مراتب وجود باز می‌گردد.

۲-۳-۲ تقسیمات علت و معلول: رابطه طولی اقسام به واسطه مقسم

از تحول‌های مهم دیگر تحول در حوزه تقسیمات علت و معلول است؛ تقسیم به اقتضای نگاه ماهوی حاکی از نوعی غیریت است؛ اما ۱. به اقتضای سیر دوم حداقل دو تحول اساسی می‌توان در مورد تقسیمات علیت لحاظ کرد؛ یکی این‌که: مطلق تقسیم بر مبنای اصالت وجود وحدت تشکیکی امکان‌پذیر است و بر مبنای نگاه حقیقتاً ماهوی نمی‌توان چیزی را تقسیم کرد؛ حال آن‌که بر مبنای سیر دوم هر نوع تقسیمی ذکر مراتب یک امر واحد است؛ در هر تقسیمی اشتراک معنوی، وحدت وجود و اصالت وجود محفوظ می‌باشد؛ در نتیجه اقسام با مقسم وحدت دارند و تنها تفاوت‌شان در اجمال و تفصیل یا

شدت و ضعف یا مراتب دیگر است؛ در واقع هر تقسیمی به تعداد اقسام تقسیم دارای حمل است؛ و حمل تنها با اصالت و وحدت وجود امکان پذیر است؛ و دیگر این که ۲. در تقسیم علیت تقسیماتی نظیر علت تامه و ناقصه صحیح نیست؛ و علت ناقصه تنها یک امر فرضی است: برخلاف تصور رایج از رابطه علیت، نه تنها علت بر معلول تقدم دارد، بلکه علت تامه بر علت ناقصه نیز تقدم دارد و همان گونه که معلول مرتبه‌ای از علت است، علت ناقصه نیز مرتبه‌ای از علت تامه است. علت ناقصه شأن خود را از علت تامه اخذ می‌کند؛ تعبیر علت ناقصه، فرضی، تجویزی و توسعی است؛ تا علت تامه یک شیء آماده نباشد، هیچ یک از عناصر جزء جزء، جزو علت ناقصه معلول نخواهد بود، یعنی علت ناقصه خودش مرتبه‌ای از علت تامه است و بعد از تحقق علت تامه وصف علت ناقصه را به خود می‌گیرد. یعنی علت ناقصه خودش تمام حقیقت و اعتبار خودش را از حیث علیت، مدیون علت تامه است؛ و تا زمانی که علت تامه حاضر نباشد، حقیقتاً اطلاق لفظ علت ناقصه بر آن صحیح نیست؛ پس علت ناقصه در جوف علت تامه مطرح است و علت تامه بر علت ناقصه تقدم دارد، همان گونه که بر معلول تقدم دارد. با این رویکرد واضح است که هیچ‌گاه از اجتماع علل ناقصه، علت تامه ایجاد نمی‌شود؛ و گرنه علت تامه خود معلول علت‌های ناقصه خواهد بود. برای همین علت تامه همیشه چیزی بیرون از دایره مجموعه علل ناقصه فرضی است؛ حتی در مسیر علیت علت تامه بر معلولی خاص، همه علت‌های ناقصه فرضی، معلول علت تامه است.

۲-۲-۴ نفسیات ثلاث بر مبنای سیر دوم

می‌دانیم که در رابطه طولی هر کمالی که یک طرف رابطه دارد دیگری همان را دارد و کمی افزون‌تر؛ به تعبیری فنی‌تر مثلاً اگر وجود به مطلق و مقید تقسیم شود، تعبیر «وجود به عنوان مقسم» مطلق وجود است که هم بر «وجود مطلق» به عنوان قسمی از اقسام و هم بر «وجود مقید» به عنوان قسمی دیگر، احاطه و شمول دارد؛ در این حال میان مطلق وجود با وجود مطلق و با وجود محدود بنا بر اصالت وجود رابطه «دو مرتبه از حقیقت واحد» برقرار است؛ وجود محدود - به عنوان قسمی از این تقسیم - چون حیثیت تعلق به غیر دارد، همان مرتبه‌ای از وجود مطلق است؛ در واقع در هر محدودی

مطلق حضور دارد و گرنه مطلق نمی‌توانست مطلق باشد؛ پس مطلق خود شامل هر محدودی است و بر آن احاطه هم وجودی و هم علمی دارد؛ این‌جا رابطه هر مطلق و کلی‌ای با محدود و به اصطلاح جزء خود از نوع کلی سعی است؛ بسیار حایز اهمیت است توجه داشته باشیم که: رابطه امر جزئی و کلی متناسب با سیر اول، از نوع انطباق است؛ متناسب با سیر دوم از نوع شمول و متناسب با سیر سوم از نوع احاطه است. متناسب با سیر سوم، مطلق بر محدود احاطه قیومی دارد؛ و این‌سه مرتبه به ترتیب با اضافه مقولی، اضافه اشراقی و اضافه قیومی مرتبط، بلکه یکی است.

۲-۳ سیر سوم: اصالت وجود و وحدت شخصی

ملاصدرا با گذر از وحدت تشکیکی به وحدت شخصی، بعضی از مباحث خود را بر مبنای سیر جدید مطرح کرده است؛ (برای نمونه در مبحث ارتقای مبحث علیت به تجلی با همه لازمه‌های آن، رک: ملاصدرا، ۱۹۸۱، ص ۵۰) در این مرتبه اصالت وجود محفوظ است. اما تشکیک در مراتب به تشکیک در مظاهر ارتقا می‌یابد.

پیش‌فرض‌های مبحث: در باب تقدم و تأخر، تقدم و تاخر بالحق تقدمی است که با معیت حق تعالی با همه مخلوقات سازگاری دارد؛ موضوع فلسفه: در سیر سوم موضوع فلسفه مطلق وجود است که از آن به «وجود حق» تعبیر می‌شود؛ این حق با حق مطرح در تقدم بالحق نسبت دارد. همچنین یکی از معانی حق که همان حق تعالی است با علیت و فاعلیت ارتباط دارد: «حقیق به عنوان اسم فاعل، چیزی است که عدم را از شیء طرد می‌کند و شر و نقص را از اساس زایل می‌سازد که همان حق تعالی است.» (ملاصدرا، ۲۰۰۰، [الف]، ص ۳۶). علیت: رابطه علت و معلول در سیر سوم، رابطه شأن و ذی‌شأن است؛ در نتیجه همه معلولات سیر قبلی در سیر جدید شأن حق تعالی‌یند. **جوهر و عرض: بر مبنای سیر سوم تعریف حقیقی جوهر این است که در تحقق خارجی نیازمند هیچ موجود دیگری نباشد و همه وجودات به او نیازمند باشند؛ در نتیجه تنها جوهر هستی حق تعالی است؛ و به اصطلاح وجودات دیگر، عرض و عین تعلق به اویند.**

۲-۳-۱ تقدم و تأخر: تقدم بالحق

در این مرتبه، وجود مطلق که بر مبنای سیرهای قبلی موضوع فلسفه است، به مطلق وجود ارتقا یافته است؛ و هستی مساوق با وحدت محض است؛ تعبیر علیت به تجلی و معلولیت به تشان ارتقایافته است؛ برای همین است که ملاصدرا گوید: «تقدم وجود بر وجود تقدم دیگری است که غیر از تقدم بالعلیه می‌باشد. زیرا در این نحو از تقدم و تاخر تاثیر و تاثر و فاعلیت و مفعولیتی نیست؛ بلکه حکم میان متقدم و متاخر در این جا حکم شیء واحدی است که دارای شئون و اطوار متفاوتی است و از طوری به طوری دیگر تطور می‌یابد» (ملاصدرا، ۱۹۸۹، ج ۳، ص ۲۵۷ و ملاصدرا، ۱۹۸۷، ج ۴، ص ۹۲). حق تعالی به اعتبار تجلی در اسمای خویش و نیز به اعتبار تنزل در مراتب شئون وجودی خود که عبارتند از انحای وجودات ممکنات، هم متصف به تقدم و هم متصف به تأخر است و اتصاف او به تقدم و تأخر به نفس ذات اوست نه به واسطه امری زاید بر ذات (همو، ۱۹۸۱، ص ۶۱). مهم‌تر از همه این که ملاصدرا ملاک تقدم و تأخر در این مرتبه را «شأن الهی» ذکر می‌کند و این تعبیر مهم و اختصاصی مرتبه سوم است که در آن معلولات مطرح در سیر قبلی شئون وجود واحدند: «و ملاک التقدم فی هذا القسم هو الشأن الإلهی». (همو، ۱۹۸۹، ج ۳، ص ۲۵۷).

۲-۳-۲ عدم و مباحث فلسفی: خفاء و ظهور به جای عدم و وجود

با اثبات اصالت شخصی وجود، وجود منحصر در وجود واحد است؛ «در این مرتبه» یا می‌توان گفت «از این مرتبه» بنیانی‌ترین تقسیم وجود، تقسیم آن به مستقل و رابط است که وجود رابط عین ربط به وجود مستقل می‌باشد؛ وجود مستقل امر واحد و ظاهر است و حقایقی که نمود دارند تنها ظهورات این وجود واحد هستند؛ اقتضای وحدت وجود که در آن جایی برای عدم نیست، و هم‌چنین تعبیر بنیادینی چون تجلی، شأن، جلوه، ظهور، ظاهر و مظهر اقتضا می‌کند مفهوم و حقیقت بنیادین در این سیر ظهور و خفا باشد نه وجود و ماهیت یا وجود و عدم. ملاصدرا در مبحث علو و عظمت حق تعالی می‌گوید: «علو و عظمت حق تعالی صفاتی هستند که در مقایسه با اعتقاد بنده و تصور او و اثبات وجود بر غیر حق تعالی مطرح می‌شود؛ وگرنه غیر او تعالی وجودی در کنار وجود

حق تعالی ندارد که در قیاس با آن به علو وصف شود. آری انسان با قوه وهمیه خود برای خودش وجود مستقلی تصور می‌کند و به واسطه وجود موهوم خود برای عالم و افرادش وجود استقلالی در نظر می‌گیرد و وجود حق را با آن مقایسه می‌کند؛ و آن‌گاه حق تعالی را به علو و عظمت وصف می‌کند؛ سپس به اندازه قصور و ضعف وجود خود و قصور و ضعف وجودات امکانی در نظرش علو و عظمت حق تعالی افزوده می‌شود؛ برای همین است که گفته‌اند: «إنّ ظهور الإنسان سبب خفاء الحق فی هذا العالم»؛ و به اندازه انکسار و افتقار و دثور و فنایش، وجود و بقاء و علو و کبریای حق بر او روشن می‌شود (همو، ۱۹۸۷، ج ۴، ص ۱۸۲). باز در همین معنی است که: «وجود حق واجبی در غیب الغیوب و مکمن خفاست؛ و بر دیده‌ها با چیزهایی که به منزله ظل‌ها و عکس‌هاست و همان وجودات امکانی می‌باشد ظاهر می‌شود؛ وجودات امکانی مظاهر، ظهورات، مجالی و تجلیات اوست.» (نراقی، ۲۰۰۲، ص ۳۹۲). در واقع این‌جا یک امر واحد است که «ظهوراتش تکررش است و تکررش همان است که «وحدت در کثرت» خوانده می‌شود؛ در عین کثرت وحدت ظاهر شده است» (زنوزی، ۲۰۰۰، ج ۱، ص ۴۷۷).

۲-۳-۳ تقسیمات علت و معلول: اقسام، ظهور مقسم

مطابق آن‌چه گفتیم، به اقتضای سیر اول رابطه علت تامه و علت ناقصه چنین می‌نماید که: از تجمیم علت‌های ناقصه، علت تامه به وجود می‌آید؛ به اقتضای سیر دوم علت‌های ناقصه خود معلول علت تامه‌اند در راه ایجاد معلول، بلکه علت‌های ناقصه مرتبه‌ای از علت تامه‌اند؛ به همان نحو که معلول‌ها به اقتضای سیر دوم، مرتبه‌ای از علت‌اند؛ هر علت ناقصه‌ای خود معلول علت تامه است در راه صدور معلول. می‌دانیم که علت حقیقی و علیت همه حقایق در نهایت به ذات حق تعالی برمی‌گردد، بلکه تمام علیت‌ها از او شروع می‌شوند؛ بنا به دلایل فراوان حکمی، حق تعالی تنها علت حقیقی و تنها علت تامه تحقق هر معلولی است. به این دلیل که وجود واحد است و علت حقیقی تنها همین وجود واحد می‌باشد. بنابراین هر گیری که لحاظ شود معلول همین علت واحد خواهد بود؛ پس نه تنها علتی غیر از او وجود ندارد، بلکه به اقتضای سیر سوم علیتی هم تحقق ندارد. زیرا معلولی وجود ندارد تا طرف نسبت تحقق علیت باشد؛ از این‌جاست که نیاز به ارتقای از

علیت به ظهور مطرح می‌شود. این سخن با تکیه بر اصول مبنایی مرتبه سوم، یعنی اصالت وجود وحدت شخصی تأکد بیشتری می‌یابد؛ آن‌جا که تفسیر از علت و معلول به تجلی و شأن تحول می‌یابد (ملاصدرا، ۱۹۸۱، ص ۵۰) و تقسیمات وجود به وجود مستقل و رابط منحصر می‌شود (رک: طباطبایی، ۱۴۱۶، ص ۲۸) و در این انحصار وجود یک قسم خود تنها شأن و ظهور قسم دیگر است و از خود هیچ استقلال ندارد: «فلیس لما سواه وجود فی جنب وجوده تعالی» (ملاصدرا، ۱۹۸۷، ج ۴، ص ۱۸۳)، علت حقیقی‌ای جزء حق تعالی وجود نخواهد داشت؛ و هر چیزی که با عنوان علت ناقصه یاد می‌شود ظهورهای علت تامه حقیقی است. پس حقیقتاً با تعبیری متناسب با سه سیر، به ترتیب: علت ناقصه، جزئی (متناسب با سیر نگاه ماهوی) یا مرتبه‌ای (متناسب با سیر وجود تشکیکی) یا شأنی (متناسب با سیر وجود شخصی) از به اصطلاح علت تامه است. بنابراین همه به اصطلاح «اقسام»، ظهورهای قسیم هستند؛ و در نتیجه آن‌چه در سیرهای قبلی به اقتضای مباحث «تقسیمات علت» خوانده می‌شود، ظهورات یک علت واحد است. این سخن در مورد تمام تقسیمات علت صحیح است.

۲-۳-۴ نفسیات ثلاث: تنها یک وجود فی نفسه لِنفسه بنفسه

بر مبنای اصالت وجود تقسیم معروف به نفسیات ثلاث تنها به «وجود مستقل» و «وجود رابط» منحصر می‌شود؛ اگر در سیر اول برای قسمی از نفسیات، حق تعالی؛ برای قسمی دیگر جواهر؛ و برای قسم دیگر اعراض را مثال می‌آوردند، حال بر مبنای سیر سوم تنها یک جوهر حقیقی وجود خواهد داشت و آن همان وجود حق تعالی است، یعنی تنها یک «وجود فی نفسه لِنفسه ی بنفسه» وجود دارد؛ و دیگر وجودات حکم اعراضی‌اند که وجود فی غیره دارند (رک: ملاصدرا، ۱۹۸۷، ج ۴، ص ۳۵۸، بابائی، ۲۰۲۰). موضوع نفسیات ثلاث در فرصتی دیگر به تفصیل مورد بحث قرار خواهد گرفت).
اشاره کردیم و در جایگاه خود تحقیق شده است که: اضافه متناسب با سیر اول اضافه مقولی، اضافه متناسب با سیر دوم اضافه اشراقی و اضافه متناسب با سیر سوم اضافه قیومی است. بنابراین اضافه حق تعالی بر «به اصطلاح مخلوقات» اضافه قیومی است و این نوع اضافه با اصول یاد شده این مرتبه تناسب دارد.

علیت در سه سیر فلسفی

(اصالت ماهوی، اصالت وجود وحدت تشکیکی و اصالت وجود وحدت شخصی)

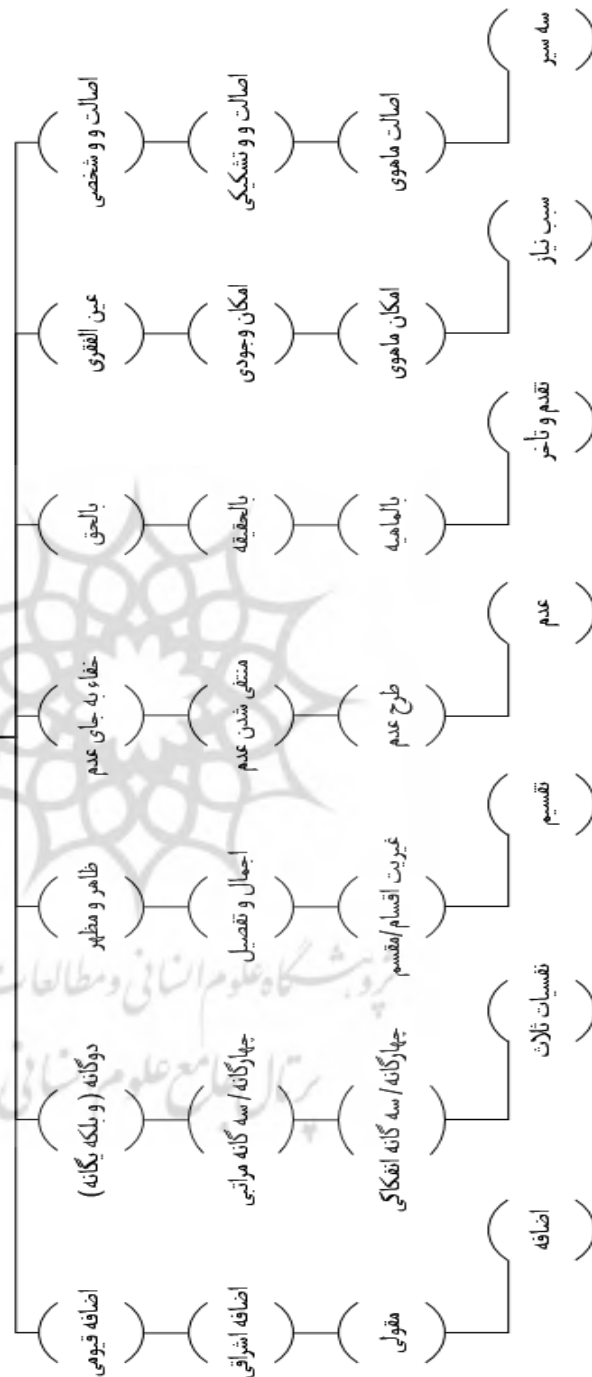

نمودار خلاصه تبعات علیت بر مبنای سه سیر فلسفی

۳. نتیجه‌گیری

بنابر موارد فوق‌الذکر روشن شد به تبع مبحث علیت در مباحث تابع علیت نیز تحول‌های سه‌مرتبه‌ای روی داده است:

در موضوع تقدم و تاخر که اقسامی از آن بر تفسیر علیت مبتنی است، تقدم متناسب با سیر اول تقدم بالماهیه یا بالتجوهر است؛ به طور کلی تقدم علل قوام ماهیت بر ماهیت، تقدم ماهیت بر لوازم و لواحق آن و تقدم برخی از لوازم ماهیت بر برخی دیگر تقدم بالماهیه نامیده می‌شود. با اثبات اصالت وجود تقدم وجود بر ماهیت، تقدم بالحقیقه و المجاز عنوان می‌گیرد که ما در فرصتی دیگر، برای مراتب مشکک و تقدم و تاخر بین آن‌ها که به نحو ترتب مراتب وجود است، تقدم و تاخر بالحقیقه و الرقیقه را پیشنهاد می‌دهیم. با ارتقای وجود به وجود حق تقدم متناسب با سیر سوم یعنی اصالت وجود شخصی، تقدم و تاخر بالحق نام دارد.

در موضوع عدم و مباحث فلسفی، متناسب با سیر اول که ملاک نیاز معلول به علت امکان ماهوی است، پای عدم هم به مباحث فلسفی گشوده می‌شود. زیرا در امکان ماهوی نسبت ماهیت به وجود و عدم مساوی است. بنابراین بحث عدم استطرادا مطرح می‌شود. در سیر دوم با اثبات اصالت وجود از مباحث عدم بی‌نیاز می‌شویم. بنابر آنکه امکان فقری جای امکان ماهوی را می‌گیرد؛ و در نتیجه در این جا تمایز میان وجود و عدم مطرح نمی‌شود، بلکه در مراتب وجود طرح می‌یابد. در این مرتبه اثبات واجب به وساطت امکان فقری مستقل از مسأله عدم به انجام می‌رسد. در سیر سوم با اثبات اصالت شخصی وجود، با ارتقای بحث علیت به تجلی، «خفا و ظهور» بر جای «عدم و وجود» می‌نشیند. در موضوع تقسیمات علت و معلول متناسب با سیر اول، هم معلول و علت اموری جدای از هم‌اند و در نتیجه میان اقسام و مقسم نوعی از غیریت وجود دارد؛ و هم میان اقسام علت تغایری مطرح است. زیرا در هر تأثیر و تأثری علت‌های مختلفی وجود دارد. متناسب با سیر دوم حداقل دو تحول مهم در مبحث تقسیمات علت مطرح می‌شود: مطلق تقسیم تنها مبتنی بر اصالت وجود وحدت تشکیکی قابل طرح است؛ وحدت با اصالت وجود همراه است؛ و به شکل حمل خود را نشان می‌دهد. بنابراین اقسام با مقسم وحدت دارند و تفاوت‌شان در اجمال و تفصیل است. هر تقسیمی خود متشکل از چند

حمل است؛ در نتیجه میان اقسام و مقسم رابطه اجمال و تفصیل وجود دارد؛ بنابراین اقسام مراتب و متناسب با سیر سوم ظهورات مقسم است. همچنین در تقسیم علت به علت ناقصه و تامه روشن شد که علت ناقصه خود مرتبه یا ظهور علت تامه است؛ نه این که از تجمیع علت ناقصه علت تامه به وجود بیاید؛ وگرنه علت تامه معلول علت ناقصه خواهد بود.

در مبحث نفسیات ثلاث که هم با مبحث تقسیم نسبت دارد و هم از موضوعات بنیادین، بلکه پایه‌ای‌ترین مبحث تحول سه سیر است، در سه مرتبه می‌توان سخن گفت؛ مطابق با سیر اول سه شق «فی نفسه لنفسه بنفسه»، «فی نفسه لنفسه بغيره» و «فی نفسه لغيره» تحقق دارد؛ مثال این سه به ترتیب وجود واجبی، وجود جوهری و وجود عرضی است؛ روشن است که این تقسیم ماهوی است و میان اقسام با یکدیگر و نیز با مقسم انفصال وجود دارد؛ با تحول در سیر دوم و به تبع آن در مبحث اصالت وجود وحدت تشکیکی ضمن کاهش کمی در تقسیمات وجود، «اقسام» مراتب مقسم هستند؛ و مراتب بالاتر بر مراتب پایین اشتمال دارد و مراتب پایین در مراتب بالا مندرج‌اند؛ بر مبنای سیر سوم ضمن انحصار تقسیم در «وجود فی نفسه لنفسه» و «وجود فی غیره» وجود حقیقی منحصر در قسم اول است و قسم دوم عین ارتباط و اتصال و بلکه عین فنا و مضمحل در قسم اول است. بنابراین وجود منحصر در وجود واحد حقه حقیقی است.

مشارکت نویسندگان

مقاله تک‌نویسنده است و طبیعی است که همه مطالب از شخص نویسنده باشد.

تعارض منافع

هیچ‌گونه تعارض منافع توسط نویسندگان بیان نشده است.

منابع و مأخذ

- Ibn Sīnā H. "al-Ishārat wa al-Tanbīhat", Qom: Būstan-e Kitāb; (2002). Arabic.
 ----- "al-Tāliqat", Qom: Maktāb al-Āllam al-Islami; (1983). Arabic

- Akbarian R. *“Transcendental Wisdom and Contemporary Philosophical Thought”*, Tehran: Sadra Islamic Wisdom Institution; (2007). Persian
- Anvari S. Hashemi Attar, Kh. *“A Study of Priority and Posteriority through Substantiality and its Historical Background in Islamic Philosophy”*, History of Philosophy; (2019); Vol.10, No.2.
- Babaei A, Mousavi, SM, *Three Levels of movement based on three philosophical journeys of Mulla Sadra*, Journal of Philosophical Investigation (Tabriz University) (2022).
- Babaei A, God, The Only Substance of existence, the evolution of Substance and Accident Based on the Three Stages of Mulla Sadra's Philosophical Journeys. The Journal of Religious Thought of Shiraz University. (2019).
- , (2022), Topics of Science Based on Three Philosophical Journeys, Essays in Philosophy and Theology, Ferdowsi University of Mashhad, Year 55 - Number 1 - Serial Number 110 - Spring and Summer 1402, Pp. 33-55.
- , The Evolutions of Science (Elm) According to The Three Philosophical Journeys; The Originality of Nature, The Originality of Existence of Gradational Oneness and The Originality of Existence of Personal Oneness, Journal of Philosophical Investigation, (2022), (44) 17, 108-129.
- Babaei A, Mousavi SM, "The Problem of "Time" In Three levels of Sadr Al-Mutalahin's philosophical Journeys", Philosophical Knowledge, (2020), 19, 1, 73, Pp. 64-49
- Saadatmand M, Babaei A, The Evolution of the Concept of "Abstraction" in Three Philosophical Frameworks. Islamic Philosophy and Theology, (2022), 113-97, (1)56.
- Al-Taftazani M. *“Sharh al-Māqasid”*, Qom: al-Sharif al-Razi; (1991). Arabic.
- Javadi Amoli A. *“Raḥiq Mākhtoum”*, Vol.8, Qom: Isra Publications; (2003). Persian.
- *“Raḥiq Mākhtoum”*, Vol.2, Qom: Isra Publications, First Edition; (2014). Persian.
- *“Raḥiq Mākhtoum”*, Vol.16, Qom: Isra Publications, First Edition; (2016). Persian.
- Haeri Yazdi M. *“pyramid of existence”*, Tehran: Institute of Cultural Studies and Research. (1982). Persian.
- Zanuzi A. *“al-Tāliqat al-Asfar”*, Tehran: Itīlaāt; (2000). Arabic.
- Sabzevari MH. *“Explanation of the Manzomeh”*, Tehran: Nashr-e Naab; (1990). Arabic.
- Sajjadi J. *“Dictionary of Philosophical and Theological Sciences”*, Tehran: Amir Kabir; (1996). Persian.

- Munâazah M. Kavandi S. “*The Evolution of Mullā Ṣadrā from the Originality of the Existence of Gradation Oneness to the Originality of the Existence of Personal Oneness*”, Journal of Hikmat Sadraei; (2017). Vol.5, No.2.
- Saādat Mostafavi H. Beheshtinejad M. Alizade B. “*Reconstruction of the Three-level Explanation of “Causality in Transcendent Philosophy (Al-Hikmat al-Muta’āliyah)*”, Sadraei Wisdom; (2013). Vol.2, No.1.
- Tabatabai MH. “*Nihāyat al-Hikmah*”, Qom: Publication Center of Islamic Propaganda Office of Qom Seminary; (1995). Arabic.
- Obūdiat A. “*An Introduction to Hikmat Sadraei’s System*”, Qom: Imam Khomeini Educational and Research Institute. (2009). Persian.
- Al-Iji A. “*Sharh al-Mavaqif*”, Qom: al-Sharif al-Razi; (ND). Arabic.
- Badi-al-Molk ME, “*al-Maāshaer*”, Tehran: Tāhūrā. (1984). Persian.
- Motahhari M. “*Collection of Works*”, Tehran: Sadra; (1997). Persian.
- Ehsaei, A. “*Sharh al-Maāshaer*”, Beirut: al-Balagh; (2006). Arabic.
- Qutb al-Din al-Shirazi M. “*Sharh Hikma al-Ishraq*”, Tehran: Sadra Islamic Wisdom Institution; (2013). Arabic.
- Mullā Ṣadrā M. “*al-Shawahid al-Rūbubiyah*”, Beirut: Institute of Arab History; (1981). Arabic.
- “*Hikmat Al Muta’alyah fi Āsfar al-‘aqliyya al-arba’a*”, Beirut: Dār al-Āhyyā; (1981). Arabic.
- “*Tafsir al-Quran*”, Qom: Bidar; (1987). Arabic.
- “*Hikmat Al Muta’alyah fi Āsfar al-‘aqliyya al-arba’a*”, Qom: al-Mustafawi Publications; (1989). Arabic.
- “*al-Risāla fi al-Hūduth*”, Tehran: Sadra Islamic Wisdom Institution; (2000a). Arabic.
- “*al-Māzahir al-Ilahiyya*”, Tehran: Sadra Islamic Wisdom Institution; (2000). Arabic.
- “*Sharh al-Shīfa*”, Tehran: Tehran: Sadra Islamic Wisdom Institution; (2003). Arabic.
- Mullā Ṣadrā M, Nouri A, “*Hashiyya*”, Tehran: Institute of Cultural Studies and Research; (1984). Persian.
- Naraqī M, “*al-Lūrmaat al-Arshieh*”, Karaj: Ahd; (2002). Persian.
- Hidaji M, “*al-Taaliqa ala Manzomeh*”, Tehran: al-Aālamī; (1986). Arabic.

معرفی نویسنده



علی بابائی دانشیار گروه فلسفه و کلام اسلامی دانشگاه تبریز، دانش‌آموخته فلسفه و کلام اسلامی در مقاطع کارشناسی دانشگاه شهید مدنی، کارشناسی ارشد دانشگاه خوارزمی و دکترای دانشگاه علامه طباطبائی است؛ از دکتر بابائی تا به حال ۱۴ جلد کتاب در حوزه حکمت و عرفان اسلامی به چاپ رسیده است که آخرین آن کتاب سه‌گانه‌های عالم معرفت (شاکله

حکمت و عرفان و هنر اسلامی) بوده است؛ وی علاوه بر دبیری علمی و اجرایی چندین همایش بین‌المللی، مؤسس و مسئول اتاق گفتمان حکمت و فلسفه دانشگاه محقق اردبیلی و مؤسس و مسئول خانه‌ی حکمت آذربایجان در دانشگاه تبریز است؛ از دکتر بابایی مقالات متعددی در نشریات علمی - پژوهشی داخلی و خارجی به چاپ رسیده است که موضوع بیشتر آن‌ها بررسی تحولات مباحث فلسفی بر مبنای سه سیر فلسفی است. همچنین کتابی از وی با عنوان سه سیر فلسفی در حال انتشار است. زمینه مطالعات ایشان حکمت صدرایی، حکمت اشراق و عرفان اسلامی است.

Babaei, A. Associate professor of Islamic philosophy and theology, Tabriz University, Tabriz, Iran
ali.babaei@tabrizu.ac.ir

How to cite this paper:

Ali Babaei (2024). The Following Issues of Causality according to the Three Philosophical Journeys of Mulla Sadra. *Journal of Ontological Researches*, 12 (24), 493-517. Persian.

DOI :10.22061/orj.2024.2061

URL :https://orj.sru.ac.ir/article_2061.html



Copyrights for this article are retained by the author(s) with publishing rights granted to SRU Press. The content of this article is subject to the terms and conditions of the Creative Commons Attribution 4.0 International (CC-BY-NC 4.0) License. For more information, please visit <https://www.creativecommons.org/licenses/by-nc/4.0/legalcode>.



پرویشگاه علوم انسانی و مطالعات فرهنگی
پرتال جامع علوم انسانی