



## Research Paper

# A Cultural Approach in Modeling Adolescent Borderline Personality Disorder Based on Theory of Mind: Mediating Role of Problem Solving Styles

Mohadeseh Fatemini<sup>1</sup>, Fariba Hassani<sup>\*2</sup>, Ahmad Borjali<sup>3</sup>, Fatemeh Golshani<sup>2</sup>

1. Ph.D. Student of General Psychology, Department of General Psychology, Central Tehran Branch, Islamic Azad University, Tehran, Iran. <https://Orcid.org/0000-0001-6823-7600>
2. Assistant Professor, Department of General Psychology, Central Tehran Branch, Islamic Azad University, Tehran, Iran. <https://Orcid.org/0000-0001-6807-1516>
3. Professor, Department of Clinical Psychology, Faculty of Psychology and Educational Sciences, Allameh Tabataba'i University, Tehran, Iran. <https://Orcid.org/0000-0001-6823-7900>
4. Assistant Professor, Department of General Psychology, Central Tehran Branch, Islamic Azad University, Tehran, Iran. <https://Orcid.org/0000-0003-4634-2236>

Received:  
September 2, 2023

Accepted:  
October 1, 2023

**Keywords:**  
cultural approach,  
borderline personality  
disorder, theory of mind,  
problem solving styles



[10.30495/iifs.2023.1992327.1097](https://doi.org/10.30495/iifs.2023.1992327.1097)

## Abstract

**Introduction:** This study was conducted with the aim of developing a cultural approach in modeling adolescent borderline personality disorder based on theory of mind: the mediating role of problem solving styles. **Method:** The research method was structural equation modeling. The statistical population included all adolescents aged 15 to 18 years at schools in district 5 of Tehran in the academic year of 2018-2019, using the available sampling method, through which 352 adolescent girls and boys were selected as sample. They completed Borderline Personality Inventory (BPI), Reading the Minds of the Eyes Test (RMET) and problem solving styles questionnaire. The data were analyzed with the help of SPSS and AMOS software and with the method of structural equation modeling. **Findings:** The findings indicated that theory of mind has an effect on borderline personality disorder traits by mediating role of problem solving styles in adolescents with a path coefficient of 0.68, and the theory of mind has an effect on problem solving styles with a path coefficient of 0.87. Also, problem solving styles have an effect on borderline personality disorder traits with a path coefficient of 0.65. **Conclusion:** Therefore, it is possible to reduce the pathological symptoms of people with borderline personality disorder by considering the cultural background of teenagers and by teaching problem solving skills.

Fatemini, M., Hasani, F., Borjali, A., Golshani, F. (2023). A Cultural Approach in Modeling Adolescent Borderline Personality Disorder Based on Theory of Mind: Mediating Role of Problem Solving Styles..Journal of Islamic-Iranian Family studies .3(2), 83-101

**Corresponding author:** Fariba Hasani

**Address:** Department of General Psychology, Central Tehran Branch, Islamic Azad University, Tehran, Iran.

**Email:** [hassani.fariba@gmail.com](mailto:hassani.fariba@gmail.com)

## **Extended Abstract**

### **Introduction**

Adolescence, as a transitional and stressful period, which is also called a crisis period, is associated with disturbances that are similar to the symptoms of borderline personality disorder (BPD). These symptoms, which begin at a young age and often in adolescence, develop in the person's family and cultural background and point to the lack of a stable sense of self, and the affected people, without having a stable identity, have severe emotional instability and they often struggle with feelings of impulse control, extreme fear of abandonment, and low worth. Therefore, this study was conducted with the aim of developing a cultural approach in modeling adolescent borderline personality disorder based on theory of mind: the mediating role of problem solving styles.

### **Methodology**

The research method was structural equation modeling. The statistical population included all adolescents aged 15 to 18 years at schools in district 5 of Tehran in the academic year of 2018-2019, using the available sampling method, through which 352 adolescent girls and boys were selected as sample. They completed Borderline Personality Inventory (BPI), Reading the Minds of the Eyes Test (RMET) and problem solving styles questionnaire. The data were analyzed with the help of SPSS and AMOS software and with the method of structural equation modeling.

### **Results and Discussion**

The findings indicated that theory of mind has an effect on borderline personality disorder traits by mediating role of problem solving styles in adolescents with a path coefficient of 0.68, and theory of mind has an effect on problem solving styles with a path coefficient of 0.87. Also, problem solving styles have an effect on borderline personality disorder traits with a path coefficient of 0.65. Therefore, it is possible to reduce the pathological symptoms of people with borderline personality disorder by considering the cultural background of teenagers and by teaching problem solving skills.

### **Limitations**

One of the limitations of the current research is that this research is only about teenagers who are studying in schools of Tehran city and education district 5, so the generalization of the results to other teenagers should be done with caution.

Also, considering that the sampling method in the present study was not a random sampling type, it is possible that factors such as socio-economic status, which is one of the possible variables affecting trauma and tendencies toward borderline personality disorder in adolescents, may have an intervention effect on the research results.

### **Suggestions**

Since the social and economic status of different districts can be an influencing factor on the incidence of borderline personality disorder in teenagers, it is suggested that in addition to further research on the effect of the above variable, another research should be conducted using random sampling method.

### **Funding**

This study was carried out for a doctoral dissertation at personal expense, and no financial assistance was provided.

### **Ethics approval and consent to participate**

The cooperation of the participants was voluntary and consent was received from them at the beginning of the cooperation. In addition, the aspects of confidentiality and withdrawal from the research were announced to them at each stage.

### **Conflict of interests**

According to the authors, this article has no conflict of interest.

### **Acknowledgments**

We would like to thank all the couples who participated in this study.





## مقاله پژوهشی

### رویکرد فرهنگی در مدل یابی اختلال شخصیت مرزی نوجوانان براساس نظریه ذهن:

#### نقش میانجی سبک‌های حل مسئله

محدثه سادات فاطمی نیا<sup>۱</sup>، فریبا حسنی<sup>۲\*</sup>، احمد برجعلی<sup>۳</sup>، فاطمه گلشنی<sup>۴</sup>

۱. دانشجوی دکتری گروه روان‌شناسی عمومی، واحد تهران مرکزی، دانشگاه آزاد اسلامی، تهران، ایران.

<https://Orcid.org/0000-0001-6823-7600>

۲. استادیار گروه روان‌شناسی، واحد تهران مرکزی، دانشگاه آزاد اسلامی، تهران، ایران

<https://Orcid.org/0000-0001-6807-1516>

۳. استاد گروه روان‌شناسی بالینی، دانشکده روان‌شناسی و علوم تربیتی، دانشگاه علامه طباطبائی، تهران، ایران

<https://Orcid.org/0000-0001-6823-7900>

۴. استادیار گروه روان‌شناسی، واحد تهران مرکزی، دانشگاه آزاد اسلامی، تهران، ایران

<https://Orcid.org/0000-0003-4634-2236>

#### چکیده

تاریخ دریافت: ۱۱ شهریور ۱۴۰۲

تاریخ پذیرش: ۹ مهر ۱۴۰۲

**مقدمه:** هدف از انجام این پژوهش مقایسه اثربخشی برنامه آموزشی مبتنی بر مدل علی گرایش به طلاق عاطفی و طرح‌واره درمانی بر نشاط زناشویی بود. روش: تحقیق با طرح نیمه آزمایشی با استفاده از طرح پیش‌آزمون- پس‌آزمون با گروه کنترل انجام شد. جامعه آماری پژوهش شامل کلیه زوجین (خانوارهای عادی زنان و مردان) شهر کرمانشاه در سال ۱۳۹۹ بود. نمونه‌گیری به صورت هدفمند انجام شد. تعداد ۳۰ نفر زوج به صورت تصادفی در ۲ گروه آزمایش و کنترل گمارش شدند. ابزار جمع‌آوری اطلاعات، پرسش‌نامه‌های طلاق عاطفی گاتمن (۲۰۰۸) و نشاط زناشویی تگریان (۱۳۸۷) بودند. تجزیه و تحلیل داده‌ها با استفاده از نرم‌افزار SPSS و از طریق مدل تحلیل کوواریانس صورت گرفت. یافته‌ها: نتایج نشان داد که طرح‌واره‌ی درمانی و برنامه‌ی آموزشی مستخرج از مدل بر نشاط زناشویی زوجین مؤثر ( $P < 0/05$ ) است. نتایج مقایسه بین دو برنامه حاکی از آن است که بین برنامه آموزشی مستخرج از مدل با گروه کنترل در سطح ( $P < 0/01$ )، برنامه آموزشی مستخرج از مدل با برنامه‌ی طرح‌واره درمانی در سطح ( $P < 0/01$ ) و بین برنامه آموزشی طرح‌واره درمانی با گروه کنترل در سطح ( $P < 0/01$ ) تفاوت معنی‌داری وجود دارد. نتیجه‌گیری: بر اساس نتایج به‌دست‌آمده می‌توان از برنامه آموزشی مبتنی بر مدل علی گرایش به طلاق در مراکز مشاوره و روان‌شناسی استفاده کرد.

#### واژگان کلیدی:

رویکرد فرهنگی،

اختلال شخصیت مرزی،

نظریه ذهن، سبک‌های حل مسئله



[10.30495/iifs.2023.1992327.109](https://doi.org/10.30495/iifs.2023.1992327.109)

استناد: فاطمی نیا، محدثه سادات، حسنی، فریبا، برجعلی، احمد، گلشنی، فاطمه (۱۴۰۲). رویکرد فرهنگی در مدل یابی اختلال شخصیت مرزی نوجوانان براساس نظریه ذهن: نقش میانجی سبک‌های حل مسئله، فصلنامه مطالعات اسلامی ایرانی خانواده، ۳(۲)، ۸۳-۱۰۱.

نویسنده مسئول: فریبا حسنی

نشانی: گروه روان‌شناسی، واحد تهران مرکزی، دانشگاه آزاد اسلامی، تهران، ایران ایمیل: [hassani.fariba@gmail.com](mailto:hassani.fariba@gmail.com)

## مقدمه

دوره نوجوانی به عنوان یک دوره انتقالی و پرفشار که دوره بحران نیز لقب گرفته، با آشفتگی‌هایی همراه است که بی‌شبهت به علائم اختلال شخصیت مرزی (BPD)<sup>۱</sup> نیست (Larrivée, 2002). این علائم که در سنین پایین و اغلب در نوجوانی آغاز می‌شود (Bozzatello & et al, 2019)، به فقدان یک احساس پایدار از خود اشاره دارد و افراد مبتلا بدون آن که هویت ثابتی داشته باشند، دارای بی‌ثباتی هیجانی شدید هستند و اغلب با احساساتی نظیر کنترل تکانه، ترس شدید از رها شدن، و کم ارزشی دست و پنجه نرم می‌کنند (Crowell & et al, 2023). در این خصوص، مطالعات مختلف نیز بر نقش عوامل مختلفی چون ناتوانی در درک و تنظیم هیجانات<sup>۲</sup>، تکانش‌گری<sup>۳</sup>، تحریک‌پذیری<sup>۴</sup>، احساس خشم و احساس گناه مشکل در اعتماد و احساس مورد سوءاستفاده قرارگرفتن در روابط و تجربه خشونت در روابط عاطفی را در نوجوانان با اختلال شخصیت مرزی تأیید نموده‌اند (Jeung & et al, 2020, Weiner & et al, 2019, Sharp & et al, 2020, Linehan, 2020). علاوه بر این، نوجوانان در چنین دوره‌ای، تحت تأثیر شرایط فرهنگی و محیطی و در جریان دستیابی به نقاط قوت و ضعف خویش، نظام ارزشی و هدف‌های زندگی و باورهای دینی قرار داشته که ممکن است در مسیر هویت‌یابی آنان نیز تأثیر گذاشته و به اسارت باورهای غلط، اهداف و عمل‌کردهای آن درآیند، به نحوی که در این مسیر دچار احساس ناامنی و تردید شده و با نقض ارزش‌های فرهنگی بر بروز علائم رگه‌های اختلال شخصیت مرزی نقش منفی داشته باشند (Sharafi, 2018). فرهنگ غالب بر یک جامعه و در نتیجه یک خانواده میتواند بر عوامل راه انداز و تقویت کننده تأثیر گذار بر بروز رگه‌های اختلال شخصیت مرزی در نوجوانان اثر گذاشته و باعث بروز این اختلال شود. در این راستا، به باور برخی از پژوهشگران، مشکلات نوجوانان دارای رگه‌های اختلال شخصیت مرزی در بستر فرهنگی و خانوادگی و ارتباطات اجتماعی هر شخصی به دلیل نارسایی در قسمت‌های مربوط به شناخت اجتماعی<sup>۵</sup> روی می‌دهد (Roepke & et al, 2013). نارسایی در شناخت اجتماعی، که با ویژگی‌های ناسازگار ماندگاری مانند تکانش‌گری، بی‌ثباتی عاطفی، و احساس ناامنی ناشی از جدایی و طردشدن همراه است (Videler & et al, 2019). نمت و همکاران بروز رگه‌های اختلال شخصیت، از جمله اختلال شخصیت مرزی را نتیجه نقص در نظریه ذهن<sup>۶</sup>، در نظر گرفته‌اند (Nemeth & et al, 2018). نظریه ذهن، به عنوان یک بازنمایی پیوسته از وضعیت ذهنی خود و دیگران را شامل می‌شود که نشان دهنده ظرفیت شناختی شخص جهت بازنمایی حالات ذهنی خویش و دیگران است. در دیدگاه‌های تئوری ذهن اعتقاد بر این

<sup>1</sup> Borderline personality disorder (BPD)

<sup>2</sup> emotion regulation

<sup>3</sup> impulsivity

<sup>4</sup> irritability

<sup>5</sup> Social cognition disorder

<sup>6</sup> theory of mind

است که افراد پرخاشگر و تکانشی به جهت پردازش اطلاعات خاص از دریافت احساسات دیگران، پیش بینی رفتار دیگران و تنظیم رفتار خود بر اساس رفتار دیگری ناتوانند و قادر به همدلی با دیگران نیستند (Dowker, Frye & Tsuji, 2023). همسو با این دیدگاه، نظریه پردازان نیز اعتقاد دارند افراد مبتلا به اختلال شخصیت مرزی، اغلب خشم نامناسب و یا شدیدی را از خود نشان می دهند یا در کنترل خشم خود دچار مشکل هستند (Vegni & et al, 2021). در این رابطه، نتایج مطالعات پلوتا و همکاران، احمدی و همکاران، ملونی و همکاران، آن آپوما و همکاران نیز حاکی از نقش نقص در نظریه ذهن افراد مبتلا به BPD و عملکرد وضعیت این گروه از افراد بود (Melloni & et al, 2020; Anupama & et al, 2018; Pluta & et al, 2018; Ahmadi & et al, 2018). در همین راستا، پژوهشگران عقیده دارند افراد مبتلا به اختلال شخصیت مرزی توجه بیشتری به محرک‌های منفی دارند، خاطرات منفی را بیشتر به یاد می‌آورند و در مقایسه با دیگران دچار سوگیری منفی بیشتری بوده (Brenning & et al, 2020) و عملکرد ضعیف‌تری نیز در تصمیم‌گیری، برنامه‌ریزی و حل مسئله نشان می‌دهند (Mims & et al, 2022). در این رابطه، نتایج مطالعات مهاجی و همکاران، اکیز و همکاران نیز حاکی از ارتباط اختلال شخصیت مرزی با سبک‌های حل مسئله بود (Mohajjel & et al, 2018, Ekiz & et al, 2022). حل مسئله<sup>۷</sup> فرایندی شناختی-رفتاری است که به عنوان مجموعه فعالیت‌های معطوف به یافتن راه حل برای غلبه بر موانع و رسیدن به هدف تعریف می‌شود و امکان انتخاب راه‌حلی مناسب در مواجهه با یک رویداد خاص را فراهم می‌کند (Guillén Botella, 2021). ضعف در توانایی حل مسئله، در افراد مبتلا به اختلال شخصیت مرزی که دچار نقص در عملکرد اجتماعی هستند موجبات سوگیری منفی نسبت به رویدادها، تکانش‌گری در برابر رویدادهای زندگی، تصمیم‌گیری‌های اشتباه و ناتوانی در درس گرفتن از اشتباهات علی‌رغم مواجهه با پیامدهای منفی ناشی از آن را فراهم می‌کند (Nezu & et al, 2017, Wun, 2022). بر اساس یافته‌های پژوهش‌گران نیز، مهارت‌های حل مسئله می‌تواند تحت تأثیر نظریه ذهن قرار گیرد. نظریه ذهن به‌عنوان یک ظرفیت رشدی با توانمندساختن افراد در متوقف ساختن فرآیندهای فکری خودکار و بازنگری کنترل‌شده امور می‌تواند بر مهارت‌های حل مسئله آنها اثر بگذارد (Sperling & et al, 2000).

به طور کلی، با توجه به میزان شیوع این اختلال در بین نوجوانان که مشابه بزرگسالان ۱ تا ۳ درصد و در نمونه‌های بالینی ۳۳ تا ۴۹ درصد گزارش شده (Videler & et al, 2019) و نقش بسترهای فرهنگی و محیطی که با مشکلاتی نظیر مصرف مواد و الکل نیز همراه گردیده است (Skabeikyte & Barkauskiene, 2021). لذا شناسایی رگه‌های اختلال شخصیت مرزی در افراد قبل از وقوع حاد آن در دوران نوجوانی و پیش‌بینی درست آن بر اساس نشانه‌ها و جهت‌دهی و درمان می‌تواند نقش مهمی در تضمین سلامت روحی و روانی نوجوانان و

<sup>7</sup> problem solving



خانواده های شان و در نتیجه سلامت کلی جامعه داشته باشد، همچنین متغیرهایی مانند نظریه ذهن و حل مسئله در یک رابطه تعاملی می توانند آنچه در اختلال شخصیت مرزی و رگه های آن در افراد مبتلا آشکار است را تبیین کنند.

از آنجایی که پژوهش حاضر در بین دانش آموزان مدارس شهر تهران گرفته شده است و دانش آموزان می توانند نماینده فرهنگ غالب بر جامعه باشند و مسایلی از جمله مواد درسی مورد تدریس در مدارس و نحوه برخورد و حل مسئله والدین می تواند در ایجاد سبک حل مسئله و نظریه ذهن دانش آموزان موثر باشد می توان به پژوهش حاضر را به عنوان رویکردی فرهنگی به رگه های اختلال شخصیت مرزی در نوجوانان در نظر گرفت.

بنابراین با در نظر گرفتن نقش مهم عوامل فرهنگی بر متغیرهای مطرح شده در پژوهش گامی نو برای بومی سازی مدل ارائه شده است، پس نتایج این پژوهش برای پیدا کردن الگویی برای مقابله با بروز یک اختلال مرزی تمام عیار در نوجوانان ایرانی قابل استفاده است و در تعمیم آن به فرهنگ های دیگر باید با احتیاط برخورد کرد. همچنین افرادی که به نوعی در ارتباط مستقیم با نوجوانان هستند نظیر معلمان، درمان گران و والدین میتوانند با بهره گیری از نتایج بدست آمده از پژوهش به تقویت نظریه ذهن و سبک های حل مسئله پرداخته و کمک مؤثری جهت کاهش بروز رگه های اختلال شخصیت مرزی در نوجوانان داشته باشند.

بنا بر آنچه که گفته شد، پژوهش حاضر به تدوین مدل رویکرد فرهنگی رگه های اختلال شخصیت مرزی<sup>۸</sup> در نوجوانان بر اساس نظریه ذهن با میانجی گری سبک های حل مسئله پرداخته است.

## روش

پژوهش حاضر بنیادی از نوع توصیفی و به روش همبستگی (با استفاده از مدل یابی معادلات ساختاری) بود. جامعه آماری شامل کلیه نوجوانان دختر و پسر مشغول به تحصیل در مدارس منطقه ۵ آموزش و پرورش تهران در سال تحصیلی ۱۳۹۸-۱۳۹۹ دادند. برای انتخاب نمونه با استفاده از مدل کلاین<sup>۹</sup> (۲۰۱۶) با در نظر گرفتن احتمال ریزش شرکت کننده ها، ۳۵۲ نفر از نوجوانان ۱۴ تا ۱۸ ساله که تحت درمان روان پزشکی یا روان درمانی نبودند، به روش نمونه گیری در دسترس انتخاب شدند. اطلاعات پژوهش ابزارهای ذیل جمع آوری و با استفاده از روش مدل یابی معادلات ساختاری با کمک نرم افزار SPSS و Amos نسخه ۲۴ تجزیه و تحلیل گردیدند.

پرسش نامه شخصیت مرزی (BPI)<sup>۱۰</sup>: این پرسش نامه شامل ۵۳ ماده است. و آن را لایسنرینگ<sup>۱۱</sup> (۱۹۹۹) طراحی کرده است. این پرسش نامه شامل مقیاسهایی برای سنجش آشفتگی هویتی، مکانیزم های دفاعی اولیه، واقعیت آزمایی

<sup>۸</sup> borderline personality disorder traits

<sup>۹</sup> Kline

<sup>۱۰</sup> Borderline Personality Inventory (BPI)

<sup>۱۱</sup> Leichsenring

آسیب دیده و ترس از صمیمیت است. این پرسش‌نامه به صورت بله و خیر پاسخ داده می‌شود و مجموع امتیازات همه سؤالات در دامنه‌ای از ۱ تا ۵۱ قرار می‌گیرد. جکسون و کلاریج ضریب اعتبار بازآزمایی این پرسش‌نامه را ۰/۶۱ گزارش کردند (Jackson, & Claridge, 1991) و راولینگز، کلاریج و فریمن ضریب آلفای آن را ۰/۸۰ گزارش کردند (Rawlings, Claridge & Freeman, 2001). در ایران نیز روایی و اعتبار این پرسش‌نامه بررسی شده است. روایی هم‌زمان با ضریب ۰/۷۰ و هم‌بستگی خرده مقیاس‌ها با کل مقیاس و با یکدیگر با ضرایب ۰/۷۱ تا ۰/۸۰ و سه نوع اعتبار بازآزمایی، دونیمه‌سازی و همسانی درونی به ترتیب با ضرایب ۰/۸۰، ۰/۸۳ و ۰/۸۵ به دست آمد. در پژوهش حاضر ضریب آلفای کرونباخ این پرسش‌نامه ۰/۸۲ به دست آمد.

آزمون ذهن‌خوانی از روی تصاویر چشم: آزمون ذهن‌خوانی از روی تصاویر چشم (RMET)<sup>۱۲</sup>، یک آزمون عصب روان‌شناختی مربوط به ذهن‌خوانی است که آن را بارن کوهن ساخته است (Baron- Cohen, 2001). این آزمون شامل تصاویری از ناحیه چشم بازیگران و هنرپیشه‌ها در ۳۶ حالت مختلف است. در این آزمون نمره کمتر از ۲۲ نشانگر ذهن‌خوانی پایین، نمره بین ۲۲-۳۰ نشانگر ذهن‌خوانی متوسط و نمره بالاتر از ۳۰ نشانگر ذهن‌خوانی بالا است. برای هر تصویر چهار واژه توصیف‌کننده حالت ذهنی ارائه می‌شود که از ظرفیت هیجانی مشابهی برخوردارند. پاسخ‌دهنده تنها از طریق اطلاعات بینایی موجود در تصویر باید گزینه‌ای را که به بهترین نحو توصیف‌کننده حالت ذهنی شخص موجود در تصویر است از بین چهار گزینه انتخاب کند. حداکثر امتیاز قابل اکتساب برای انتخاب واژه‌های درست در این آزمون ۳۶ و کمترین آن صفر است. پژوهش‌ها اعتبار همگرایی این آزمون با یکی دیگر از مقیاس‌های سنجش نظریه ذهن، تست پاس فاکس<sup>۱۳</sup> را ۰/۷۱ گزارش کرده‌اند (Baron- Cohen, 2001). در پژوهش حاضر ضریب آلفای کرونباخ این پرسش‌نامه ۰/۸۴ به دست آمد.

پرسش‌نامه سبک‌های حل مسئله: پرسش‌نامه سبک‌های حل مسئله<sup>۱۴</sup>: این مقیاس را که کسیدی و لانگ<sup>۱۵</sup> (۱۹۹۶) معرفی کرده‌اند، یک پرسش‌نامه ۲۴ سؤالی است و به ارزیابی شش عامل درماندگی، مهارگری، اجتناب، خلّاقیت، اعتماد، و گرایش می‌پردازد که هرکدام از چهار ماده آزمون عوامل را در برمی‌گیرند. سبک‌های درماندگی، مهارگری و اجتناب زیرمقیاس‌های حل مسئله غیرسازنده و سبک‌های گرایش، خلّاقیت و اعتماد زیرمقیاس‌های حل مسئله سازنده هستند (Edalati Shateri & et al, 2008). پرسش‌های این مقیاس با گزینه‌های "بله"، "خیر" و "نمی‌دانم" پاسخ داده می‌شوند. به گزینه‌های «خیر» و «نمی‌دانم» نمره ۰ و به گزینه «بله» نمره ۱ تعلق می‌گیرد. کسیدی و لانگ (۱۹۹۶) آلفای کرونباخ این پرسش‌نامه را در یک مطالعه برای سبک‌های درماندگی، مهارگری، خلّاقیت، اعتماد، اجتناب و گرایش را به ترتیب ۰/۶۶، ۰/۶۶، ۰/۵۷، ۰/۷۱، ۰/۵۲

<sup>12</sup> Reading the Minds of the Eyes Test

<sup>13</sup> Faux pas test

<sup>14</sup> problem solving style questionnaire

<sup>15</sup> Cassidy & Long



و ۰/۶۵ گزارش کردند. در ایران نیز گراوند ضریب آلفای کرونباخ برای کل مقیاس را ۰/۸۱، حل مسئله سازنده ۰/۷۷، حل مسئله غیرسازنده ۰/۷۰، درماندگی ۰/۶۰، مهارگری ۰/۶۱، خلاقیت ۰/۷۷، اعتماد ۰/۶۳، اجتناب ۰/۶۲ و گرایش ۰/۶۳ گزارش کرد (Geravand, 2017). این نتایج حاکی از پایایی مناسب ابزار پژوهش است. در پژوهش حاضر ضریب آلفای کرونباخ این پرسش‌نامه ۰/۷۲ به دست آمد.

### یافته ها

بر اساس اطلاعات بدست آمده میانگین و انحراف استاندارد سن شرکت کنندگان به ترتیب ۱۶/۵ و ۰/۹۹ سال بود. همچنین ۱۷۹ نفر (۵۰/۹ درصد) از شرکت کنندگان دختر و ۱۷۳ نفر (۴۹/۱ درصد) پسر بودند.

جدول (۱) میانگین، انحراف استاندارد و ضریب آلفای کرونباخ متغیرهای پژوهش

متغیر	میانگین	انحراف استاندارد	آلفای کرونباخ
نظریه ذهن	۲۳/۵۲	۶/۸۱	۰/۸۴
حل مسئله غیر انطباقی-درماندگی	۱/۸۴	۱/۰۷	۰/۶۱
حل مسئله غیر انطباقی -بازداری حل مسئله	۲/۱۴	۱/۱۳	۰/۵۷
حل مسئله غیر انطباقی - سبک اجتنابی	۱/۹۸	۱/۳۸	۰/۶۳
حل مسئله انطباقی - سبک خلاقانه	۲/۵۷	۱/۲۳	۰/۶۷
حل مسئله انطباقی - اعتماد در حل مسئله	۲/۲۷	۱/۲۱	۰/۶۴
حل مسئله انطباقی - سبک گرایش	۲/۶۴	۰/۸۶	۰/۶۸
شخصیت مرزی - آشفته‌گی هویتی	۶/۲۱	۲/۴۷	۰/۷۴
شخصیت مرزی - مکانیزم‌های دفاعی	۴/۸۴	۲/۶۹	۰/۸۳
شخصیت مرزی - واقعیت آزمایی آسیب دیده	۳/۱۸	۱/۲۴	۰/۶۵
شخصیت مرزی - ترس از صمیمیت	۴/۵۹	۲/۱۱	۰/۷۰

قبل از انجام تحلیل معادلات ساختاری ابتدا پیش فرض‌های آن مورد بررسی قرار گرفت. نتایج مقادیر کشیدگی و چولگی همه مؤلفه‌ها در محدوده  $\pm 2$  قرار داشت این یافته بیانگر آن است که مفروضه نرمال بودن توزیع داده‌های تک متغیری در بین داده‌ها برقرار است (رک کلاین، ۲۰۱۶). برای بررسی مفروضه هم‌خطی بودن به کمک عامل تورم واریانس<sup>۱۶</sup> (VIF) و ضریب تحمل<sup>۱۷</sup> مورد بررسی قرار گرفت که نتایج آن نشان داد که مقادیر ضریب تحمل متغیرهای پیش بین بزرگتر از ۱/۰ و مقادیر عامل تورم واریانس هر یک از آنها کوچک‌تر از ۱۰ است. همچنین به منظور ارزیابی برقراری یا عدم برقراری مفروضه نرمال بودن توزیع چند متغیری، از تحلیل اطلاعات مربوط به «فاصله مهنوبایس»<sup>۱۸</sup> استفاده شد. مقادیر چولگی و کشیدگی اطلاعات مربوط به فاصله مهنوبایس به ترتیب برابر با ۰/۷۲ و ۰/۳۶ به دست آمد که نشان می‌دهد، مقادیر مزبور در محدوده  $\pm 2$  قرار دارد. علاوه بر این، به منظور ارزیابی همگنی واریانس‌ها، نمودار پراکنندگی واریانس‌های استاندارد شده

<sup>16</sup> variance inflation factor

<sup>17</sup> tolerance

<sup>18</sup> Mahalanobis distance (D)

خطاها<sup>۱۹</sup> مورد بررسی قرار گرفت که نتایج نشان داد مفروضه همگنی واریانس در بین داده‌های پژوهش حاضر برقرار بود.

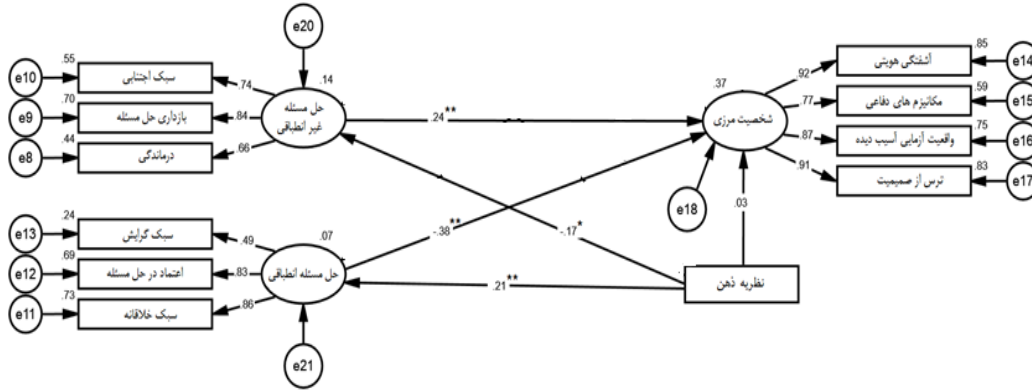

شکل ۱- مدل کلی پژوهش

جدول (۲) شاخص‌های برازش مدل ساختاری

RMSEA	CFI	AGFI	GFI	$\chi^2/df$	درجه آزادی مدل	مجذور کای
۰/۰۵۸	۰/۹۴۷	۰/۸۹۷	۰/۹۲۵	۲/۱۷	۱۲۴	۲۶۹/۳۸

بر اساس جدول ۲؛ شاخص‌های برازندگی حاصل از تحلیل مدل یابی معادلات ساختاری از برازش قابل قبول مدل با داده‌های گراوری شده حمایت می‌کنند ( $\chi^2/df=2/17$ ,  $CFI=0/947$ ,  $GFI=0/925$ ,  $AGFI=0/897$  و  $RMSEA=0/058$ ). لذا می‌توان گفت مدل پژوهش از برازش مناسبی برخوردار است.

جدول (۳) ضرایب مسیر کل، مستقیم و غیر مستقیم بین متغیرهای پژوهش در مدل ساختاری

p	$\beta$	S.E	b	مسیرها	
۰/۰۰۱	۰/۲۱۴	۰/۰۰۹	۰/۰۳۳	نظریه ذهن ← سبک‌های انطباقی حل مسئله	مستقیم
۰/۰۱۸	-۰/۱۷۰	۰/۰۰۸	-۰/۰۱۸	نظریه ذهن ← سبک‌های غیرانطباقی حل مسئله	
۰/۶۴۴	۰/۰۲۶	۰/۰۲۰	۰/۰۰۹	نظریه ذهن ← شخصیت مرزی	
۰/۰۰۱	-۰/۳۸۲	۰/۱۳۵	-۰/۸۴۷	سبک‌های انطباقی حل مسئله ← شخصیت مرزی	
۰/۰۰۲	۰/۲۳۸	۰/۲۲۳	۰/۷۸۴	سبک‌های غیرانطباقی حل مسئله ← شخصیت مرزی	غیر مستقیم
۰/۰۰۱	-۰/۲۳۳	۰/۰۱۶	-۰/۰۸۰	نظریه ذهن ← شخصیت مرزی	
۰/۰۰۱	-۰/۲۰۷	۰/۰۱۸	-۰/۰۷۱	نظریه ذهن ← شخصیت مرزی	
				کل	

بر اساس نتایج جدول ۳؛ ضریب مسیر کل بین نظریه ذهن و رگه‌های اختلال شخصیت مرزی منفی و در سطح ۰/۰۱ معنادار است ( $\beta=-0/207$ ,  $P < 0/01$ ). ضریب مسیر بین سبک‌های انطباقی حل مسئله با رگه‌های اختلال شخصیت مرزی منفی و ضریب مسیر بین سبک‌های غیرانطباقی حل مسئله با رگه‌های اختلال شخصیت مرزی مثبت و در سطح ۰/۰۱ معنادار است. بر این

<sup>19</sup> - standardized residuals

اساس در آزمون فرضیه پنجم چنین نتیجه گیری شد که سبک های انطباقی حل مسئله به صورت منفی و سبک های غیر انطباقی آن به صورت مثبت و معنادار رگه های اختلال شخصیت مرزی را در نوجوانان پیش بینی می کند.

افزون براین، ضریب مسیر غیر مستقیم بین نظریه ذهن و رگه های اختلال شخصیت ( $p < 0/01$ ،  $\beta = -0/233$ ) منفی و در سطح  $0/01$  معنادار است. براین اساس می توان گفت سبک های حل مسئله رابطه بین نظریه ذهن با رگه های اختلال شخصیت را در نوجوانان میانجیگری می کند. با وجود، این معناداری/عدم معناداری نقش هر یک از متغیرهای میانجی (سبک های انطباقی و غیر انطباقی حل مسئله) در رابطه بین نظریه ذهن با رگه های اختلال شخصیت معین نبود. به همین دلیل به منظور تعیین معناداری یا عدم معناداری نقش میانجیگری هر یک از متغیرهای میانجی از فرمول بارون و کنی<sup>۲۰</sup> (۱۹۸۶)، به نقل از مالنکروت و همکاران<sup>۲۱</sup> (۲۰۰۶) استفاده شد. با توجه به فرمول بارون و کنی نشان داد که ضریب مسیر غیر مستقیم بین نظریه ذهن و رگه های اختلال شخصیت از طریق سبک های انطباقی حل مسئله ( $p < 0/01$ ،  $\beta = -0/082$ ) و از طریق سبک های غیر انطباقی آن ( $p < 0/05$ ،  $\beta = -0/041$ ) منفی و به ترتیب در سطوح  $0/01$  و  $0/05$  معنادار است. بنابراین می توان گفت سبک های انطباقی و غیر انطباقی حل مسئله به صورت منفی و معنادار رابطه بین نظریه ذهن و رگه های اختلال شخصیت را میانجیگری می کند.

### بحث و نتیجه گیری

هدف از پژوهش حاضر بررسی رویکرد فرهنگی در مدل یابی اختلال شخصیت مرزی نوجوانان براساس نظریه ذهن: نقش میانجی سبک های حل مسئله بود. براین اساس بر اساس نتایج به دست آمده، مدل ساختاری پژوهش از برآزش مناسبی برخوردار بود. همچنین ضریب مسیر کل بین نظریه ذهن و رگه های اختلال شخصیت مرزی منفی و معنادار بود. این یافته با نتایج مطالعات مختلفی که نشان داده بودند نظریه های ذهن با رگه های اختلال شخصیت مرزی رابطه دارد، همسو بود (Zafaranchizadeh Moghaddam & Bora, 2021)؛ برخلاف این یافته، برخی مطالعات نشان داده اند توانایی ذهنی سازی (و شناخت اجتماعی) افراد مبتلا به اختلال شخصیت مرزی بالاتر از افراد عادی است که با نتایج پژوهش حاضر همسو نیست (Sharp & et al, 2020; Fertuck & et al, 2009). در تبیین این یافته می توان چنین بیان نمود که نقص در نظریه ذهن می تواند به طور منفی رگه های اختلال شخصیت مرزی را در نوجوانان پیش بینی کند. الگوی فراگیر بی ثباتی در روابط بین فردی، رفتارهای خود آسیب رسان، طغیان های تهاجمی و واکنش پذیری هیجانی که در زمینه بین فردی قابل مشاهده اند، از وجود نقایص شناخت اجتماعی، ادراک و پردازش نشانه های

<sup>20</sup>Baron and Kenny

<sup>21</sup>Mallinckrodt et al

اجتماعی حکایت دارند به این معنا که افراد مبتلا به اختلال شخصیت مرزی ظرفیت های شناخت اجتماعی پایین‌تری دارند؛ در اسناد حالت‌های هیجانی به خود و دیگران ناتوانند و در تمایز خود عمومی از خود خصوصی مشکل دارند؛ بنابراین عدم کسب توانایی مرتبط با نظریه ذهن یا ادراک معیوب از تعامل اجتماعی با ایجاد نقص در اسناد باورها، امیال، قصدها و هیجان‌ها به خود و دیگران می‌تواند به بی‌ثباتی در روابط میان‌فردی، خلق و .... در این افراد منجر شود. در این راستا، بر اساس رویکرد روان‌پویشی نیز می‌توان بیان نمود که در حوزه اختلال شخصیت مرزی نظریه پردازان حوزه روان‌پویشی فرض کرده‌اند نقایص نظریه ذهن یا کمبود ظرفیت ذهنی‌سازی منجر به بروز علائم اختلال شخصیت مرزی می‌شود ([Bateman & Fonagy, 2010](#)).

در این خصوص بر مبنای روابط خانوادگی و بستر فرهنگی که فرد در آن روابط اجتماعی خود را شکل می‌دهد نیز می‌توان بیان نمود بازخوردهای منفی که فرد در محیط زندگی خویش دریافت می‌کند با برخی از الزامات فرهنگی آن می‌تواند فرد را تحت تأثیر قرار داده و در برخی اوقات بعنوان یک تروما موجبات ایجاد شناخت اجتماعی ناقص و رگه‌های اختلال شخصیت مرزی گردد ([Mahmoud Aliloo & et al, 2013](#)). همچنین نظریه ذهن به عنوان یک کارکرد بازتابی، توانایی درک حالات ذهنی خود و دیگران است که از طریق روابط بین فردی در دوران کودکی به ویژه روابط دل‌بستگی به دست‌آمده و زیربنای رفتارهای آشکار به‌شمار می‌رود ([Bora, 2021](#)). نظریه ذهن پایه روابط معنادار است و موجب حفظ تعامل متقابل در روابط بین فردی می‌شود. نقص در نظریه ذهن با آسیب به یک‌پارچه‌سازی شناخت خود و شناخت روابط با دیگران، موجب می‌شود افراد دارای رگه‌ها شخصیت مرزی قادر به مدیریت آسیب‌ها، فقدان و نیز هیجانات منفی مانند ناامیدی، خشم غم، اضطراب نباشند؛ بنابراین نقایص نظریه ذهن می‌تواند نشانه‌های اختلال شخصیت مرزی را افزایش دهد. به باور نظریه‌پردازان این حوزه بتامن و فوناگی ظرفیت آگاهی فکری در والد، می‌تواند موجب رشد دل‌بستگی ایمن در کودکان شده که به نوبه خود ظرفیت ذهنی‌سازی در کودک را تسهیل می‌کند ([Bateman & Fonagy, 2010](#)). درحالی‌که افراد مبتلا به اختلال شخصیت مرزی که رویدادهای آسیب‌زا را در دوره کودکی و سن پایین تجربه کرده‌اند؛ ممکن است به طور دفاعی از ظرفیت ذهنی‌سازی ممانعت کرده تا مجبور نباشند درباره والدین خود به عنوان کسانی که قصد آسیب‌رساندن به آنها را داشته‌اند فکر کنند. علاوه براین، نیم‌رخ توانایی مرتبط با نظریه ذهن در افراد مبتلا به اختلال شخصیت مرزی با توجه به نظریه لیبرمن با تأکید بر ابعاد ذهنی‌سازی خودکار، دیگران، ویژگی‌های بیرونی و عاطفی مشخص می‌شود (شارپ، ۲۰۱۴). به بیان دیگر افراد دارای رگه‌های شخصیت مرزی قادر به توقف فرآیند خودکار (تفکرات قالبی از جهان اطراف) و بازنگری

کنترل شده امور نیستند. همچنین با نادیده گرفتن نشانه‌های درونی، عدم انسجام و احساس طرد در روابط بین فردی خود تجربه می‌کنند.

یافته دیگر پژوهش نشان داد ضریب مسیر بین سبک‌های انطباقی حل مسئله با رگه‌های اختلال شخصیت مرزی منفی و ضریب مسیر بین سبک‌های غیرانطباقی حل مسئله با رگه‌های اختلال شخصیت مرزی مثبت و معنادار است که با یافته‌های مطالعات سلیمانی، نزو، و ون همسویی دارد (Nezu & et Wun, 2022; Soleimani & et al, 2021; al, 2017). در تبیین رابطه سبک‌های حل مسئله با رگه‌های اختلال شخصیت مرزی می‌توان گفت به باور پژوهشگران، ویژگی‌های شخصیتی خاص مانند رگه‌های اختلال شخصیت مرزی از طریق محدود کردن و ایجاد سوگیری پردازش اطلاعات و تداخل در یادگیری مهارت‌های حل مسئله اجتماعی منجر به اختلال در زندگی روزمره می‌شود. اختلال عملکرد بین فردی باعث پریشانی، اضطراب، افسردگی و خشم می‌شود. استرس بیشتر توانایی حل مسئله را مختل می‌کند و همچنین ممکن است زمینه را برای رفتارهای مشکل ساز و ناسازگار برای کاهش استرس مانند مصرف مواد، که به خودی خود، توانایی‌های حل مسئله را مختل کرده و افزون بر آن، مشکلات بین فردی بیشتری ایجاد می‌کند؛ فراهم کند. استرس بالا، رفتارهای خودآسیب رسان و اعتیادی به همراه سوگیری پردازش اطلاعات می‌تواند در ایجاد وقفه‌های موقتی در توانایی تشخیص واقعیت از تصورات (نقص در آزمون واقعیت سنجی) نقش داشته باشد. این دور باطل منجر به رویکردی منفی به مشکلات زندگی و رشد سبک‌های حل مسئله و طرح‌واره‌های ناسازگاری می‌شود که تأثیر مضر بیشتری بر پردازش اطلاعات و حل مسئله اجتماعی دارد و در نهایت رگه‌های اختلال شخصیت مرزی در نوجوانان را افزایش می‌دهد (Dehghani & et al, 2014). بر اساس یافته بعدی این مطالعه، ضریب مسیر غیر مستقیم بین نظریه ذهن و رگه‌های اختلال شخصیت مرزی از طریق سبک‌های انطباقی حل مسئله و از طریق سبک‌های غیرانطباقی آن منفی و معنادار بود. با توجه به اینکه تاکنون مطالعه‌ای به بررسی نقش میانجی سبک‌های انطباقی و غیر انطباقی حل مسئله در نوجوانان رابطه بین نظریه ذهن و رگه‌های اختلال شخصیت مرزی نپرداخته است، بنابراین امکان مقایسه نتایج پژوهش حاضر با یافته‌های دیگران وجود ندارد. اما در این خصوص اسپرلینگ و همکاران در پژوهش خود نشان دادند که همبستگی معنی داری بین استفاده از نظریه ذهن و راه‌بردهای تنظیم فراشناختی با مهارت‌های حل مسئله در کودکان وجود دارد (Sperling & et al, 2000). در تبیین این یافته می‌توان چنین استنباط نمود که مهارت‌های نظریه ذهن یا ذهنی سازی یک ظرفیت رشدی است بنابراین در تمامی افکار و تعابیر ما از جهان به صورت خودکار وجود دارد. توانایی افراد در متوقف ساختن این فرآیند خودکار (تفکرات قالبی از جهان اطراف) و بازنگری کنترل‌شده امور می‌تواند بر مهارت‌های حل مسئله آنها اثر بگذارد. در چنین شرایطی همان‌طور که پیشتر بیان شد افراد دارای رگه‌های

شخصیت مرزی قادر به توقف فرآیند خودکار و بازنگری کنترل شده امور نبوده و به علت نداشتن ظرفیت شناختی برای دیدن هیجان‌ات عدم انسجام و احساس طرد در روابط بین فردی خود تجربه می‌کنند. بنابراین به نظر می‌رسد در این افراد مهارت‌های حل مسئله که مستلزم تأمل و تفکر در مورد مسئله است تحت تأثیر قرار گرفته و این افراد توانایی کاربرد مهارت‌های حل مسئله را برای مدیریت مشکلات‌شان ندارند؛ در نتیجه رگه‌های اختلال شخصیت مرزی در آنها افزایش می‌یابد.

به طور کلی، نتایج به دست آمده حاکی از آن بود در بستر فرهنگی شهر تهران رگه‌های اختلال شخصیت مرزی نوجوانان دختر و پسر با نظریه ذهن رابطه منفی دارند. همچنین سبک‌های حل مسئله علاوه بر این که به طور مستقیم رگه‌های اختلال شخصیت مرزی در نوجوانان را پیش‌بینی می‌کنند، رابطه نظریه ذهن با رگه‌های اختلال شخصیت مرزی را میانجی‌گری می‌کنند. نقایص نظریه ذهن بر سبک‌های حل مسئله افراد دارای رگه‌های اختلال شخصیت مرزی اثر می‌گذارند؛ عدم وضوح هیجانی، درک پایین از ماهیت هیجان‌های خود و توانایی اندک برای مدیریت تجربه‌های هیجانی منفی به همراه مهارت‌های ناکارآمد در حل مسئله می‌تواند بی‌ثباتی در روابط بین فردی، هیجان‌ات و رفتار افراد مبتلا به اختلال شخصیت مرزی را افزایش داده و موجب شود این دسته از بیماران نشانه‌های آسیب شناختی بالاتری تجربه کنند. از این رو، با توجه به اینکه مهارت‌های ناکارآمد در حل مسئله که بی‌ثباتی در روابط بین فردی، هیجان‌ات و رفتار افراد مبتلا به اختلال شخصیت مرزی را افزایش می‌دهد؛ با آموزش مهارت‌های حل مسئله می‌توان نشانه‌های آسیب شناختی این افراد را کاهش داد. همچنین پیشنهاد می‌شود نظریه ذهن به عنوان شاخصی برای تشخیص زودهنگام اختلال و مداخله برای اختلال شخصیت مرزی در نظر گرفته شود.

#### محدودیت‌ها و پیشنهادهای پژوهش

از جمله محدودیت‌های پژوهش حاضر این است که این پژوهش تنها در مورد نوجوانان دانش آموز در حال تحصیل در مدارس شهر تهران و منطقه ۵ آموزش و پرورش است؛ بنابراین تعمیم‌دهی نتایج به سایر نوجوانان باید با احتیاط صورت بگیرد.

همچنین با توجه به این که شیوه نمونه‌گیری در پژوهش حاضر از نوع نمونه‌گیری تصادفی نبود، ممکن است عواملی همچون وضعیت اجتماعی-اقتصادی که از متغیرهای احتمالی تأثیرگذار بر تروما و گرایش به رگه‌های اختلال شخصیت مرزی در نوجوانان است، بر نتایج پژوهش تأثیر مداخله‌ای گذاشته باشد.

#### تعارض منافع

انجام این پژوهش هیچ تعارض منافی با سایر مطالعات نداشت.



این جانب نویسنده مسئول مقاله از جانب سایر نویسندگان این برگه اصالت محتوای مقاله را تأیید کرده و کلیه حقوق استفاده از محتوا، جداول، تصاویر و جز آن را به فصلنامه مطالعات اسلامی ایرانی خانواده محول می‌کنم. همچنین اعلام می‌دارم که این اثر قبلاً در جای دیگری منتشر نشده و هم‌زمان به نشریه دیگری ارائه نشده است.

### اخلاق پژوهش

کلیه ملاحظات اخلاقی مربوط به پژوهش و روش‌های نمونه‌گیری و محرمانه ماندن اطلاعات مربوط به شرکت کنندگان با توجه به اخلاق پژوهش رعایت شده است.

### منابع مالی

انجام این مطالعه برای رساله دکتری و با هزینه شخصی بوده است و هیچ کمک جهت منابع مالی صورت نگرفته است.

### سپاسگزاری

از کلیه اشخاصی که در این مطالعه کمک رساندند، کمال تشکر و قدردانی را داریم.



## References

- Analytic Therapy in Object Relations and Defense Mechanisms in Borderline Personality Disorder. *New Psychological Research*. 20(18), 207-228.
- Anupama, V., Bhola, P., Thirthalli, J., & Mehta, U. M. (2018). Pattern of social cognition deficits in individuals with borderline personality disorder. *Asian journal of psychiatry*, 33, 105-112. <https://doi.org/10.1016/j.ajp.2018.03.010>
- Bar-on, R. (2001). *The Emotional Quotient Inventory (EQ-i)*. A test of emotional intelligence. Toronto, Canada: Multi-Health Systems. <https://doi.org/10.53841/bpstest.2018.eqi2>
- Bateman, A., & Fonagy, P. (2010). Mentalization based treatment for borderline personality disorder. *World psychiatry*, 9(1), 11. <https://doi.org/10.1002/j.2051-5545.2010.tb00255.x>
- Bora, E. (2021). A meta-analysis of theory of mind and 'mentalization' in borderline personality disorder: a true neuro-social-cognitive or meta-social-cognitive impairment?. *Psychological Medicine*, 51(15), 2541-2551. <https://doi.org/10.1017/s0033291721003718>
- Bozzatello, P., Bellino, S., Bosia, M., & Rocca, P. (2019). Early detection and outcome in borderline personality disorder. *Frontiers in psychiatry*, 10, 710. <https://doi.org/10.3389/fpsy.2019.00710>
- Brenning, K. M., De Clercq, B., Wille, B., & Vergauwe, J. (2020). Towards a fine-grained analysis of the link between borderline personality pathology and job burnout: Investigating the association with work-family conflict. *Personality and Individual Differences*, 162, 110030. <https://doi.org/10.1016/j.paid.2020.110030>
- Cassidy, T., & Long, C. (1996). Problem-solving style, stress and psychological illness: Development of a multifactorial measure. *British Journal of clinical psychology*, 35(2), 265-277. <https://doi.org/10.1111/j.2044-8260.1996.tb01181.x>
- Crowell, S. E., Kaliush, P. R., & Vlisides-Henry, R. D. (2023). Borderline personality disorder (BPD) Compass is a promising complementary intervention to dialectical behavior therapy: Comment on Sauer-Zavala (2022). <https://doi.org/10.1037/per0000541>
- Dadashi, S., Ahmadi, E., Bafandeh Gharamaleki, H. (2017). The Role of Cognitive Flexibility, Visuospatial Working Memory and Impulsivity in Predicting Theory of Mind Deficit in Subjects with Borderline Personality Disorder Traits. *Psychological Studies*, 14(3), 8-24. doi: 10.22051/psy.2018.19654.1613
- Dehaghi, A. A., Kaviani, H., & Tamanaeefar, S. (2014). Problem-solving deficits in Iranian people with borderline personality disorder. *Iranian Journal of Psychiatry and Behavioral Sciences*, 8(4), 12. <http://hdl.handle.net/10547/623117>
- Dowker, A., Frye, D., & Tsuji, H. (2023). Theory of mind in relation to other cognitive abilities. *Frontiers in Psychology*, 13, 1123321. <https://doi.org/10.3389/fpsyg.2022.1123321>
- Edalati Shateri, Z., Ashkani, N., Modares Gharavi, M. (2009). Investigation of the association between worry, problem solving styles, and suicidal thoughts (without depression) in non clinical population. *SJKU*. 14 (1) :92-100. URL: <http://sjku.muk.ac.ir/article-1-160-fa.html>
- Ekiz, E., Van Alphen, S. P., Ouwens, M. A., Van de Paar, J., & Videler, A. C. (2022). Systems Training for Emotional Predictability and Problem Solving for borderline personality disorder: A systematic review. *Personality and Mental Health*. <https://doi.org/10.1002/pmh.1558>
- Fertuck, E.A., Jekal, A., Song, I., Wyman, B., Morris, M.C., Wilson, S.T., Brodsky, B.S., Stanley, B. (2009). Enhanced „Reading the Mind in the Eyes“ in borderline personality disorder compared to healthy controls. *Psychological medicine*, 39(12), 1979-1988. <https://doi.org/10.1017/s003329170900600x>

- Firouzjaei, N. H., Soltani, E., & Dastgheib, S. A. (2020). The relationship between cognitive flexibility and cognitive fusion with the borderline personality disorder symptoms. *Researcher Bulletin of Medical Sciences*, 25(1), e9-e9. <https://journals.sbmu.ac.ir/index.php/rbms/article/view/34714>
- Garavand, H. (2020). Structural Modeling of Problem Solving Styles and Corona Anxiety in Students with an Emphasis on the Mediating Role of self-efficacy. *Cognitive and behavioral science research*. 10(2): 145-146. [20.1001.1.22517642.1399.10.2.11.4](https://doi.org/10.22517642.1399.10.2.11.4)
- Guillén Botella, V., García-Palacios, A., Bolo Miñana, S., Baños, R., Botella, C., & Marco, J. H. (2021). Exploring the effectiveness of dialectical behavior therapy versus systems training for emotional predictability and problem solving in a sample of patients with borderline personality disorder. *Journal of Personality Disorders*, 35(Supplement A), 21-38. [https://doi.org/10.1521/pedi\\_2020\\_34\\_477](https://doi.org/10.1521/pedi_2020_34_477)
- Jackson, M., & Claridge, G. (1991). Reliability and validity of a psychotic traits questionnaire (STQ). *British Journal of Clinical Psychology*, 30(4), 311-323. <https://doi.org/10.1111/j.2044-8260.1991.tb00952.x>
- Jeung, H., Vollmann, M., Herpertz, C. S., Schwieren, C. (2020). Consider others better than yourself: Social decision-making and partner preference in Borderline Personality Disorder. *Journal of Behavior Therapy and Experimental Psychiatry*, 67, 101436. <https://doi.org/10.1016/j.jbtep.2018.11.004>
- Kline, R. B. (2016). *Principles and practice of structural equation modeling*, edition 4, Guilford press, New York & London. <https://doi.org/10.25336/csp29418>
- Larrivé, M. P. (2022). Borderline personality disorder in adolescents: the He-who-must-not-be-named of psychiatry. *Dialogues in clinical neuroscience*. <https://doi.org/10.31887/dcons.2013.15.2/mplarrivee>
- Leichsenring, F. (1999). Development and first results of the Borderline Personality Inventory: A self-report instrument for assessing borderline personality organization. *Journal of Personality Assessment*, 73(1), 45-63. <https://doi.org/10.1207/s15327752jpa730104>
- Linehan, M. M. (2020). *Dialectical behavior therapy in clinical practice*. New York: Guilford Publications. <https://doi.org/10.1891/9780826104786.0007>
- Mahmoud Alilou, M. Hashemi, T., Bairami, M., Bakhshipour, A., Sharifi, M.A. (2014). Investigation the Relationship between Childhood Maltreatment, Early losses and Separations and Emotion Dysregulation with Borderline Personality Disorder. *Psychological achievements*. 4(88), 65-88.
- Melloni, E., Benedetti, F., Vai, B., & Lalumera, E. (2020). Not understanding others. The RdoC approach to Theory of mind and empathy deficits in Schizophrenia, Borderline Personality Disorder and Mood Disorders. *Phenomenology and Mind*, 2. <https://doi.org/10.17454/pam-1813>
- Mims, L. C., Rubenstein, L. D., & Thomas, J. (2022). Black Brilliance and Creative Problem Solving in Fugitive Spaces: Advancing the BlackCreate Framework Through a Systematic Review. *Review of Research in Education*, 46(1), 134-165. <https://doi.org/10.3102/0091732x221084331>
- Mohajjel, Sh., Hashemi, T., Mashinchi Abbasi, N. (2018). Comparison of Attention and Problem Solving in Patients with Bipolar Disorder Type I and Borderline Personality Disorder. *New psychological research*. 14(56), 233-243. [20.1001.1.27173852.1398.14.56.12.1](https://doi.org/10.22517642.1398.14.56.12.1)
- Mohammadzadeh, A., Goodarzi, M.A., Taghavi, S.M.R., Mollazade, J. (Autumn & Winter 2005). *The Quarterly Journal of Fundamentals of Mental Health*. 7(27-28), 75- 89 .doi: [10.22038/jfmh.2005.1842](https://doi.org/10.22038/jfmh.2005.1842)

- Nemeth, N., Matrai, P., Hegyi, P., Czeh, B., Czopf, L., Hussain, A., ... & Simon, M. (2018). Theory of mind disturbances in borderline personality disorder: A meta-analysis. *Psychiatry Research*, 270, 143-153. <https://doi.org/10.1016/j.psychres.2018.08.049>
- Nezu, A. M., Nezu, C. M., Stern, J. B., Greenfield, A. P., Diaz, C., & Hays, A. M. (2017). Social problem solving moderates emotion reactivity in predicting suicide ideation among US veterans. *Military Behavioral Health*, 5(4), 417-426. <https://doi.org/10.1080/21635781.2017.1337595>
- Pluta, A., Kulesza, M., Grzegorzewski, P., & Kucharska, K. (2018). Assessing advanced theory of mind and alexithymia in patients suffering from enduring borderline personality disorder. *Psychiatry research*, 261, 436-441. <https://doi.org/10.1016/j.psychres.2018.01.003>
- Rawlings, D., Claridge, G., & Freeman, J. L. (2001). Principal components analysis of the schizotypal personality scale (STA) and the borderline personality scale (STB). *Personality and Individual Differences*, 31(3), 409-419. [https://doi.org/10.1016/s0191-8869\(00\)00146-x](https://doi.org/10.1016/s0191-8869(00)00146-x)
- Rifkin-Zybutz, R. P., Moran, P., Nolte, T., Feigenbaum, J., King-Casas, B., Fonagy, P., & Montague, R. P. (2021). Impaired mentalizing in depression and the effects of borderline personality disorder on this relationship. *Borderline personality disorder and emotion dysregulation*, 8(1), 1-6. <https://doi.org/10.1186/s40479-021-00153-x>
- Roepke, S., Vater, A., Preißler, S., Heekeren, H. R., & Dziobek, I. (2013). Social cognition in borderline personality disorder. *Frontiers in neuroscience*, 6, 195. <https://doi.org/10.3389/fnins.2012.00195>
- Sharafi, P. (2017). Identity and culture crisis and disorders of Islamic-Iranian identity formation in children and adolescents. *National conference on the identity of Iranian Islamic children in preschool*. [https://doi.org/10.29171/azu\\_acku\\_risalah\\_bf698\\_noon92\\_1389](https://doi.org/10.29171/azu_acku_risalah_bf698_noon92_1389)
- Sharp, C., Vanwoerden, S., Jouriles, E., Godfrey, A. D., Babcock, J., McLaren, V., McFarlane, J., Brashear, B., Quenette Walton, Q., Temple, R. J. (2020). Exposure to interparental intimate partner violence and the development to borderline features in adolescents. *Child abuse and Neglect*, 103. <https://doi.org/10.1016/j.chiabu.2020.104448>
- Skabeikyte, G., & Barkauskiene, R. (2021). A systematic review of the factors associated with the course of borderline personality disorder symptoms in adolescence. *Borderline personality disorder and emotion dysregulation*, 8(1), 1-11. <https://doi.org/10.1186/s40479-021-00151-z>
- Soleimani, B., Yazdanbakhsh, K., Momeni, K. (2021). Modeling the relationship between Overgeneral Autobiographical Memory and problem solving in people with borderline personality disorder: *The mediating role of metacognitive awareness*. *psychology of human behavior*, 9 (3) :1-15. URL: <http://jcp.khu.ac.ir/article-1-3420-fa.html>
- Sperling, R. A., Walls, R. T., & Hill, L. A. (2000). Early relationships among self-regulatory constructs: Theory of mind and preschool children's problem solving. *Child Study Journal*, 30(4), 233–252. <https://psycnet.apa.org/record/2001-01043-002>
- Vegni, N., D'Ardia, C., & Torregiani, G. (2021). Empathy, mentalization, and theory of mind in borderline personality disorder: possible overlap with autism spectrum disorders. *Frontiers in Psychology*, 12, 626353. <https://doi.org/10.3389/fpsyg.2021.626353>
- Videler, A. C., Hutsebaut, J., Schulkens, J. E., Sobczak, S., & Van Alphen, S. P. (2019). A life span perspective on borderline personality disorder. *Current psychiatry reports*, 21(7), 1-8. <https://doi.org/10.1007/s11920-019-1040-1>
- Weiner, L., Perroud, N., & Weibel, S. (2019). Attention deficit hyperactivity disorder and borderline personality disorder in adults: a review of their links and risks. *Neuropsychiatric disease and treatment*, 15, 3115. <https://doi.org/10.2147/ndt.s192871>

Wun, N. S. (2022, June). Borderline Personality Disorder: A General Overview. In *2022 8th International Conference on Humanities and Social Science Research (ICHSSR 2022)* (pp. 327-331). Atlantis Press. <https://doi.org/10.2991/assehr.k.220504.060>

Zafaranchizadeh Moqadam, M., Mojtabaie, M., Bashardoust, S. (2022). Study of the relationship between dark triad of personality with cold empathy with mediating role of emotional and cognitive theory of mind in individuals with borderline personality disorder symptoms. *New psychological research* .17(65). 129-142. Doi:10.22034/JMPR.2022.14882



پژوهشگاه علوم انسانی و مطالعات فرهنگی  
پرتال جامع علوم انسانی