

# شناسایی و اولویتبندی راهبردهای فرهنگساز در پدافند غیرعامل

علیرضا قهرمانی<sup>۱</sup>، عبدالله شیخی<sup>۲</sup>، امین مقصودلو<sup>۳</sup>، ذکریا زارع<sup>۴</sup>

از صفحه ۹۷ تا ۱۲۰

تاریخ دریافت: ۹۶/۰۷/۲۱، تاریخ پذیرش: ۹۶/۰۹/۱۱

## چکیده

در بند ۱ سیاستهای کلی نظام در خصوص پدافند غیرعامل، بر تداوم فعالیتهای ضروری در مقابل تهدیدات و اقدامات نظامی دشمن تأکید شده و با توجه به تهدیدات موجود، توسعه و فرهنگ سازی دفاع غیرعامل به عنوان یک مساله مهم و حیاتی مطرح گشته است. بر همین اساس، پژوهش حاضر با هدف شناسایی راهبردهای فرهنگ ساز دفاع غیرعامل به نگارش درآمده است. پژوهش پیشرو از لحاظ هدف، کاربردی و از نظر ماهیت و روش، توصیفی تحلیلی است. روش جمع آوری داده‌ها به صورت پیمایشی با استفاده از پرسشنامه باز و بسته بر اساس دیدگاه خبرگان انتظامی بوده است. به منظور تحلیل داده‌ها، از الگوی تحلیلی اس دابل یو او تی برای شناسایی نقاط قوت و ضعف و تعیین راهبردها و از فرایند تحلیل شبکه (ای ان پی) برای اولویت بندی راهبردها استفاده شده است. نتایج پژوهش بیانگر آن است که اس ۱ (آشنایی با اصول پدافند غیرعامل) با ۰/۸۶۴، بیشترین امتیاز را در بین زیرعواملها به خود اختصاص داده است. در بحث اولویت بندی راهبردهای فرهنگ ساز از دید خبرگان نیز، راهبرد "به کارگیری رسانه ملی به عنوان ابزاری در سطح ملی و با قابلیت پوشش سراسری (اس او ۳)" با امتیاز ۰/۹۴۸ به عنوان راهبرد اصلی و "برگزاری مستمر و مفید دوره‌های آموزشی کوتاه مدت و مفید" با امتیاز ۰/۹۰۲ به عنوان راهبرد جایگزین انتخاب شده‌اند. هم‌چنین، سازمانهای مرتبط با بحث فرهنگ سازی پدافند غیرعامل مشخص شده‌اند که در راستای راهبرد اصلی پژوهش، صدا و سیما (رسانه ملی) به عنوان یکی از ابزارهای اصلی مطرح گشته است.

## واژه‌های کلیدی

پدافند غیرعامل، فرهنگ سازی، خبرگان انتظامی، ای ان پی-اس دابل یو او تی

۱. کارشناس ارشد جرم‌شناسی، رئیس دفتر تحقیقات کاربردی فرماندهی انتظامی استان کردستان

۲. دانشجوی دکتری تخصصی جغرافیا و برنامه‌ریزی شهری، دانشگاه تهران (نویسنده مسئول: Sheikhi.a@ut.ac.ir)

۳. کارشناس ارشد عمران گرایش مهندسی سازه، کارشناس ارشد پژوهش و تألیفات دفتر تحقیقات کاربردی فرماندهی انتظامی استان کردستان

۴. کارشناس ارشد مدیریت اجرایی، کارشناس ارشد پژوهش و تألیفات دفتر تحقیقات کاربردی فرماندهی انتظامی استان کردستان

## ۱. مقدمه

با نگاهی اجمالی به تاریخ سکونتگاه‌های بشری و روشهای دفاعی و پدافندی آنها می‌توان دریافت که انسان همیشه برای مراقبت از خود در برابر بحرانهای انسانی و طبیعی، روشهای دفاعی مختلفی را به کار گرفته است (تقوایی و جوزی، ۱۳۹۱، ص ۶۴). امروزه تهدیدات امنیتی گونه‌های زیاد و مختلفی دارد که هر روز هم بر ابعاد آن افزوده می‌شود (بری، ۱۹۹۱). بنابراین، برنامه‌ریزی کارآمد در زمینه امنیت براساس رویکرد پدافند غیرعاملی که هنگام وقوع بحرانهای انسانی و طبیعی در شهرها می‌تواند تلفات جانی و مالی را به حداقل رساند (الن<sup>۱</sup>، ۲۰۰۳) از مهمترین مسائل قابل بحث سکونتگاه‌های امروزی است. ماهیت وجودی پدافند غیرعامل که در برنامه‌ریزی بحران رویکرد نوینی به شمار می‌آید، بر کاهش آثار بحران با استفاده از روشهای غیرنظامی استوار است. در واقع، شامل تمامی اصول و اقدامات غیرنظامی است که با بهره‌گیری از آنها، از وارد شدن خسارات مالی به تجهیزات و تأسیسات حیاتی و حساس نظامی و غیرنظامی و تلفات مالی و جانی جلوگیری می‌شود یا میزان آن به حداقل می‌رسد (برندن<sup>۲</sup>، ۲۰۱۱). تمهیدات، اقدامات و طرحهای غیر مسلحانه‌ای که در این رویکرد به شمار می‌رود، قبل از شروع تهاجم و در زمان صلح تهیه می‌شود و به اجرا در می‌آید که هدف اصلی از اجرای آن کاهش تلفات جانی، مالی، ارتقا سطح و کارایی دفاعی طرحها در زمان تهاجم دشمن است (کامران، ۱۳۹۱، ص ۷۶). تعریف کلی می‌توان گفت که هدف از پدافند غیرعامل و به کارگیری آن، استمرار فعالیتهای زیربنایی، تأمین نیازهای حیاتی، تداوم خدمات رسانی عمومی و تسهیل اداره کشور در وضعیت تهدید و بحران تجاوز خارجی و حفظ توان دفاعی به رغم حملات خصمانه و زینبار دشمن از طریق اجرای طرحهای پدافند غیرعامل و کاستن از آسیب‌پذیری مستحدثات و تجهیزات حیاتی و حساس کشور است. از آنجا که در بند ۱ سیاستهای کلی نظام درباره پدافند غیرعامل، بر تداوم فعالیتهای ضروری در مقابل تهدیدات و اقدامات نظامی دشمن تأکید شده است؛ بنابراین، می‌توان پدافند غیرعامل را مجموعه تدابیر و طرحهایی دانست که کارگیری آنها در طراحی و ساخت تأسیسات و مجتمع‌های زیستی، توان دفاعی مجموعه را در زمان بحران حتی المقدور بدون نیاز به نیروی انسانی و به صورت خود به خود افزایش می‌دهد، پیامدهای بحران را کاهش و امکان بازسازی مناطق آسیب دیده را با هزینه کمتر و در زمان کوتاهتر فراهم می‌سازد، دانست (مصوبات مجمع تشخیص

1. Barry

2. Allen

3. Brandon

مصلحت نظام با عنوان سیاست‌های کلی پدافند غیرعامل کشور، ۱۳۸۶، ص ۱). این رویکرد (پدافند غیرعامل) به عنوان یکی از مؤثرترین و پایدارترین روش‌های دفاع در مقابل تهدیدات، همواره مدنظر اکثر کشورهای جهان قرار داشته و حتی بعضی از کشورها با وجود برخورداری از توان نظامی بسیار بالا به این موضوع به صورت ویژه‌ای توجه کرده‌اند. این توجه در مسیر بهره‌گیری از مفاهیم الگوهای پدافند غیرعامل برای تحقق اهداف و ترویج فرهنگی این مفاهیم با اتکا به تمرکز اولیه، تنویر افکار، مشارکت آزاد، تفکر سریع، شکستن مرزها، نفی داوری، ادامه حرکت و تصویب سازماندهی در سایه طرح‌ریزی راهبردی بوده است.

## ۲. بیان مسئله

در کشور ما، نظام برنامه‌ریزی و سیاست‌گذاری سازمان‌های درگیر پدافند غیرعامل با مسائل و چالش‌هایی روبه‌رو است که در بسیاری از موارد، باعث اثربخش نبودن منابع پدافند غیرعامل با توجه به مفهوم آن شده است. توسعه پدافند غیرعامل در کشورمان در سال‌های گذشته چندان مطلوب نبوده است، اما با تشکیل سازمان پدافند غیرعامل کشور گام‌های مثبتی در این زمینه برداشته شده است. با وجود موقعیت خاص کشور از نظر ژئوپلیتیکی، دارا بودن ثروتهای عظیم نفت و گاز، نظام ضد استکبار و ورود به عرصه‌های فناوری نوین تهدیدات دشمنان جمهوری اسلامی ایران، به موضوع پدافند غیرعامل توجه چندانی نشده است. روشن است که برای توجه به پدافند غیرعامل و توسعه آن، باید بر نقش فرهنگ سازی در این زمینه تأکید کرد. زیرا برخورد و مواجهه با پدافند غیرعامل به دلیل عدم شناخت، حتی برای برخی کارشناسان به اشکال گوناگون اتفاق افتاده است (خبرگزاری فارس، ۱۳۸۶/۱۲/۱۰). بنابراین با توجه به تهدیدات مذکور، فرهنگ‌سازی پدافند غیرعامل به عنوان یک مسئله مهم و حیاتی مطرح است که باید از سوی سازمانها و نهادهای دولتی و غیردولتی و بویژه آحاد مردم مورد توجه قرار گیرد؛ زیرا در صورتی که این رویکرد به صورت یک فرهنگ درآید، می‌تواند موجبات آشنایی مردم و مسئولان را با اصول پدافند غیرعامل و شیوه‌های اجرایی آن فراهم سازد و بدین ترتیب، هم از تلفات جانی و مالی کاسته شود و هم برنامه‌های آتی این رویکرد با سرعت و دقت بیشتری مورد پذیرش مردم و مسئولان قرار گیرد. براساس آنچه بیان شد، پژوهش حاضر با هدف شناسایی راهبردهای فرهنگ ساز پدافند غیرعامل و در واقع در پی پاسخ به این سوال است که از دیدگاه کارشناسان، راهبردهای فرهنگ ساز پدافند غیرعامل و در اصل، راهبرد اصلی فرهنگ سازی در زمینه پدافند غیرعامل کدام چیست؟

### ۳. اهداف پژوهش

- شناسایی راهبردهای فرهنگ ساز پدافند غیرعامل از دید خبرگان انتظامی با استفاده از الگوی تحلیلی اس دابل یو او تی.
- اولویت بندی راهبردهای فرهنگ ساز پدافند غیرعامل از دید خبرگان انتظامی با استفاده از فرایند تحلیل شبکه (ای ان پی).
- تعیین راهبرد اصلی فرهنگ ساز در زمینه پدافند غیرعامل.
- تعیین سازمانهای مرتبط با بحث فرهنگ سازی در پدافند غیرعامل.

### ۴. سوال پژوهش

از دید خبرگان انتظامی، راهبردهای فرهنگ ساز در پدافند غیرعامل کدام بوده و راهبرد اصلی آن کدام است؟

### ۵. مبانی نظری

#### ۵-۱. فرهنگ

اصطلاح فرهنگ در ادبیات فارسی بر حسب زمان و مورد قبل و بعد از اسلام با مفاهیم مختلف به کار رفته است که از باب نمونه مواردی ذکر می‌شود:

الف) فرهنگ اسم مصدر «فرهنجیدن» به معنای ادب کردن و دانش آموختن است. فرهنگ مبدل فرهنگ است و در تکلم هم، گاهی به جای فرهنگ استفاده می‌شود.

ب) فرهنگ، فعل امر از مصدر «فرهنجیدن» به معنای ادب کردن و دانش آموختن است؛ در زبان لاتین واژه فرهنگ، برگرفته از واژه کالتورا است که در اوایل دوران مدرن حضور چشمگیری در بسیاری از زبانهای اروپایی پیدا کرد (هاشمی فشارکی، ۱۳۸۹، ص ۸۷). فرهنگ عبارت است از هر آنچه که در یک جامعه معین کسب می‌کنیم، می‌آموزیم و می‌توانیم انتقال دهیم، پس در فرهنگ در مجموع حیات اجتماعی از زیربناهای فنی و سازمان نهادی شکل گرفته تا گونه‌ها و صورتهای بیان، حیات روانی، مطمح نظر قرار می‌گیرد و تمامی آنها همچون نظام ارزشی تلقی می‌شود و به گروه، نوعی کیفیت و تعالی انسانی می‌بخشد (بیرو، ۱۳۸۷، ص ۱۳۱).

#### ۵-۲. پدافند غیرعامل

از نظر لغوی واژه «پدافند» از دو جزء «پد» و «آفند» تشکیل شده است. در فرهنگ و ادب فارسی، «پاد» یا «پد» پیشوندی است که به معنای «ضد، متضاد، پی و دنبال»، و واژه «آفند» نیز

به مفهوم «جنگ، جدال، پیکار و دشمنی» است (دهخدا، ۱۳۵۱، ص ۴۷). پدافند حفظ جان مردم، تضمین امنیت افراد، صیانت از تمامیت ارضی و حاکمیت ملی در همهٔ مواقع در برابر هروضعیت و هرگونه تجاوز است. پدافند عامل به معنای به کارگیری اقدامات و برنامه‌های پدافندی و تهاجمی با هدف جلوگیری از پیروزی دشمن است (شرمن<sup>۱</sup>، ۲۰۰۳) در حالی که پدافند غیرعامل؛ مجموعه اقدامات غیرمسلحانه‌ای است که موجب کاهش آسیب‌پذیری نیروهای انسانی، ساختارها، تأسیسات، تجهیزات و شریانهای حیاتی شهر یا کشور در برابر حملات نظامی یا مخاطرات طبیعی و انسانی می‌شود (اسپیلرمن<sup>۲</sup>، ۲۰۰۵).

پدافند غیرعامل نوعی از دفاع است که تمهیدات خاصی را می‌طلبد و در آن تسلیحات وجود ندارد (حسینی امینی و پرزادی، ۱۳۸۹، ص ۲۴) و به اقدامات غیرمسلحانه‌ای اشاره دارد که موجب کاهش آسیب‌پذیری نیروی انسانی، ساختمانها، تأسیسات، تجهیزات، اسناد و شریانهای کشور در مقابل تهدیدات انسان ساز می‌شود، اشاره دارد (الکساندر<sup>۳</sup>، ۲۰۰۲) و در واقع تأکید بیشتر این رویکرد بر روی «مدیریت پیش از بحران» می‌باشد (پریزادی و حسینی امینی، ۱۳۸۹، ص ۱۹۴). بیشتر نظریه‌پردازان داخلی، پدافند غیرعامل را با تأکید بر بُعد دفاع پیشگرا در برابر حملات دشمن (عامل انسانی) تعبیر کرده‌اند (کامران و حسینی امینی، ۱۳۹۰، ص ۸)؛ (موحدی‌نیا، ۱۳۸۶، ص ۳)؛ (نباتی، ۱۳۸۸، ص ۱۵)؛ (اصغری انجدی، ۱۳۸۶، ص ۱۶).

در منابع لاتین عبارت «دفاع غیرنظامی» یا «دفاع شهری» برابر است با عبارت «Defense» که مفهومی دو بُعدی است. در گروه اول، دفاع غیرنظامی «محافظت از غیرنظامیان در موقعیت جنگی» معرفی می‌شود و از این رو مشتمل بر بخشی از دفاع ملی است که در پی تمهیدات لازم به منظور کسب آمادگی کافی در برابر هرگونه حمله احتمالی یا باج خواهی از یک کشور می‌شود. طبق این تعریف، دفاع غیرنظامی باید ایمنی بیشترین جمعیت غیرنظامی کشور و ادامهٔ حیات آنان (در زمان جنگ) را تضمین کند (کریستی<sup>۴</sup>، ۱۹۶۹). از این رو، دفاع غیرنظامی به صورت سیستماتیک اهداف زیر را دنبال می‌نماید:

- به حداقل رساندن آثار حملات نظامی بر جمعیت غیرنظامی.
- رویارویی فوری با اوضاع اضطراری حاصل از چنین حمله‌ای.
- بازیابی و برقراری تسهیلات و خدمات آسیب دیده در نتیجه چنین حمله‌ای (کامران و حسینی امینی، ۱۳۹۱، ص ۹).

---

1. Sherman  
2. Spilerman  
3. Alexander  
4. Cristy

به کارگیری تمهیدات و ملاحظات پدافند غیرعامل علاوه بر کاهش شدید هزینه‌ها، کارایی دفاعی طرحها، اهداف و طرحها را در زمان تهاجم دشمن بسیار افزایش خواهد داد. تجارب و شواهد ثبت شده در جنگهای دوره‌ها گذشته تاریخ بشری و قرن حاضر، نمونه‌های مستدل و انکارناپذیری است که ضرورت حیاتی پدیده دفاع غیرعامل را آشکار و اثبات می‌کند (پریزادی و همکاران، ۱۳۸۹، ص ۱۹۴).

دلایل بسیاری به منظور اثبات اهمیت زیاد پدافند غیرعامل وجود دارد. در زیر تعدادی از مهمترین عوامل موجود در این زمینه ارائه شده است:

۱. تجربه‌ها و شواهد ثبت شده از جنگ‌های گذشته تاریخ بشری و قرن حاضر نمونه‌های مستدل و انکارناپذیری است که اهمیت حیاتی پدیده دفاع غیرعامل را آشکارا ثابت می‌کند.
۲. به کارگیری اقدامات پدافند غیرعامل، موجب زنده ماندن و ادامه حیات و بقای نیروی انسانی می‌شود.
۳. دفاع غیرعامل موجب صرفه جویی کلان اقتصادی و ارزی در حفظ تجهیزات و تسلیحات بسیار گران قیمت نظامی می‌گردد.
۴. دفاع غیرعامل، مراکز حیاتی و حساس اقتصادی، سیاسی، نظامی، ارتباطی و غیره را در برابر حملات و بمباران های هوایی و حملات زیرزمینی دشمن حفظ نموده، خسارات و صدمات را تقلیل و ادامه فعالیت و مقاومت در شرایط بحران و جنگ را ممکن می‌سازد.
۵. اقدامات پدافند غیرعامل موجب تحمیل هزینه بیشتر به دشمن می‌گردد.
۶. دفاع غیرعامل موجب حفظ نیروها برای ضربه زدن در زمان و مکان مناسب به دشمن و سلب آزادی و ابتکار عمل از دشمن و نیروی مهاجم می‌شود.
۷. فریب یکی از اصول پدافند غیرعامل است. تهیه و ساخت ماکت‌های فریبنده و کاذب یکی از اقدامات مؤثر دفاع غیرعامل است که در صورت استتار و اختفا و پوشش اهداف حقیقی، فواید بسیاری را در پی دارد.

### ۳-۵. فرهنگ در پدافند غیرعامل

دفاع غیرعامل در حوزه فرهنگ، شامل تمامی طرحها و اقداماتی است که نحوه اداره مردم در موقعیت تهدید و جنگ، ارتقا آستانه تحمل ملی در برابر تهدیدات (فرهنگی و دفاعی) و آماده سازی مردم و کشور برای روبرویی با تهدیدات دشمن را دربرمی‌گیرد. در واقع، دفاع غیرعامل در حوزه فرهنگی، عبارت است از مجموعه اقدامات غیرمسلحانه‌ای که باعث افزایش بازدارندگی در دشمن، کاهش آسیب پذیری زیرساختهای حیاتی و حساس بخشهای فرهنگی و تبلیغی کشور،

تداوم فعالیت‌های ضروری فرهنگی، ارتقا و پایداری ملی، تسهیل مدیریت بحران ناشی از تهدیدات دشمن، عملیات فرهنگی و روانی ضد تهاجم فرهنگی دشمن می‌گردد (هاشمی فشارکی، ۱۳۸۹، ص ۸۷).

بحث فرهنگ و فرهنگ سازی در دفاع غیرعامل از این به منظور می‌تواند بنییه دفاعی کشور و ادامه حیات آن را در موقعیت اضطرار به صورت قابل قبول حفظ کند که اولاً این نوع دفاع قبلاً در ذهنیت مردم و مسئولان نهاده شده باشد، ثانیاً به عنوان اصلی نزد مسئولان تصمیم ساز و اجرایی پذیرفته شده باشد که اشراف بر آن، به طور یقین باصرفه تر و منطقی از دفاع مستقیم باشد؛ در این صورت است که مسئولان سعی بر نهادینه کردن، فرهنگ سازی و به صورت فرهنگ درآوردن پدافند غیرعامل می‌کنند. پنج نقش عمده را برای فرهنگ سازی در نظر گرفته اند که عبارتند از:

**نقش نمایشی:** در این نقش با استفاده از سخنرانی، مراسم و برپایی نمایشگاه می‌توان به فرهنگ سازی پرداخت. به عنوان مثال، با برپایی نمایشگاه سلامت می‌توان فرهنگ صحیح سلامتی را میان مردم رواج داد و یا با ایجاد سخنرانی و مراسم‌های خاص مثل راهپیمایی کودکان در روز هوای پاک، فرهنگ ترافیک را اصلاح کرد.

**نقش اظهاری:** در این نقش، متولی امر فرهنگ سازی با پاسخگویی و خبرسازی می‌تواند به اطلاع رسانی و تبلیغ و آموزش فرهنگ درست در زمینه‌های مختلف (از جمله پدافند غیرعامل) بپردازد.

**نقش مشورتی:** در این نقش، متولی فرهنگ ساز می‌تواند با تبیین و جا انداختن تأثیر و اهمیت افکار عمومی در فرایند تصمیم‌گیری و سیاستگذاری مدیران ارشد، ضمانت اجرایی فرهنگ سازی را تأمین کند.

**نقش مذاکره‌ای:** در این نقش نیز می‌توان با استفاده از ابزارها و فعالیت‌های خاص حرفه‌ای به ایجاد سازش و تفاهم بین سازمان و گروه‌های مخاطب دست یافت و از رهگذر اینگونه فعالیتها می‌توان فرهنگ صحیح و پویا را تبلیغ کرد. مخاطب شناسی به عنوان یکی از وظایف مهم در امر فرهنگ سازی این جاست که اهمیت می‌یابد.

**نقش تفسیری:** در این نقش، متولی فرهنگ ساز به کار علمیتری در زمینه فرهنگ‌سازی دست می‌زند و آن تجزیه و تحلیل گروه‌های مخاطب و سنجش افکار عمومی و تحلیل محتوای آنهاست. لازم به ذکر است که ساختن فرهنگ و رفتارهای مردم آن جامعه است؛ بنابراین قبل از هر چیز نیازمند شناخت و آگاهی از فرهنگ و رفتارهای مردم آن جامعه است.

## ۶. روش شناسی پژوهش

پژوهش بر حسب هدف، کاربردی و از لحاظ روش و ماهیت، توصیفی تحلیلی است. روش جمع‌آوری داده‌ها بر روشهای اسنادی و پیمایشی مبتنی است. جامعه آماری تحقیق، شامل گروه ۱۳ نفره خبرگان انتظامی می‌باشد. روش نمونه‌گیری به روش هدفمند و نمونه‌گیری غیرتصادفی است. جمع‌آوری داده‌های مورد نیاز در دو مرحله صورت گرفته است. هم‌چنین در تحلیل داده‌های به دست آمده، از الگوی اس دابلو او تی برای تجزیه و تحلیل عوامل داخلی و خارجی مؤثر بر شاخصهای فرهنگ ساز در پدافند غیرعامل و تدوین راهبردهای آن و از الگوی ان پی و نرم‌افزار سوپر دسیژن نیز برای محاسبه وزن معیارهای اس دابلو او تی، وابستگی درونی معیارها، درجه اهمیت درونی زیرمعیارها و در نهایت اولویت بندی راهبردهای تدوین شده با توجه به ارتباط درونی معیارها و زیرمعیارها استفاده شده است.

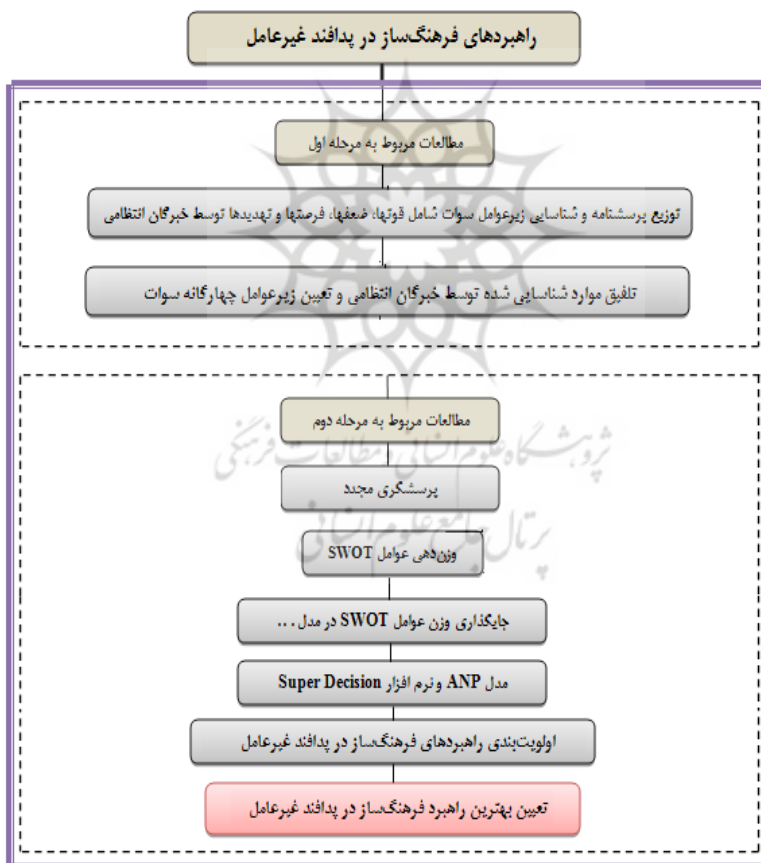

شکل (۱): روند انجام پژوهش (مأخذ: نگارندگان)  
الگو ترکیبی ای ان پی - اس دابلو او تی



تحلیل اس دابلیو او تی معمولاً به عنوان وسیله ای برای تحلیل محیط‌های بیرونی و درونی سامانه استفاده می‌شود (کانگاز و همکاران<sup>۱</sup>، ۲۰۰۳). هنگامی که از تحلیل اس دابلیو او تی استفاده می‌شود، این تحلیل پایه خوبی برای تشکیل استراتژی فراهم می‌آورد؛ اما دامنه عوامل برای تعیین تأثیر هر عامل در طرح یا استراتژی پیشنهادی قابل اندازه‌گیری نیست. به عبارت دیگر، الگو اس دابلیو او تی نمی‌تواند تحلیلی برای مشخص کردن اهمیت نسبی عوامل باشد یا توانایی ارزیابی تناسب آلترناتیوها را برای تصمیم‌گیری فراهم آورد (کانجانوس و همکاران<sup>۲</sup>، ۲۰۰۴). بر همین مبنا، کورتیلا و همکاران (۲۰۰۰) یک روش ترکیبی برای حذف ضعف‌های الگو در اندازه‌گیری و ارزیابی گام‌های تحلیلی آن پیشنهاد کردند. این تکنیک از فرایند تحلیل سلسله مراتبی<sup>۳</sup> در الگو استفاده می‌کند که در مطالعات بعدی اسم آن را (ای دابلیو او تی) نامگذاری کرده‌اند (لسکینو همکاران<sup>۴</sup>، ۲۰۰۶). ای پی ان بر اساس مقایسه‌های زوجی بنا نهاده شده و به مدیران امکان می‌دهد، سناریوهای مختلف را بررسی کنند (وحیدینیا و همکاران<sup>۵</sup>، ۲۰۰۹). این الگو ساختار را به صورت سلسله مراتبی بررسی می‌کند. در مواردی که سطوح پایین روی سطوح بالا اثر گذارند و عناصری که در یک سطح قرار دارند از هم مستقل نیستند، نمی‌توان از روش ای پی ان استفاده کرد. درست است که فرایند تحلیل شبکه یا ای پی ان شباهت زیادی به روش ای پی ان دارد اما به ساختار سلسله مراتبی نیاز ندارد و در نتیجه روابط پیچیده‌تر بین سطوح مختلف تصمیم را به صورت شبکه‌ای نشان داده و تعاملات و بازخوردهای میان معیارها و آلترناتیوها را در نظر می‌گیرد و در واقع به صورت شبکه ای عمل می‌کند. از آنجائیکه ای پی ان برخلاف ای پی ان، علاوه بر تحلیل سلسله مراتبی قادر به تحلیل شبکه ای هم می‌باشد پس می‌توان گفت که ای پی ان می‌تواند نتایج قابل اعتمادتری را ارائه دهد. به همین دلیل در پژوهش حاضر از الگوی ای پی ان استفاده شده است.

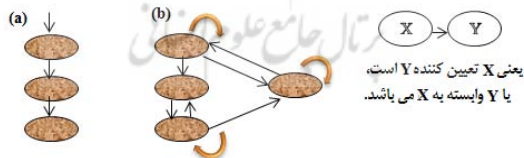

شکل ۲- (a) ساختار سلسله مراتبی، (b) ساختار شبکه‌ای، (قدسی‌پور، ۱۳۸۴: ۸۶)

1. Kangas et al
2. Kajanus et al
3. Analytical Hierarchy Process (AHP)
4. Leskinen et al
5. Vahidnia et al
6. Analytical Network Process

جغرافیدانان و تصمیم‌گیران مرتبط با امور شهری با پروژه‌های گوناگونی در خصوص به کارگیری الگوی ای ان پی در زمینه مسایل شهری مواجه هستند. برای مثال توزکایا و همکاران، الگوی ای ان پی را برای تصمیم‌گیری در نحوه ارائه خدمات و تسهیلات کلانشهر استانبول به کار گرفتند (توزکایا، ۲۰۰۷). چنگ و لی، الگو مذکور را به منظور تعیین راهبردهای مشارکتی مورد استفاده قرار دادند. پرتوی نیز الگو ای ان پی را برای تعیین راهبردهای مکانیابی تسهیلات و خدمات عرضه نمود (پارتوی، ۲۰۰۶). لوی و کویچی، الگو مذکور را برای برنامه‌ریزی مخاطرات محیطی و تصمیم‌گیری در وضعیتهای بحرانی یا اضطراری به کار گرفتند (لوی و کویچی، ۲۰۰۷). هم‌چنین، هسیه و همکاران، به منظور افزایش میزان و سطح خدمات هتلها از ای ان پی استفاده نمودند (سیه و همکاران، ۲۰۰۷). این پژوهشها و بسیاری از فعالیتهای انجام شده طی سالهای اخیر، رویکرد استفاده از قابلیت‌های الگو ای ان پی را هرچه بیشتر برای تصمیم‌گیران مرتبط با مسائل شهری و روستایی تبیین کند.

در فرایند تحلیل شبکه، اندازه‌گیری مقادیر اهمیت نسبی به مانند فرایند تحلیل سلسله مراتبی با مقایسه‌های زوجی و به کمک طیف ۱ تا ۹ انجام می‌شود که در آن ۱ نشان‌دهنده اهمیت یکسان بین دو عامل و عدد ۹ نشان دهنده اهمیت شدید یک عامل نسبت به عامل دیگر است. برای حل مسئله با این روش ابتدا باید شبکه‌ای از اهداف، معیارها، زیرمعیارها و گزینه‌ها و روابط بین آنها شناسایی و رسم شده و در گام بعدی همه مقایسه‌های زوجی انجام شود. ارتباطات در یک شبکه به وسیله کمان نشان داده می‌شود؛ جایی که «به منظور کمانها» دلالت بر «به منظور همبستگی» دارد. وابستگی متقابل میان دو گروه اصطلاحاً «وابستگی بیرونی» نامیده می‌شود که با «پیکانهای دوطرفه» نشان داده می‌شود. «وابستگی داخلی» میان عناصر گروه نیز به وسیله «کمانهای حلقه ای» نشان داده می‌شود (یوکسل و مرتین، ۲۰۰۷).

## ۷. یافته‌ها

شکل ۳، ویژگیهای جامعه آماری تحقیق شامل خبرگان انتظامی را به تفکیک جنس، سن و تحصیلات نشان می‌دهد. نمونه مورد مطالعه ۱۳ نفر می‌باشد. به لحاظ جنسیت، ۷/۶ درصد

1. Tuzkaya et al
2. Partovi
3. Levy & Kouichi,
4. Hsieh et al
5. Yuksel & Metin

نمونه‌ها در گروه مونث و ۹۲/۴ درصد نمونه‌ها نیز در گروه مذکر قرار گرفته‌اند. از لحاظ سنی نیز نمونه‌ها در چهار گروه ۳۴-۲۵ سال (۷/۸ درصد)، ۴۴-۳۵ سال (۷۶/۹) و ۵۴-۴۵ سال (۱۵/۳) جای گرفته‌اند. هم‌چنین نمونه‌ها از نظر سطح تحصیلات به سه گروه کارشناسی (۳۰/۹ درصد)، کارشناسی ارشد (۴۶/۱ درصد) و دکتری (۲۳ درصد) تقسیم می‌شوند.

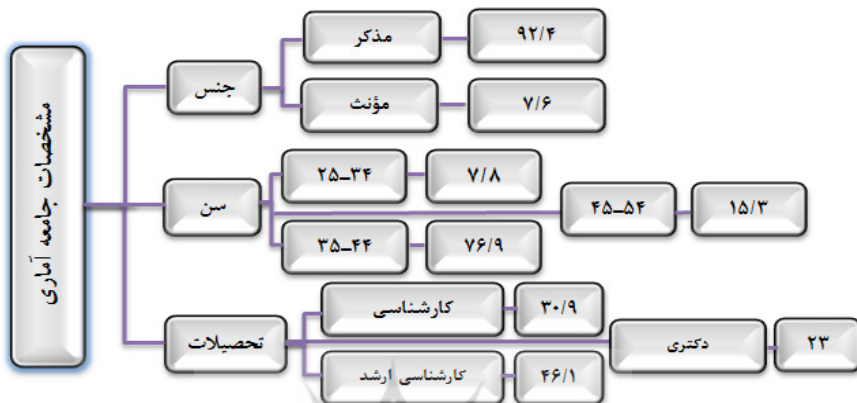

شکل (۳): مشخصات جامعه آماری تحقیق به تفکیک جنس، سن و تحصیلات؛ (مأخذ: یافته‌های تحقیق، ۱۳۹۵)

## ۷-۱. شناسایی زیرعوامل اس دابلئو او تی

الگو اس دابلئو او تی، روشی است برای تحلیل قوتها، ضعفها، فرصتها و تهدیدها و ابزاری است برای تحلیل محیط‌های درونی و بیرونی که یک نگرش سامانه به دست می‌دهد و پشتیبانی است برای چگونگی تصمیم‌گیری (کاهرامان و همکاران، ۲۰۰۷). روش اس دابلئو او تی روشی است که تفکر سامانه‌ای را دربردارد و شامل عیب‌شناسی جامعی از عوامل مربوط به تولیدات جدید، تکنولوژی، مدیریت و برنامه‌ریزی می‌شود (شرستآ، ۲۰۰۴). جدول ۱، به سادگی و آسانی بسیار زیادی ماتریس اس دابلئو او تی را به نمایش می‌گذارد.

جدول (۱): ماتریس اس دابلئو او تی

نقاط ضعف W "نقاط ضعف را فهرست کنید"	نقاط قوت S "نقاط قوت را فهرست کنید"	
راهبردهای WO "با بهره‌جستن از فرصتها نقاط ضعف را از بین ببرید"	راهبردهای SO "با بهره‌جستن از نقاط قوت در صدد بهره‌برداری از فرصتها برآید"	فرصتها O "فرصتها را فهرست کنید"

1. Kahraman et al

2. Shrestha et al

راهبردهای WT	راهبردهای ST	تهدیدها T
"نقاط ضعف را کاهش دهید و از تهدیدات پرهیز کنید"	"برای احتراز از تهدیدات از نقاط قوت استفاده کنید"	"تهدیدها را فهرست کنید"
	اتخاذ راهبردهای توسعه	

در راستای شناسایی زیرعوامل اس دابلو او تی، ۲۶ عامل در مجموع شناسایی شده که شامل عوامل کلیدی پدافند غیرعامل و نقاط قوت آن به همراه نقاط ضعف آن در صورت بی‌توجهی به این امر مهم است. در تدوین عوامل داخلی و خارجی، سعی شده این عوامل کاملاً متکی بر واقعیات و دقیق باشند. بر همین مبنا، ۹ زیرعامل به عنوان قوت، ۶ زیرعامل به عنوان ضعف، ۶ زیرعامل به عنوان فرصت و ۵ زیرعامل به عنوان تهدید مشخص شده‌اند. جدول ۲، عوامل داخلی (قوتها و ضعفها) و خارجی (فرصتها و تهدیدها) شناسایی شده مؤثر بر پدافند غیرعامل را نشان می‌دهد:

جدول (۲): ماتریس زیرعوامل اس دابلو او تی شامل قوتها، ضعفها، فرصتها و تهدیدها

داخلی	
ضعف	قوت
<p>W1 عدم توجه به امر آموزش در حوزه دفاع غیرعامل</p> <p>W2 عدم هماهنگی در برنامه‌ها و تمهیدات</p> <p>W3 ضعف ستادهای مدیریت بحران</p> <p>W4 مکانیابی نامناسب اماکن امداد و نجات، نظامی و مسکونی</p> <p>W5 بافت نامتوازن، سنتی و شبکه راه‌های باریک و نامناسب</p> <p>W6 نهادینه نشدن اصل پدافند غیرعامل به عنوان یک ضرورت و نیازی با صرفه تر از دفاع مستقیم نزد مدیران و مسئولین تصمیم ساز و اجرایی</p>	<p>S1 آشنایی با اصول پدافند غیرعامل</p> <p>S2 آمادگی نسبی در برابر عوامل حادثه ساز و مخرب</p> <p>S3 خسارات جانی و مالی وارده کمتر</p> <p>S4 کاهش آسیب پذیری زیرساختها</p> <p>S5 برگزاری نمایشگاه‌های عمومی دفاع غیرعامل</p> <p>S6 انجام مانورهای حوادث غیرمترقبه</p> <p>S7 وجود فرهنگ مذهبی و کمک رسان در هنگام وقوع حوادث در بین مردم</p> <p>S8 برقراری منظم جلسات شورای تامین شهر و شهرستان برای بررسی مسائل امنیتی</p> <p>S9 وجود نیروی انسانی متخصص</p>
خارجی	
تهدید	فرصت
<p>T1 تهاجم روانی بر علیه مردم</p> <p>T2 سردرگمی نیروهای مسلح و مردمی</p> <p>T3 تضعیف بنیه دفاعی کشور</p> <p>T4 تحمیل اراده نظامی و سیاسی بیگانه</p> <p>T5 حمله به مراکز مسکونی، نظامی و ...</p>	<p>O1 دمیدن روح دفاع و مقاومت در ارکان کشور</p> <p>O2 افزایش آگاهی های عمومی</p> <p>O3 بکارگیری ظرفیتهای علمی، آموزشی و تبلیغی در حوزه‌های مورد نیاز</p> <p>O4 امکان استفاده از تجارب نوین کشورهای پیشرو</p> <p>O5 تدریس درس دفاع غیرعامل در کلیه رشته‌ها</p> <p>O6 نهادینه شدن فرهنگ دفاع غیرعامل در آحاد مردم و اقشار مختلف</p>

مأخذ: نتایج تحقیق

پس از شناسایی زیرعوامل چهارگانه اس دابلو او تی، با استفاده از موارد شناسایی شده توسط خبرگان در مرحله اول، در مرحله دوم تعداد ۱۰ راهبرد فرهنگ ساز از دیدگاه خبرگان تعیین شده است. در وهله بعد برای تعیین اولویت هر یک از راهبردها و میزان اهمیت و تأثیر آنها در بحث فرهنگ سازی برای پدافند غیرعامل، زیرعوامل سوات از طریق مقایسه‌های زوجی تعیین نمره شده و همچنین، میزان اهمیت هر یک از زیرعوامل در راهبردهای ۱۰ گانه توسط پرسشنامه از دید خبرگان سنجیده شده است. نتایج به صورت امتیازدهی زیرعوامل و همچنین به شکل اولویت بندی راهبردهای فرهنگ‌ساز قابل مشاهده است.

جدول (۳): راهبردهای فرهنگساز تدوین شده از دید خبرگان انتظامی

WO	<p><b>WO1</b> ارتقای سطح تحصیلی به منظور افزایش توانایی در درک مفاهیم پدافند غیرعامل</p> <p><b>WO2</b> تعامل با سازمانها و نهادهای درگیر در امر پدافند و کارهای مرتبط با آن</p> <p><b>WO3</b> بهره برداری از نحوه فرهنگسازی پدافند غیرعامل در کشورهای با تجارب موفق</p>	<p><b>SO1</b> تعامل با نخبگان و کارشناسان دانشگاهی و نظامی</p> <p><b>SO2</b> توزیع و تدوین کتابهای آموزشی مرتبط با پدافند غیرعامل، اصول، مفاهیم و نحوه اجرای آن</p> <p><b>SO3</b> رسانه ملی به عنوان ابزاری در سطح ملی و با قابلیت پوشش سراسری</p>	SO
WT	<p><b>WT1</b> بازدید از مراکز آموزشی به صورت متناوب و در زمانهای برنامه ریزی شده</p> <p><b>WT2</b> فضاسازی فرهنگی</p>	<p><b>ST1</b> برگزاری مسابقه‌های ویژه به صورت منظم همراه با اهدای جوایز نفیس به افراد برتر</p> <p><b>ST2</b> برگزاری مستمر و مفید دوره‌های آموزشی کوتاه مدت و مفید</p>	ST

## ۷-۲. نتایج فرایند تحلیل شبکه<sup>۱</sup>

در این بخش از پژوهش، به دلیل اینکه اس دابلو او تی قادر به اندازه‌گیری دامنه عوامل تعیین تأثیر هر عامل در طرح یا راهبرد پیشنهادی نیست و توانایی ارزیابی تناسب جایگزین را ندارد، از فرایند تحلیل شبکه استفاده شده است. بر همین مبنا، در این بخش به بررسی موارد زیر پرداخته می‌شود:

- وزن معیارهای اس دابلو او تی در فرایند تحلیل شبکه.
- وزن وابستگی درونی معیارهای اس دابلو او تی با توجه به هریک از نقاط قوت، ضعف، فرصت و تهدید در فرایند تحلیل شبکه.
- درجه اهمیت درونی زیرمعیارهای اس دابلو او تی.
- اولویت بندی راهبردهای فرهنگ ساز با توجه به ارتباط درونی معیارها و زیرمعیارهای اس دابلو او تی.

شکل ۴، چگونگی ارتباط عوامل و زیر عوامل اس دابلو او تی را در الگوی ای ان پی و نرم افزار سوپر دسیژن نشان می دهد.

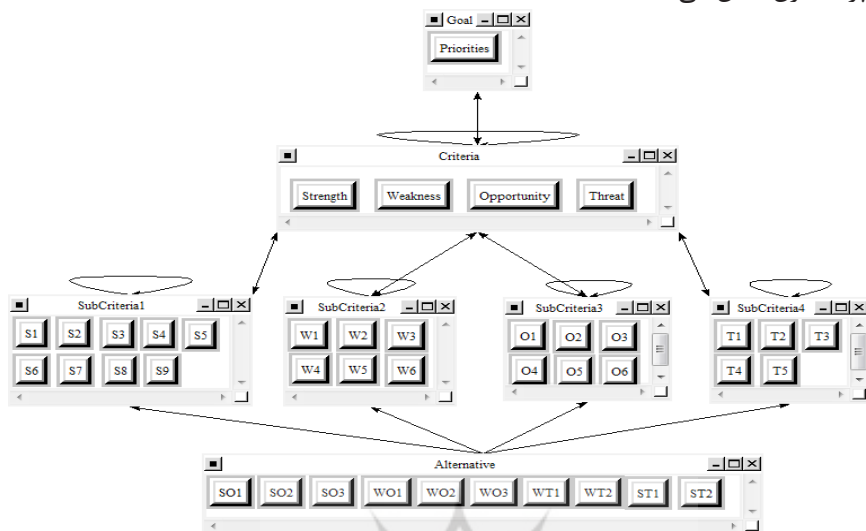

شکل (۴): ساختار الگو ای ان پی در نرم افزار سوپر دسیژن به منظور انتخاب راهبرد اصلی فرهنگ ساز در پدافند غیرعامل (مأخذ: نگارندگان)

در این بخش، معیارهای اس دابلو او تی که شامل نقاط قوت، ضعف، فرصت و تهدیدهاست، براساس درجه اهمیت و درجه تأثیری که در رسیدن به هدف دارند، وزن بندی شده اند. نحوه مقایسه معیارها با یکدیگر به صورت مقایسه زوجی و بر اساس جدول ۹ کمیتی ساعتی بوده است. همانگونه که شکل ۵ مشاهده می شود، نقاط قوت با امتیاز ۰/۴۷۳ بیشترین امتیاز و تهدیدها نیز با امتیاز ۰/۰۸۳ پایینترین امتیاز را در بین معیارهای چهارگانه به منظور تعیین راهبرد اصلی فرهنگ ساز پدافند غیرعامل به خود اختصاص داده است.

Icon	Name	Normalized by Cluster	Limiting
No Icon	Opportunity	0.2775	0.152325
No Icon	Strength	0.4738	0.264611
No Icon	Threat	0.0836	0.041427
No Icon	Weakness	0.2068	0.111970

شکل (۵): وزن معیارهای اس دابلو او تی در فرایند تحلیل شبکه (ای ان پی): (مأخذ: محاسبات نگارندگان)

از مزایای الگوی ای ان پی نسبت به الگو ای ان پی، محاسبه وابستگی درونی میان معیارها با توجه به تأثیرشان بر روی راهبردهای جایگزین است. در واقع، الگوی ای ان پی قادر است وزن معیارها را با توجه به وابستگی درونی این معیارها در اس دابلو او تی محاسبه کند. بنابراین در این بخش، وابستگی درونی هر کدام از معیارهای چهارگانه نسبت به معیارهای دیگر محاسبه شده که نتایج کلی آن برای هر کدام از معیارها در شکل ۶ آمده است.

لازم به ذکر است که درجه سازگاری در هر چهار حالت از ۰/۱ کمتر بوده که قابل قبول می‌باشد. زیرا «اگر میزان ناسازگاری کوچکتر یا مساوی ۰/۱ باشد، سازگاری سامانه قابل قبول است و اگر بیشتر از ۰/۱ باشد بهتر است تصمیم گیرنده در قضاوتهای خود بازنگری کند» (دی و رامکاران، ۲۰۰۰).

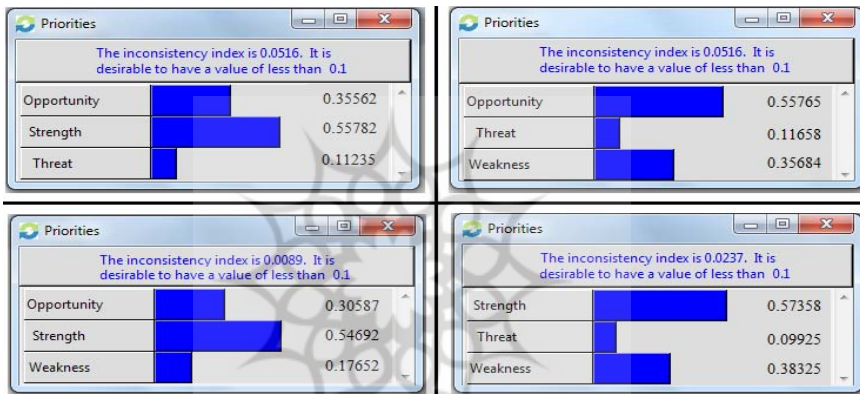

شکل (۶): وزن وابستگی درونی معیارهای اس دابلو او تی با توجه به هر یک از نقاط قوت، ضعف،

فرصت و تهدید در فرایند تحلیل شبکه؛ (مأخذ: محاسبات نگارندگان)

در این بخش به محاسبه درجه اهمیت درونی زیر معیارهای اس دابلو او تی پرداخته شده است. بنابراین با استفاده از جدول مقیاس ۹ کمیته‌ای، اهمیت درونی زیرمعیارهای اس دابلو او تی از طریق مقایسه دو به دو به دویی عوامل مشخص شده‌اند. جدول ۴ وزن زیرمعیارها و همچنین رتبه هر یک از زیرمعیارها را در رابطه با معیار مرتبط با آن نشان می‌دهد.

جدول (۴): وزن زیرمعیارهای اس دابلو او تی برای معیارهای نقاط چهارگانه در فرایند تحلیل شبکه

تهدیدها			فرصتها			ضعفها			قوتها		
رتبه	وزن	زیرمعیار	رتبه	وزن	زیرمعیار	رتبه	وزن	زیرمعیار	رتبه	وزن	زیرمعیار
۵	۰/۵۰۹	T1	۱	۰/۸۱۹	O1	۲	۰/۷۷۵	W1	۱	۰/۸۶۴	S1
۴	۰/۶۸۸	T2	۵	۰/۵۹۲	O2	۵	۰/۶۷۴	W2	۳	۰/۸۰۲	S2
۱	۰/۸۱۶	T3	۳	۰/۷۸۱	O3	۴	۰/۷۱۸	W3	۲	۰/۸۲۱	S3
۲	۰/۸۰۱	T4	۶	۰/۵۴۱	O4	۳	۰/۷۴۴	W4	۴	۰/۷۸۳	S4
۳	۰/۷۹۶	T5	۴	۰/۶۲۹	O5	۶	۰/۶۲۸	W5	۷	۰/۷۳۳	S5
-	-	-	۲	۰/۸۱۵	O6	۱	۰/۸۲۳	W6	۵	۰/۷۷۲	S6
-	-	-	-	-	-	-	-	-	۸	۰/۶۶۴	S7
-	-	-	-	-	-	-	-	-	۹	۰/۶۱۲	S8
-	-	-	-	-	-	-	-	-	۶	۰/۷۵۵	S9

مأخذ: محاسبات نگارندگان



شکل (۷): وزن زیرمعیارهای اس دابلو او تی و ترتیب دهی آنها برای نقاط معیارهای چهارگانه در

فرایند تحلیل شبکه (مأخذ: محاسبات نگارندگان)

۳-۷. اولویت‌بندی راهبردهای فرهنگ‌ساز با توجه به ارتباط درونی معیارها و زیرمعیارها

خروجی نهایی و در اصل نتیجه فرایند تحلیل شبکه در پژوهش، اولویت‌بندی راهبردهای تدوین شده می‌باشد. نتایج اولویت‌بندی نهایی راهبردهای تعیین شده با توجه به ارتباط درونی کل معیارها و زیرمعیارها مشخص شده که به صورت شکل ۸ می‌باشد. این اولویت‌بندی، خروجی و اولویت‌بندی نهایی می‌باشد که اساس کار است.

برپایه این اولویت‌بندی، راهبرد " رسانه ملی به عنوان ابزاری در سطح ملی و با قابلیت پوشش سراسری" با بالاترین امتیاز (SO۳: /۳۳۸) به عنوان بهترین راهبرد و در واقع راهبرد اصلی فرهنگ‌ساز در پدافند غیرعامل مشخص شد. هم‌چنین استراتژی " برگزاری مستمر و منظم دوره‌های آموزشی کوتاه مدت و مفید" با (ST۲: /۳۲۲) به عنوان راهبرد دوم انتخاب گردید. اولویت‌بندی راهبردها و برتری آنها نسبت به هم به صورت شکل ۸ می‌باشد.



New synthesis for: Super Decisions Main Window.

Name	Graphic	Ideals	Normals
SO1		0.7129	0.2546
SO2		0.6283	0.2243
SO3		0.9481	0.3386
WO1		0.8604	0.3072
WO2		0.7716	0.2755
WO3		0.6012	0.2147
ST1		0.6582	0.2351
ST2		0.9032	0.3225
WT1		0.6967	0.2488
WT2		0.8226	0.2937

شکل (۸): اولویت بندی راهبردهای شاخص ساز پدافند غیرعامل در فرایند تحلیل شبکه

همان طور که مشاهده می‌شود در شکل ۸، امتیاز هر کدام از راهبردها محاسبه و بدین ترتیب برتری راهبردها مشخص شده است؛ ولی اولویت بندی نهایی به صورت ترتیبی در شکل ۹ قابل مشاهده است.

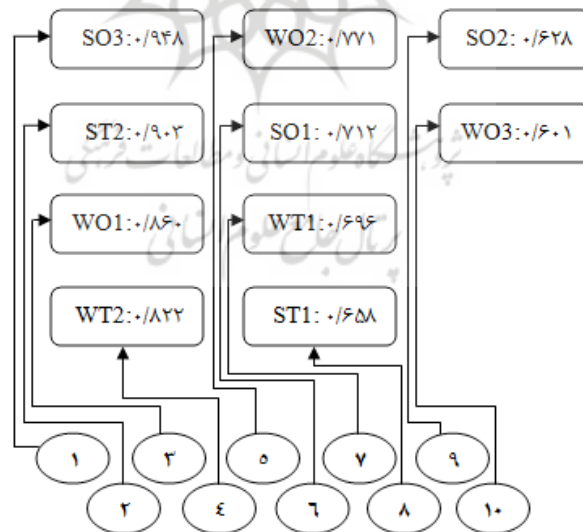

شکل (۹): اولویت بندی نهایی راهبردهای فرهنگ ساز پدافند غیرعامل به ترتیب امتیاز کسب شده

(مأخذ: نگارندگان)

پس از شناسایی نقاط قوت و ضعف و تعیین راهبردهای فرهنگ ساز پدافند غیرعامل در این بخش با استفاده از نتایج پرسشنامه‌های باز به تحلیل این نکته پرداخته می‌شود که چه سازمانهایی در امر فرهنگ سازی پدافند غیرعامل درگیر و مسئول هستند. در واقع، مشخص شود که چه سازمانهایی می‌توانند در حد توان در مسیر فرهنگ سازی گام بردارند. نتایج در جدول ۵ قابل مشاهده است:

جدول (۵): سازمانهای مرتبط با بحث فرهنگ سازی در پدافند غیرعامل

۱	سازمان فرهنگی هنری شهرداری و فرهنگسراها	<input type="checkbox"/>	برگزاری نمایشگاه‌های عمومی دفاع غیرعامل
۲	مراکز آموزش عالی	<input type="checkbox"/>	تدریس درس دفاع غیرعامل در کلیه رشته‌ها
۳	حوزه‌های علمیه	<input type="checkbox"/>	کارگیری ظرفیتهای آموزشی و پژوهشی در حوزه‌های مورد نیاز
۴	مطبوعات	<input type="checkbox"/>	استفاده از ظرفیتهای آموزشی و تبلیغی
۵	وزارت فرهنگ و ارشاد اسلامی	<input type="checkbox"/>	افزایش آگاهی عمومی
۶	سازمان تبلیغات اسلامی	<input type="checkbox"/>	تلاش برای افزایش وحدت ملی
۷	صدا و سیما	<input type="checkbox"/>	شناسایی نقاط آسیب پذیر در تهاجم نرم دشمن
۸	سازمان فرهنگ و ارتباطات اسلام	<input type="checkbox"/>	نهادینه سازی فرهنگ دفاع غیرعامل
۹	آموزش و پرورش (مدارس)	<input type="checkbox"/>	تلاش در به منظور افزایش همبستگی ملی
۱۰	معاونتهای فرهنگی هنری نهادها، سازمانها و ...	<input type="checkbox"/>	تولید و ذخیره سازی برنامه‌های دفاع غیرعامل
		<input type="checkbox"/>	افزایش آگاهی های عمومی
		<input type="checkbox"/>	برگزاری مسابقات تلویزیونی در بحث پدافند غیرعامل
		<input type="checkbox"/>	انتقال تجارب فرهنگی و فرهنگ سازی سایر کشورها در حوزه دفاع غیرعامل
		<input type="checkbox"/>	آموزش عمومی دفاع غیرعامل
		<input type="checkbox"/>	تولید آثار هنری در حوزه دفاع غیرعامل
		<input type="checkbox"/>	افزایش آگاهی های عمومی مخاطبان خود

## ۸. نتیجه‌گیری

در بند ۱ سیاستهای کلی نظام درباره پدافند غیرعامل، بر تداوم فعالیتهای ضروری در مقابل تهدیدات و اقدامات نظامی دشمن تأکید شده و با توجه به تهدیدات موجود، توسعه و فرهنگ سازی دفاع غیرعامل به عنوان مسئله‌ای مهم و حیاتی مطرح شده است که توان دفاعی و نظامی و توان رویارویی با تهدیدات را به صورت روشنی افزایش می‌دهد. نکته حائز اهمیت در موضوع پدافند غیرعامل، نهادینه‌سازی و فرهنگ‌سازی پدافند غیرعامل است که نهادهای فرهنگ ساز

بایستی کار اساسی را انجام دهند. آموزش و پرورش، وزارت علوم و دانشگاه‌های کشور و مجموعه رسانه‌ها نقش قابل توجهی در موضوع نهادینه کردن فرهنگ پدافند غیرعامل در کشور دارند. این نقش از دو منظر قابل توجه است: از یک منظر توجه دادن افکار عمومی به اهمیت این موضوع و آموزش دادن ابعاد مختلفی که این نوع از پدافند در ایمن سازی به دنبال دارد و احساس امنیت را در جامعه افزایش می‌دهد. از دید دوم تبلیغ و ترویج اطلاع رسانی درباره ابعاد کارهایی که درباره پدافند غیرعامل صورت گرفته است، می‌تواند تأثیرات روانی خود را در تصمیمات دشمن علیه ما کارساز و بازدارندگی را مضاعف کند. بر این اساس، ایجاد فرهنگ پدافندی از اصول اساسی بحث دفاع غیرعامل است.

تبلیغ، ترویج، اطلاع رسانی، آموزش، تعامل با سازمانها و نخبگان، فضا سازی فرهنگی و ... روشها و راهبردهایی هست که به عنوان وظایف و کارکردهای مشخص در فرایند فرهنگ سازی پدافند غیرعامل نقش مؤثری دارد. با مطالعه در نقش و کارکردهای "فرهنگ سازی" که در درون و ذات هر یک از این وظایف جای دارد می‌توان به سه طریق اطلاع‌یابی، اطلاع‌شناسی و اطلاع رسانی به آن پرداخت. آموزش و اطلاع رسانی از عوامل تأثیرگذار در روابط عمومی‌های همه سازمانها و نهادها هست که می‌تواند نقش مؤثری در "فرهنگ سازی" در همه زمینه‌ها بویژه فرهنگ سازی پدافند غیرعامل داشته باشند. از آنجایی که فرهنگ سازی یک فعل اجتماعی است که در ارتباط با گستره وسیعی از انسانها سر و کار دارد و می‌خواهد بر رفتار و ذهنیت تعداد زیادی از آدمیان تأثیر بگذارد، در بحث دفاع غیرعامل می‌تواند بسیار کارساز واقع گردد. فعالیت‌های انتشاراتی از قبیل چاپ و انتشار کتاب، بروشور، جزوه و اعلان‌هایی مختلف نیز از دیگر فعالیت‌های مهم در زمینه فرهنگ سازی پدافند غیرعامل است که می‌توان از طریق آن به ترویج و تبلیغ فرهنگ صحیح در زمینه‌های مختلف دست زد.

بر اساس آنچه بیان شد، پژوهش در همین راستا (فرهنگ سازی پدافند غیرعامل)، به نگارش درآمد تا با استفاده از دیدگاه‌های خبرگان انتظامی و تجمیع نظرات آنان، راهبردهای مؤثر و راهگشا در زمینه سازی پدافند غیرعامل را شناسایی و میزان اهمیت آنها را مشخص نماید. در همین راستا، با استفاده از الگو اس دابلیو او تی، قوتها و ضعفها شناسایی و براساس آن، راهبردهای فرهنگ سازی ارائه و با استفاده از فرایند تحلیل شبکه اولویت بندی شدند. نتایج بدینگونه است که از بین معیارهای چهارگانه الگو اس دابلیو او تی، قوتها با ۰/۴۷۳۸ امتیاز، بیشترین تأثیر را در رسیدن به فرهنگ سازی پدافند غیرعامل می‌توانند داشته باشند. همچنین، S<sub>1</sub> با ۰/۸۶۴، بیشترین امتیاز را در بین زیرعوامل ۲۶ گانه الگو اس دابلیو او تی و پس از آن W<sub>6</sub> با ۰/۸۲۳

امتیاز به خود اختصاص داده است. نتایج نهایی الگو اس دابلو او تی به صورت تدوین راهبردهای فرهنگ ساز بوده است که با استفاده از فرایند تحلیل شبکه، اولویت و میزان اهمیت هر یک از آنها در رسیدن به بحث فرهنگ سازی پدافند غیرعامل از دیدگاه خبرگان مشخص شده است. نتایج اولویت‌بندی حاکی از آن است که از دید خبرگان انتظامی، راهبرد "بکارگیری رسانه ملی به عنوان ابزاری در سطح ملی و با قابلیت پوشش سراسری (SO۳)" با امتیاز ۰/۹۴۸ به عنوان راهبرد اصلی و "برگزاری مستمر و مفید دوره‌های آموزشی کوتاه مدت و مفید" با امتیاز ۰/۹۰۲ به عنوان راهبرد جایگزین انتخاب شده است. همچنین، سازمانهای مرتبط با بحث فرهنگ سازی پدافند غیرعامل مشخص شده‌اند که در راستای راهبرد اصلی پژوهش، صدا و سیما (رسانه ملی) به عنوان یکی از ابزارهای اصلی مطرح شده است.

با توجه به راهبردهای تعیین شده، موارد پیشنهادی زیر را می‌توان به عنوان پیشنهاد برشمرد:

- نهادینه سازی باور عمومی نسبت به تأثیر اقدامات دفاع غیر عامل در کاهش آسیب‌پذیریها
- ارتقای آستانه مقاومت مردم در برابر تهدیدات خارجی
- ایمن سازی زیرساختهای حساس و حیاتی در بخش تبلیغاتی
- ایجاد سامانه مدیریت بحران برای رویارویی با عملیات روانی
- توسعه فرهنگ سازی ملی در مورد دفاع غیر عامل
- تولید برنامه‌های فرهنگی برای زمان تهدید نرم و سخت
- اجتماعی سازی فرهنگی دفاع غیرعامل در گروه‌های هدف از طریق تولیدات و خدمات برای رسیدن به جامعه امن و پایدار
- نهادینه سازی فرهنگ دفاع غیرعامل میان اقشار و افراد مردم
- ساماندهی دفاع غیرعامل در ساختار نهادهای فرهنگی با ایجاد جایگاه و ساختار مناسب و تأمین سازوکارهای مورد نیاز.

در پایان لازم به ذکر است که برای فرهنگ سازی پدافند غیرعامل لازم است مسئولین کشوری، تصمیم‌ساز و تصمیم‌گیر با روحیه‌ای بسیجی در برنامه‌ای هماهنگ به یک جهاد گسترده فرهنگی در بحث دفاع غیرعامل اقدام بنیادی ورزند و آن را در رأس برنامه‌های مستمر و دائمی خود قرار دهند.

- اصغری انجدی، احمد (۱۳۸۶). الزامات معمارانه در دفاع غیرعامل پایدار، تهران: مرکز چاپ انتشارات دانشگاه شهید بهشتی.
- بیرو، آلن (۱۳۶۶). فرهنگ علوم اجتماعی، ترجمه باقر ساروخانی.
- پریزادی، طاهر؛ حسینی امینی، حسن (۱۳۸۹). بررسی و تحلیل تمهیدات (پدافند غیرعامل) در شهر سقز در رویکردی تحلیلی، دوفصلنامه مدیریت شهری، تهران: سازمان شهرداریها و دهیارهای کشور، ش ۲۶، ۱۹۱-۲۰۲.
- تقوایی، مسعود؛ جوزی، علی (۱۳۹۱). «ارزیابی مسیرهای هشتگانه راهپیمایی شهر اصفهان با رویکرد برنامه‌ریزی و پدافند غیرعامل شهری»، فصلنامه امداد و نجات.
- حسینی امینی، حسن؛ پریزادی، طاهر (۱۳۸۹). مفاهیم بنیادی در پدافند غیرعامل با تأکید بر شهر و ناحیه، مؤسسه اندیشه کهن پرداز.
- دهخدا، علی اکبر (۱۳۵۱). لغتنامه دهخدا، ج چهارم، تهران: انتشارات تهران.
- سیاستهای کلی پدافند غیرعامل کشور (۱۳۸۶). مصوبات مجمع تشخیص مصلحت نظام، تهران.
- قدسی پور، حسن (۱۳۸۴). فرایند تحلیل سلسله مراتبی AHP، چ چهارم، تهران: انتشارات دانشگاه امیرکبیر (پلی تکنیک).
- کامران، حسن؛ حسینی امینی، حسن (۱۳۹۰). تحلیل ساختار شهر شهریار و راهبردهای پدافند غیرعامل، مجله جغرافیا، ش ۳۰.
- کامران، حسن؛ حسینی امینی، حسن (۱۳۹۱). کاربرد پدافند غیرعامل در ژئوپلیتیک و برنامه‌ریزی شهری (شهرستان شهریار)، جغرافیا (فصلنامه علمی پژوهشی انجمن جغرافیای ایران)، دوره جدید، س دهم، ش ۳۵-۱، ۲۷.
- کامران، حسن؛ امینی، داود؛ حسینی امینی، حسن (۱۳۹۱). کاربرد پدافند غیرعامل در برنامه‌ریزی مسکن شهری، مطالعات و پژوهشهای شهری و منطقه‌ای، س چهارم، ش پانزدهم، ۷۵-۸۸.
- موحدینیا، جعفر (۱۳۶۸). اصول و مبانی پدافند غیرعامل، تهران: انتشارات دانشگاه صنعتی مالک اشتر، پژوهشکده مهندسی پدافند غیرعامل.

- هاشمی فشارکی، سید جواد (۱۳۸۹). جایگاه فرهنگ در دفاع غیرعامل، کتاب ماه علوم اجتماعی، ش ۳۵، ۹۴-۸۶.

- Alexander, D., (2002), From Civil Defense to Civil Protection-and back again, [online]. Available from: <http://www.paydarymelli.ir>.
- Allen, C., (2003), "Fair Justice: the Bradford Disturbance: the Sentencing and the Impact", Journal of Social Justice, No. 67, Pp. 34-50.
- Barry, B., (1991), People state and fear, Second Edition, Boulder Co Lynne Rienner.
- Brandon, P., (2011), "Extreme Management in Disaster Recovery", Journal of Procedia Engineering, No. 14, Pp. 14-21.
- Socio-Political Reflections and Civil Defense, Springer. Cristy, A., (1969), -
- Dey,P.K, Ramcharan, E. K., (2008), Analytic hierarchy process helps select site for limestone quarry expalision in Barbados, Journal of Environmental Management, Vol. 88, pp 1384-1395.
- Hsieh, Ling-Feng, Li-Hung Lin, Yi-Yin Lin., (2007), A service quality measurement architecture for hot spring hotels in Taiwan, ELSEVIR, Tourism Management, P10.
- Kahraman, Cengiz., Demirel, Nihan C etin & Demirel, Tufan., (2007), "Prioritization of Government Strategies Using a AHP Analysis: The Case of Turkey", European Journal of Information Systems, 16, pp 284-298.
- Kajanus, M., Kangas, J & Kurttila, M., (2004), The use of value focused thinking and the A'WOT hybrid method in tourism management, Tourism Management, 25.
- Kangas, J., Kurttila, M & Kajanus, M., (2003), Evaluating the management strategies of a forestland estate-the S-O-S approach, Journal of Environmental Management.
- Leskinen, L. A., Kurttila, M., Kangas, J & Kajanus, M., (2006), Adapting modern strategic decision support tools in the participatory strategy process-a case study of a forest research station, Forest Policy and Economics, 8.
- Levy Jason K, Kouichi Taj., (2007), Group decision support for hazards planning and emergency management: A Group Analytic Network Process approach, ELSEVIR, Mathematical and Computer Modeling, No 46, pp 906-917.
- Partovi, Fariborz, Y., (2006), An analytic model for locating facilities strategically, ELSEVIR, Omega, 34, pp 41 - 55.
- Shrestha, Ram K., Alavalapati, Janaki R.R, Kalmbacher, Robert S., (2004), "Exploring the Potential for Silvopasture Adoption in South- Central Florida: An Application of WOT-AHP Method", Agricultural Systems, 81, pp 185-199.
- Spilerman, S., (2005), The cause of racial disturbance, journal of Amercian Sociological Review, 35(34), pp. 56-72.
- Tuzkaya, Gulfem, Semih O nut, Umut R., (2007), An analytic network process approach for locating undesirable facilities: an example from Istanbul, Turkey,

Journal of Environmental Management, ELSEVIR, May, P 14.

- Vahidnia, Mohammad H., Alesheikh, Ali., Alimohammadi, Abbas., (2009), Hospital site selection using fuzzy AHP and its derivatives, Journal of Environmental Management, pp 3048-3056.
- Yuksel, Ihsan & Metin, Dagdeviren., (2007), Using the analytic network process in a analysis – A case study for a textile firm.



شوروشگاه علوم انسانی و مطالعات فرهنگی  
پرتال جامع علوم انسانی





شروېشگاه علوم انساني و مطالعات فرهنگي  
پرتال جامع علوم انساني