

الگویابی ساختاری کارکرد خانواده ایرانی - اسلامی

محمد ثناگوی زاده / استادیار گروه مطالعات خانواده پژوهشکده الهیات و خانواده، پژوهشگاه علوم و فرهنگ اسلامی

m.sanagouezadeh@isca.ac.ir

دریافت: ۱۳۹۸/۰۶/۱۷ - پذیرش: ۱۳۹۸/۰۹/۱۶

چکیده

هدف پژوهش حاضر الگویابی ساختاری کارکرد خانواده ایرانی - اسلامی است. روش پژوهش «کمی»، از نوع «مطالعات پیمایشی، همبستگی و الگویابی» است. به منظور الگویابی، ابتدا براساس الگوی فرایندی و نظری ابعاد کارکرد خانواده ایرانی - اسلامی، گویه‌های پرسشنامه طراحی شد و سپس برای روایی سازه و اعتباریابی آن از بین دانشجویان مراکز آموزش عالی و مراکز مشاوره شهر اصفهان با روش نمونه‌گیری «چندمرحله‌ای» پرسشنامه‌ها در میان ۳۰۰ تن از آنها توزیع گردید. داده‌های جمع‌آوری شده توسط نرم‌افزار «Amos» و با کمک تحلیل عاملی تأییدی و شاخص‌های برازش تحلیل گردید. یافته‌های تحلیل عاملی تأییدی و شاخص‌های برازش آن حاکی از معرف بودن و مطلوبیت الگوی چهار عاملی پرسشنامه کارکرد خانواده ایرانی - اسلامی بود. این چهار عامل عبارت بود از: رفتارهای محترمانه و ارتباطات عاطفی، ایفای نقش، رعایت حریم‌ها، و ارزش‌های معنوی - مذهبی. همچنین نتایج تحلیل مسیر در الگویابی ساختاری کارکرد خانواده نشان داد که کارکرد ارزش‌های معنوی - مذهبی بر سایر کارکردها تأثیری مثبتی دارد؛ یعنی می‌تواند سایر کارکردها را تنظیم نماید. ضریب پایایی برای همه خرده‌مقیاس‌ها و کل آزمون بالاتر از ۰/۹۰ بود که حاکی از اعتبار و هماهنگی درونی مطلوب آزمون است. بنابراین نتایج این پژوهش نشان داد که خانواده ایرانی - اسلامی دارای چهار کارکرد اصلی است که کارکرد «ارزش‌های معنوی - مذهبی» تنظیم‌گر برای سایر کارکردها محسوب می‌شود.

کلیدواژه‌ها: خانواده ایرانی - اسلامی، الگویابی، ارزش‌های معنوی - مذهبی، روان‌شناسی.

کارکرد خانواده (Family functioning) یکی از مفاهیم اصلی نظریات روان‌شناسی خانواده است. این مفهوم در سال‌های انتهایی دهه ۱۹۷۰م وارد ادبیات روان‌شناسی خانواده شد.

اولین‌گویی که برای کارکرد خانواده مطرح گردید الگوی مک‌مستر (Mc master model) و با تلاش‌های اپستین (Epstein)، بی‌شاپ (Bishop) و بالدوین (Baldwin) بود (۱۹۸۳). این الگو براساس «نظریه سیستمی خانواده» (Theory of family system) شکل گرفت که در آن خانواده به‌مثابه نظامی در نظر گرفته می‌شد که اعضای درون آن همبستگی دارند و بدون درک این نظام نمی‌توان رفتار اعضا را درک نمود. از این‌رو، «الگوهای تعاملی نظام خانواده» (Transactional patterns) رفتار اعضا را به‌طور قوی شکل می‌دهند (میلر و همکاران، ۲۰۰۰). این الگو تلاش می‌کند تا ساختار (Structure)، سازماندهی (Organization) و الگوهای تعاملی خانواده را توصیف کند و البته به همه ابعاد کارکرد خانواده نپرداخت، بلکه ابعادی را تبیین نمود که برای درک کارکرد خانواده‌های بالینی مفید باشد. بنابراین به ارزیابی بالینی خانواده‌ها از طیف وسیعی از آسیب تا سلامت پرداخت.

براساس این الگو که متناسب با فرهنگ خانواده‌های مسیحی و یهودی طراحی شده است (ریان و همکاران، ۲۰۱۲)، کارکرد اصلی خانواده شرایط محیطی مناسبی برای رشد جسمی، روان‌شناختی و اجتماعی و جنبه‌های دیگر ایجاد می‌کند و برای تحقق کارکرد اصلی خانواده باید نظام خانواده مجموعه‌ای از تکالیف را انجام دهد. این تکالیف شامل تکالیف اصلی (Basic tasks)، تکالیف رشدی (Developmental tasks) و تکالیف بحرانی (Hazardous tasks) است. از این‌رو، شش بعد از کارکرد خانواده را معرفی می‌کند که می‌تواند سه حوزه بالینی خانواده (ساختار، سازماندهی و الگوهای تعاملی) را ارزیابی کند (میلر و همکاران، ۲۰۰۰). این کارکردها عبارتند از: حل مسئله (Problem -solving)، ارتباطات (Communication)، نقش‌ها (Roles)، پاسخ‌گویی عاطفی (Affective responsiveness)، آمیختگی عاطفی (Affective involvement) و کنترل رفتار (Behavior control) (هامیلتون و کار، ۲۰۱۶).

الگوی بیورز (Beavers) الگوی دیگری است که برای توصیف و تبیین کارکرد خانواده از سوی رابرت بیورز در سال ۱۹۷۷ مطرح شد. این الگو برای ارزیابی ارتباط بین کارکرد خانواده و ظرفیت تنش (Strain) در نظام خانواده طراحی گردید. «شایستگی خانواده» (Family competence) و «سبک خانواده» (Family style) دو بعد اصلی این الگو است. دامنه «شایستگی» شامل کفایت (Adequate)، متوسط (Mid)، مرزی (Boerderline) و به شدت ناکارآمد (Severely dysfunctional) می‌شود و دامنه «سبک» شامل مرکزگرا (Centripetal)، آمیخته (Mixed) و مرکزگریز (Centrifugal) می‌گردد. در صورتی که این دو بعد ترکیب شوند، نه گروه خانواده ایجاد می‌شود که سه گروه آنها کارآمد و بقیه خانواده‌هایی هستند که نیاز به مداخله بالینی دارند.

شایستگی خانواده به ساختار، اطلاعات در دسترس (Available information) و انعطاف‌پذیری تطبیقی (Adaptive flexibility) مربوط می‌شود. از بعد «شایستگی خانواده»، به بعد «سلامت» نیز تعبیر شده است. آنچه در این زمینه ملاحظه می‌شود آن است که هرچه در خانواده تبادل نظر و مذاکره (Negotiate) وجود داشته باشد، کارکرد خانواده و مقابله مؤثر با موقعیت‌های استرس‌آور محقق می‌شود. شایستگی بالا به ساختار و توانایی برای تغییر ساختار نیاز دارد. هرچه خانواده‌ها به الگوهای رفتاری و واکنش‌های خشک نچسبند آزادی بیشتری برای رشد و تغییر دارند. بعد «سبک» اشاره به الگوهای خانواده دارد.

خانواده‌ها براساس این بعد دارای سه سبک هستند: سبک مرکزگرا، سبک آمیخته، و سبک مرکزگریز. خانواده‌های با سبک مرکزگرا خانواده‌هایی هستند که از برقراری ارتباط با همدیگر بیشتر احساس رضایت دارند تا اینکه با بیرون ارتباط برقرار نمایند. خانواده‌های با سبک مرکزگریز خانواده‌هایی هستند که بیشتر با برقراری ارتباط با بیرون احساس رضایت دارند. خانواده‌های دارای شایستگی بالا بیشتر مرکزگرا هستند و کمتر مرکزگریز (بیورز و هامپسون، ۲۰۰۰).

سومین الگوی کارکرد خانواده، «الگوی حلقوی السون» (Olson Circumplex Model) است که در سال ۱۹۷۸ توسط دیوید السون مطرح شد. این الگو مبتنی بر «نظریه سیستم‌های خانواده» است و به‌طور وسیع در نظریه کارکرد خانواده مطرح می‌گردد. فرضیه اصلی این الگو آن است که خانواده‌های متعادل (Balanced families) کارآمدی بیشتری نسبت به خانواده‌های نامتعادل دارند. الگوی کارکرد خانواده السون سه بعد دارد که عبارت است از: ۱. انسجام (Cohesion)؛ ۲. سازگاری (Family adaptability) یا انطباق خانواده (انعطاف‌پذیری)؛ ۳. ارتباط خانواده (Family communication). این سه بعد از یک طبقه‌بندی مفهومی از ۵۰ مفهوم استخراج شده که پویایی‌های خانواده و ازدواج را توصیف می‌کنند (السون، ۲۰۰۰).

انسجام خانواده به پیوند هیجانی اعضای خانواده و روابط بین آنها با همدیگر اشاره دارد. انطباق‌پذیری خانواده به نیاز خانواده به تغییر ساختار قدرت، تخصیص نقش یا توانایی نقش‌های خانواده برای مواجه شدن یا مقابله کردن با فشارهای محیطی یا رشد ازدواج اشاره دارد. این بعد بر برقراری چگونگی حفظ تعادل نظام بین ثبات و تغییر متمرکز است. ارتباط خانواده به روابط بین اعضا مرتبط است که هم در رشد انسجام و هم در رشد انطباق‌پذیری نقش مهمی دارد (رادا و السون، ۲۰۱۶).

انسجام خانواده که بعد افقی الگوی حلقوی السون است، از پایین به بالا به چهار سطح گسسته (disengaged)، جدا (separated)، متصل (connected) و آمیخته (enmeshed) تقسیم می‌شود. در این بعد خانواده‌هایی که در سطح «جدا» و «متصل» قرار می‌گیرند خانواده‌های با کارکرد مطلوب هستند، درحالی‌که خانواده‌هایی که در سطح گسسته و آمیخته باشند خانواده‌های آسیب‌زا هستند. انطباق‌پذیری براساس این الگو که بعد عمودی است، از پایین

به بالا به چهار سطح تقسیم می‌گردد: سطح خشک (rigid)، سطح ساختاریافته (structured)، سطح منعطف (flexible)، و سطح نامنظم (chaotic).

خانواده‌هایی که ساختاریافته و منعطف باشند خانواده‌های مطلوبی هستند، ولی خانواده‌هایی که خشک و نامنظم‌اند دارای آسیب هستند. ضرب دو بعد با چهار سطح، شانزده نوع خانواده را ایجاد می‌کند. فرضیه اصلی این الگو آن است که یک رابطه خطی منحنی بین نتیجه کارکرد خانواده با این دو بعد وجود دارد. نمرات بالا یا پایین موجب اختلال در کارکرد خانواده می‌شوند. براین اساس خانواده به سه نوع خانواده متعادل (balanced)، متوسط (middle) و شدید (extreme) طبقه‌بندی می‌گردد (السون، ۲۰۰۰).

الگوی اسکینر (skinner) که یک الگوی فرایندی کارکرد خانواده است، توسط اسکینر در سال ۱۹۸۰ مطرح شد. این الگو به رابطه بین فرد با خانواده اشاره دارد و از مفاهیم الگوی مک مستر در قالب یک سیستم بالاتر و ساختار کارکردی واضح‌تر خانواده استفاده می‌کند. او معتقد است: خانواده به‌مثابه یک نظام پویا، دارای عوامل زمینه‌ای (Family background factors)، مانند ارزش‌ها و هنجارها (Values, Norms) است که به‌منزله کارکرد خانواده به حساب می‌آیند.

از نظر او کارکرد خانواده وقتی تضمین می‌شود که همه اعضا تمام تکالیف خود را روزانه انجام دهند و با همه مشکلات به‌طور منظم و منعطف روبه‌رو شوند. در اینجاست که فرد و خانواده با هم رشد می‌کنند. بر این اساس کارکرد خانواده دارای هفت بعد است: تکمیل کار (Task accomplishment)، ایفای نقش (Role performance)، ارتباط (Communication)، ابراز احساس (Affective expression)، دخالت (Involvement)، کنترل (Control)، و ارزش‌ها و هنجارها.

هسته اصلی کارکردها تکمیل تکالیف است و سایر ابعاد برای تحقق این کارکرد به کار می‌آیند. تکمیل تکالیف شامل شناسایی مشکل (Problem identification)، شناسایی راه‌حل‌های جایگزین (Exploration of alternative solutions)، انتخاب و پیاده‌سازی آنها (Implementation of selected approaches)، و ارزیابی پیامدها یا اثرات راه‌حل‌هاست (Evaluation of effects) (اسکینر، استینه‌هاور و سیتارنیوس، ۲۰۰۰).

براساس الگوهای نامبرده برای ارزیابی کارکرد خانواده، مقیاس‌هایی طراحی شده است. این مقیاس‌ها عبارتند از: مقیاس «سنجش ارزیابی خانواده مک مستر» (Family Assessment Device "FAD") (اپستین، ۱۹۸۳)، مقیاس «سنجش انسجام و انطباق خانواده» (Family Adaptability and Cohesion Evaluation Scale "FACES") (السون، ۲۰۱۱)، مقیاس «ارزیابی فرایندی کارکرد خانواده» (Family Assessment Measure "FAM") (اسکینر، استینه‌هاور و سانا - باربارا، ۲۰۰۹) و مقیاس «ارزیابی خانواده بیورز» (The Beavers family assessment) (هامپسون، بیورز، هولجوس، ۱۹۸۵).

بررسی مقیاس‌های نامبرده نشان می‌دهد که مقیاس خودگزارش‌دهی مک مستر شش بعد کارکرد خانواده به همراه یک بعد کارکرد کلی را ارزیابی می‌کند. این شش بعد شامل حل مسئله، آمیختگی عاطفی، پاسخ‌دهی عاطفی، کنترل رفتار، نقش‌ها، و ارتباطات است. این ابزار یک ابزار شصت سؤال است که هر بعد دارای ۶ تا ۱۲ ماده است. این مقیاس توسط همه اعضای خانواده که بالاتر از ۱۲ سال سن داشته باشند، تکمیل می‌شود و ویژگی‌های خانواده را در دو سطح سالم و غیرسالم توصیف می‌کند. دامنه امتیازات برای هر سؤال از ۱ (کاملاً موافق) تا ۴ (کاملاً مخالف) در نظر گرفته شده که نمره بالاتر نشان‌دهنده کارکرد ضعیف‌تر است (میلر، ۲۰۰۰).

مقیاس «سجش انسجام و انطباق خانواده» دارای چهار نسخه است. این مقیاس براساس «الگوی حلقوی نظام خانواده و زوجین» طراحی شده است و دو بعد «انسجام» و «انعطاف» خانواده را می‌سنجد (السون، ۲۰۰۰). این مقیاس توسط یک یا چند تن از اعضای خانواده تکمیل می‌شود. نسخه‌های ۳ و ۲ این پرسشنامه نشان‌دهنده وجود یک رابطه خطی بین آن با کارکرد سالم یا ناسالم خانواده است.

نسخه چهارم آخرین نسخه موجود این مقیاس است که ۴۲ دارد و شش خرده‌مقیاس را می‌سنجد. هر خرده‌مقیاسی دارای هفت ماده است. سه خرده‌مقیاس از شش خرده‌مقیاس مربوط به خرده‌مقیاس انعطاف است که شامل نامنظم، انعطاف‌پذیری متعادل، خشک، و سه خرده‌مقیاس دیگر مربوط به خرده‌مقیاس انسجام است که شامل آمیخته، انسجام متعادل و گسسته است. ویژگی‌های روان‌سنجی این مقیاس حاکی از آن است که شاخص‌های نیکویی CFI و IFI بالاتر از ۰/۹۰ و شاخص RMSEA زیر ۰/۰۸ است که نشان‌دهنده برازش مطلوب پرسشنامه است (السون، ۲۰۱۱).

مقیاس خودگزارش‌دهی ارزیابی فرآیندی کارکرد خانواده یکی دیگر از مقیاس‌های موجود است. این مقیاس شامل ۴۲ سؤال بوده و دارای هفت خرده‌مقیاس است. خرده‌مقیاس‌ها عبارتند از: تکمیل کار، ایفای نقش، ارتباط، ابراز احساس، دخالت، کنترل، ارزش‌ها و هنجارها. این مقیاس توسط اعضای خانواده که بالاتر از ۱۰ سال سن داشته باشند تکمیل می‌شود. پاسخ‌گویان به صورت طیف لیکرت از «کاملاً موافقم» تا «کاملاً مخالفم» به هر یک از گویه‌ها پاسخ می‌دهند. در پژوهشی نشان داده شد که اعتبار درونی همبستگی سؤالات بین ۰/۸۶ تا ۰/۸۹ بود. مطالعات گوناگونی به هنجاریابی و ترجمه آن به زبان‌های گوناگون پرداخته که حاکی از اعتبار بالای پرسشنامه است (اسکینر و همکاران، ۲۰۰۰؛ لاجی‌زاد، دیلوکچویو، پازاگلی و مازیسچی، ۲۰۱۴).

مقیاس «خودگزارش‌دهی بیوزر» دو بعد «شایستگی» و «سبک» را می‌سنجد. توسط این پرسشنامه خانواده‌ها به خانواده بالینی و غیربالینی طبقه‌بندی می‌شوند. مقیاس شایستگی خانواده از شش خرده‌مقیاس تشکیل شده و شامل ساختار خانواده (قدرت بی‌نظمی تا نظم)، اسطوره‌شناسی (Mythology) (موافقت یا مخالفت)، مذاکره

هدفمند (Goal-directed negotiation)، خودمختاری (Autonomy)، عاطفه خانواده (Family affect)، و آسیب‌شناسی سلامت عمومی (Global health pathology) است.

اعتبار درونی خرده‌مقیاس‌ها از ۰/۷۶ تا ۰/۸۸ گزارش شد و ضریب آلفای کرونباخ برای مقیاس «کفایت» ۰/۹۴ به دست آمد. بعد «سبک» از مرکز‌گریز تا مرکز‌گرا را شامل می‌شود که شامل هشت خرده‌مقیاس است و شامل مواجه شدن با نیازهای وابستگی (Meeting dependency needs)، مدیریت تعارض (Managing conflict)، به‌کارگیری فاصله (Use of space)، اظهار نزدیکی (Professed closeness)، حضور افراد بیگانه (Appearance to outsiders)، مدیریت حمایت (Managing assertion)، ابراز احساسات مثبت یا منفی (Global style) و سبک عمومی (Expression of positive and negative feelings) است. اعتبار درونی این خرده‌مقیاس از ۰/۷۶ تا ۰/۸۸ به دست آمد و برای مجموع آن ضریب آلفای کرونباخ برابر ۰/۸۱ بود (بیورز و همکاران، ۱۹۸۵).

مقیاس‌های نامبرده‌شده مبتنی بر الگوهای نظری کارکرد خانواده است که به ادعای طراحان آن مطابق فرهنگ مسیحی و یهودی تدوین شده است (ریان و همکاران، ۲۰۱۲). بنابراین حیثه‌های مطرح‌شده در کارکرد خانواده براساس مطالعات فرهنگی در جوامع مسیحی و یهودی است. در این الگوها، معنویت و مذهب به‌عنوان کارکردهای خانواده دیده نشده و نظام خانواده در مقایسه با سایر نظام‌های حیانتدار مادی ملاحظه گردیده است. از این‌رو، کارکردهای نظام مادی را نیز برای آن در نظر گرفته است (دیا و وانگ، ۲۰۱۵). علاوه بر آن، کارکردهای مزبور متأثر از تنوع فرهنگی است و عوامل فرهنگی، از جمله مذهب می‌تواند کارکردهای خانواده را تحت تأثیر قرار دهد (ریان و همکاران، ۲۰۱۲).

برای نمونه در خانواده ایرانی - اسلامی ابراز عواطف منفی قابل قبول نیست و خانواده بیان خشم، عصبانیت و یا اندوه را نمی‌پذیرد و در برابر آن پاسخی ارائه نمی‌دهد؛ یعنی خانواده ایرانی معتقد است: بیان خشم یا عواطف منفی پسندیده نیست و اعضای خانواده می‌توانند عواطف مثبت خود را ابراز نمایند و نباید عواطف منفی خویش را در خانواده بیان کنند. این یافته مورد تأیید نتایج برخی از پژوهش‌هاست که نتیجه گرفتند: مشاوره کارکرد خانواده با رویکرد اسلامی، بر خرده‌مقیاس پاسخ‌گویی عاطفی در پرسشنامه کارکرد خانواده الگوی مک مستر اثربخش نبود (شناگویی‌زاده و همکاران، ۱۳۹۵). این نشان می‌دهد که فرهنگ اسلامی و ساختار خانواده ایرانی با فرهنگ و ساختار خانواده غربی منطبق بر الگوهای مزبور، متفاوت است (صفورایی پاریزی و همکاران، ۱۳۹۴). از این‌رو، ضرورت دارد که مطالعات ایرانی - اسلامی در خصوص الگویابی الگوی کارکردی خانواده صورت گرفته، مقیاس‌های مرتبط با آن تدوین شود.

در ایران مطالعاتی منسجم مبتنی بر رویکرد بومی و دینی در خصوص کارکرد خانواده مشاهده نمی‌شود. برخی از پژوهشگران با مفاهیمی مانند «کارآمدی خانواده» (هوشیاری و همکاران، ۱۳۹۵) یا «رویکرد تحولی کارکرد خانواده» (عالی و همکاران، ۱۳۹۲) به مطالعه در این باره پرداخته‌اند. مفهوم «کارآمدی خانواده» از نظر آنها عبارت است از: پایداری اعضا به آموزه‌های اسلامی که می‌تواند موجب کشف و پرورش توانایی‌های اعضای خانواده در ابعاد شناختی، عاطفی و رفتاری شود. براین اساس پرسشنامه‌ای در سه حوزه شناختی، عاطفی و رفتاری طراحی شده است (هوشیاری و همکاران، ۱۳۹۵). به نظر می‌رسد این مقیاس براساس فردمحوری اعضا تدوین شده است. چنان که در مفهوم «کارآمدی خانواده» مطرح می‌شود، پایداری اعضا به آموزه‌های اسلامی موجب پرورش توانایی‌های اعضای خانواده می‌شود. از این رو، این تعریف، به خانواده با محوریت اعضا می‌نگرد و به پویایی‌های نظام خانواده توجهی ندارد.

«رویکرد تحولی خانواده» نیز که بر الگوی تحولی انسان گرینسپن (Greenspan) مبتنی است، به تفاوت‌های فردی مبتنی بر ارتباط اشاره دارد. براساس آن، همه ابعاد حسی، حرکتی، شناختی، اجتماعی و هیجانی موجود انسانی به صورت منسجم ملاحظه می‌شود، به گونه‌ای که هر فرد انسانی با ویژگی‌های زیستی منحصر به فرد متولد شده، در تعامل با محیط اجتماعی و فرهنگی رشد می‌کند و - به ترتیب - به قابلیت‌های خودتنظیمی و توجه مشترک (Shared Attention and Self-regulation)، جذب شدن در روابط و دلبستگی‌ها (Engagement in Relating and Attachment)، علامت‌دهی و مبادله عاطفی روابط (Two way Intentional Affective Signaling and Communication)، حلقه‌های طولانی علامت‌دهی هیجانی و حل مسئله اجتماعی مشترک (Long Chains of Coregulated Emotional Signaling and)، ایجاد و به کار بستن ایده‌ها (Creating Representation)، پُل زدن بین دو یا چند ایده (Building Bridges between Ideas) می‌رسد (عالی و همکاران، ۱۳۹۲).

جدیری و جان‌بزرگی (۱۳۸۸) نیز پرسشنامه «رضایت زناشویی اسلامی» را ساختند و اعتباریابی کردند. این مقیاس ۱۰ خرده‌مقیاس را می‌سجد: ارتباط کلامی، پایداری‌های مذهبی، حل تعارض، مدیریت مالی، روابط جنسی، فعالیت‌های اوقات فراغت، مسائل شخصیتی، فرزندان و فرزندپروری، نقش زن و مرد، صله ارحام. در مطالعه‌های دیگر، باورهای منطقی زوجین براساس منابع اسلامی ساخت و اعتباریابی شد. براین اساس باورهای منطقی زوجین شامل باورهای معیشتی، جنسی، ارتباطی، حل تعارض و حمایتی بود (صادقی سرشت و همکاران، ۱۳۹۴).

به نظر می‌رسد هیچ‌یک از مطالعه‌های مزبور مبتنی بر رویکرد نظام خانواده نیست. رویکردی که خانواده را به‌منزله یک نظام در نظر گرفته، برای آن پویایی‌هایی قائل است و سلامت یا رشد اعضا را تحت تأثیر سلامت آن

می‌داند. بنابراین هرچند پرسشنامه‌های مزبور هریک به سازه‌های روان‌شناختی خانواده پرداخته، ولی به تبیین الگوی کارکرد خانواده از نظر فرهنگ ایرانی - اسلامی توجهی نکرده‌اند. از این رو، ضروری است الگوی کارکرد خانواده مطابق فرهنگ ایرانی - اسلامی در دست مطالعه و تدوین قرار گیرد.

بنابراین تدوین الگوی بومی - ایرانی منطبق با فرهنگ اسلامی برای کارکرد خانواده ضرورت می‌یابد. برخی از پژوهشگران با استفاده از «نظریه داده‌بنیاد» (Grounded theory) به تدوین الگوی نظری بومی - اسلامی برای کارکرد خانواده همت گمارده‌اند. براساس این الگو که با استفاده از چندسویه‌سازی شامل منابع اسلامی، مصاحبه با متخصصان مشاوره خانواده و مصاحبه با خانواده انجام شد، الگوی تجسمی ابعاد کارکرد خانواده کشف گردید. ابعاد به دست آمده از ۶۵ طبقه‌بندی مفهومی حاصل شد. براساس این الگو ابعاد کارکرد خانواده شامل نقش‌ها و وظایف، ارتباطات، حریم‌ها، رفتارها و ارزش‌های مذهبی - معنوی است (شناگویی زاده و همکاران، ۱۳۹۴).

بعد نقش‌ها و وظایف: براساس این بعد، هریک از اعضای خانواده نقش و مسئولیتی دارد. نقش‌ها و وظایف اعضای خانواده بنا به جایگاه اعضا در خانواده تعریف می‌شود. زن و شوهر در جایگاه همسری ایفای نقش می‌کنند و در مقابل این نقش، وظیفه‌ای نسبت به همدیگر دارند. همان زن و شوهر وقتی در جایگاه والدین قرار گیرند، نقش دیگری دارند و وظیفه‌ای به عنوان والد بر عهده دارند. فرزندان نیز در جایگاه فرزندی قرار گرفته، ایفای نقش می‌کنند. آنان باید در برابر والدین، وظایف خود را انجام دهند. همچنین در برابر برادران و خواهران خود وظایفی دارند. از این رو، در فرهنگ اسلامی، وظایف اعضا در برابر نقش‌های همدیگر تعیین شده و افراد در برابر انجام این وظایف مسئولیت دارند.

بنابراین وظایف در خانواده به چهار دسته کلی تقسیم می‌شود: وظایف شوهر، وظایف همسر، وظایف والدین، وظایف فرزندان.

بعد ارتباطات: به نحوه روابط کلامی بین اعضای خانواده، والدین و فرزندان و زن و شوهر اشاره می‌کند. ارتباطات در چهار حیثه مطرح است: ۱. ارتباط همسر با شوهرش؛ ۲. ارتباط شوهر با همسرش؛ ۳. ارتباط والدین با فرزندان؛ ۴. ارتباط فرزندان با والدین.

بعد رفتارها: به رفتارهای اعضای خانواده در برابر همدیگر توجه دارد که آن هم در چهار حوزه پیشین قابل طبقه‌بندی است.

بعد حریم‌ها: به حد و مرز عاطفی اعضا نسبت به همدیگر و یا بیرون از خانواده اشاره دارد. منظور از حد و مرز عاطفی یعنی: تعیین حریمی بین خود و دیگران از نظر روابط عاطفی و روابط محرم و نامحرم براساس شریعت اسلام.

ارزش‌های مذهبی - معنوی: اشاره به ارزش‌های دینی دارد که اعضا تحت تأثیر آن تعامل و نحوه رفتار خود با دیگران را تنظیم می‌کنند و راحت‌تر می‌توانند در برابر همدیگر، گذشت، مدارا، احترام و رعایت فضایل اخلاقی و دوری از ردایب اخلاقی را ابراز نمایند (شناگویی‌زاده و همکاران، ۱۳۹۴).

پژوهش حاضر درصدد است مطابق الگوی نظری کارکرد خانواده شناگویی‌زاده و همکاران (۱۳۹۴)، مقیاس کارکرد خانواده را ساخته، توانمندی آن را با داده‌های حاصل از گروه نمونه بررسی کند. از این‌رو، سؤال اصلی این پژوهش آن است که آیا داده‌های حاصل از گروه نمونه با الگوی مورد نظر همخوانی دارد؟ همچنین در این پژوهش، این فرضیه بررسی گردید که کارکرد ارزش‌های مذهبی و معنوی پیش‌بینی‌کننده سایر کارکردهای خانواده است. به همین منظور پرسشنامه‌ای مبتنی بر الگوی نظری کارکرد خانواده طراحی شد و الگوی ساختاری کارکرد خانواده ایرانی - اسلامی مطابق الگوی نظری مزبور ارزیابی شد.

روش تحقیق

روش پژوهش «کمی»، از نوع مطالعات «پیمایشی، همبستگی و الگویابی ساختاری» است. براساس پنج بعد الگوی نظری کارکرد خانواده ایرانی - اسلامی، ۳۵ گویه در قالب پنج خرده‌مقیاس نقش‌ها، حریم‌ها، ارتباطات، رفتارها و ارزش‌های مذهبی - معنوی تدوین شد. هر خرده‌مقیاس دارای هفت سؤال است. برای سنجش روایی محتوایی، پرسشنامه‌ها در اختیار هشت تن از متخصصان مشاوره خانواده که رویکرد مذهبی و اسلامی داشتند، قرار گرفت و روایی محتوایی توسط شاخص‌های CVI (Content validity index) و CVR (Content validity ratio) و برای هر سؤال بررسی شد که نتایج برای هر دو شاخص بالای ۰/۸۰ به‌دست آمد که براساس جدول لاوشه حاکی از تأیید روایی محتوایی آزمون است.

جامعه آماری شامل دانشجویان و مراجعه‌کنندگان به مراکز مشاوره شهر اصفهان بودند. روش نمونه‌گیری، «نمونه‌گیری چندمرحله‌ای» بود. از بین دانشگاه‌ها و مؤسسه‌های موجود در شهر اصفهان، دانشگاه اصفهان و دو مؤسسه آموزش عالی و یک مرکز مشاوره انتخاب شدند که از بین گروه‌های آموزشی، یک گروه آموزشی انتخاب و پرسشنامه‌ها به صورت تصادفی در بین کلاس‌ها توزیع گردید. از گروه نمونه خواسته شد براساس دستورالعمل پرسشنامه، داوطلبانه و بدون ذکر نام و نام خانوادگی آن را تکمیل کنند و مطمئن باشند اطلاعاتشان محرمانه خواهد بود. آزمودنی‌ها باید به هر پرسش براساس طیف لیکرت از ۱. هرگز، ۲. بسیار ضعیف، ۳. ضعیف، ۴. گاهی، ۵. زیاد، ۶. بسیار زیاد تا ۷. همیشه پاسخ می‌دادند. نمرات بالاتر حاکی از کارکرد مطلوب و نمرات پایین‌تر نشان‌دهنده کارکرد ضعیف است.

هریک از اعضای خانواده که بالاتر از ۱۵ سال سن داشته باشد می‌تواند این پرسشنامه را پاسخ دهد. نمره هر فرد نشان‌دهنده کارکرد خانواده است و در صورت حضور همه اعضای خانواده، میانگین نمره تمام اعضا نمره کارکرد

خانواده محسوب می‌شود. از تعداد ۳۰۰ پرسشنامه توزیع شده، پس از حذف پرسشنامه‌های ناقص، تعداد ۲۰۹ پرسشنامه وارد تحلیل شد.

ویژگی‌های جمعیت‌شناختی گروه نمونه عبارت بود از: ۷۴/۴ درصد مرد و ۲۵/۶ درصد زن. از بین آنها ۸۷/۷ درصد تحصیلات بالاتر از دیپلم داشتند. ۱۹/۲ درصد پدر، ۲۲/۶ درصد مادر و ۵۸/۲ درصد فرزند بودند. ۷۹/۷ درصد گزارش دادند که ۲ یا ۳ فرزند دارند و میانگین سنی آنها ۲۷ سال با $SD = \pm ۶/۸$ بود.

چون پرسشنامه مزبور دارای یک الگوی نظری بود از این‌رو، برای سنجش روایی سازه (Construct validity) با کمک نرم‌افزار Amos نسخه ۸ از تحلیل عاملی تأییدی (Confirm factor analyze) و برای الگویابی معادله ساختاری از شاخص‌های نیکویی برازش و تحلیل مسیر استفاده شد. همچنین برای سنجش اعتبار درونی (Reliability) خرده‌مقیاس و همبستگی سؤالات با همدیگر با کمک نرم‌افزار SPSS نسخه ۲۴ از ضریب آلفای کرونباخ و دونیمه‌سازی آزمون با استفاده از فرمول اسپیرمن براون (Spearman-brown) و برای سنجش روایی همگرا از شاخص میانگین واریانس استخراج شده (Average Variance Extracted) استفاده گردید.

یافته‌ها

ابتدا الگو با پنج عامل (یعنی نقش‌ها و وظایف، ارتباطات، رفتارها، حریم‌ها و ارزش‌های معنوی - مذهبی) ارزیابی گردید، ولی به سبب آنکه الگوی پنج عاملی قابل تعریف نبود، دو عامل «ارتباطات» و «رفتارها» با هم ادغام گردیدند و تحت یک عنوان «ارتباطات و رفتارها» قرار گرفتند. همچنین به سبب آنکه بارهای عاملی چهار گویه ۲، ۳، ۴، ۵ از مقدار قابل قبولی برخوردار نبودند از الگو حذف شدند و در نهایت، تعداد ۳۱ گویه در الگو قرار گرفت. بنابراین با حذف چهار گویه و ادغام دو عامل «ارتباطات» و «رفتارها» الگوی مزبور تأیید شد.

شکل‌های ۱ تا ۴ بارهای عاملی هریک از عوامل چهارگانه را با گویه‌های مرتبط با آن نشان می‌دهد. شکل (۱) بارهای عاملی کاربرد ارزش‌های معنوی - مذهبی (FS)؛ شکل (۲) بارهای عاملی کاربرد ارتباطات و رفتارها (FRB)؛ شکل (۳) بارهای عاملی کاربرد نقش‌ها و وظایف (FR)؛ و شکل (۴) بارهای عاملی کاربرد حریم‌ها (FP) را نشان می‌دهد:

شکل ۲: بارهای عاملی گویه‌های کاربرد ارتباطات و رفتارها

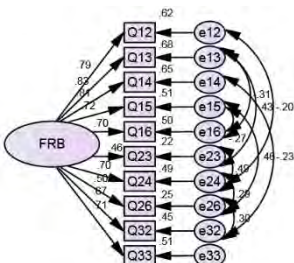

شکل ۱: بارهای عاملی گویه‌های کاربرد ارزش‌های مذهبی - معنوی

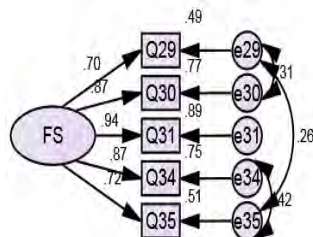

شکل ۴: بارهای عاملی گویه‌های کارکرد حریم‌ها

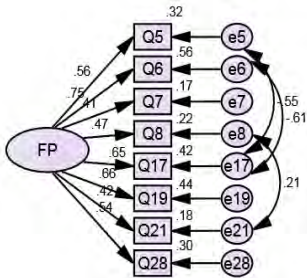

شکل ۳: بارهای عاملی گویه‌های کارکرد نقش‌ها و وظایف

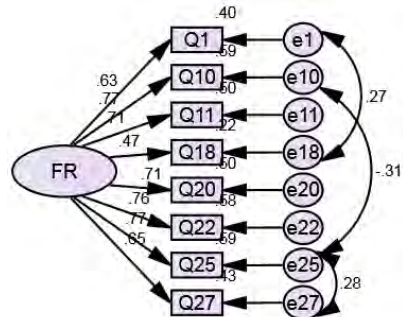

نتایج نشان داد که هریک از عوامل چهارگانه دارای بارهای عاملی قابل قبولی با گویه‌های مرتبط است. به منظور بررسی الگوی چهارگانه کارکرد خانواده، شاخص‌های نیکویی برازش براساس الگوی چهار عاملی ارزیابی گردید که نتایج آن در جدول (۱) آمده است:

جدول ۱: شاخص‌های کلی برازش برای پنج الگوی اندازه‌گیری

شاخص	الگوی (۱) کارکرد ارتباطات و رفتارها	الگوی (۲) کارکرد معنویت و تعالی	الگوی (۳) کارکرد نقش‌ها و وظایف	الگوی (۴) کارکرد حریم‌ها	الگوی (۵) الگوی تعاملی
CMIN	۲/۱۵	۰/۷۵۴	۱/۹۹	۲/۰۱	۳/۰۴
GFI	۰/۹۵	۰/۹۹	۰/۹۶	۰/۹۶	۰/۹۸
RMSEA	۰/۰۷	۰/۰۱	۰/۰۶	۰/۰۷	۰/۰۹
NFI	۰/۹۵	۰/۹۹	۰/۹۵	۰/۹۱	۰/۹۷
CFI	۰/۹۷	۱/۰۰	۰/۹۷	۰/۹۵	۰/۹۸
PGFI	۰/۴۴	۰/۸۳	۰/۴۵	۰/۴۵	۰/۱۹
PNFI	۰/۵۵	۰/۲۰	۰/۵۷	۰/۵۷	۰/۳۳

شاخص‌های کلی برازش برای چهار الگوی اندازه‌گیری حاکی از آن است که تمام شاخص‌های برازش مطلق، نسبی و مقتصد دارای نیکویی برازش مطلوبی است و از این‌رو، الگوی چهار عاملی برای مقیاس کارکرد خانواده از نظر شاخص‌های نیکویی برازش قابل قبول است. در بررسی فرضیه پژوهش، کارکرد ارزش‌های معنوی - مذهبی پیش‌بینی‌کننده سایر کارکردهاست؛ بدین معنا که اگر اعضای خانواده در این کارکرد عملکرد مطلوبی داشته باشند، انتظار می‌رود که در سایر کارکردها نیز از عملکرد مناسبی برخوردار باشند. بدین‌رو، الگوی پنجم به‌عنوان الگوی تعاملی و با روش «تحلیل مسیر» (یعنی پیش‌بینی سایر کارکردها مبتنی بر این کارکرد با کمک شاخص‌های نیکویی برازش) ارزیابی گردید که نتایج حاکی از آن بود که کارکرد معنویت و تعالی خانواده می‌تواند سایر کارکردها را پیش‌بینی نماید. به عبارت دیگر، براساس این الگو و مبتنی بر شکل (۵) کارکرد ارزش‌های معنوی - مذهبی به ترتیب به میزان ۱/۶۴، ۱/۸۳ و ۰/۷۱ واریانس کارکرد ارتباطات و رفتارها، نقش‌ها و وظایف و حریم‌ها را پیش‌بینی می‌کند.

شکل ۵: الگوی ساختاری کارکرد خانواده مبتنی بر چهار کارکرد خانواده

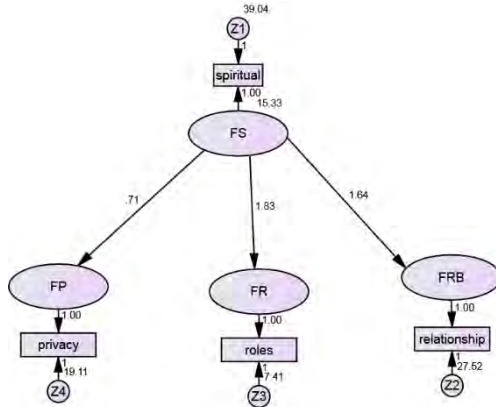

ضریب آلفای کرونباخ برای کل آزمون برابر ۰/۹۳ به دست آمد که نشان‌دهنده اعتبار بالای آزمون است. ضریب آلفای کرونباخ و میانگین واریانس استخراج شده - به ترتیب - برای کارکرد ارزش‌های مذهبی - معنوی با پنج گویه برابر ۰/۹۲ و ۰/۶۸، برای کارکرد رفتارها و ارتباطات با ده گویه برابر ۰/۹۰ و ۰/۴۸، برای کارکرد نقش‌ها و وظایف با هشت گویه برابر ۰/۸۷ و ۰/۵۳، و برای کارکرد حریم‌ها با هشت گویه برابر ۰/۷۸ و ۰/۳۲ می‌باشد که همگی نشان‌دهنده اعتبار بالای درونی خرده‌مقیاس‌ها و ضریب پایایی آن است.

ضریب دونیمه‌سازی آزمون برای قسمت اول آزمون با شانزده گویه ۰/۸۸ درصد و برای قسمت دوم آزمون ۰/۸۹ بود. ضریب اسپیرمن براون در صورت تساوی تعداد گویه‌ها و نابرابری تعداد گویه‌ها مساوی ۰/۸۴ و ضریب دونیمه‌سازی گاتمن ۰/۸۳ به دست آمد که حاکی از هماهنگی درونی آزمون است.

بحث و نتیجه‌گیری

هدف از این پژوهش الگویابی ساختاری کارکرد خانواده ایرانی - اسلامی بود. براین اساس با استفاده از الگوی فرایندی ابعاد کارکرد خانواده *شناگویی زاده* و همکاران (۱۳۹۴)، پرسشنامه «کارکرد خانواده ایرانی - اسلامی» ساخت و اعتباریابی گردید و برازش آن با الگوی نظری مزبور بررسی شد. ضرورت ساخت این پرسشنامه آن است که الگوهای کارکرد خانواده نامبرده مبتنی بر فرهنگ خانواده‌های ایرانی - اسلامی طراحی نشده‌اند. از این رو، بررسی خانواده ایرانی - اسلامی در چارچوب نظری و عملیاتی الگوهای نامبرده نمی‌تواند ارزیابی دقیق و واقعی برای پژوهشگران و مشاوران خانواده داشته باشد. هرچند در الگوی فرایندی کارکرد خانواده پنج بعد در نظر گرفته شده بود که شامل حریم‌ها، رفتارها، ارتباطات، ایفای نقش و ارزش‌های معنوی - مذهبی است، ولی براساس یافته‌های این پژوهش، الگوی ساختاری، الگوی چهاربعدهی را که شامل رفتارهای محترمانه و ارتباطات عاطفی، ایفای نقش‌ها و وظایف، ارزش‌های مذهبی - معنوی و حریم‌هاست، تأیید می‌نماید.

براساس این یافته‌ها، بعد «ارزش‌های مذهبی» توانسته است سایر گویه‌ها و ابعاد را نیز تحت تأثیر قرار دهد و فرضیه پژوهش را تأیید نماید. این یافته نتایج پژوهش *ثناگویی‌زاده* و همکاران (۱۳۹۴) را که الگوی فرایندی ابعاد کارکرد خانواده را ترسیم نمودند، تأیید می‌کند؛ زیرا هر دو مطالعه نشان می‌دهد: ارزش‌های مذهبی بر تقویت و معناداری سایر ابعاد کارکرد خانواده اثرگذار است. شاید بتوان گفت: این بعد یکی از ابعاد متمایز و مهم نسبت به سایر الگوهای ابعادی کارکرد خانواده است.

الگوی «کارکرد خانواده ایرانی - اسلامی» از حیث محتوا نسبت به برخی از ابعاد کارکردی با دو الگوی مک مستر و اسکینر شباهت دارد. بعد رفتارها و حریم‌ها می‌تواند با ابعاد کنترل رفتار و آمیختگی عاطفی شباهت داشته باشد. بعد رفتارها هم به نوع رفتارهای اعضا با همدیگر و بعد حریم‌ها به میزان پیوستگی و یا گسستگی آنها اشاره دارد.

«رفتارهای محترمانه» الگوهای رفتاری هستند که اعضا با توجه به رعایت حریم و مرزهای عاطفی که مقبول ارزش‌های خانواده خویش است، در برابر همدیگر انجام می‌دهند. گویه‌های گرمی داشتن همدیگر، توجه به انتظارات همدیگر و با عدالت رفتار نمودن حاکی از رعایت مرزهای عاطفی است. این گویه‌ها به همراه گویه رفتارهای مهربانانه نشان‌دهنده الگوی رفتاری خانواده است. خانواده‌ای که اعضای آن نسبت به همدیگر حریم قائلند و با رعایت حریم و توجه به انتظارات همدیگر و رعایت عدالت و مهربانی با همدیگر رفتار می‌نمایند خانواده‌ای دارای رفتارهای محترمانه است. تعبیر «محترم» برای رفتار از یک سو به وجود حریم در خانواده و از دیگر سو به عزت و احترام و ارزشمند قائل شدن به دیگر اعضا اشاره دارد.

بعد رفتارهای محترمانه با دو بعد «دخالته» و «کنترل» از ابعاد الگوی اسکینر نیز شبیه است. بعد «کنترل» به تأثیرگذاری اعضا بر همدیگر اشاره دارد؛ به این معنا که خانواده بتواند خود را با موقعیت‌های گوناگون سازگار نماید (اسکینر و همکاران، ۲۰۰۹). رفتارهای محترمانه نیز با توجه به رعایت انتظارات متقابل در اعضا و توجه به حریم و رعایت اصل «عدالت» می‌تواند این انطباق را با موقعیت‌های گوناگون در خانواده فراهم نماید. همچنین بعد «دخالته» در الگوی فرایندی اسکینر شبیه بعد «آمیختگی عاطفی» در الگوی مک مستر است که با توجه به توضیحات پیشین با رفتارهای محترمانه شباهت دارد.

ابعاد پاسخ‌گویی عاطفی و ارتباطات در هر دو الگوی مک مستر و اسکینر شبیه بعد ارتباطات عاطفی در «الگوی کارکرد خانواده ایرانی - اسلامی» است. پاسخ‌گویی عاطفی پیوستاری از عواطف مثبت و منفی را که اعضای خانواده در برابر همدیگر پاسخ می‌دهند، شامل می‌شود. این الگو معتقد است: خانواده باید بتواند، هم در عواطف مثبت و هم در عواطف منفی ابراز هیجانات و عواطف داشته باشد. براین اساس مطرح می‌کند خانواده‌ای که همواره با عشق و لطافت پاسخ می‌دهد و هرگز با خشم و اندوه پاسخ نمی‌دهد تحریف شده است، هرچند که معتقد است:

پاسخ‌گویی عاطفی متأثر از تنوع فرهنگی است و متخصص بالینی باید نسبت به عوامل فرهنگی که می‌تواند پاسخ‌های خانواده را تحت تأثیر قرار دهد حساس و هشیار باشد. ارتباطات نیز از نظر الگوی مک مستر، تبادل کلامی اطلاعات است (ریان و همکاران، ۲۰۱۲).

از نظر الگوی حاضر، پاسخ‌گویی عاطفی در قالب ارتباطات عاطفی مطرح می‌شود که به نوعی از حیث ابراز هیجانات مثبت و برقراری ارتباطات عاطفی مثبت با بعد پاسخ‌گویی عاطفی شبیه است، ولی این الگو به جای تأکید بر ارتباطات کلامی که در الگوی مک مستر در بعد ارتباطات به آن توجه شده و در پاسخ‌گویی عاطفی به بعد غیر کلامی ارتباطات به پیوستار عواطف مثبت و منفی توجه می‌کند، این دو شاخه را در یک بعد «ارتباطات عاطفی» تعریف نموده است. ارتباطات عاطفی، هم شامل ارتباطات کلامی می‌شود و هم شامل ارتباطات عاطفی مثبت بین اعضا.

الگوی حاضر معتقد است: ارتباطات بدون عواطف معنایی ندارد و هر ارتباطی دارای عواطف است. از این رو، ارتباطات عاطفی مدنظر این بعد است. از سوی دیگر، ارتباطات را نمی‌توان با دو بعد منفک از همدیگر، یعنی ارتباط کلامی و غیر کلامی ارزیابی نمود. بنابراین ارتباط کلامی و غیر کلامی با ترکیب عواطف به صورت یکپارچه قابل بررسی است، نه آنکه در یک بعد، ارتباطات کلامی و در بعد دیگر عواطف بررسی شود؛ آنچنان که در الگوی مک مستر ارتباطات بدین صورت ارزیابی می‌گردد، و حال آنکه در سایر الگوها، حتی الگوی اسکینر ارتباطات شامل ارتباط کلامی و ارتباط غیر کلامی یا عاطفی نیز می‌شود (اسکینر و همکاران، ۲۰۰۹). از نظر اسکینر نیز ارتباطات بر انتقال پیام استوار است. هرچه این پیام واضح‌تر و شفاف‌تر باشد درک متقابل بهتر خواهد بود (همان).

به نظر می‌رسد بعد ارتباطات عاطفی با توجه به رعایت عواطف مثبت در کلام و گفتار و به‌طور کلی در برقراری ارتباط، بتواند پیام را نیز به خوبی منتقل کند. یکی از موانع مهم در انتقال پیام، استفاده نکردن از عواطف مثبت است. کلام خوش‌گفتار همراه با ابراز هیجانات مثبت در بافتی صمیمانه می‌تواند پیام را به نحو مطلوبی انتقال دهد. بعد «ایفای نقش» در الگوی حاضر با ابعاد نقش‌ها در «الگوی کارکرد خانواده مک مستر» و اسکینر نیز شبیه است. نقش‌ها در الگوی مک مستر و اسکینر الگوهای تکرارشونده رفتاری هستند که اعضای خانواده با آنها کارکرد خانوادگی را انجام می‌دهند (هامیلتون و کار، ۲۰۱۶). تفاوت این بعد با بعد مشابه در دو الگوی نامبرده آن است که در خانواده ایرانی - اسلامی نقش‌ها از سوی ارزش‌های فرهنگی اسلامی روشن و مشخص است و اعضا قبل از ازدواج نقش‌های همدیگر را می‌دانند (ثناگویی زاده، ۱۳۹۹، ص ۶۹)؛ ولی آنچه که اهمیت دارد تداخل در نقش‌ها و ایفای نقش مناسب هریک از اعضای خانواده است. در صورتی که خانواده نقش‌های خود را به نحو صحیح و متناسب مدیریت نموده و ایفا نماید، این بعد مطلوب خواهد بود.

در میان ابعاد باقی‌مانده از دو الگوی مک مستر و اسکینر، بعد «حل مسئله» بعدی است که تناظر عنوانی در الگوی حاضر ندارد. «حل مسئله» در الگوی مک مستر به «توانایی / ظرفیت خانواده در حل مشکلات برای حفظ کارکرد مؤثر خانواده» گفته می‌شود (ریان و همکاران، ۲۰۱۲). این بعد نه در الگوی اسکینر و نه در هیچ‌یک از الگوهای دیگر دیده نشد (السون، ۲۰۰۰).

به نظر می‌رسد بعد «حل مسئله» پیامد تحقق کارکردهای خانواده است؛ یعنی وقتی خانواده دارای کارکرد سالم باشد توانایی‌اش برای حل مسئله رشد پیدا خواهد کرد و شاید به همین سبب سایر نظریات نیز به آن اشاره نکرده‌اند. این بعد می‌تواند شبیه بعد «انجام وظیفه» در الگوی اسکینر باشد. اسکینر نیز این بعد را بعدی محوری نسبت به سایر ابعاد می‌داند؛ یعنی معتقد است: تمام کارکردها در خدمت این بعد است.

علاوه بر این، از نظر الگوی حاضر، بعد «ارزش‌های مذهبی» می‌تواند ظرفیت و توانمندی در خانواده ایجاد کند تا در برابر مسائل و مشکلات خود اقدام مناسب انجام دهند؛ زیرا در بعد «ارزش‌های مذهبی» مبنای تصمیم‌گیری اعضا توافق بر معیارهای دینی و کسب رضایت الهی است. در خانواده اسلامی، افراد می‌کوشد انتخاب و تصمیم‌هایشان مبتنی بر خواست خداوند باشد و این زمینه‌ساز حل مسئله و توافق بر آن خواهد شد.

در مقایسه این الگو با دو الگوی بیورز و السون باید اشاره کرد که در الگوی بیورز خانواده دو بعد اصلی دارد: «شایستگی» و «سبک» است. بعد «شایستگی» به ساختار و انعطاف‌پذیری خانواده مربوط است (بیورز و هامپسون، ۲۰۰۰) که شبیه بعد «ایفای نقش و رفتارها و ارتباطات عاطفی» است. خانواده با رعایت نقش‌ها و با خوش‌گفتاری و ابراز هیجانات مثبت و انجام گفت‌وگوی محبت‌آمیز، می‌تواند انعطاف‌پذیری و تغییرپذیری در ساختار را محقق سازد. بعد «سبک» نیز که به کیفیت تعاملات خانواده برمی‌گردد، می‌تواند به رفتارهای محترمانه مربوط باشد که با رعایت حریم‌های همدیگر و رعایت عدالت، ارتباطات اعضا با همدیگر تنظیم می‌شود.

در الگوی حلقوی السون نیز که سه بعد «انسجام» و «انعطاف» و «ارتباطات» را شامل می‌شود، بعد «انسجام» اشاره به پیوندهای هیجانی اعضا دارد و شبیه بعد «رفتارهای محترمانه و حریم‌ها» است؛ زیرا رفتارهای محترمانه است که تعادل در نظام خانواده را برقرار می‌سازد؛ بدین‌گونه که اعضا از یک‌سو با هم هستند و از سوی دیگر، برای همدیگر حریم قائل می‌شوند. بعد «انعطاف‌پذیری» به سبک‌های گفت‌وگو، نقش‌ها و قواعد رابطه می‌پردازد و می‌تواند شبیه ارتباطات عاطفی و ایفای نقش باشد و بعد «ارتباطات» که مهارت‌های ارتباطی مثبت در نظام خانواده بوده و تسهیل‌گر است (اسپرینکلی، السون و راسل، ۲۰۱۴)، به بعد «ارتباطات عاطفی و رفتارهای محترمانه» شباهت دارد.

مقایسه بالا از حیث محتوایی صورت گرفت و برخی تفاوت‌ها و شباهت‌های بین ابعاد کارکرد خانواده در الگوهای گوناگون مقایسه شد. باید در نظر داشت که الگوی حاضر یک الگوی فرایندی است. از نظر این الگو

خانواده ایرانی برای تداوم حیات خود، دارای سه کارکرد «ایفای نقش»، «رفتارهای محترمانه» و «ارتباطات عاطفی و رعایت حریم‌ها» است که هر سه بعد تحت تأثیر بعد ارزش‌های مذهبی قرار دارد. به عبارت دیگر بعد «ارزش‌های مذهبی» است که رفتارهای محترمانه و ارتباطات عاطفی، ایفای نقش و حریم‌ها را تنظیم و تعدیل می‌کند. این بعد^۱ تنظیم‌گر است.

به نظر می‌رسد آنچه برای دو الگوی بیورز و *السون* برای کارکرد خانواده اهمیت دارد بعد «انعطاف‌پذیری» است. این بعد می‌تواند حیات خانواده را در موقعیت‌های گوناگون تضمین نماید. از نظر الگوی حاضر بعد «ارزش‌های مذهبی» می‌تواند انعطاف‌پذیری را در نظام خانواده محقق سازد و سایر ابعاد را بر این اساس تنظیم نماید. بنابراین از این نظر، امتیاز این الگو آن است که نه تنها یک بعد را به‌منزله یک بعد انعطاف‌پذیر می‌داند، بلکه آن را یک بعد تنظیم‌گر برای سایر ابعاد نیز در نظر می‌گیرد؛ چنان‌که پژوهش *شناگویی‌زاده* و همکاران (۱۳۹۴) آن را تأیید می‌کند.

بعد «انعطاف‌پذیری» حلقه مفقودی است که در الگوی مک مستر به آن اشاره نشده است و می‌تواند نقضی برای آن الگو به‌شمار آید، درحالی‌که «الگوی فرایندی اسکینر» به خوبی به این بعد تحت عنوان «ارزش‌ها و هنجارها» اشاره دارد (اسکینر و همکاران، ۲۰۰۰)؛ ولی این بعد را یک بعد تنظیم‌گر نمی‌داند.

همچنین بعد «ارزش‌ها و هنجارها» اشاره‌ای مستقیم به ارزش‌های مذهبی ندارد، بلکه هر نوع ارزش و هنجاری را مدنظر قرار می‌دهد، درحالی‌که در الگوی حاضر آنچه بعد «ارزش‌های مذهبی» معرفی شده ارزش‌های مقبول مسلمانان و دین اسلام است که هر مسلمانی قلب خود را با آن پیوند زده است. بر این اساس این بعد می‌تواند یک بعد انعطاف‌پذیر و تنظیم‌گر باشد.

همچنین الگوی مک مستر و دو الگوی بیورز و *السون*، الگوهای بیرون‌روانی و ساختاری هستند (اسکینر و همکاران، ۲۰۰۰)؛ یعنی به پویایی‌های ساختاری و ارتباطات بین فردی توجه دارند، درحالی‌که الگوی حاضر علاوه بر آنکه به پویایی‌های ساختاری و برون‌روانی توجه دارد، به پویایی‌های درون‌روانی نیز توجه می‌کند. بعد «ارزش‌های مذهبی» حاکی از پویایی‌های درون‌روانی است. به عبارت دیگر، در این بعد معنویت و مذهب به‌عنوان یک بعد تنظیم‌گر افکار، احساسات و ارزش‌های فردی محسوب شده و درون‌روانی به‌شمار می‌آید.

از سوی دیگر، این الگو اختصاص به سنجش خانواده‌های بالینی، مانند الگوهای پیش‌گفته ندارد و می‌تواند برای سنجش مهارت‌افزایی و ارتقای کارکرد خانواده برای خانواده‌های سالم به کار رود، هرچند به‌کارگیری آن برای خانواده‌های بالینی نیاز به ملاحظات بیشتری از لحاظ پژوهشی دارد که پژوهش‌های آینده باید در این خصوص اقدام کنند. به نظر می‌رسد این پرسشنامه برای به‌کارگیری در جمعیت‌های متفاوت بالینی و غیربالینی، نیازمند پژوهش‌ها و مطالعات فراوانی باشد؛ زیرا این پرسشنامه برای سنجش خانواده‌های بالینی تنظیم نشده

است، بلکه در جمعیت طبیعی بررسی گردید. از این رو، پرسشنامه حاضر دارای نقطه برش نیست تا خانواده‌های بالینی را از غیر آن متمایز سازد.

بنابراین پیشنهاد می‌شود پژوهش‌های آینده این موضوع را پیگیری کنند. همچنین روایی همگرا و واگرایی این پرسشنامه را با سایر پرسشنامه‌های مشابه بررسی نمایند. به سبب محدودیت در هزینه‌های پژوهش، پژوهش حاضر تنها در شهر اصفهان انجام شد. بنابراین، پیشنهاد می‌شود پژوهش‌های آینده این مقیاس را به صورت کلان بر جامعه ایرانی اجرا کنند و نتایج آن را تحلیل نمایند تا بتوان تحلیل عمیق‌تری بر کارکرد خانواده ایرانی انجام داد.

پیوست

۷	۶	۵	۴	۳	۲	۱	عبارات
همیشه	بسیار زیاد	زیاد	گاهی	کمتر	بسیار کم	هرگز	
							الف. کارکرد نقش‌ها و وظایف:
							۱. اعضای خانواده به نقش‌های همدیگر احترام می‌گذارند.
							۲. هنگامی که یک عضو از اعضای خانواده در ایفای نقش خود کاستی دارد، دیگر اعضا آن را جبران می‌کنند.
							۳. ما اوقاتی از روز را کنار همدیگر سپری می‌کنیم.
							۴. اعضای خانواده هنگام عصبانیت، خشم خود را کنترل می‌کنند.
							۵. اعضای خانواده، هیجانات مثبت (مانند بخشش، شادی و محبت) را به همدیگر ابراز می‌نمایند.
							۶. هر یک از اعضای خانواده نسبت به نقش‌ها و وظایف خود آگاه است.
							۷. هر یک از اعضای خانواده به نیازهای عاطفی دیگر اعضا توجه دارد.
							۸. اعضای خانواده مسئولیت خود را انجام می‌دهند.
							ب. کارکرد ارتباطات و رفتارها:
							۹. توجه به انتظارات همدیگر یکی از اصول رفتاری خانواده ماست.
							۱۰. اعضا با مهربانی با همدیگر رفتار می‌کنند.
							۱۱. والدین به عدالت بین فرزندان رفتار می‌کنند.
							۱۲. اعضای خانواده با خوش‌گفتاری با هم صحبت می‌کنند.
							۱۳. اعضای خانواده هنگام ورود به خانه به هم سلام می‌کنند.
							۱۴. پدر نیازهای اقتصادی (مانند، خوراک، پوشاک و مسکن) خانواده را برآورده می‌سازد.
							۱۵. مادر نیازهای عاطفی (مانند مهرورزی و مراقبت) خانواده را برآورده می‌سازد.
							۱۶. فرزندان خانواده به والدین احسان می‌نمایند.
							۱۷. در برابر بداخلاقی‌های یکی از اعضا، سایر اعضا صبوری می‌ورزند.
							۱۸. صداقت و راستی محور رفتارها، تصمیم‌ها و روابط ماست.

							ج. کارکرد حریم‌ها:
							۱۹. افراد بیرون از خانواده بدون رعایت حریم خانوادگی ما وارد خانواده می‌شوند.
							۲۰. عضوی از اعضای خانواده در تصمیم‌گیری‌های دیگران دخالت می‌کند.
							۲۱. خانواده ما تحت تأثیر نظرات دیگران است.
							۲۲. رفتارهای اعضای خانواده نسبت به همدیگر حاکی از گرمی داشتن همدیگر است.
							۲۳. اعضای خانواده هنگام گفت‌وگو، همدیگر را سرزنش می‌کنند.
							۲۴. اعضای خانواده نظرات خود را به همدیگر تحمیل می‌کنند.
							۲۵. تنفر از همدیگر در خانواده ما وجود دارد.
							۲۶. یکی از اختلافات در خانواده ما بحث درباره رعایت نکردن نقش‌ها و وظایف اعضاست.
							د. کارکرد ارزش‌های مذهبی - معنوی:
							۲۷. یکی از انگیزه‌های اعضای خانواده برای کمک به همدیگر، اعتقاد به عبادت بودن کمک به همدیگر است.
							۲۸. در خانواده ما تقوا باعث شده است که اعضا نسبت به همدیگر ظلم نکنند.
							۲۹. در خانواده ما کسب رضایت الهی موجب شده است که اعضا رفتارها و روابط مناسبی با همدیگر داشته باشند.
							۳۰. در خانواده ما مبنای تصمیم‌گیری اعضا کسب رضایت الهی است.
							۳۱. در صورتی که اختلاف نظر بین اعضا نسبت به موضوعی پیش آید، با محور قرار دادن معیارهای دینی درباره آن موضوع، به توافق می‌رسیم.

- ثناگوی زاده، محمد و همکاران، ۱۳۹۴، «شناسایی ابعاد کارکرد خانواده در فرایند مشاوره خانواده با جهت‌گیری اسلامی با استفاده از نظریه داده بنیاد»، *فرهنگ مشاوره و روان‌درمانی*، ش ۳۶، ص ۵۵-۸۰.
- ____، ۱۳۹۵، *کشف ابعاد مشکلات بین والدین و نوجوان پسر و تدوین بسته مشاوره خانواده با جهت‌گیری اسلامی و مقایسه تأثیر آن با خانواده درمانی کارکردی بر مشکلات، نگرش نوجوان پسر نسبت به والدین و کارکرد خانواده*، رساله دکتری، اصفهان، دانشگاه اصفهان.
- ____، ۱۳۹۹، *صمیمیت زناشویی، نظریه و کاربری (رویکردی اسلامی)*، اصفهان، دفتر تبلیغات اسلامی حوزه علمیه قم.
- جدیری، جعفر و مسعود جانبزرگی، ۱۳۸۸، «ساخت و اعتباریابی مقیاس رضامندی زناشویی اسلامی»، *روانشناسی و دین*، ش ۲(۴)، ص ۴۱-۷۰.
- صادقی سرشت، علی و همکاران، ۱۳۹۴، «ساخت و اعتباریابی آزمون اولیه باورهای منطقی زوجین براساس منابع اسلامی»، *روانشناسی و دین*، ش ۸(۴)، ص ۵-۲۲.
- سالاری فر، محمدرضا، ۱۳۹۵، *خانواده در نگرش اسلام و روان‌شناسی*، قم، پژوهشگاه حوزه و دانشگاه.
- صفورایی پاریزی، محمدمهدی و همکاران، ۱۳۹۴، «بازشناسی ساختار عاملی مقیاس اسلامی کارآمدی خانواده فرم تجدیدنظرشده»، *اسلام و پژوهش‌های روان‌شناختی*، ش ۱(۳)، ص ۲۷-۴۳.
- عالی، شهربانو و همکاران، ۱۳۹۲، «تدوین و اعتباریابی پرسشنامه سنجش کارکرد تحولی خانواده»، *پژوهش‌های روان‌شناسی بالینی و مشاوره*، ش ۳(۲)، ص ۱۵۷-۱۷۶.
- هوشیاری، جعفر و همکاران، ۱۳۹۵، «هنجاریابی مجدد پرسش‌نامه سنجش کارآمدی خانواده با استفاده از نظریه سؤال - پاسخ»، *مطالعات اسلام و روان‌شناسی*، ش ۱۰(۲)، ص ۹۹-۱۱۷.
- Beavers, R., & Hampson, R. B., 2000, "The Beavers systems model of family functioning", *Journal of Family Therapy*, N. 22(2), p. 128-143.
- Dai, L., & Wang, L., 2015, "Review of family functioning", *Open Journal of Social Sciences*, N. 3(12), p. 134-141.
- Epstein, N. B., Baldwin, L. M., & Bishop, D. S., 1983, "The McMaster family assessment device", *Journal of Marital and Family therapy*, N. 9(2), p. 171-180.
- Hamilton, E., & Carr, A., 2016, "Systematic review of self-report family assessment measures", *Family Process*, N. 55(1), p. 16-30.
- Hampson, R. B., Beavers, W. R., & Hulgus, Y. F., 1985, "Commentary: The Beavers systems approach to family assessment", *Family Process*, N. 24(3), p. 398-405.
- Laghezza, L., Delvecchio, E., Pazzagli, C., & Mazzeschi, C., 2014, "The Family Assessment Measure III (FAM III) in an Italian sample", *BPA-Applied Psychology Bulletin (Bollettino di Psicologia Applicata)*, N. 62, p. 17-28.
- Miller, I. W., Ryan, C. E., Keitner, G. I., Bishop, D. S., & Epstein, N. B., 2000, "The McMaster approach to families: Theory, assessment, treatment and research", *Journal of Family Therapy*, N. 22(2), p. 168-189.
- Olson, D. H., 2000, "Circumplex model of marital and family systems", *Journal of Family Therapy*, N. 22(2), p. 144-167.

- Olson, D., 2011, "FACES IV and the circumplex model: Validation study", *Journal of Marital and Family therapy*, N. 37(1), p. 64-80.
- Rada, C., & Olson, D. H., 2016, "Circumplex Model of Marital and Family Systems (Faces III) in Romania", *Annuaire Roumain D'anthropologie*, N. 53, p. 11-29.
- Ryan, C. E., Epstein, N. B., Keitner, G. I., Miller, I. W., & Bishop, D. S., 2012, *Evaluating and treating families: The McMaster approach*, London, Routledge.
- Skinner, H. A., Steinhauer, P. D., & Santa-Barbara, J., 2009, "The family assessment measure", *Canadian Journal of Community Mental Health*, N. 2(2), p. 91-103.
- Skinner, H., Steinhauer, P., & Sitarenios, G., 2000, "Family Assessment Measure (FAM) and process model of family functioning", *Journal of Family Therapy*, N. 22(2), p. 190-210.
- Sprenkle, D. H., Olson, D., & Russell, C. S., 2014, *Circumplex model: Systemic assessment and treatment of families*, London, Routledge.

