



واکاوی عوامل مؤثر بر زیست‌پذیری اقتصادی در فضاهای ناکارآمد پیراشهری (مورد: کوی فاطمیه شهر زنجان)

پذیرش نهایی: ۱۴۰۱/۰۶/۱۷

دریافت مقاله: ۱۴۰۱/۰۳/۳۱

صفحات: ۶۷-۸۴

حامد امدادی؛ دانشجوی دکتری، گروه معماری، واحد زنجان، دانشگاه آزاد اسلامی، زنجان، ایران.
هومن ثبوتی؛ استادیار گروه معماری، واحد زنجان، دانشگاه آزاد اسلامی، زنجان، ایران.
یاشار اصلانیان؛ استادیار گروه معماری، واحد زنجان، دانشگاه آزاد اسلامی، زنجان، ایران.

چکیده	واژه‌های کلیدی
حاشیه‌نشینی پدیده‌ای است که نه تنها در ایران بلکه در کل جهان به‌عنوان معضلی مطرح می‌گردد که دولت‌ها تاکنون نتوانسته‌اند از آن رهایی یابند و برای حل آن چاره‌ای بیندیشند. برنامه‌ریزی برای ارتقای کیفیت زندگی در مناطق حاشیه‌ای و پیراشهری، نیازمند شناسایی عوامل مؤثر بر زیست‌پذیری در جوامع مختلف است. با عنایت به اینکه مؤلفه زیست‌پذیری، در سه بعد اقتصادی، اجتماعی و زیست‌محیطی، قابل بررسی است، بعد اقتصادی مهم‌ترین بعد تأثیرگذار بر کیفیت زندگی شهری و ارتقای آن محسوب می‌شود. از این رو، پژوهش حاضر با رویکرد توصیفی-تحلیلی به بررسی وضعیت شاخص‌های اقتصادی مؤثر بر زیست‌پذیری مناطق پیراشهری زنجان می‌پردازد. هدف اصلی این تحقیق ارتقای کیفیت زندگی و افزایش زیست‌پذیری این نوع بافت‌هاست. در این راستا، شاخص‌های مؤثر در بعد اقتصادی زیست‌پذیری پس از استخراج از ادبیات پژوهش‌های مرتبط و مصاحبه با خبرگان، با استفاده از تکنیک مدل‌سازی ساختاری-تفسیری مورد تجزیه و تحلیل قرار می‌گیرد. بررسی وضعیت زیست‌پذیری اقتصادی با استفاده از نرم‌افزار میک مک انجام می‌پذیرد. نتایج پژوهش، نشان می‌دهد شاخص‌های «درآمد مناسب و کافی»، «داشتن شغل مناسب»، «وضعیت امنیت شغلی»، «فرصت‌های شغلی مناسب» و «میزان پس‌انداز» بیش‌ترین سهم را در زیست‌پذیری اقتصادی کوی فاطمیه دارند. از این رو ارتقای این شاخص‌ها به دلیل داشتن قدرت نفوذ و وابستگی بالا که در اثر تغییر یافتن، کل سیستم را متأثر خواهند کرد؛ برای توسعه و افزایش زیست‌پذیری این منطقه پیشنهاد می‌گردد.	حاشیه‌نشینی، زیست‌پذیری اقتصادی، فضاهای پیراشهری، بافت ناکارآمد، زنجان.

E- Mail: Soboutihooman@yahoo.com

نحوه ارجاع به مقاله:

امدادی، حامد، ثبوتی، هومن، اصلانیان، یاشار. ۱۴۰۱. واکاوی عوامل مؤثر بر زیست‌پذیری اقتصادی در فضاهای ناکارآمد پیراشهری (مورد: کوی فاطمیه شهر زنجان). مجله توسعه فضاهای پیراشهری. ۲(۸): ۶۷-۸۴.



طی چند سال اخیر، ساماندهی بافت‌های فرسوده و ناکارآمد یکی از موضوعات اصلی گریبان گیر سازمان‌ها و نهادها و مدیران شهری بوده تا جایی که عدم توانایی این سازمان‌ها در حل این معضل شهری باعث گردیده که در محافل علمی و دانشگاهی نیز به این موضوع مهم پرداخته شود (پوراحمد و همکاران، ۱۳۹۹). در این راستا، به‌موازات برنامه‌های احیا و بازآفرینی بافت‌های ناکارآمد شهری، ایده ارتقای کیفیت زندگی جای خود را در ادبیات برنامه‌ریزی شهری باز کرده و مبحث زیست‌پذیری مطرح شده است (ساسان پور و همکاران، ۱۳۹۴).

این مبحث؛ شامل مجموعه‌ای مرتبط از اجزای اقتصادی، فضایی و اجتماعی است که باهم برای درک و اندازه‌گیری مقیاس جغرافیایی با برنامه‌ریزی و توسعه در جهان در رابطه هستند که اغلب برای توصیف جنبه‌های گوناگون جامعه، محیط اطراف و تجارب مشترک یک جامعه استفاده می‌شود. در واقع این مفهوم، به معنی دستیابی به قابلیت زندگی است (زیاری و همکاران، ۱۳۹۷) و در تجربه انسان از محل زندگی خود، متمرکز شده و به زمان و مکان خاصی اختصاص دارد (حکیم دوست و همکاران، ۱۳۹۷).

از سوی دیگر در چند دهه گذشته، محیط‌های شهری کشور با توجه به رشد جمعیت و توسعه شهرها با مشکلات عدیده اقتصادی، اجتماعی و زیست‌محیطی روبه‌رو شده‌اند؛ افزایش جمعیت، مهاجرت مردم از روستا به شهر، افزایش قیمت مسکن و اجاره‌بها و مهم‌تر از همه ضعف دستگاه‌های نظارتی موجب افزایش جمعیت در حاشیه شهرها و شکل‌گیری معضلی به نام حاشیه‌نشینی شده است. پدیده حاشیه‌نشینی یک پدیده اجتماعی است که تبعات منفی بسیاری از بعد روانی، اقتصادی، کالبدی و اجتماعی برای شهرها در پی دارد (رشیدی ابراهیم حصاری و همکاران، ۱۳۹۵). گسترش مناطق حاشیه‌ای در جهان از سال ۱۹۵۰ میلادی آغاز شده است اما رشد نگران‌کننده آن در ایران به دهه ۱۳۴۰ شمسی برمی‌گردد که روزبه‌روز افزایش یافته است به گونه‌ای که بر اساس آمار به‌دست آمده در سال ۱۳۹۷ از میان ۹۵۰ میلیون جمعیت حاشیه‌نشین در دنیا، چیزی حدود ۷ میلیون آن ساکن ایران اعلام شده است (عبادی نژاد و همکاران، ۱۳۹۷).

اگرچه این نوع از مناطق در گذشته تنها در شهرهای کلان کشور وجود داشت اما امروزه به شکل قارچ گونه‌ای در حال رشد است و رفته‌رفته به شهرهای کوچکی همچون زنجان نیز سرایت کرده و آسیب‌های متعددی را به دنبال داشته است که نتیجه این امر چیزی جز به حاشیه رفتن سبک مطلوبی از زندگی و محوریت یافتن انواعی از ناهنجاری‌های اجتماعی و بزهکاری در بین مردم حاشیه‌نشین نیست (امیری، ۱۳۹۲).

بر اساس مطالعات انجام‌شده در زمینه زیست‌پذیری مناطق شهری در شهرهای تهران (هادوی و همکاران، ۱۳۹۶)؛ تبریز (فرج‌اللهی و همکاران، ۱۴۰۰)؛ ارومیه (ساسان پور و همکاران، ۱۳۹۷)؛ اهواز (داوودی و همکاران، ۱۴۰۰)؛ اصفهان (صابری و همکاران، ۱۴۰۰)؛ زنجان (شماعی و همکاران، ۱۳۹۵) و بوشهر (زیاری و همکاران، ۱۳۹۷) در بیشتر شهرهای ایران، مناطقی وجود دارد که در وضعیت غیرقابل قبولی از زیست‌پذیری قرار گرفته‌اند و بهبود و ارتقای شاخص‌های آن نیازمند چاره‌اندیشی است.

یکی از پیش‌شرط‌های اساسی برای برنامه‌ریزی به‌منظور ارتقا کیفی زندگی و افزایش سطح پایداری در جوامع مختلف، شناسایی عوامل و عناصر تأمین‌کننده و مؤثر بر زیست‌پذیری شهری است که نقش زیادی در برنامه‌ریزی‌های راهبردی دولت دارد (Mangla et al, 2018). در این میان یکی از مهم‌ترین و در واقع، اساسی‌ترین

عوامل اثرگذار بر تمام جنبه‌های زندگی شهری، خصوصاً زیست‌پذیری شهری، عوامل اقتصادی است. چراکه اگر در هر جامعه‌ای، افراد در وضعیت دسترس‌پذیری به شرایط زندگی اقتصادی، احساس رضایت داشته باشند و بتوانند نیازهای خود را بدون مشکل، برآورده کنند؛ سطح امید به زندگی و در نتیجه آن، کیفیت زندگی در آن جامعه، افزایش خواهد یافت (ویسی ناب و همکاران، ۱۳۹۸)

در این میان با عنایت به رشد حاشیه‌نشینی و گسترش مناطق پیراشهری، توجه به کیفیت زندگی ساکنین و قابلیت زیست‌پذیری در این مناطق ضروری به نظر می‌رسد. بررسی وضعیت مناطق حاشیه‌نشین شهر زنجان که ۲۰ درصد از کل شهر را دربرمی‌گیرد، بیانگر وجود مشکلاتی؛ از قبیل بیکاری، فقدان فرصت شغلی مناسب، کیفیت پایین مسکن، عدم تعادل میان جمعیت و زیرساخت‌های شهری، نابرابری مناطق شهری در برخورداری از سطوح و سرانه‌های عمومی شهری و ... روبه‌رو است (احد نژاد روشتی و همکاران، ۱۳۹۸)؛ از این‌رو، خروج از این وضعیت نابسامان، نیازمند برنامه‌ریزی اصولی و راهبردی مناسب است.

با عنایت به آنچه ذکر گردید؛ هدف اصلی این پژوهش ارتقای کیفیت زندگی و افزایش زیست‌پذیری در مناطق حاشیه‌نشین شهر زنجان است که برای دستیابی به هدف تحقیق پاسخ‌دهی به سؤالات زیر ضرورت می‌یابد.

۱. شاخص‌های اثرگذار بر وضعیت زیست‌پذیری اقتصادی در مناطق حاشیه‌نشین کدام‌اند؟
 ۲. وضعیت شاخص‌های زیست‌پذیری اقتصادی در مناطق حاشیه‌نشین شهر زنجان چگونه است؟
 ۳. رتبه‌بندی شاخص‌های مؤثر بر زیست‌پذیری اقتصادی در منطقه مورد مطالعه به چه ترتیبی است؟
- بررسی‌های کتابخانه‌ای پیرامون موضوع تحقیق نشان می‌دهد که مطالعات دانشگاهی فعلی در دهه اخیر در زمینه زیست‌پذیری، بیشتر بر نواحی روستایی و بافت فرسوده مرکزی متمرکز بوده و نواحی حاشیه‌ای شهرها کمتر مورد توجه قرار گرفته است. اگرچه مطالعات مربوط به نواحی حاشیه‌ای و پیراشهری در ایران تا اندازه‌ای نوپاست و مراحل آغازین خود را از سر می‌گذرانند. با این حال تعدادی از پژوهش‌هایی که مرتبط با موضوع تحقیق و پیرامون مناطق حاشیه‌ای شهرها انجام پذیرفته است، به شرح ذیل قابل ارائه است:

مطالعه یگانه و همکاران (۱۴۰۰)؛ در مورد تحلیل زیست‌پذیری اقتصادی در روستاهای پیراشهری ملکان نشان دادند که مهم‌ترین عوامل تأثیرگذار در تفاوت فضایی روستاها از نظر زیست‌پذیری اقتصادی عبارت‌اند از: ۱- سهولت دسترسی به شهر و وجود منابع آب کافی؛ ۲- وجود توسعه اقتصادی قابل قبول؛ ۳- یکنواختی محیطی و بازدهی نیروی کار و وجود امکانات آموزشی و ۴- وجود فرصت‌های شغلی، امکان فرآوری محصولات باغی و امنیت.

مسلمی و همکاران (۱۴۰۰)؛ سنجش پایداری اقتصادی را به‌عنوان ابزاری در فرآیند برنامه‌ریزی توسعه پایدار می‌دانند. از این‌رو در مطالعه خود به بررسی وضعیت پایداری اقتصادی در مناطق پیراشهری اسلامشهر پرداخته‌اند. نتایج مطالعه آن‌ها بیانگر وضعیت نامناسب پایداری اقتصادی در این مناطق است. همچنین یافته‌های آن‌ها نشان می‌دهد عوامل رفاهی تجاری، جمعیتی و صنعتی بیش‌ترین سهم را در پایداری اقتصادی منطقه پیراشهری اسلامشهر دارند.

مطالعه رفیعی و همکاران (۱۳۹۹)؛ در مورد تبیین مفهوم پیراشهری و عوامل مؤثر در ایجاد و توسعه آن نشان داده نیروهای محرکه سیاسی، اجتماعی اقتصادی و کالبدی چگونه در این مناطق تأثیرگذار هستند و به‌عنوان نتیجه

تحقیق، چارچوبی برای تشخیص تفاوت درجات تغییر در سیستم پیراشهری از منظر انواع پیوند، مقیاس، توسعه، تحول، تاب‌آوری و حکمروایی فضایی و سیاسی ترسیم می‌شود.

مطالعه قادرمیزی و احمدی (۱۳۹۶)؛ در مورد تحلیل سطوح توسعه اقتصاد فضا و اثرات فضایی آن در سطح ناحیه پیراشهری سنندج، نشان دادند که سطوح توسعه اقتصاد فضا در سطح ناحیه موردبررسی از یک الگوی نامتوازی پیروی می‌کند و همچنین تحلیل اثرات فضایی تحولات اقتصاد فضا در سطح ناحیه موردبررسی بیانگر، رشد و گسترش ساخت‌وساز، تخریب مناظر طبیعی و افزایش قیمت زمین، کاهش سطح زیر کشت محصولات کشاورزی و گسترش زیرساخت‌ها و ساخت‌وساز غیرمجاز است.

غلامی و همکاران (۱۳۹۲)؛ در مقاله‌ای با عنوان «عوامل اقتصادی و اجتماعی حاشیه‌نشینی در ایران (مطالعه موردی: کلان‌شهر تهران)» به شناسایی عوامل مؤثر حاشیه‌نشینی در تهران پرداخته‌اند. نتایج بررسی آن‌ها بیانگر این است که درآمد پایین مهاجران، جمعیت خانوار، گرانی غیرمتعارف زمین شهری و درنهایت وجود اعضای بیکار در خانواده، از مهم‌ترین عوامل ظهور و رشد سریع حاشیه‌نشینی در تهران است.

مطالعه ژوو (۲۰۱۹)؛ در مورد ویژگی‌های مکانی-اقتصادی فعالیت‌های جمعیت در روستاهای حومه شهر شین و هان نیو چین نشان دادند که تغییرات جمعیت هر روستا و شدت ارتباط شهری آن تحت تأثیر مکان، صنعت و کاربری اراضی است (Zhou & Hou, 2019). مطالعه مک کر (۲۰۱۷)؛ در مورد الگوی فضایی پایداری اقتصاد شهری و اثرات آن بر کیفیت زندگی در استرالیا نشان دادند که شاخص‌های ذهنی و عینی اقتصادی شهری بیش‌ترین تأثیر در کیفیت زندگی داشته و از عوامل کلیدی پایداری شهری محسوب و جهت ارائه الگوی فضایی پایداری شهر افزایش سطوح اقتصادی کیفیت زندگی با تکیه بر مالیات‌های شهری بر توسعه مناطق و تسهیلات شهری بیشتر تأکید شده است (Mccrea, 2017).

بررسی سوابق پژوهشی پیرامون موضوع موردبحث؛ علاوه بر ایجاد فرصت استفاده از نتایج و یافته‌های آن‌ها در حوزه علمی و عملی گویای آن است که تاکنون پژوهشی مستقل باهدف بررسی شاخص‌های اقتصادی مؤثر در زیست‌پذیری مناطق پیراشهری و به‌ویژه کوی فاطمیه زنجان صورت نگرفته است. همین مسئله وجه تمایز این مطالعه را با مطالعات پیشین نشان می‌دهد. بنابراین تحقیق حاضر با تأکید بر مناطق پیراشهری و طرح دغدغه‌های اقتصادی خانوارهای حاشیه‌نشین شهر به بررسی وضعیت شاخص‌های مؤثر در زیست‌پذیری اقتصادی این مناطق می‌پردازد تا بتواند با ارائه مدلی مناسب کیفیت زندگی و قابلیت زیست‌پذیری در این مناطق را ارتقا دهد. بحث اقتصادی و زیست‌پذیری آن موضوعی است که در مطالعات پیشین مورد بی‌مهری قرار گرفته و کمتر به آن توجه شده است.

سیاست‌ها و برنامه‌های مداخله در بافت‌های ناکارآمد شهری در هر دوره متناسب با رویکردهای غالب، نیروهای مؤثر و هدایتگر (اقتصادی، سیاسی و اجتماعی) و همچنین شرایط و ویژگی‌های محیطی، اقتصادی و اجتماعی شهرها دارای مشخصه‌ها و ابعادی هستند که معرف دوره و براساس سیاست قالب بر آن مطرح شده‌اند (علوی و همکاران، ۱۴۰۱). امروزه در پی فرایند گسترش شهری متأثر از رشد جمعیت، مناطق حاشیه شهرها که محل اتصال حومه به شهر تلقی می‌شوند، به سرعت توسعه یافته و هم‌جوار با محدوده‌های متراکم شهری مناطق پیراشهری شکل

1- Zhou

2- Mcrea

گرفتند (افراخته، ۱۳۹۹)، از این رو رویکرد مداخله در بافت‌های حاشیه‌ای شهرها مطرح شده است. از آنجاکه این مناطق به‌عنوان فضاهای احاطه‌کننده پیرامون شهر، تحت نفوذ شهر، اما با مورفولوژی و ریخت‌شناسی روستایی بودند، اغلب فضاهای تولیدشده در آن‌ها متناسب با اهداف در نظر گرفته‌شده برای آن فضا به کار گرفته نشده است (علوی و همکاران، ۱۴۰۰).

مفهوم حاشیه‌نشینی در ادبیات بانام‌های مختلفی بیان شده است که برخی از آن‌ها عبارت‌اند از: سکونتگاه‌های غیررسمی، سکونتگاه‌های افراد کم‌درآمد، سکونتگاه‌های نیمه دائمی موقتی، سکونتگاه‌های آلونکی^۶ سکونتگاه‌های غیرمجاز، سکونتگاه‌های کنترل نشده، سکونتگاه‌های برنامه‌ریزی نشده، سکونتگاه‌های نابهنجار یا نابسامانه^۵ سکونتگاه‌های حاشیه‌نشین و حاشیه‌نشینی^۶ (هادوی و همکاران، ۱۳۹۶). از میان این اصطلاحات، موردی که بیشتر مورد قبول قرار گرفته، واژه اسکان غیررسمی است، زیرا حدود چهل سال است که در کشور ما برنامه‌ریزی رسمی انجام می‌شود؛ از این رو سکونتگاهانی که خارج از برنامه رسمی ایجاد شوند، غیررسمی هستند و این واژه، جامعیت فراگیری دارد (شرکت بازآفرینی شهری ایران، ۱۴۰۰).

این نوع از حاشیه‌نشینی‌ها را می‌توان به شیوه زندگی و فضای خاصی از زندگی شهری اطلاق کرد که در تمامی یا غالب جهات سیاسی، اجتماعی، اقتصادی، کالبدی، حقوقی، سابقه استقرار و نحوه شکل‌گیری و سیر تحولات تاریخی با بخش‌های مجاور تفاوت اساسی دارد (Lagas et al, 2015). مسکن نامعلوم، خیابان‌ها و کوچه‌های تنگ و تاریک، مشکلات محیطی و بهداشتی، فزونی و تراکم بالای جمعیت، فقر فرهنگی و آسیب‌پذیری بالا در برابر حوادث طبیعی، سطح پایین برخورداری از امکانات و تسهیلات زندگی، نداشتن امکانات لازم، تأسیسات و خدمات شهری، اشتغال در مشاغل غیررسمی و تصرف غیرقانونی زمین از ویژگی‌های این نوع از اسکان است (افراخته و حجی پور، ۱۳۹۶). نظام زیستی این بافت‌ها، علیرغم چرخش سیاست‌های الگوی توسعه شهری از توسعه افقی به سرمایه‌گذاری در بافت‌های درون‌شهری، هم از حیث ساختار و هم از حیث کارکرد اجزای حیاتی، با اختلال و ناکارآمدی مواجه است (Corti, 2014). از سوی دیگر با عنایت به اینکه این نوع بافت‌ها مهم‌ترین ذخیره زمین برای توسعه شهر و اسکان جمعیت محسوب می‌شوند (بندر آباد، ۱۳۹۰)، زیست‌پذیر نمودن آن‌ها برای توسعه آتی شهر بیش‌ازپیش ضرورت می‌یابد.

در این راستا منطقه پیراشهری کوی فاطمیه زنجان واقع در منتهی‌الیه جنوب غربی شهر به‌عنوان نمونه مطالعاتی در تحقیق حاضر موردبررسی قرار می‌گیرد. این منطقه که در بالای یک تپه‌ماهور مشرف به شهر قرار دارد، از جنوب و غرب نیز محدود به اراضی و باغات می‌باشد. کمربندی جنوبی شهر در ابتدای جاده زنجان- تبریز این منطقه را از طرف شمال و مشرق از مناطق مسکونی شهر جدا ساخته است (آمارنامه شهر زنجان، ۱۳۹۹). از آنجاکه این منطقه از ابتدا در مسیر گرایش اصلی توسعه شهر قرار نداشت به دلیل عدم درگیری مدیریت شهری با آن به‌عنوان سکونتگاه غیررسمی واقع در حاشیه شهر زنجان مطرح شد و امروزه به دنبال پیگیری‌های مداوم ساکنین آن اهمیت پیدا نموده و

1- Semi income settlement
2- Shanty town settlement
3- Unauthorized settlement
4- Unplanned settlement
5- Irregular settlement
6- Marginal settlement

در اولویت برنامه‌های برنامه ریزان و مدیران شهری جهت ساماندهی، احیا و بازآفرینی قرار گرفته است (حیدری، ۱۳۹۸).

روش‌شناسی

تحقیق حاضر به لحاظ هدف کاربردی و از لحاظ روش تحقیق توصیفی - تحلیلی است که با بهره‌گیری از مدل‌سازی ساختاری تفسیری ISM انجام پذیرفته است. ماهیت این روش ایجاب می‌کند که ۱۰ تا ۱۵ و حداکثر ۳۰ نفر خبره به‌عنوان جامعه آماری در نظر گرفته شود و اطلاعات موردنیاز، از طریق متخصصان و خبرگان، جمع‌آوری گردد. انتخاب گروه خبرگان، تسلط نظری بر موضوع پژوهش، تجربه عملی، تمایل و توانایی برای همکاری در پژوهش و در دسترس بودن می‌باشد. از آنجایی که تعداد افراد و کارشناسانی که باید در نمونه مدنظر جهت تکمیل پرسشنامه از جمله تخصصی بودن سؤالات، طولانی‌تر بودن روند پرسشنامه و غیره محدود بوده و با توجه به شناخت محقق از افرادی که در این دسته‌ها قرار می‌گیرند مشخص و از پیش تعیین شده‌اند بنابراین روش نمونه‌گیری تحقیق حاضر روش نمونه‌گیری احتمالی هدفمند قضاوتی (تعمدی) هست. در روش نمونه‌گیری هدفمند به‌جای به دست آوردن اطلاعات از کسانی که به‌راحتی در دسترس قرار می‌گیرند، گاهی اوقات ممکن است ضرورت یابد که اطلاعات از افراد یا گروه‌های خاصی به دست آید، یعنی انواع خاصی از افراد که قادر به ارائه اطلاعات موردنظر ما هستند، زیرا آن‌ها تنها افرادی هستند که می‌توانند چنین اطلاعاتی ارائه دهند یا با برخی از معیارهایی که محقق تدوین کرده مطابقت دارند. در روش‌های نمونه‌گیری غیر تصادفی چون افراد بر اساس خواسته محقق و شرایط خاص هر تحقیق انتخاب می‌شوند در نتیجه روشی برای تعیین حجم نمونه معنا پیدا نمی‌کند.

با عنایت به توضیحات مذکور تعداد جامعه آماری در نظر گرفته‌شده برای این پژوهش ۳۰ نفر از خبرگان هستند که ترکیب آن‌ها عبارت است از: ۶ نفر از کارشناسان ارشد شهرداری، ۲ نفر از معاونان شهرداری، ۲ نفر از مدیران شهرداری، ۴ نفر از کارشناسان شرکت مهندسان مشاور شهرساز و معمار بومی، ۶ نفر از اساتید گروه معماری و شهرسازی دانشگاه‌های زنجان، ۴ نفر از کارشناسان ارشد اداره کل راه و شهرسازی زنجان و ۴ نفر از کارشناسان ارشد اداره کل بنیاد مسکن انقلاب اسلامی و ۲ نفر از کارشناسان ارشد میراث فرهنگی استان.

در این تحقیق برای جمع‌آوری داده‌ها از ابزار پرسشنامه استفاده شده است. پرسشنامه یکی از ابزار کسب اطلاعات در پژوهش‌های پیمایشی است که داده‌ها را به‌طور مستقیم گردآوری می‌نماید. پرسشنامه این پژوهش شامل یک ماتریس ISM است که بر اساس تأثیرگذاری و تأثیرپذیری عوامل امتیاز داده می‌شود.

کوی فاطمیه که از بافت‌های شکل‌گرفته در دهه ۱۳۵۰ بوده و یکی از کوچک‌ترین مجموعه‌های اسکان غیررسمی پیراشهری به شمار می‌آید، مطابق شکل شماره (۱) از شمال به جاده قدیم زنجان- تبریز و پارک جنگلی ارم، از جنوب به اراضی بایر و کشاورزی، از شرق به کمربندی جنوبی شهر و شهرک شهدا و از غرب نیز به اراضی بایر و کشاورزی و منتهی‌الیه آن به رودخانه زنجان رود محدود می‌شود.

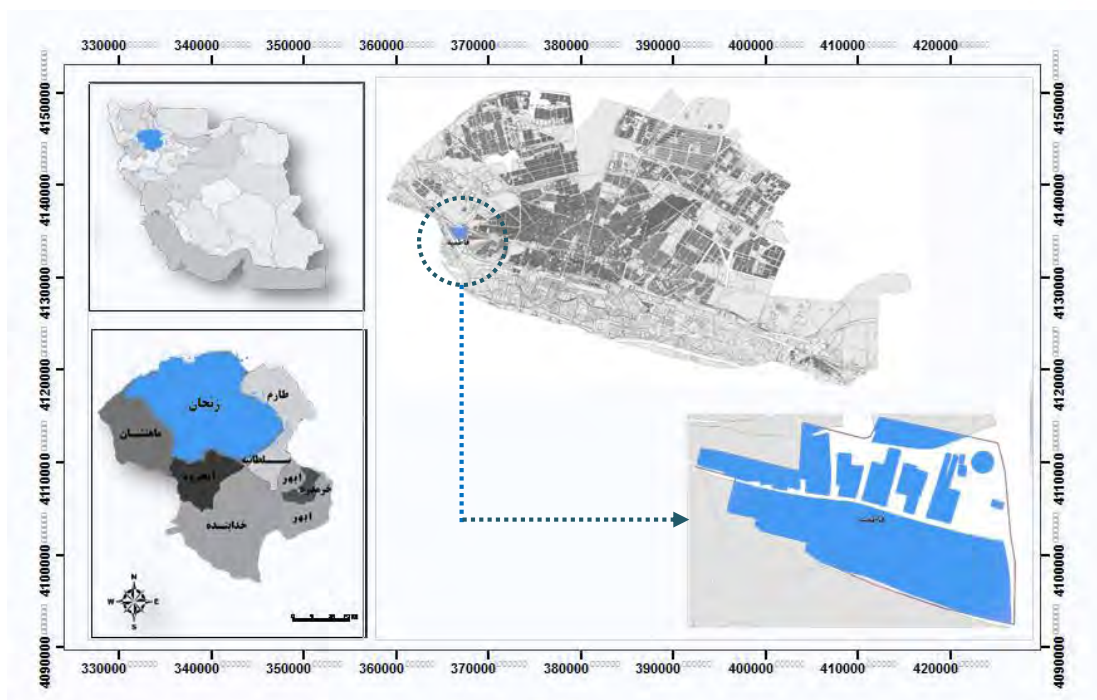

شکل ۱. موقعیت کوی فاطمیه در تقسیمات کشوری

منبع: آمارنامه شهر زنجان، ۱۳۹۹

این منطقه با مساحتی برابر با $2/89$ هکتار بر طبق آخرین سرشماری دارای ۲۷۳ نفر جمعیت و ۱۱۶ تعداد خانوار می‌باشد (آمارنامه شهر زنجان، ۱۳۹۹). از کل مساحت منطقه ۸۳ درصد به فضای ساخته‌شده و ۱۷ درصد بقیه نیز به فضاهای ساخته نشده، معابر و فضاهای باز اختصاص یافته است. این منطقه از نظر ژئومورفولوژی همان‌طور که ذکر شد، منطقه‌ای ناهموار می‌باشد که در بالای یک تپه‌ماهور قرار دارد. شیب این منطقه از خط الراس تپه که راسته اصلی کوی فاطمیه منطبق بر آن می‌باشد. به طرفین به‌ویژه به سمت شمال حدود ۳۰ الی ۳۵ درصد می‌باشد و باعث شده که این منطقه نتواند به اطراف خود رشد و گسترش فیزیکی داشته و به همان مساحتی که ذکر شد محدود شده باشد. اراضی خالی در محله با مساحتی معادل $14850/8$ مترمربع، بیش از نیمی از کل مساحت محله را دارد (ملائی یگانه، ۱۳۹۹). این اراضی در غرب و جنوب غربی محله قرار دارد و با توجه به جمعیت محله جانمایی کاربری‌های موردنظر جهت تأمین نیازهای ساکنین در این اراضی مناسب است.

ساکنین اولیه کوی فاطمیه عشایر و دامدارانی بودند که از سال‌های ۱۳۵۰ به بعد در این محله سکنی گزیدند. محله مذکور در طی دو دهه ۵۵ الی ۷۵ تنها ۶ واحد مسکونی ساخته‌شده را داشته، ولی عده‌ای از مهاجرین روستایی با پرداخت مبلغی صاحب زمین‌های فعلی شدند و همچنین عده‌ای از شهرنشینان کم‌درآمد به این محله مهاجرت و اقدام به ساخت‌وساز غیرقانونی در این محله کرده‌اند (حیدری، ۱۳۹۵). در واقع رشد پرشتاب این محله در فاصله سال‌های ۱۳۶۰ تا ۱۳۶۴ صورت گرفت که حدود ۱۰۰ واحد مسکونی غیرمجاز در این محله ساخته شد. عمده ساکنین این محله با استفاده از ماده ۱۴۷ و ۱۴۸ اصلاح قانون ثبت اسناد و املاک سند رسمی دریافت کرده‌اند البته سایر محلات اسکان غیررسمی زنجان نیز از این قانون تا سال ۱۳۷۳ استفاده کرده‌اند. در حال حاضر این محله با ۱۱۰ واحد مسکونی از نظر اداری در منطقه یک شهرداری واقع شده است (آمارنامه شهر زنجان، ۱۳۹۹).

یافته‌های پژوهش

بر اساس برداشت‌های میدانی کلیه سرپرستان خانوار در این محله شاغل می‌باشند و از کل شاغلین ۴۰ درصد کارگر ساده، ۲۰ درصد کشاورز و ۲۰ درصد صنعتگر بوده‌اند. بنابراین از لحاظ تعداد شاغلین سرپرست خانوار در سطح محلات اسکان نامتعارف، جایگاه اول را به خود اختصاص داده است. بر همین اساس بررسی کیفیت نیروی کار و شاغلین در محله فاطمیه حاکی از آن است که ۵۰ درصد شاغلین ماهر، ۲۵ درصد نیمه ماهر و ۲۵ درصد فاقد هرگونه مهارت در شغل خود هستند. جدول شماره (۱) وضعیت کنونی، گروه‌های عمده شغلی و میزان مهارت در شغل سرپرست خانوار کوی فاطمیه بر اساس اطلاعات استخراج شده از برداشت‌های میدانی را نشان می‌دهد:

جدول ۱. وضعیت فعالیت کنونی گروه شغلی و میزان مهارت شغلی سرپرست خانوار در کوی فاطمیه زنجان

فعالیت کنونی	شاغل		بیکار قبلاً شاغل	بیکار دارای درآمد	خانه‌دار
	شاغل فصلی	شاغل			
گروه عمده شغلی	کارمند	کشاورز	فروشنده	کارگر	صنعت‌گر
	۰	۲۰	۱۰	۴۰	۲۰
	۱۰				
میزان مهارت شغلی	ماهر	نیمه ماهر	غیرماهر		
	۵۰	۲۵	۲۵		

در بررسی اولیه، ابتدا می‌بایست شاخص‌های تحقیق مورد شناسایی قرار می‌گرفت. برای این امر از میان ادبیات نظری و یافته‌های پیشینه پژوهش فهرستی از شاخص‌های مربوط به بعد اقتصادی زیست‌پذیری، استخراج شد. پس از اعمال نظر خبرگان و عملیاتی نمودن آن‌ها تعداد ۹ شاخص به شرح زیر انتخاب گردید که در جدول شماره (۲) ارائه شده است. این شاخص‌ها که اصلی‌ترین شاخص‌های اقتصادی مؤثر بر زیست‌پذیری مناطق پیراشهری زنجان می‌باشند بعد از تأیید توسط خبرگان، جهت ارزیابی روش ISM بکار گرفته شد.

جدول ۲. شاخص‌های مؤثر بر زیست‌پذیری اقتصادی کوی فاطمیه

شاخص	درآمد مناسب	شغل مناسب	اهمیت شغلی	فرصت‌های شغلی	تهیه مسکن	سرمایه‌گذاری ساکنان	سرمایه‌گذاری بخش خصوصی	فرصت‌های درآمدزایی	میزان پس‌انداز
منبع	A1	A2	A3	A4	A5	A6	A7	A8	A9
Aluri & Fellow (2017)					*				
Badland et al (2014)	*	*	*						
Cox et al (2010)	*	*	*	*	*				*
Dudgikar et al (2017)	*	*			*				
Gallares & Rafee (2017)	*					*	*	*	*
MDF (2002)						*	*	*	
West & Badham (2008)						*	*	*	
MMI (2013)					*				
Lagas et al (2015)	*	*			*				
EIU (2018)	*	*			*				

به منظور بررسی پایایی متغیرها به مطالعه ویسی ناب و همکاران (۱۳۹۹)، استناد گردید که با تعیین ضریب همبستگی اسپیرمن معادل ۰/۷۹ پایایی متغیرها مورد تأیید قرار گرفت. جدول شماره (۳) نسبت روایی محتوایی را در مطالعه فوق نشان می‌دهد. به استناد مقادیر این جدول که برحسب فرمول $CVR = \frac{Ne-n/2}{n/2}$ محاسبه شده است و با عنایت به بیشتر بودن مقادیر از میزان حداقل ۰/۷۵ در هر متغیر روایی محتوایی متغیرها تأیید می‌گردد.

جدول ۳. روایی محتوایی متغیرهای اقتصادی

متغیرها	درآمد مناسب و کافی	داشتن شغل مناسب	وضعیت امنیت شغلی	فرصت‌های شغلی مناسب	امکان تهیه مسکن مناسب	تمایل ساکنان به سرمایه‌گذاری	تمایل بخش خصوصی به سرمایه‌گذاری	وجود فرصت‌های درآمدزایی	میزان پس‌انداز
	A ₁	A ₂	A ₃	A ₄	A ₅	A ₆	A ₇	A ₈	A ₉
CVR	۱	۱	۰/۹۰۴	۰/۸۰۹	۱	۰/۹۰۴	۰/۸۰۹	۱	۰/۸۰۹

در مرحله بعد، به منظور تشکیل ماتریس ساختاری روابط درونی شاخص‌ها از خبرگان شرکت‌کننده در فرایند ISM درخواست شد که شاخص‌ها را به صورت زوجی به شرح زیر با یکدیگر مقایسه نمایند. هر یک از مؤلفه‌ها با مقیاس ۴ تایی شامل ارتباط یک‌طرفه از i به j (V)، ارتباط یک‌طرفه از j به i (A)، ارتباط دوطرفه از i به j (X)، هیچ ارتباطی بین i و j وجود ندارد (O)، جهت بررسی ارتباط بین معیارها به منظور مشخص نمودن چگونگی تأثیرگذاری یک معیار بر معیار دیگر سنجیده شدند. جدول شماره (۴) ماتریس خود تعاملی ساختاری را نشان می‌دهد.

جدول ۴. ماتریس خود تعاملی ساختاری عوامل مؤثر بر زیست‌پذیری اقتصادی

میزان پس‌انداز	وجود فرصت‌های درآمدزایی در منطقه	تمایل بخش خصوصی به سرمایه‌گذاری در منطقه	امکان تهیه مسکن مناسب	فرصت‌های شغلی مناسب	وضعیت امنیت شغلی	داشتن شغل مناسب	درآمد مناسب و کافی
V	V	O	O	V	A	X	درآمد مناسب و کافی
X	V	O	V	V	X		داشتن شغل مناسب
V	V	O	V	O			وضعیت امنیت شغلی
O	V	O	O	O			فرصت‌های شغلی مناسب
O	O	O	O				امکان تهیه مسکن مناسب
O	O	O					تمایل ساکنان به سرمایه‌گذاری در منطقه
O	O						تمایل بخش خصوصی به سرمایه‌گذاری در منطقه
O							وجود فرصت‌های درآمدزایی در منطقه
							میزان پس‌انداز

در ادامه برای به دست آوردن ماتریس دستیابی اولیه ماتریس خود تعاملی ساختاری با استفاده از قوانین زیر به ماتریس صفر و یک تبدیل شد.

الف- اگر نماد خانه (II) معادل V بود، ارزش آن خانه معادل ۱ و خانه قرینه صفر می‌باشد.

- ب- اگر نماد خانه (II) معادل A بود، ارزش آن خانه معادل صفر و خانه قرینه ۱ می‌باشد.
 ج- اگر نماد خانه (II) معادل X بود، ارزش آن خانه و خانه قرینه، ۱ می‌باشد.
 د- اگر نماد خانه (II) معادل O بود، ارزش آن خانه و خانه قرینه صفر می‌باشد.
 براین اساس ماتریس خود تعاملی ساختاری این تحقیق مطابق جدول شماره (۵) ارائه می‌گردد.

جدول ۵. ماتریس خود تعاملی ساختاری عوامل مؤثر بر زیست‌پذیری اقتصادی کوی فاطمیه

متغیرهای I	متغیرهای J								
	درآمد مناسب و کافی	داشتن شغل مناسب	وضعیت امنیت شغلی	فرصت‌های شغلی مناسب	امکان تهیه مسکن مناسب	تمایل ساکنان به سرمایه‌گذاری	تمایل بخش خصوصی به سرمایه‌گذاری	وجود فرصت‌های درآمدزایی	میزان پس‌انداز
درآمد مناسب و کافی	1	1	0	1	1	0	0	1	1
داشتن شغل مناسب	1	1	1	1	1	1	0	1	1
وضعیت امنیت شغلی	1	1	1	0	1	1	0	1	1
فرصت‌های شغلی مناسب	1	0	0	1	0	0	0	1	0
امکان تهیه مسکن مناسب	0	0	0	0	1	0	0	0	0
تمایل ساکنان به سرمایه‌گذاری	0	0	0	0	0	1	0	0	0
تمایل بخش خصوصی به سرمایه‌گذاری	0	0	0	0	0	0	1	0	0
وجود فرصت‌های درآمدزایی	0	0	0	0	0	0	0	1	0
میزان پس‌انداز	0	1	0	0	0	0	0	0	1

در مرحله بعد برای ایجاد ماتریس دسترسی نهایی طبق قاعده بولین ($1*1=1$, $1+1=1$) ماتریس دستیابی اولیه به توان $(K+1)$ می‌رسد. در این عملیات $k \geq 1$ است. بر اساس یافته‌های حاصل از ماتریس نهایی جدول شماره (۶) و مشخص شدن قدرت نفوذ و میزان وابستگی هر شاخص، درآمد مناسب و کافی، داشتن شغل مناسب، وضعیت امنیت شغلی و میزان پس‌انداز با میزان تأثیرگذاری ۸ (اثرگذاری بر روی تمام شاخص‌ها)، مهم‌ترین شاخص‌ها و در واقع مؤثرترین شاخص‌های اقتصادی در زمینه بهبود وضعیت زیست‌پذیری مناطق حاشیه‌نشین شهر زنجان هستند. همچنین از میان شاخص‌های پژوهش، دو شاخص امکان تهیه مسکن مناسب و داشتن شغل مناسب با میزان وابستگی ۶، تأثیرپذیرترین و وابسته‌ترین شاخص‌های پژوهش هستند.

جدول ۶. ماتریس دسترسی نهایی عوامل مؤثر بر زیست‌پذیری اقتصادی کوی فاطمیه

متغیرهای ا	متغیرهای J									قدرت نفوذ
	درآمد مناسب و کافی	داشتن شغل مناسب	وضعیت امنیت شغلی	فرصت‌های شغلی مناسب	امکان تهیه مسکن مناسب	تمایل ساکنان به سرمایه‌گذاری در منطقه	تمایل بخش خصوصی به سرمایه‌گذاری در منطقه	وجود فرصت‌های درآمدزایی در منطقه	میزان پس‌انداز	
درآمد مناسب و کافی	1	1	*1	1	1	*1	0	1	1	8
داشتن شغل مناسب	1	1	1	1	1	1	0	1	1	8
وضعیت امنیت شغلی	1	1	1	*1	1	1	0	1	1	8
فرصت‌های شغلی مناسب	1	*1	0	1	*1	0	0	1	*1	6
امکان تهیه مسکن مناسب	0	0	0	0	1	0	0	0	0	1
تمایل ساکنان به سرمایه‌گذاری در منطقه	0	0	0	0	0	1	0	0	0	1
تمایل بخش خصوصی به سرمایه‌گذاری در منطقه	0	0	0	0	0	0	1	0	0	1
وجود فرصت‌های درآمدزایی در منطقه	0	0	0	0	0	0	0	1	0	1
میزان پس‌انداز	*1	1	*1	*1	*1	*1	0	*1	1	8
میزان وابستگی	5	5	4	5	6	5	1	6	5	-

برای سطح‌بندی عوامل مؤثر بر زیست‌پذیری مناطق حاشیه‌نشین شهر زنجان مستلزم شناسایی سه مجموعه دریافتی، مقدماتی و اشتراک است. هر سطح هنگامی شناسایی می‌شود که اشتراک مجموعه دریافتی و اشتراک با مجموعه هم برابر شود. مجموعه دریافتی برابر با سطر مقابل هر معیار و مجموعه مقدماتی برابر با ستون مقابل هر معیار است. سپس آن عوامل از جدول حذف‌شده، این کار باید برای سایر شاخص‌ها تا قرار گرفتن تمامی معیارها در سطوح خاص خودشان ادامه یابد. تعداد سطور برابر با تعداد تکرارها خواهد بود. مجموعه دریافتی، شامل خود شاخص و شاخص‌هایی که از آن تأثیر می‌گرفتند بود. مجموعه مقدماتی شامل خود شاخص و شاخص‌های که بر آن تأثیر می‌گذاشتند بود. شاخص‌های زیست‌پذیری که مجموعه دریافتی و مشترک آن‌ها یکسان باشد، در بالاترین سطح از سلسله‌مراتب مدل ساختاری تفسیری قرار می‌گیرد. همچنین پس از مشخص شدن سطح هر شاخص این شاخص حذف می‌شود و مجموعه مقدماتی و دریافتی بدون در نظر گرفتن این شاخص محاسبه می‌شود. بر اساس یافته‌های حاصل از سطح‌بندی عوامل اقتصادی مؤثر بر زیست‌پذیری مناطق حاشیه‌نشین شهر زنجان، مشخص شد که این عوامل در سه سطح طبقه‌بندی می‌شوند. بر اساس یافته‌های پژوهش شاخص‌های «امکان تهیه مسکن مناسب»، «تمایل ساکنان به سرمایه‌گذاری در منطقه»، «تمایل بخش خصوصی به سرمایه‌گذاری در منطقه» و «وجود فرصت‌های درآمدزایی» در سطح اول هستند؛ شاخص‌های «درآمد مناسب و کافی»، «داشتن شغل مناسب»، «فرصت‌های شغلی مناسب» و «میزان پس‌انداز» در سطح دوم و شاخص «وضعیت امنیت شغلی» در سطح سوم قرار گرفته‌اند. جداول شماره (۷)، (۸) و (۹) به ترتیب شاخص‌های سطح یک، دو و سه را نشان می‌دهد.

جدول ۷. تعیین سطح یک عامل مؤثر بر زیست‌پذیری اقتصادی کوی فاطمیه

سطح	اشتراک	مقدماتی	دریافتی	شاخص
	۱۰۲۰۳۰۴۰۹	۱۰۲۰۳۰۴۰۹	۱۰۲۰۳۰۴۰۵۰۶۰۷۰۸۰۹	درآمد مناسب و کافی
	۱۰۲۰۳۰۴۰۹	۱۰۲۰۳۰۴۰۹	۱۰۲۰۳۰۴۰۵۰۶۰۷۰۸۰۹	داشتن شغل مناسب
	۱۰۲۰۳۰۹	۱۰۲۰۳۰۹	۱۰۲۰۳۰۴۰۵۰۶۰۷۰۸۰۹	وضعیت امنیت شغلی
	۱۰۲۰۴۰۹	۱۰۲۰۳۰۴۰۹	۱۰۲۰۴۰۵۰۶۰۷۰۸۰۹	فرصت‌های شغلی مناسب
۱	۵	۱۰۲۰۳۰۴۰۵۰۹	۵	امکان تهیه مسکن مناسب
۱	۶	۱۰۲۰۳۰۶۰۹	۶	تمایل ساکنان به سرمایه‌گذاری
۱	۷	۷	۷	تمایل بخش خصوصی به سرمایه‌گذاری
۱	۸	۱۰۲۰۳۰۴۰۵۰۸۰۹	۸	وجود فرصت‌های درآمدزایی
	۱۰۲۰۳۰۴۰۹	۱۰۲۰۳۰۴۰۹	۱۰۲۰۳۰۴۰۵۰۶۰۷۰۸۰۹	میزان پس‌انداز

جدول ۸. تعیین سطح دو عامل مؤثر بر زیست‌پذیری اقتصادی کوی فاطمیه

سطح	اشتراک	مقدماتی	دریافتی	شاخص
۲	۱۰۲۰۳۰۴۰۹	۱۰۲۰۳۰۴۰۹	۱۰۲۰۳۰۴۰۹	درآمد مناسب و کافی
۲	۱۰۲۰۳۰۴۰۹	۱۰۲۰۳۰۴۰۹	۱۰۲۰۳۰۴۰۹	داشتن شغل مناسب
	۱۰۲۰۳۰۹	۱۰۲۰۳۰۹	۱۰۲۰۳۰۴۰۹	وضعیت امنیت شغلی
۲	۱۰۲۰۴۰۹	۱۰۲۰۳۰۴۰۹	۱۰۲۰۴۰۹	فرصت‌های شغلی مناسب
۲	۱۰۲۰۳۰۴۰۹	۱۰۲۰۳۰۴۰۹	۱۰۲۰۳۰۴۰۹	میزان پس‌انداز

جدول ۹. تعیین سطح سه عامل مؤثر بر زیست‌پذیری اقتصادی کوی فاطمیه

سطح	اشتراک	مقدماتی	دریافتی	شاخص
۳	۱۰۲۰۳۰۹	۱۰۲۰۳۰۹	۱۰۲۰۳۰۴۰۹	وضعیت امنیت شغلی

در نهایت نتایج مربوط به این سطح‌بندی در شکل شماره (۲) نشان داده شده است. شاخص‌هایی که در سطح پایین مدل ساختاری تفسیری قرار گرفته‌اند نسبت به سایر شاخص‌ها، اثر گذارتر می‌باشند.



شکل ۲. مدل توسعه داده‌شده با تکنیک ISM مرتبط با شاخص‌های مؤثر بر زیست‌پذیری اقتصادی کوی فاطمیه

در مرحله بعد قدرت نفوذ - وابستگی (MICMAC) باهدف تشخیص و تحلیل قدرت هدایت و وابستگی متغیرها، مورد تجزیه و تحلیل قرار می‌گیرد. در این تحلیل، متغیرها بر اساس قدرت هدایت (جمع ضرایب یک عامل در سطر) و

وابستگی (جمع ضرایب یک عامل در ستون) مطابق شکل شماره (۳) به چهار دسته تقسیم می‌شوند. تجزیه و تحلیل MICMAC بر پایه قدرت نفوذ (تأثیرگذاری) و میزان وابستگی (تأثیرپذیری) هر متغیر شکل گرفته و امکان بررسی بیشتر محدوده هر یک از متغیرها را فراهم می‌سازد. در این تحلیل متغیرها به چهار گروه کلیدی، وابسته، پیوندی (رابط) و مستقل تقسیم می‌شوند.

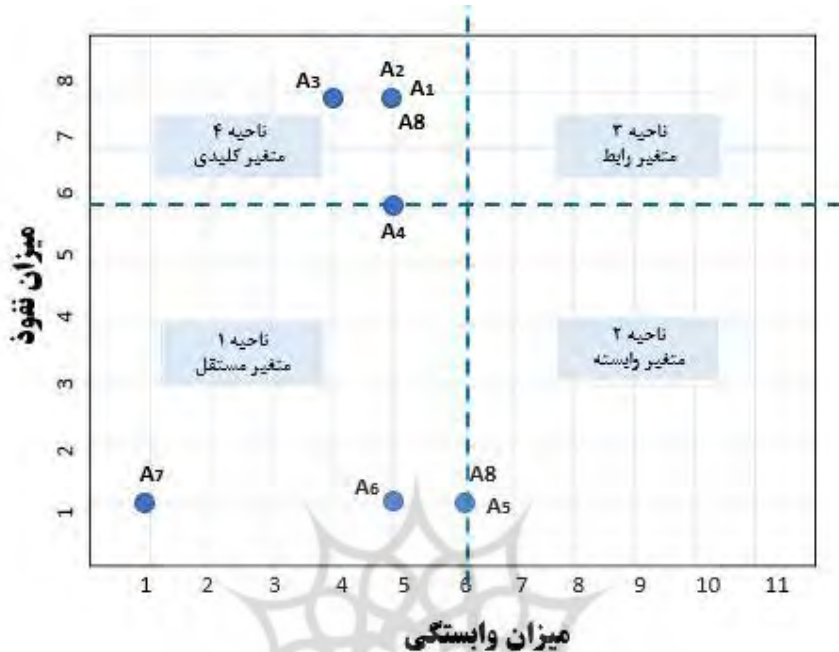

شکل ۳. نمودار تحلیل شاخص‌های مؤثر بر زیست‌پذیری اقتصادی در کوی فاطمیه زنجان

دسته اول، متغیرهای مستقل‌اند که از قدرت نفوذ و وابستگی پایینی برخوردارند که در این پژوهش متغیرهای تمایل ساکنان و بخش خصوصی به سرمایه‌گذاری در منطقه در این راستا قرار گرفته است. در دسته دوم متغیرهای وابسته محض جای گرفته‌اند که از قدرت نفوذ ضعیف اما وابستگی بالای برخوردارند. این متغیرهای عبارت‌اند از امکان تهیه مسکن مناسب، وجود فرصت‌های درآمدزایی در منطقه. متغیرهای دسته سوم، پیوندی (رابط) نام دارند که قدرت نفوذ و وابستگی بالایی دارند؛ بنابراین تغییر در آن‌ها کل سیستم را متأثر خواهد کرد که در بین این شاخص‌ها هیچ کدام از شاخص‌ها نقش کلیدی را ایفا نمی‌کنند. و در نهایت، مهم‌ترین شاخص‌هایی که می‌توانند نقش کلیدی (شاخص‌های کلیدی در وضعیت زیست‌پذیری مناطق پیراشهری زنجان) داشته باشند، در ناحیه ۴ قرار می‌گیرند که عبارت‌اند از: درآمد مناسب و کافی، داشتن شغل مناسب، وضعیت امنیت شغلی، فرصت‌های شغلی مناسب و میزان پس‌انداز.

نتیجه‌گیری

در تحقیق حاضر، پس از طرح مسئله و دغدغه اصلی تحقیق، عوامل مؤثر در زیست‌پذیری اقتصادی بافت‌ها از میان عوامل مطرح در نظریات اندیشمندان و شهرسازان مورد بررسی و شناسایی قرار گرفت و شاخص‌های «درآمد مناسب و کافی»، «داشتن شغل مناسب»، «وضعیت امنیت شغلی»، «فرصت‌های شغلی مناسب»، «امکان تهیه مسکن مناسب»، «تمایل ساکنان به سرمایه‌گذاری در منطقه»، «تمایل بخش خصوصی به سرمایه‌گذاری در منطقه»، «وجود فرصت‌های

درآمدزایی» و «میزان پس‌انداز» به‌عنوان شاخص‌های اصلی تحقیق استخراج گردید که این شاخص‌ها در راستای پاسخ به سؤال نخست تحقیق حاضر بود. سپس بررسی‌ها بر روی نمونه مطالعاتی یعنی کوی فاطمیه شهر زنجان انجام پذیرفت و پس از تعیین شاخص‌های اثرگذار بر زیست‌پذیری اقتصادی در کوی فاطمیه، نتایج حاصل از بررسی وضعیت این شاخص‌ها حاکی از نامناسب بودن زیست‌پذیری اقتصادی تشخیص داده شد که این نتایج با تحقیق یگانه و همکاران (۱۴۰۰)؛ مسلمی و همکاران (۱۴۰۰) و رفیعی و همکاران (۱۳۹۹) در خصوص پایداری نامناسب اقتصادی در مناطق حاشیه‌ای و پیراشهری همخوانی دارد.

همچنین در خصوص اولویت‌بندی شاخص‌ها نتایج به‌دست‌آمده از تحلیل به روش میک مک، به ترتیب شاخص‌های «درآمد مناسب و کافی»، «داشتن شغل مناسب»، «وضعیت امنیت شغلی»، «فرصت‌های شغلی مناسب» و «میزان پس‌انداز» را دارای بیش‌ترین سهم در زیست‌پذیری اقتصادی کوی فاطمیه می‌داند که این مسئله نیز با نتایج تحقیق، مک کرا (۲۰۱۷)؛ قادرمرزی و احمدی (۱۳۹۶) و غلامی و همکاران (۱۳۹۲) همسویی دارد. از این‌رو شاخص‌های مذکور به دلیل داشتن قدرت نفوذ و وابستگی بالا که در اثر تغییر یافتن کل سیستم را متأثر خواهند کرد در اولویت توسعه این منطقه، پیشنهاد می‌گردد.

در پایان با توجه به نتایج پژوهش و مبحث زیست‌پذیری اقتصادی و همچنین دسترسی شهروندان به امکانات، تسهیلات و خدمات، پیشنهادهای زیر ارائه می‌گردد:

- ✓ اولویت‌دهی به توسعه اقتصادی مناطق کم‌برخوردار؛
 - ✓ شناسایی پتانسیل‌ها و توان‌های هر منطقه و برنامه‌ریزی و سرمایه‌گذاری بر روی آن‌ها؛
 - ✓ برنامه‌ریزی برای کاهش نرخ بیکاری در مناطق و افزایش نرخ اشتغال؛
 - ✓ توجه به شعاع خدمات‌رسانی امکانات عمومی و شهری برای ایجاد تعادل نسبی در توزیع آن‌ها؛
 - ✓ شناسایی بافت‌ها و بلوک‌های و سکونتگاه‌های مختلف به منظور اولویت‌بندی سرمایه‌گذاری اقتصادی؛
 - ✓ لزوم بازنگری در طرح‌های بالادستی و اولویت‌دهی به رفع نیازهای شهروندان.
- همچنین در زمینه مطالعات و تحقیقات دانشگاهی نیز پیشنهاد می‌شود در پژوهش‌های آتی، زیست‌پذیری اقتصادی از دیدگاه ساکنین و مدیران نیز بررسی شود تا با شناسایی وجوه اشتراک و افتراق آن‌ها برنامه‌ریزی‌های مفید و مؤثری در راستای ساماندهی این مناطق صورت پذیرد. از سوی دیگر با عنایت به اینکه مؤلفه زیست‌پذیری، در سه بعد اقتصادی، اجتماعی و زیست‌محیطی، قابل بررسی است، برای ایجاد هماهنگی بیشتر در تمامی ابعاد زیست‌پذیری دو بعد اجتماعی و زیست‌محیطی نیز به موازات بعد اقتصادی مورد تجزیه و تحلیل قرار گیرد.

تشکر و قدردانی

این مقاله برگرفته از رساله دکترای نویسنده اول حامد امدادی با عنوان "تبیین الگوهای محرک اقتصادی در بافت‌های ناکارآمد در راستای بازآفرینی شهری" است که به راهنمایی دکتر هومن ثبوتی و مشاوره دکتر یاشار اصلانپان در دانشگاه آزاد اسلامی زنجان آماده دفاع می‌باشد. بدین وسیله از زحمات این اساتید گران‌قدر تقدیر و تشکر به عمل می‌آید.

منابع

- احد نژاد روشتی، محسن؛ سجادی، ژیلا، یاری قلی، وحید. ۱۳۹۸. تحلیل ارزیابی شاخص‌های زیست‌پذیری در نواحی شهری (مطالعه موردی: نواحی ۲۳ گانه شهر زنجان). برنامه‌ریزی منطقه‌ای. دوره ۹، شماره پیاپی ۳۴، صص ۱۳۱-۱۴۸.
- افراخته، حسن. ۱۳۹۹. فضاهای پیراشهری: الگوها، عوامل و پسايندها. توسعه فضاهای پیراشهری، دوره ۳، شماره ۲، صص ۱-۱۸.
- افراخته، حسن، حجی پور، محمد. ۱۳۹۶. اقتصاد زیاله‌ای در روستاهای پیراشهر تهران. اقتصاد فضا و توسعه روستایی. دوره ۲۲، شماره ۴، صص ۷-۴۷.
- امیری، مجتبی. ۱۳۹۲. مطالعه آسیب‌های اجتماعی ناشی از حاشیه‌نشینی در منطقه ۱۹ شهرداری تهران از دید مدیران شهری. اقتصاد و مدیریت شهری، دوره ۲، شماره ۵، صص ۱۱۹-۱۳۷.
- بندر آباد، علیرضا. ۱۳۹۰. شهر زیست‌پذیر از مبانی تا معانی. تهران: آذرخش
- پوراحمد، احمد؛ زنگنه شهرکی، سعید؛ حیدری، اصغر. ۱۳۹۹. سنجش کیفیت زندگی در بافت ناکارآمد شهری (مطالعه موردی: ناحیه یک منطقه ۱۵ شهر تهران). مطالعات برنامه‌ریزی سکونتگاه‌های انسانی. دوره ۱۵، شماره ۳، صص ۷۵۹-۷۷۴.
- حکیم دوست، سید یاسر؛ مرادی، محمود؛ رستمی، شاه بختی؛ نظری، عبدالحمید. ۱۳۹۷. تحلیل فضایی زیست‌پذیری در روستاهای مرزی شهرستان هیرمند با تأکید بر پدافند غیرعامل. اقتصاد فضا و توسعه روستایی. دوره ۷، شماره ۴، صص ۱۰۱-۱۲۶.
- حیدری، تقی. ۱۳۹۵. تحلیل زیست‌پذیری بافت‌های فرسوده شهری (مطالعه موردی: بخش مرکزی شهر زنجان). رساله دکتری رشته جغرافیا و برنامه‌ریزی شهری، دانشکده علوم انسانی، دانشگاه خوارزمی، تهران.
- حیدری، محمدتقی. ۱۳۹۸. واکاوی تیپولوژیک رویکرد زیست‌پذیری در بافت‌های فرسوده شهری مطالعه موردی: بافت فرسوده بخش مرکزی شهر زنجان، جغرافیای اجتماعی شهر، دوره ۱۲، شماره ۵، صص ۸۵-۱۰۴.
- داوودی، محمد؛ خادم‌الحسینی، احمد؛ صابری، حمید؛ گندمکار، امیر؛ مهکویی، حجت. ۱۴۰۰. ارزیابی و تحلیل مؤلفه‌های زیست‌پذیری مناطق هشت‌گانه شهر اهواز. جغرافیا و مطالعات محیطی. دوره ۱۰، شماره ۳۷، صص ۷-۲۰.
- رشیدی ابراهیم حصار، اصغر؛ موحد، علی؛ تولایی، سیمین؛ موسوی، میر نجف. ۱۳۹۵. تحلیل فضایی منطقه کلان‌شهری تبریز با رویکرد زیست‌پذیری. فضای جغرافیایی. دوره ۱۶، شماره ۵۴، صص ۱۵۵-۱۷۶.
- رفیعی، مهران؛ خطیبی، سید محمدرضا؛ داوود پور، زهره. ۱۳۹۹. تبیین مفهوم پیراشهری و عوامل مؤثر در ایجاد و توسعه آن. باغ نظر، دوره ۱۷، شماره ۹۲، صص ۴۰-۲۱.
- زیاری، کرامت‌اله؛ پوراحمد، احمد؛ حاتمی نژاد، حسین؛ باستین، علی. ۱۳۹۷. سنجش و ارزیابی اثرات حکمروایی خوب شهری بر زیست‌پذیری شهرها (مطالعه موردی: شهر بوشهر). پژوهش و برنامه‌ریزی شهری. دوره ۳۴، شماره ۹، صص ۱-۱۸.
- ساسان پور، فرزانه؛ تولایی، سیمین؛ جعفری اسدآبادی، حمزه. ۱۳۹۴. سنجش و ارزیابی زیست‌پذیری شهری در مناطق بیست و دوگانه کلان‌شهر تهران. برنامه‌ریزی منطقه‌ای. دوره ۵، شماره ۱۸، صص ۲۷-۴۲.
- ساسان پور، فرزانه؛ علیزاده، سارا؛ اعرابی مقدم، حوریه. ۱۳۹۷. قابلیت سنجی زیست‌پذیری مناطق شهری ارومیه با مدل *RALSPI*. تحقیقات کاربردی علوم جغرافیایی. دوره ۱۸، شماره ۴۸، صص ۲۴۱-۲۵۸.

- شرکت بازآفرینی شهری ایران. ۱۴۰۰. سند توانمندسازی و ساماندهی سکونتگاه‌های غیررسمی مصوب هیئت وزیران- بهمن ۱۳۹۲، تهران: وزارت راه و شهرسازی، شرکت بازآفرینی شهری ایران، دبیرخانه ستاد ملی توانمندسازی و ساماندهی سکونتگاه‌های غیررسمی.
- شماعی، علی؛ ساسان پور، فرزانه؛ سلیمانی، محمد؛ احد نژاد روشتی، محسن؛ حیدری، تقی. ۱۳۹۵. تحلیل زیست‌پذیری بافت‌های فرسوده شهری (مطالعه موردی: بافت فرسوده شهر زنجان). جغرافیای انسانی. شماره ۴، صص ۷۸۳-۷۹۹.
- شهرداری زنجان. (۱۳۹۹). آمارنامه شهر زنجان. زنجان: معاونت برنامه‌ریزی و توسعه انسانی شهرداری.
- صابری، حمید؛ مهره کش، ریحانه؛ مؤمنی، مهدی؛ اذانی، مه‌ری. ۱۴۰۰. شناسایی شاخص‌های مؤثر در زیست‌پذیری مناطق شهری (مطالعه موردی: مناطق ۱، ۵ و ۸ شهرداری اصفهان). جغرافیا و توسعه فضای شهری، شماره -، صص -.
- عبادی نژاد، علی؛ پناهی، حمید؛ امیری، نصرت‌الله. ۱۳۹۷. تحلیل فضایی جرائم در منطقه حاشیه‌نشین اسلام‌آباد زنجان با استفاده از سامانه اطلاعات جغرافیایی، دانش انتظامی، دوره ۲۰، شماره ۴، صص ۳۳-۶۱.
- علوی، پری؛ ثبوتی، هومن؛ شهبازی، مجید. ۱۴۰۰. شناسایی و اولویت‌بندی معیارهای تعیین‌کننده کیفیت محیطی در فضاهای گمشده پیراشهری (مورد مطالعه: محله بیسیم زنجان). توسعه فضاهای پیراشهری. سال ۲، شماره ۳، صص ۲۴۱-۲۲۵.
- علوی، پری؛ ثبوتی، هومن؛ شهبازی، مجید. ۱۴۰۱. عوامل مؤثر بر ارتقای کیفیت محیطی در محلات دارای اسکان نامتعارف با رویکرد رضایتمندی ساکنین (مطالعه موردی: محله بیسیم شهر زنجان). پژوهش‌های جغرافیای انسانی. سال -، شماره -، صص -.
- غلامی، روح‌الله؛ سیفی کفشگری، محسن؛ شهبازی، نجف علی. ۱۳۹۲. عوامل اقتصادی و اجتماعی حاشیه‌نشینی در ایران (مطالعه موردی: کلان‌شهر تهران). آفاق امنیت، دوره ۲۰، شماره ۵، صص ۲۲-۳۷.
- فرج‌اللهی، عاطفه؛ پورمحمدی، محمدرضا، حیدری چپانه، رحیم؛ مختاری، داوود. ۱۴۰۰. تحلیل تطبیقی زیست‌پذیری در مناطق شهری (مطالعه موردی: مناطق ده گانه کلان‌شهر تبریز). پژوهش و برنامه‌ریزی شهری. شماره -، صص -.
- قادرمرزی، حامد؛ احمدی، عاطفه. ۱۳۹۶. تحلیل سطوح توسعه اقتصاد فضا و اثرات فضایی آن در سطح ناحیه پیراشهری سنندج. پژوهش و برنامه‌ریزی شهری. دوره ۲، شماره ۳۱، صص ۱-۱۵.
- مسلمی، آرمان؛ توکلی نیا، جمیله؛ فنی، زهره؛ رضویان، محمدتقی. ۱۴۰۰. پایداری اقتصادی در مناطق پیراشهری اسلامشهر. توسعه فضاهای پیراشهری. دوره ۱، شماره ۷، صص ۸۷-۱۰۶.
- ملاتی یگانه، حبیب. ۱۳۹۹. ارائه الگوی بازآفرینی بافت‌های ناکارآمد شهری مورد مطالعه: محدوده بیسیم شهر زنجان، رساله دکتری تخصصی رشته جغرافیا و برنامه‌ریزی شهری، دانشگاه زنجان، دانشکده علوم انسانی.
- ویسی ناب، برهان؛ بابایی اقدم، فریدون؛ قربانی، رسول. ۱۳۹۹. تحلیل عوامل اقتصادی اثرگذار بر زیست‌پذیری شهری (مورد مطالعه: کلان‌شهر تبریز). اقتصاد و مدیریت شهری. دوره ۷، شماره ۳، صص ۳۵-۵۲.
- هادوی، فرامرز؛ پوراحمد، احمد؛ کشاورز، مهناز؛ علی اکبری، اسماعیل. ۱۳۹۶. بازآفرینی پایدار بافت‌های ناکارآمدی شهری (مورد مطالعه: منطقه ۱۰ شهر تهران). آمایش محیط، دوره ۱۰، شماره ۳۷، صص ۱۶۷-۱۹۴.
- یگانه، افشین؛ طالبی فرد، رضا؛ ولایی، محمد. ۱۴۰۰. تحلیل زیست‌پذیری اقتصادی در روستاهای پیراشهر ملکان. توسعه فضاهای پیراشهری. دوره ۳، شماره ۱، صص ۷۹-۹۶.

- Corti, B. 2014. **Urban liveability: emerging lessons from Australia for exploring the potential for indicators to measure the social determinants of health.** Social science & medicine, No. 111, PP.73-64.
- Lagas, P. van Dongen, F. van Rijn, F&Visser, H. 2015. **Regional quality of living in Europe.** Region, Vol. 2. No.2, PP.1-26.
- Mangla, S. K. Luthra, S. Rich, N. Kumar, D. Rana, N. P. & Dwivedi, Y. K.. 2018. **Enablers to implement sustainable initiatives in agri-food supply chains.** International Journal of Production Economics, No. 203, PP 379-393.
- Mccrea, R. 2017. **Urban Sustainability Spatial Pattern and Its Impact on Quality of Life, Australia.** Journal of Jurnal Housing, Vol. 49. No. 7.PP.89-98.
- Zhou, J,Hou, Q.2019. **Spatial Characteristics of Population Activities in Suburban Villages Based on Cellphone Signaling Analysis.** journal Sustainable. Vol. 11. No. 7. PP.2-19.

