

Research Article

Validation and Confirmatory Factor Analysis of Persian Version of Kellner's Emotional Inhibition Scale in Clinical Population of Lorestan Province

F. Asadollahi¹, M. Mohammadi^{2*}, Gh. Naziri² & N. Fath²

1. PhD student, Department of clinical psychology, Shiraz Branch, Islamic Azad University, Shiraz. Iran. Email: fatemeh.asadollahi@yahoo.com

2. Assistant Professor Department of clinical psychology, Shiraz Branch, Islamic Azad University, Shiraz. Iran. Email: mmohamadims@gmail.com- naziry@yahoo.com- najmefath@yahoo.com

Abstract

Aim: The aim of the present study was to validate the Persian version of the Kellner's Emotional Inhibition Scale. **Method:** The statistical population of the study included all people who referred to counseling centers in Khorramabad, Doroud and Boroujerd in 2020 and 2021, from which 400 people were selected by convenience sampling. In the present study, in order to determine the factor validity, the statistical method of confirmatory factor analysis, in order to determine the reliability of the questionnaire, the Cronbach's alpha coefficient method and in order to evaluate the simultaneous validity of the instrument, the Deficits in Executive Functioning Scale by Barkley (2011) were used. **Results:** In the present study, Cronbach's alpha coefficient for the whole questionnaire was 0.79. The results of confirmatory factor analysis confirmed the four-factor structure of the Kellner's Emotional Inhibition Scale (verbal inhibition, Timidity, disguise feeling, self-control). The results of the correlation between the Kellner's Emotional Inhibition Scale and the Deficits in Executive Functioning Scale showed a significant correlation between the components of the two tools and the simultaneous validity of the Kellner's Emotional Inhibition Scale. **Conclusion:** Since the fitness indices of the factor analysis model had a good fit and the Cronbach's alpha coefficient indicated the internal consistency of the items of this tool, this questionnaire has good validity and reliability, which can be used to assess emotion inhibition in future research.

Key words: *Deficits in Executive Functioning, Emotional Inhibition, Validation*

Citation: Asadollahi, F., Mohammadi, M., Naziri, GH., & Fath, N. (2022). Validation and Confirmatory Factor Analysis of Persian Version of Kellner's Emotional Inhibition Scale in Clinical Population of Lorestan Province. *Quarterly of Applied Psychology*, 16 (2):37-57.

اعتبار سنجی و تحلیل عاملی تأییدی نسخه فارسی پرسشنامه بازداری هیجانی کلنر در جمعیت بالینی استان لرستان

فاطمه اسدالهی^۱، مسعود محمدی^{۲*}، قاسم نظیری^۲ و نجمه فتح^۲

۱. دانشجوی دکترا، گروه روان‌شناسی بالینی، واحد شیراز، دانشگاه آزاد اسلامی، شیراز، ایران. ایمیل: fatemeh.asadolahi@yahoo.com

۲. استادیار گروه روان‌شناسی بالینی، واحد شیراز، دانشگاه آزاد اسلامی، شیراز، ایران. ایمیل: mmohamadims@gmail.com

naziry@yahoo.com - najmefath@yahoo.com

چکیده

هدف: هدف مطالعه حاضر اعتباریابی مقدماتی نسخه فارسی پرسشنامه بازداری هیجانی کلنر بود. **روش:** این پژوهش یک مطالعه روان‌سنجی بود. **روش:** روش پژوهش از نوع اعتبارسنجی بود. جامعه آماری پژوهش شامل تمام افراد مراجعه کننده به مراکز مشاوره شهر خرم آباد، دورود و بروجرد در سال ۱۳۹۹ و ۱۴۰۰ بودند که از میان آنها ۴۰۰ نفر به روش نمونه‌گیری در دسترس انتخاب شدند. در مطالعه حاضر به منظور تعیین روایی عاملی از روش آماری تحلیل عاملی تأییدی، به منظور تعیین اعتبار پرسشنامه از روش ضریب آلفای کرونباخ و به منظور بررسی روایی همزمان ابزار از مقیاس نارسایی در کنش‌وری اجرایی بارکلی (۲۰۱۱) و همبستگی پیرسون استفاده شد. **یافته‌ها:** در پژوهش حاضر ضریب آلفای کرونباخ برای کل پرسشنامه ۰/۷۹ به دست آمد. نتایج تحلیل عاملی تأییدی، ساختار چهار عاملی پرسشنامه بازداری هیجانی کلنر را (بازداری کلامی، کمرویی، پنهان کردن احساسات، خودکنترلی) تأیید کرد. نتایج بررسی همبستگی پرسشنامه بازداری هیجانی کلنر با پرسشنامه نارسا کنش‌وری اجرایی حاکی از همبستگی معنادار مؤلفه‌های دو ابزار و روایی همزمان پرسشنامه بازداری هیجانی کلنر بود. **نتیجه‌گیری:** از آنجا که شاخص‌های برازندگی مدل تحلیل عاملی از برازش مطلوب برخوردار بودند و میزان ضریب آلفای کرونباخ حاکی از همسانی درونی گویه‌های این ابزار بود این پرسشنامه دارای روایی و پایایی مطلوبی است، که می‌توان آن را برای ارزیابی بازداری هیجان در پژوهش‌های آتی مورد استفاده قرار داد.

کلید واژه‌ها: اعتبار سنجی، بازداری هیجانی، نارساکنش‌وری اجرایی

مقدمه

بازداری هیجانی^۱ به تمایل بازداری ابراز هیجان به شکلی آگاهانه در هنگام برانگیختگی هیجان اشاره دارد (لیو و همکاران، ۲۰۲۱). بازداری هیجانی آشکار با زبان غیرهیجانی، کاهش بیان‌گری و کمرویی مشخص می‌شود (تراو و همکاران، ۲۰۱۶). اغلب بیماران این الگوهای رفتاری را در اوایل دوران کودکی به عنوان راهبردهای مقابله‌ای برای محافظت از خود در برابر احساسات دردناکی مانند: ترس، غم یا شرم یاد می‌گیرند، فاسبیندر و ارنتز (۲۰۱۹) که همه آنها با واکنش‌های بدنی ناکارآمد همراه هستند و هرچند ممکن است این الگوها در یک موقعیت اجتماعی استرس‌زا در کوتاه‌مدت سازگارانه باشد، اما در درازمدت به عنوان علت زمینه‌ای آسیب‌شناسی روانی در نظر گرفته می‌شود و می‌تواند بر نتایج روان‌شناختی و سلامتی تأثیر نامطلوب بگذارد (۲۰۱۶). بازداری هیجانی در طیف گسترده‌ای از اختلال‌ها و مشکلات سلامت روان نظیر اختلال‌های شخصیت (دییماجیو و همکاران، ۲۰۱۸)، اضطرابی (ماک و همکاران، ۲۰۱۲)، خوردن (فر و همکاران، ۲۰۱۷)، افسردگی و خودکشی (بوردت و همکاران، ۲۰۲۱؛ بورک و همکاران، ۲۰۲۱) و خشونت (آفتاب و همکاران، ۱۳۹۳) مشاهده می‌شود.

بازداری هیجان مفهومی مرتبط با کنش‌های اجرایی است زیرا که کنشوری‌های اجرایی برای سازگاری و عملکرد موفقیت‌آمیز در شرایط واقعی زندگی بسیار ضروری هستند و به افراد اجازه می‌دهند تا در مواجهه با چالش‌ها تاب آورانه برخورد کنند و در شرایط غیر منتظره تصمیم‌گیری و برنامه‌ریزی مناسب از خود نشان دهند و بدین ترتیب عوامل فشارزا را برطرف و رفتارهای خود را مهار کنند. افراد دارای توانایی‌های شناختی ضعیف، غالباً قادر به کنترل رفتارهای نامناسب و کنترل و مهار تکانه‌ها نیستند، درحالی‌که این توانایی‌ها برای رفتار هدفمند ضروری هستند و با تعدادی از ساختارهای اصلی شخصیت در ارتباط اند (کومار و همکاران، ۲۰۱۶).

طیف وسیعی از مقیاس‌های خودگزارشی برای ارزیابی تنظیم هیجانی و سازه‌های مربوط به آن ایجاد شده است؛ به عنوان مثال: پرسشنامه دشواری در تنظیم هیجان (گراتز و روثمر، ۲۰۰۴)، پرسشنامه تنظیم شناختی هیجان (گارنفسکی و همکاران، ۲۰۰۱) و پرسشنامه تنظیم هیجان گراس و جان (۲۰۰۳). با این حال، تصمیم‌گیری مبنی بر اینکه از کدام ابزار اندازه‌گیری استفاده شود با توجه به مفاهیم مختلف و عناصر تنظیم هیجانی چالش‌برانگیز است (براندو و همکاران، ۲۰۱۶). اکثر ابزارها بر تمایل به سرکوب ابراز هیجان‌ات منفی تمرکز می‌کنند و شامل طیف وسیعی از راهبردهای اختصاصی از جمله سرکوب آگاهانه و افزایش راهبردهای دفاعی است که به

1. Emotional inhibition

افراد کمک می‌کنند تا اثرات منفی ناشی از هیجانات را حذف کنند (براندو و همکاران، ۲۰۱۶). شناسایی بیمارانی که در معرض اختلال‌های هیجانی هستند و از مداخلات حمایتی استفاده می‌کنند، سودمند است. با این حال این ارزیابی‌ها عمدتاً بر سنجش توانایی راهبردهای مقابله‌ای در تنظیم یا بیان هیجانات متمرکز است، که به‌طور غیرمستقیم بازدارنده هیجانات را ارزیابی می‌کند. (براندو و همکاران، ۲۰۱۶) ارزیابی‌های کمی وجود دارد که به‌طور مستقیم به ویژگی‌های بازدارنده هیجان پرداخته باشد. از این رو فقدان آنها موجب محدودیت پژوهش در زمینه بازدارنده هیجان از جمله در مطالعات داخلی در ایران شده است.

رابرت کلنر مقیاس بازدارنده هیجان^۱ را در سال ۱۹۸۶ به عنوان ابزار خودسنجی بر اساس اصول روان‌سنجی ایجاد کرد که به ارزیابی باورهای فرد در سرکوب کردن احساسات و هیجانات می‌پردازد. (کلنر، ۱۹۸۶؛ گراندیا و همکاران، ۲۰۱۱). مقیاس بازدارنده هیجان تنها ابزار معتبری است که ویژگی‌های ذاتی و رفتاری بازدارنده هیجان را نشان می‌دهد. در مطالعات اخیر شاخص بازدارنده هیجان در مورد بیماران قلبی و زنان مبتلا به پرمویی^۲ بیماران مبتلا به خودبیمارانگاری، بیماران با اختلال شخصیت، بیماران با نگرانی‌های جسمی و بیماران با اختلال وحشت‌زدگی به اجرا درآمد. (فاوا و همکاران، ۱۹۸۹؛ گراندی و همکاران، ۲۰۱۱؛ سالواتور و همکاران، ۲۰۱۶؛ دیماجیو و همکاران، ۲۰۱۸). بازدارنده هیجان نقش مهمی را در ظهور و بروز مشکلات روان‌شناختی بازی می‌کند (سوتو و همکاران، ۲۰۱۱؛ الیس و کرومی، ۲۰۱۲). علاوه بر کاربردهای پژوهشی وجود ابزاری هنجار شده که بتواند شاخصی مناسب و حساس به تغییر محسوب شود می‌تواند به درمانگرانی که سعی دارند بازدارنده هیجانی مراجعانشان را کاهش دهند کمک نماید که بازده درمانی را در مورد این متغیر بسنجند. مطالعه حاضر به منظور رفع این نیاز صورت گرفته است و قصد دارد از طریق یک مطالعه‌ای روان‌سنجی مقدماتی، ویژگی‌های روان‌سنجی مقیاس بازدارنده هیجان را در نمونه‌ای از مردم شهر دورود، خرم‌آباد و بروجرد گزارش کند، به عبارت دیگر هدف از پژوهش حاضر آماده سازی، کاربرد و تفسیرپذیر کردن داده‌های حاصل از مقیاس بازدارنده هیجان از طریق اعتبار یابی آن است. این پژوهش به دنبال بررسی این سؤال‌ها است: سؤال اول: آیا ساختار چهار عاملی مقیاس بازدارنده هیجانی به وسیله داده‌های گردآوری شده حمایت می‌شود؟ سؤال دوم: آیا مقیاس بازدارنده هیجانی از روایی همزمان برخوردار است؟ سؤال سوم: آیا عامل‌های مقیاس بازدارنده هیجانی از همسانی درونی قابل قبولی برخوردار است؟

¹. Emotional Inhibition Scale (EIS)

². hirsute

روش

روش پژوهش از نوع اعتباریابی بود. جامعه آماری پژوهش شامل تمام افرادی بود که به مراکز مشاوره شهر خرم آباد، دورود و بروجرد از اردیبهشت سال ۱۳۹۹ تا مرداد ۱۴۰۰ مراجعه کردند. در مورد تعیین حجم نمونه در این‌گونه مطالعات توصیه شده است که حجم نمونه باید کمتر از ۲۰۰ نفر نبوده و برای اجرای تحلیل عاملی تقریباً ده برابر تعداد ماده‌های آزمون باشد (میرز و همکاران، ۲۰۱۶). با توجه به این ملاک‌ها حجم نمونه این پژوهش ۴۰۰ نفر تعیین گردید که به شیوه نمونه‌گیری در دسترس انتخاب گردیدند. از جمله معیارهای ورود به پژوهش مراجعه به مراکز مشاوره فوق و رضایت آگاهانه برای شرکت در پژوهش و معیارهای خروج از پژوهش شامل معلولیت‌ها و بیماری‌های جسمانی مزمن، بیماری‌های شدید روانی بود.

ابزار پژوهش

پرسشنامه بازداری هیجان کلنر. پرسشنامه بازداری هیجان کلنر (۱۹۸۶) شامل ۱۶ گویه است که ۴ خرده مقیاس بازداری کلامی، کمرویی، پنهان کردن احساسات و خودکنترلی را براساس یک طیف ۵ درجه‌ای لیکرت از خیر = ۰ تا همیشه = ۴ مورد ارزیابی قرار می‌دهد. در این پرسشنامه برای ارزیابی میزان بازداری هیجان نمرات گویه‌ها با هم جمع شده و سپس محاسبه می‌شود. نمره کل مقیاس از ۰ تا ۶۴ است. در پژوهش گراندی و همکاران (۲۰۱۱) ضریب آلفای کرونباخ کل مقیاس برابر با ۰/۷۹ به دست آمد که خود بیانگر همسانی درونی قابل قبول مقیاس بازداری هیجانی است. همچنین نتایج نشان داد بین جمعیت بالینی و غیر بالینی تمایز قائل می‌شود.

مقیاس نارسایی در کنش‌وری اجرایی^۱. مقیاس نارسایی در کنش‌وری اجرایی بارکلی (۲۰۱۱) با هدف بازنمایی نارسا کنش‌وری اجرایی در جمعیت‌های غیر بالینی و بالینی به ویژه بزرگسالان مبتلا به اختلال نقص توجه و بیش‌فعالی در محدوده سنی ۱۸ تا ۸۱ سال طراحی شد. مقیاس نارسایی در کنش‌وری اجرایی بارکلی شامل ۸۹ گویه است که ۵ خرده مقیاس خود‌مدیریتی زمان (۲۱ گویه)، خودسازمان‌دهی/ حل مسئله (۲۴ گویه)، خودکنترلی / بازداری (۱۹ گویه)، خود‌انگیزشی (۲۱ گویه)، خود‌نظم‌جویی هیجان (۱۳ گویه) را در یک طیف لیکرت چهار درجه‌ای (هرگز تا همیشه) مورد ارزیابی قرار می‌دهد. در پژوهش مشهدی و همکاران (۱۳۹۴)

^۱. Deficits in Executive Functioning Scale (BDEFS)

برای کل مقیاس ضریب آلفای کرونباخ $0/91$ و برای خرده مقیاس خود مدیریتی زمان، خودسازمان دهی/ حل مسئله، خودکنترلی/بازداری، خودانگیزشی و خود نظم جویی هیجان به ترتیب $0/94$ ، $0/95$ ، $0/93$ ، $0/91$ ، $0/94$ و برای فهرست کنش‌های اجرایی در اختلال بیش فعالی $0/84$ گزارش شده است. نتایج تحلیل عاملی تأییدی نیز نشان داد الگوی پنج عاملی مقیاس نارسایی در کنش‌وری اجرایی بارکلی (خود مدیریتی زمان، خود سازمان دهی/ حل مسئله، خودانگیزشی، خودکنترلی/بازداری، حل مسئله خودنظم جویی هیجان)، در جامعه ایرانی برازش خوبی دارد.

شیوه اجرا

در این مطالعه به منظور آماده‌سازی مقیاس بازداری هیجان برای استفاده در جمعیت ایرانی، ابتدا این مقیاس توسط پژوهشگران به زبان فارسی ترجمه شد. سپس نسخه ترجمه شده مجدداً به انگلیسی برگردانده شد و موارد عدم انطباق تصحیح گردید. به منظور بررسی روایی صوری مقیاس، پس از تکمیل مراحل ترجمه، در اختیار چندین نفر از متخصصان روانشناسی قرار گرفت که روایی صوری مقیاس را مورد تأیید قرار دادند در نهایت نسخه نهایی پرسشنامه توسط نمونه اصلی 400 نفر (زن و مرد) که به مراکز مشاوره در شهر خرم آباد، دورود و بروجرد از اردیبهشت سال 1399 تا مرداد 1400 مراجعه نمودند اجرا و تکمیل شد. زمان تکمیل پرسشنامه 10 تا 15 دقیقه در نظر گرفته شده بود. به منظور ارزیابی ساختار عاملی پرسشنامه بازداری هیجان، تحلیل عاملی تأییدی با به کارگیری نرم افزار ایموس¹ 18 و برآورد بیشینه احتمال آبه کار گرفته شد. تحلیل برای هر یک از حوزه‌های پرسشنامه به صورت مجزا انجام شد و تمام گویه‌های پرسشنامه را در بر گرفت.

یافته‌ها

در پژوهش حاضر 400 شرکت‌کننده (117 مرد و 283 زن) حضور داشتند که 66 نفر ($16/5$ درصد) از آنان مجرد، 287 نفر ($71/8$ درصد) متأهل و 47 نفر ($11/7$ درصد) از همسر خود جدا شده بودند یا همسر آنان فوت شده بود. در بین شرکت‌کنندگان 49 نفر ($12/3$ درصد) کمتر از 25 سال، 85 نفر ($21/2$ درصد) 26 تا 30 سال، 78 نفر ($19/5$ درصد) 31 تا 35 سال، 94 نفر ($23/5$ درصد) 36 تا 40 سال، 56 نفر (14 درصد) 41 تا 45 سال و 38 نفر ($9/5$ درصد) بیشتر

1. AMOS

2. Maximum Likelihood

از ۴۵ سال داشتند. در نهایت میزان تحصیلات ۱۳۴ نفر (۳۳/۵ درصد) از شرکت کنندگان زیر دیپلم، ۱۲۶ نفر (۳۱/۵ درصد) دیپلم، ۳۲ نفر (۸ درصد) فوق دیپلم، ۸۶ نفر (۲۱/۵ درصد) لیسانس و ۲۲ نفر (۴/۵ درصد) فوق لیسانس و بالاتر بود. جدول (۱) میانگین، انحراف استاندارد، چولگی و کشیدگی هر یک از گویه‌های مقیاس بازداری هیجانی را نشان می‌دهد.

جدول ۱. یافته‌های توصیفی مربوط به گویه‌های مقیاس بازداری هیجان

چولگی (کشیدگی)	SD ± M	گویه
(-۱/۰۵) - ۰/۲۰	۱/۲۶ ± ۲/۱۹	۱. آیا سعی می‌کنید مؤدب باشید وقتی دیگران رفتار غیرمؤدبانه‌ای دارند؟
(-۰/۹۷) - ۰/۱۴	۱/۲۴ ± ۱/۷۱	۲. آیا صحبت کردن درباره احساساتان برای شما آسان است؟*
(-۰/۸۳) - ۰/۱۱	۱/۲۵ ± ۱/۷۶	۳. آیا صحبت کردن برای شما دشوار است هنگامی که احساس می‌کنید مورد قضاوت قرار گرفته‌اید؟
(-۰/۵۲) - ۰/۱۰۵	۱/۰۹ ± ۲/۰۲	۴. آیا احساس خود را نشان می‌دهید؟*
(-۱/۲۴) - ۰/۱۰۳	۱/۳۸ ± ۲/۰۴	۵. آیا دقیقاً همان چیزی را که فکر می‌کنید به مردم می‌گویید؟*
(-۰/۶۷) - ۰/۱۱	۱/۲۱ ± ۱/۶۸	۶. آیا متوجه شده‌اید که پافشاری بر حق خود برای شما دشوار است؟
(-۰/۸۸) - ۰/۲۴	۱/۱۸ ± ۱/۹۹	۷. آیا متوجه شده‌اید که صحبت کردن درباره احساسات واقعی، حتی در نزد دوستان صمیمی‌تان دشوار است؟
(-۰/۹۷) - ۰/۱۹	۱/۲۱ ± ۲/۰۱	۸. هنگامی که عصبانی هستید سعی می‌کنید خودتان را کنترل کنید؟
(-۰/۲۵) - ۰/۱۹	۱/۴۰ ± ۱/۸۲	۹. آیا در مورد حقوق خود صحبت می‌کنید؟*
(-۰/۶۶) - ۰/۳۲	۱/۳۱ ± ۲/۱۷	۱۰. آیا سعی می‌کنید آرام به نظر برسید وقتی مضطرب و نگران هستید؟
(-۰/۸۴) - ۰/۱۶	۱/۲۲ ± ۱/۷۵	۱۱. آیا عقاید خود را بیان می‌کنید حتی اگر برای شما بد باشد؟*
(-۰/۳۹) - ۰/۱۶	۱/۲۳ ± ۲/۱۳	۱۲. آیا از صحبت کردن درباره بعضی مسائل خودداری می‌کنید به دلیل اینکه می‌ترسید با گفتن آنها به دیگران آسیب بزنید؟
(۰/۵۷) - ۰/۲۱	۱/۱۸ ± ۱/۶۲	۱۳. آیا احساس می‌کنید که به افراد اجازه می‌دهید از شما سوء استفاده کنند؟
(۰/۳۵) - ۰/۱۷	۱/۳۷ ± ۱/۸۱	۱۴. آیا وقتی غمگین هستید تظاهر می‌کنید که شاداب هستید؟
(-۰/۱۵) - ۰/۱۰	۱/۲۳ ± ۱/۶۹	۱۵. آیا دوست دارید به کسی بگویید چه احساسی دارید اما از انجام آن خودداری می‌کنید؟
(-۰/۸۸) - ۰/۰۵	۱/۱۴ ± ۲/۰۷	۱۶. آیا اجازه می‌دهید دوستانتان ببینند حال شما چطور است؟*

*گویه به صورت معکوس نمره‌گذاری می‌شود.

جدول شماره (۱) نشان می‌دهد که بزرگ‌ترین میانگین متعلق به گویه ۱ و کوچک‌ترین میانگین متعلق به گویه ۱۵ است. همچنین جدول (۱) نشان می‌دهد که مقادیر چولگی و کشیدگی همه گویه‌ها در محدوده ± 2 بوده و بنابراین توزیع داده‌های مربوط به هر یک از آنها نرمال بود. همچنان که پیش‌تر اشاره شد مقیاس بازداری هیجانی شامل ۱۶ گویه بود و منطبق بر تئوری زیربنایی آن، چنین فرض شده بود که در مجموع ۴ مؤلفه بازداری کلامی (گویه‌های ۲، ۵، ۷ و ۱۶)، کمرویی (گویه‌های ۳، ۶، ۹ و ۱۳)، پنهان کردن احساسات (گویه‌های ۴، ۱۰، ۱۴ و ۱۶) و خودکنترلی (گویه‌های ۱، ۸، ۱۱ و ۱۲) را می‌سنجد. در این قسمت پژوهشگر به دنبال پاسخ به این سوال بود که مدل چهار مؤلفه‌های مقیاس مزبور تا چه اندازه با داده‌های گردآوری شده از گروه نمونه برازش است؟

به منظور پاسخ به سوال فوق و ارزیابی ساختار عاملی مقیاس بازداری هیجانی، تحلیل عاملی تأییدی با استفاده از نرم افزار اموس ۰/۲۴ و برآورد بیشینه احتمال انجام و سعی بر آن شد تا شاخص‌های برازندگی سه مدل اندازه‌گیری مقیاس مورد بررسی و مقایسه شود. مدل اول یک عاملی بود که در آن اجازه داده شده بود همه گویه‌ها تنها بر یک عامل بار عاملی ایجاد کنند. مدل دوم مدل مبتنی بر نظریه کلنر (۱۹۸۶) بود که در آن هر گویه تنها به عامل مکنون موردنظر محدود شد و به عامل‌های مکنون اجازه داده شد تا با یکدیگر همبسته باشند. مدل سوم مدل چهار عاملی سلسله مراتبی بود که در آن هر گویه تنها به عامل مکنون موردنظر محدود شد و اجازه داده شد عامل‌های مکنون به عامل کلی‌تر بار عاملی ایجاد کند. جدول (۲) شاخص‌های برازندگی مربوط به مدل‌های اندازه‌گیری مقیاس بازداری هیجانی را نشان می‌دهد.

جدول ۲. شاخص‌های برازندگی مربوط به مدل‌های اندازه‌گیری مقیاس بازداری هیجانی

شاخص‌های برازندگی	مدل یک عاملی	مدل چهار عاملی	مدل چهار عاملی سلسله مراتبی	نقطه برش ^۱
مجذور کای ^۲	۷۸۶/۷۸	۲۷۵/۸۴	۲۹۲/۲۷	-
درجه آزادی	۱۰۴	۹۸	۱۰۰	-
مدل				
χ^2/df ^۳	۷/۵۷	۲/۸۲	۲/۹۲	کمتر از ۳

۱. نقاط برش براساس دیدگاه اندرسون و گریبینگ (۱۹۸۴)؛ به نقل از آنگر و همکاران، ۲۰۱۶) و براون و کودک (۱۹۹۳)؛ به نقل از آنگر و همکاران، ۲۰۱۶)

۲. Chi-Square

۳. normed chi-square

۰/۸۵ >	۰/۹۱۸	۰/۹۲۱	۰/۸۶۶	GFI
۰/۸۰ >	۰/۸۹۰	۰/۸۹۴	۰/۷۹۴	AGFI
۰/۹۰ >	۰/۹۰۴	۰/۹۰۷	۰/۶۳۸	CFI
۰/۱۰ <	۰/۰۶۹	۰/۰۶۷	۰/۱۲۸	RMSEA

همچنان که جدول فوق نشان می‌دهد، هیچ یک از شاخص‌های برازندگی از برازش قابل قبول مدل یک عاملی مقیاس با داده‌های گردآوری شده حمایت نمی‌کنند. اگرچه شاخص‌های برازندگی حاصل از تحلیل عاملی تأییدی برای هر دو مدل چهار عاملی ($\chi^2/df=2/12$)، $CFI=0/907$ ، $GFI=0/921$ ، $AGFI=0/894$ و $RMSEA=0/067$ و چهار عاملی سلسله مراتبی ($\chi^2/df=2/92$)، $CFI=0/904$ ، $GFI=0/918$ ، $AGFI=0/890$ و $RMSEA=0/069$ بیانگر برازش قابل قبول دو مدل با داده‌هاست. با وجود این همچنان که جدول (۲) نشان می‌دهد، شاخص‌های برازندگی به دست آمده برای مدل چهار عاملی تا حدودی بهتر از مدل چهار عاملی سلسله مراتبی است. براین اساس چنین نتیجه‌گیری شد که مدل چهار عاملی مقیاس بازداری هیجانی برازش بهتری با داده‌های گردآوری شده دارند. در ادامه جدول (۳) بارهای عاملی هر یک از گویه‌های مقیاس بازداری هیجانی را نشان می‌دهد.

جدول ۳. پارامترهای مدل اندازه‌گیری مقیاس بازداری هیجانی در تحلیل عاملی تأییدی

C.R	SE	B	B	متغیرهای مکنون - نشان‌گر
		۰/۷۳۳	۱	بازداری کلامی - گویه ۲
۱۱/۴۳**	۰/۰۹۹	۰/۷۴۷	۱/۱۳۸	بازداری کلامی - گویه ۵
۱۰/۰۸**	۰/۰۷۹	۰/۶۰۵	۰/۷۹۹	بازداری کلامی - گویه ۷
۷/۸۱**	۰/۰۷۹	۰/۴۵۵	۰/۶۱۶	بازداری کلامی - گویه ۱۵
		۰/۷۳۷	۱	کمرویی - گویه ۳
۷/۳۳**	۰/۰۹۳	۰/۵۱۷	۰/۶۸۰	کمرویی - گویه ۶
۷/۲۴**	۰/۱۰۷	۰/۵۱۱	۰/۷۷۵	کمرویی - گویه ۹
۷/۱۶**	۰/۱۰۱	۰/۴۹۹	۰/۷۱۳	کمرویی - گویه ۱۳
		۰/۷۱۶	۱	پنهان کردن احساسات - گویه ۴
۷/۴۷**	۰/۱۱۷	۰/۵۲۴	۰/۸۷۶	پنهان کردن احساسات - گویه ۱۰
۶/۶۷**	۰/۱۱۷	۰/۴۴۵	۰/۷۸۰	پنهان کردن احساسات - گویه ۱۴
۷/۸۶**	۰/۱۰۵	۰/۵۷۶	۰/۸۳۸	پنهان کردن احساسات - گویه ۱۶
		۰/۵۵۱	۱	کنترل خود - گویه ۱
۷/۲۳**	۰/۱۳۵	۰/۵۷۶	۰/۹۷۸	کنترل خود - گویه ۸

کنترل خود - گویه ۱۱	۱/۱۱۷	۰/۶۴۸	۰/۱۴۸	۷/۶۰**
کنترل خود - گویه ۱۲	۱/۰۴۴	۰/۵۹۶	۰/۱۴۱	۷/۳۹**

نکته: بارهای عاملی استاندارد نشده (b) گویه‌های ۱، ۲، ۳ و ۴ با عدد ۱ تثبیت شده است، بنابراین خطای استاندارد (SE) و نسبت بحرانی (CR) برای آنها محاسبه نشده است.

براساس نتایج ارائه شده در جدول شماره (۳) بار عاملی استاندارد همه نشانگرها بزرگ‌تر از ۰/۳۲ است. بزرگ‌ترین بارعاملی متعلق به گویه ۵ ($\beta=۰/۷۴۷$) و کوچک‌ترین بارعاملی متعلق به گویه ۱۴ ($\beta=۰/۴۴۵$) بود. براین اساس می‌توان گفت همه نشانگرها از قابلیت لازم برای اندازه‌گیری چهار عامل بازداری کلامی، کمرویی، پنهان کردن احساسات و کنترل خود برخوردار بودند. شکل (۱) مدل اندازه‌گیری مقیاس چهار عاملی مقیاس بازداری هیجانی و بارهای عاملی آن را نشان می‌دهد.

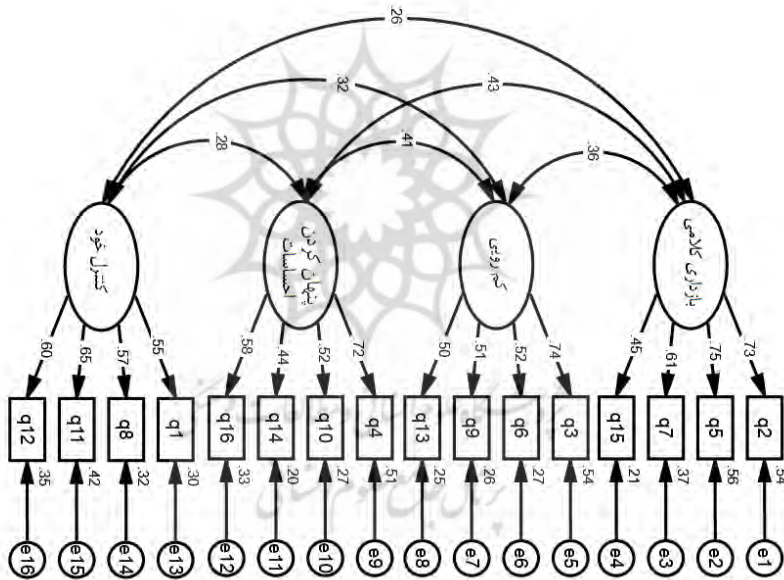

شکل ۱. مدل اندازه‌گیری مقیاس بازداری هیجانی و بارهای عاملی آن با استفاده از داده‌های استاندارد

در ادامه به منظور ارزیابی روایی همزمان مقیاس بازداری هیجانی، ضرایب همبستگی عامل‌های آن با عامل‌های پرسشنامه نارسا کنشوری اجرایی مورد بررسی قرار گرفت که نتایج آن در جدول (۴) قابل مشاهده است.

جدول ۴. میانگین، انحراف معیار و ضرایب همبستگی بین عامل‌های مقیاس بازداری هیجانی و نارسا کنشوری اجرایی

متغیر	۱	۲	۳	۴	۵	۶	۷	۸	۹
۱. بازداری هیجان - بازداری کلامی	-								
۲. بازداری هیجان - کمروبی	۰/۳۶**	-							
۳. بازداری هیجان - پنهان کردن احساسات	۰/۳۸**	۰/۴۱**	-						
۴. بازداری هیجان - کنترل خود	۰/۳۰**	۰/۳۳**	۰/۳۸**	-					
۵. خودمدیریتی زمان	۰/۲۶**	۰/۱۲*	۰/۱۹**	۰/۲۴**	-				
۶. خودسازمان‌دهی/حل مسئله	۰/۳۲**	۰/۱۵**	۰/۱۸**	۰/۲۳**	۰/۶۲**	-			
۷. خودکنترلی/بازداری	۰/۱۹**	۰/۲۳**	۰/۳۴**	۰/۳۱**	۰/۴۸**	۰/۵۸**	-		
۸. خودانگیزی	۰/۲۲**	۰/۲۹**	۰/۱۰	۰/۲۶**	۰/۵۳**	۰/۵۲**	۰/۶۰**	-	
۹. خودنظم جویی هیجان	۰/۱۷**	۰/۲۰**	۰/۱۶**	۰/۲۵**	۰/۳۹**	۰/۴۴**	۰/۵۳**	۰/۴۷**	-
میانگین	۷/۵۲	۸/۹۴	۹/۳۱	۸/۵۲	۴۲/۳۰	۴۹/۱۶	۳۸/۹۱	۲۴/۲۸	۲۸/۷۴
انحراف معیار	۲/۷۲	۳/۰۸	۲/۸۳	۳/۹۲	۱۱/۱۳	۱۱/۸۷	۱۰/۱۴	۷/۱۵	۸/۵۹
ضریب آلفای کرونباخ	۰/۶۹	۰/۷۳	۰/۷۱	۰/۶۵	۰/۸۹	۰/۸۴	۰/۸۸	۰/۸۱	۰/۸۵

* $P < 0/05$ و ** $P < 0/01$

جدول فوق نشان می‌دهد که به استثنای ضریب همبستگی بین عامل‌های خود انگیزی نارسا کنشوری اجرایی و پنهان کردن احساسات بازداری هیجانی، ضرایب همبستگی بین دیگر عامل‌های دو ابزار حداقل در سطح ۰/۰۵ معنادار است. این یافته‌ها نشان می‌دهد که مقیاس بازداری هیجانی از روایی همزمان برخوردار است. همچنین جدول ۴ نشان می‌دهد که ضریب آلفای کرونباخ عامل بازداری کلامی مقیاس بازداری هیجانی برابر با ۰/۶۹، کمروبی برابر با ۰/۷۳، پنهان کردن احساسات برابر با ۰/۷۱ و عامل کنترل خود برابر با ۰/۶۵ است. علاوه بر این ضریب آلفای کرونباخ کل مقیاس برابر با ۰/۷۹ به دست آمد که خود بیانگر همسانی درونی قابل قبول مقیاس بازداری هیجانی است.

بحث و نتیجه‌گیری

پژوهش حاضر به منظور بررسی ویژگی‌های روان‌سنجی پرسشنامه بازداری هیجان (۱۶ گویه‌ای) انجام شد. در پژوهش حاضر ضریب پایایی پرسشنامه از طریق همسانی درونی و با استفاده از آلفای کرونباخ محاسبه شد که ۰/۷۹ به دست آمده است. همچنین ضریب آلفای کرونباخ عامل

بازداری کلامی مقیاس بازداری هیجانی برابر با ۰/۶۹، کمرویی برابر با ۰/۷۳، پنهان کردن احساسات برابر با ۰/۷۱ و عامل خودکنترلی برابر با ۰/۶۵ به دست آمد که بیانگر پایایی بالای این ابزار بود. این نتایج با یافته‌های حاصل از پژوهش‌های گراندیا (۲۰۱۱) و تراو (۲۰۱۱) همسو است. برای بررسی روایی از تحلیل عاملی تأییدی بر روی عوامل مشابه با نسخه خارجی استفاده شد. برازش داده‌های مدل مورد بررسی قرار گرفته و شاخص‌های برازش شامل: شاخص نکویی برازش تطبیقی، شاخص نکویی برازش، شاخص نکویی تطبیقی، ریشه خطای میانگین مجذورات تقریب و نسبت کای اسکوئر به درجه آزادی در حد مطلوب بودند. همچنین شاخص‌های برازندگی به دست آمده برای مدل چهار عاملی تا حدودی بهتر از مدل چهار عاملی سلسله مراتبی است. بر این اساس چنین نتیجه‌گیری شد که مدل چهار عاملی مقیاس بازداری هیجانی برازش بهتری با داده‌های گردآوری شده دارند؛ بار عاملی استاندارد همه نشانگرها بزرگ‌تر از ۰/۳۲ است. بزرگ‌ترین بار عاملی متعلق به گویه ۵ ($\beta=0/747$) و کوچک‌ترین بار عاملی متعلق به گویه ۱۴ ($\beta=0/445$) بود. بر این اساس می‌توان گفت همه نشانگرها از قابلیت لازم برای اندازه‌گیری چهار عامل بازداری کلامی، کمرویی، پنهان کردن احساسات و کنترل خود برخوردار بودند. این نتایج با یافته‌های حاصل از پژوهش‌های کوگینز و فاکس (۲۰۰۹)، گراندیا (۲۰۱۱) و تراو (۲۰۱۱) همسو است. به نظر می‌رسد کمرویی ممکن است فرد را در موقعیت‌های اجتماعی دچار اضطراب کند و فرد به این دلیل افکار و هیجان‌های خود را بازداری کرده و احساساتش را پنهان نماید و منزوی شود.

به منظور ارزیابی روایی همزمان مقیاس بازداری هیجانی، ضرایب همبستگی عامل‌های آن با عامل‌های پرسشنامه نارسا کنشوری اجرایی مورد بررسی قرار گرفت نتایج نشان داد که به استثنای ضریب همبستگی بین عامل‌های خود انگیزشی نارسا کنشوری اجرایی و پنهان کردن احساسات بازداری هیجانی، ضرایب همبستگی بین دیگر عامل‌های دو ابزار حداقل در سطح ۰/۰۵ معنادار است. این یافته‌ها نشان می‌دهد که مقیاس بازداری هیجانی از روایی همزمان برخوردار است. زیرا که کنشوری‌های اجرایی را می‌توان توانایی انعطاف‌پذیری شناختی، توانایی مدیریت مؤلفه‌های مداخله‌گر رفتارهای هدف‌گرا و پیش‌بینی پیامدهای ناشی از یک عملکرد تعریف کرد. همچنین آن را با استفاده از توانایی برنامه‌ریزی و سازمان‌دهی هیجان‌ها و رفتارها، بازداری و مهار پاسخ‌های هیجانی و ...، تداوم عملکرد، کاهش تسلط و توانایی شروع عملکرد تعریف کرده‌اند (بل و مزا، ۲۰۲۰) و چنانچه از تعریف حاضر برمی‌آید مؤلفه‌های خودمدیریتی زمان؛ خودسازمان‌دهی/احل مسئله؛ خودکنترلی/بازداری؛ خودانگیزشی و خودنظم جویی هیجان با بازداری هیجان در ارتباط هستند.

در مجموع، از یافته‌های این پژوهش می‌توان نتیجه گرفت پرسشنامه ۱۶ گویه‌ای بازداری هیجان از نظر ویژگی‌های روان‌سنجی در حد قابل قبولی است. این ابزار می‌تواند جهت اندازه‌گیری بازداری هیجان در بخش‌های پژوهشی و درمانی مورد استفاده قرار بگیرد. در نهایت در این پژوهش تلاش گردید که ویژگی‌های روان‌سنجی مقیاس بازداری هیجان در نمونه برگرفته از فرهنگ ایرانی آزمون شود و میزان پایایی و روایی این مقیاس مورد تحلیل قرار گیرد. همان‌طور که مشاهده شد این مقیاس در نمونه افراد ایرانی دارای روایی و پایایی قابل قبولی است با توجه به نتایج حاصل از پژوهش می‌توان گفت که مقیاس بازداری هیجان می‌تواند پاسخگوی نیاز پژوهشگران و روانشناسان در زمینه‌های پژوهشی و ارزیابی متغیرهایی چون بازداری کلامی، کمرویی، پنهان کردن احساسات و خودکنترلی باشد. پژوهش حاضر تنها بر روی نمونه افرادی در شهر خرم‌آباد، دورود و بروجرد به اجرا درآمده است، بنابراین یک هنجاریابی مقدماتی محسوب شده و تعمیم نتایج این پژوهش به سایر گروه‌ها و بافتهای فرهنگی و قومیتی با محدودیت همراه است. پیشنهاد می‌شود که این پژوهش بر روی نمونه وسیع‌تر و در دیگر بافتهای فرهنگی و قومیتی نیز انجام شود. در پژوهش حاضر فقط روایی سازه (تحلیل عاملی) و همزمان تنها با یک ابزار سنجیده شده و انواع دیگر روایی نظیر همگرا و واگرا با پرسشنامه‌های مشابه یا متفاوت و غیره سنجیده نشده، لذا پیشنهاد می‌شود به جهت بررسی روایی همزمان، از این پرسشنامه در دیگر پژوهش‌ها استفاده شود.

موازین اخلاقی

در این پژوهش موازین اخلاقی شامل اخذ رضایت آگاهانه، تضمین حریم خصوصی و رازداری رعایت شد. با توجه به شرایط نمونه‌ها و زمان تکمیل پرسشنامه‌ها ضمن تأکید به تکمیل تمامی پرسش‌ها به افراد اطمینان داده شد که اطلاعات محرمانه می‌ماند و این امر کاملاً رعایت گردید.

سپاسگزاری

بدین وسیله از همکاری صمیمانه افرادی که در این پژوهش شرکت کردند تشکر می‌گردد.

مشارکت نویسندگان

این مقاله برگرفته از پایان‌نامه دکتری نویسنده اول در رشته روان‌شناسی بالینی دانشگاه آزاد اسلامی واحد شیراز است که با کد رهگیری ۱۶۲۳۰۳۹۴۰ به تاریخ ۱۳۹۹/۴/۳۰ در سامانه

پژوهشیار و کد اخلاق IR.IU.SHIRAZ.REC.1400.030 در سامانه کمیته اخلاق در پژوهش دانشگاه آزاد اسلامی ثبت شده است. همه نویسندگان این مقاله نقش یکسانی در طراحی، مفهوم‌سازی، روش‌شناسی، گردآوری داده‌ها تحلیل آماری، پیش‌نویس، ویراستاری و نهایی سازی آن داشتند.

تعارض منافع

بنابر اظهار نویسندگان، این مقاله حامی مالی و تعارض منافع ندارد.

منابع

- آفتاب، رویا، کربلایی محمد میگونی، احمد، و تقی‌لو، صادق. (۱۳۹۳). نقش میانجیگر راهبردهای تنظیم هیجانی در رابطه بین شخصیت مرزی و خشونت زناشویی. *روان‌شناسی کاربردی*، ۸(۳۲)، ۷-۲۷. [\[پیوند\]](#)
- مشهدی، علی، میردوقی، فاطمه، حسین زاده ملکی، زهرا، حسنی، جعفر، حمزه لو، محمد. (۱۳۹۴). ساختار عاملی، اعتبار و روایی مقیاس نارسایی‌ها در کنش‌وری اجرایی بارکلی - نسخه بزرگسال. *مجله روان‌شناسی بالینی*، ۷(۲۵)، ۵۱-۶۲. [\[پیوند\]](#)
- Barkley, R. A. (2011). *Deficits in executive functioning scale (BDEFS)*. Guilford Press. [\[Link\]](#)
- Bell, M. A., & Meza, T. G. (2020). Executive Function. In J. B. Benson (Ed.), *Encyclopedia of Infant and Early Childhood Development (Second Edition)* (pp. 568-574). Elsevier. [\[Link\]](#)
- Brandão, T., Tavares, R., Schulz, M. S., & Matos, P. M. (2016). Measuring emotion regulation and emotional expression in breast cancer patients: A systematic review. *Clinical psychology review*, 43, 114-127. [\[Link\]](#)
- Burdette, E. T., Timpano, K. R., Novotny, S. E., Yepes, B. E., Reeb-Sutherland, B. C., & Britton, J. C. (2021). Repetitive negative thinking and depressive symptoms are differentially related to response inhibition: The influence of non-emotional, socio-emotional, and self-referential stimuli. *Behaviour Research and Therapy*, 147, 103989. [\[Link\]](#)
- Burke, T. A., Allen, K. J. D., Carpenter, R. W., Siegel, D. M., Kautz, M. M., Liu, R. T., & Alloy, L. B. (2021). Emotional response inhibition to self-harm stimuli interacts with momentary negative affect to predict nonsuicidal self-injury urges. *Behaviour Research and Therapy*, 142, 103865. [\[Link\]](#)

- Coggins, J., & Fox, J. R. (2009). A qualitative exploration of emotional inhibition: a basic emotions and developmental perspective. *Clinical psychology & psychotherapy*, 16(1), 55-76. [\[Link\]](#)
- Dimaggio, G., MacBeth, A., Popolo, R., Salvatore, G., Perrini, F., Raouna, A., Osam, C. S., Buonocore, L., Bandiera, A., & Montano, A. (2018). The problem of overcontrol: Perfectionism, emotional inhibition, and personality disorders. *Comprehensive Psychiatry*, 83, 71-78. [\[Link\]](#)
- Ellis, D., & Cromby, J. (2012). Emotional inhibition: a discourse analysis of disclosure. *Psychology & health*, 27(5), 515-532. [\[Link\]](#)
- Fava, G. A., Grandi, S., Savron, G., Bartolucci, G., Santarsiero, G., Trombini, G., & Orlandi, C. (1989). Psychosomatic assessment of hirsute women. *Psychotherapy and psychosomatics*, 51(2), 96-100. [\[Link\]](#)
- Ferrer, R. A., Green, P. A., Oh, A. Y., Hennessy, E., & Dwyer, L. A. (2017). Emotion suppression, emotional eating, and eating behavior among parent-adolescent dyads. *Emotion (Washington, D.C.)*, 17(7), 1052-1065. [\[Link\]](#)
- Garnefski, N., Kraaij, V., & Spinhoven, P. (2001). Negative life events, cognitive emotion regulation and emotional problems. *Personality and Individual Differences*, 30(8), 1311-1327. [\[Link\]](#)
- Grandi, S., Sirri, L., Wise, T. N., Tossani, E., & Fava, G. A. (2011). Kellner's Emotional Inhibition Scale: a clinimetric approach to alexithymia research. *Psychotherapy and psychosomatics*, 80(6), 335-344. [\[Link\]](#)
- Gratz, K. L., & Roemer, L. (2004). Multidimensional Assessment of Emotion Regulation and Dysregulation: Development, Factor Structure, and Initial Validation of the Difficulties in Emotion Regulation Scale. *Journal of Psychopathology and Behavioral Assessment*, 26(1), 41-54. [\[Link\]](#)
- Gross, J. J., & John, O. P. (2003). Individual differences in two emotion regulation processes: implications for affect, relationships, and well-being. *Journal of personality and social psychology*, 85(2), 348-362. [\[Link\]](#)
- Kellner, R. (1986). *Abridged Manual of the Emotional Inhibition Scale*. Albuquerque: University of New Mexico.
- Kumar, S., Yadava, A., & Sharma, N. R. (2016). Exploring the relations between executive functions and personality. *International Journal of Indian Psychology*, 3(7), 161-171. [\[Link\]](#)
- Liu, L., Xu, Y., Wu, Y., Li, X., & Zhou, C. (2021). Cross-Cultural Adaptation and Validation of the Emotional Inhibition Scale in a Chinese Cancer Sample [Original Research]. *Frontiers in Psychology*, 12(3796). [\[Link\]](#)
- Maack, D. J., Tull, M. T., & Gratz, K. L. (2012). Examining the incremental contribution of behavioral inhibition to generalized anxiety disorder relative to other Axis I disorders and cognitive-emotional vulnerabilities. *Journal of Anxiety Disorders*, 26(6), 689-695. [\[Link\]](#)

- Mennin, D. S. (2004). Emotion Regulation Therapy for Generalized Anxiety Disorder. *Clinical Psychology & Psychotherapy*, 11(1), 17–29. [Link]
- Meyers, L. S., Gamst, G., & Guarino, A. J. (2016). *Applied multivariate research: design and interpretation* (3rd Ed.). Sage publication. [Link]
- Richards, J. M., & Gross, J. J. (2000). Emotion regulation and memory: the cognitive costs of keeping one's cool. *Journal of personality and social psychology*, 79(3), 410–424. [Link]
- Salvatore, G., Popolo, R., Buonocore, L., Ferrigno, A. M., Proto, M., Sateriale, A., Serio, M., & Dimaggio, G. (2016). Metacognitive Interpersonal Therapy for Personality Disorders Swinging from Emotional Over-Regulation to Dysregulation: A Case Study. *American journal of psychotherapy*, 70(4), 365–381. [Link]
- Thompson, R., Dizen, M., & Berenbaum, H. (2009). The Unique Relations between Emotional Awareness and Facets of Affective Instability. *Journal of research in personality*, 43, 875-879. [Link]
- Traue, H. C., Kessler, H., & Deighton, R. M. (2016). Chapter 28 - Emotional Inhibition. In G. Fink (Ed.), *Stress: Concepts, Cognition, Emotion, and Behavior* (pp. 233-240). Academic Press. [Link]

شاخص بازداری هیجان

شماره	گویه‌ها	باز	به ندرت	گاهی اوقات	بیشتر اوقات	همیشه
۱	آیا سعی می‌کنید مؤدب باشید وقتی دیگران رفتار غیرمؤدبانه‌ای دارند؟	۰	۱	۲	۳	۴
۲	آیا صحبت کردن درباره احساساتان برای شما آسان است؟	۰	۱	۲	۳	۴
۳	آیا صحبت کردن برای شما دشوار است هنگامی که احساس می‌کنید مورد قضاوت قرار گرفته‌اید؟	۰	۱	۲	۳	۴
۴	آیا احساس خود را نشان می‌دهید؟	۰	۱	۲	۳	۴
۵	آیا شما دقیقاً همان چیزی را که فکر می‌کنید به مردم می‌گویید؟	۰	۱	۲	۳	۴
۶	آیا شما متوجه شده‌اید که پافشاری بر حق خود برای شما دشوار است؟	۰	۱	۲	۳	۴
۷	آیا شما متوجه شده‌اید که صحبت کردن درباره احساسات واقعی خود حتی در نزد دوستان صمیمی‌تان دشوار است؟	۰	۱	۲	۳	۴
۸	هنگامی که شما عصبانی هستید سعی می‌کنید خودتان را کنترل کنید؟	۰	۱	۲	۳	۴

۴	۳	۲	۱	۰	آیا شما در مورد حقوق خود صحبت می کنید؟	۹
۴	۳	۲	۱	۰	آیا شما سعی می کنید آرام به نظر برسید وقتی مضطرب و نگران هستید؟	۱۰
۴	۳	۲	۱	۰	آیا شما عقاید خود را بیان می کنید حتی اگر برای شما بد باشد؟	۱۱
۴	۳	۲	۱	۰	آیا شما از صحبت کردن درباره بعضی چیزها خودداری می کنید به دلیل اینکه می ترسید با گفتن آنها به دیگران آسیب بزنید؟	۱۲
۴	۳	۲	۱	۰	آیا شما احساس می کنید که به افراد اجازه می دهید از شما سوءاستفاده کنند؟	۱۳
۴	۳	۲	۱	۰	آیا شما وقتی غمگین هستید تظاهر می کنید که شاداب هستید؟	۱۴
۴	۳	۲	۱	۰	آیا دوست دارید به کسی بگویید چه احساسی دارید اما از انجام آن خودداری می کنید؟	۱۵
۴	۳	۲	۱	۰	آیا شما اجازه می دهید دوستانتان ببینند حال شما چطور است؟	۱۶

مقیاس نارسایی درکنش وری اجرایی بارکلی

شماره	گویه‌ها	۰	۱	۲	۳	اغلب	همیشه
۱	برای انجام کارها امروز و فردا می‌کنم و آنها را تا لحظه آخر به تعویق می‌اندازم.	۱	۲	۳	۴		
۲	درک ضعیفی از زمان دارم.	۱	۲	۳	۴		
۳	وقتم را تلف می‌کنم یا نمی‌توانم درست آن را مدیریت کنم.	۱	۲	۳	۴		
۴	نمی‌توانم کارها و وظایف محوله‌ام را به موقع آماده کنم.	۱	۲	۳	۴		
۵	نمی‌توانم تکالیفم را در موعد مقرر به اتمام برسانم.	۱	۲	۳	۴		
۶	در برنامه‌ریزی برای آینده و آمادگی برای رویدادهای پیش رو با مشکل مواجه هستم.	۱	۲	۳	۴		
۷	کارهایی را که قرار است انجام دهم فراموش می‌کنم.	۱	۲	۳	۴		
۸	به نظر می‌رسد که نمی‌توانم به اهدافی که برای خود در نظر می‌گیرم برسم.	۱	۲	۳	۴		
۹	در کار یا ملاقات‌های از پیش تعیین شده با تأخیر حاضر می‌شوم.	۱	۲	۳	۴		
۱۰	نمی‌توانم کارهایی که انجام آنها ضروری است را به خاطر بسپارم.	۱	۲	۳	۴		

۴	۳	۲	۱	نمی‌توانم کارها را به اتمام برسانم مگر اینکه ضربالاجلی وجود داشته باشد.	۱۱
۴	۳	۲	۱	در تخمین اینکه انجام یک کار یا رفتن به یک مکان خاص چه مدت زمان لازم دارد مشکل دارم.	۱۲
۴	۳	۲	۱	در ایجاد انگیزه لازم در خودم برای شروع یک کار مشکل دارم.	۱۳
۴	۳	۲	۱	در ایجاد انگیزه لازم برای چسبیدن به کار و به اتمام رساندن آن مشکل دارم.	۱۴
۴	۳	۲	۱	انگیزه لازم جهت از قبل آماده شدن برای انجام کارهای محوله را ندارم.	۱۵
۴	۳	۲	۱	در کامل کردن یک کار قبل از شروع کاری جدید مشکل دارم.	۱۶
۴	۳	۲	۱	در انجام کارهایی که برای خودم تعیین می‌کنم مشکل دارم.	۱۷
۴	۳	۲	۱	در عمل به وعده‌ها و تعهداتی که به دیگران می‌دهم مشکل دارم.	۱۸
۴	۳	۲	۱	برنامه شخصی منظمی ندارم.	۱۹
۴	۳	۲	۱	در مرتب کردن و انجام کارها بر اساس اولویت یا اهمیت مشکل دارم نمی‌توانم به‌خوبی اولویت‌بندی کنم.	۲۰
۴	۳	۲	۱	شروع کردن و ادامه دادن کارهایی که باید انجام دهم برایم سخت است S.TM	۲۱
۴	۳	۲	۱	به نظر می‌رسد به‌اندازه یا به‌خوبی دیگران نمی‌توانم آینده را پیش‌بینی کنم.	۲۲
۴	۳	۲	۱	به نظر می‌رسد که نمی‌توانم آنچه قبلاً خوانده‌ام یا در موردش شنیده‌ام را به خاطر بیاورم.	۲۳
۴	۳	۲	۱	در سازمان‌دهی افکارم مشکل دارم.	۲۴
۴	۳	۲	۱	زمانی که قرار است کار پیچیده‌ای را انجام دهم، نمی‌توانم اطلاعات را در ذهنم تجسم کرده یا آن را درست انجام دهم.	۲۵
۴	۳	۲	۱	در انجام کارها نمی‌توانم گزینه‌های مختلف و پیامدهایی که ممکن است به دنبال داشته باشند را مدنظر قرار دهم.	۲۶
۴	۳	۲	۱	در بیان آنچه می‌خواهم بگویم مشکل دارم.	۲۷
۴	۳	۲	۱	در مواجهه با مشکلات نمی‌توانم مانند دیگران مبتکر و خلاق بوده و یا راه‌حل جدیدی ارائه کنم.	۲۸
۴	۳	۲	۱	وقتی می‌خواهم چیزی را برای دیگران توضیح دهم، در یافتن واژگان مشکل دارم.	۲۹
۴	۳	۲	۱	می‌توانم هنگام نوشتن به‌خوبی و سرعت دیگران افکارم را بر روی کاغذ بیاورم.	۳۰

۴	۳	۲	۱	احساس می‌کنم که به اندازه افرادی که در سطح هوشی من هستند خلاق و مبتکر نیستم.	۳۱
۴	۳	۲	۱	فکر می‌کنم در مسیر دستیابی به اهداف یا تکالیف، به اندازه دیگران نمی‌توانم به راه‌های گوناگون برای انجام کارها فکر کنم.	۳۲
۴	۳	۲	۱	در مقایسه با دیگران، در یادگیری فعالیت‌های جدید یا پیچیده مشکل دارم.	۳۳
۴	۳	۲	۱	هنگام توضیح مطالب، در حفظ توالی و ترتیب درست آنها مشکل دارم.	۳۴
۴	۳	۲	۱	به نظر می‌رسد نمی‌توانم به سرعت دیگران به اصل مطلب اشاره کنم.	۳۵
۴	۳	۲	۱	هنگام انجام کارها، در حفظ نظم و ترتیب آنها مشکل دارم.	۳۶
۴	۳	۲	۱	در هنگام بروز رویدادهای غیرمنتظره، قادر نیستم به اندازه دیگران واکنش مناسب و مؤثری نشان دهم.	۳۷
۴	۳	۲	۱	در حل مسائلی که در زندگی روزمره با آن مواجه می‌شوم، کندتر از دیگران عمل می‌کنم.	۳۸
۴	۳	۲	۱	زمانی که باید بر روی مسئله‌ای تمرکز کنم به سادگی با محرک‌های بیرونی یا افکار غیر مرتبط حواسم پرت می‌شود.	۳۹
۴	۳	۲	۱	وقتی مطلبی را می‌خوانم به اندازه کافی متوجه مفهوم آن نمی‌شوم باید دوباره آن را بخوانم تا معنایش را درک کنم.	۴۰
۴	۳	۲	۱	به خوبی دیگران نمی‌توانم توجه‌ام را بر روی کار یا تکلیف متمرکز کنم.	۴۱
۴	۳	۲	۱	به سادگی گیج می‌شوم.	۴۲
۴	۳	۲	۱	به نظر می‌رسد نمی‌توانم در هنگام خواندن انجام، کارهای دفتری، سخنرانی و کار تمرکز را حفظ کنم.	۴۳
۴	۳	۲	۱	در موقع انجام کارها، تمایز قائل شدن بین آنچه مهم است و آنچه مهم نیست برایم دشوار است.	۴۴
۴	۳	۲	۱	فکر نمی‌کنم بتوانم به دقت و سرعت دیگران اطلاعات را پردازش نمایم. S-O/PS	۴۵
۴	۳	۲	۱	انتظار کشیدن برایم سخت است، بی‌طاقتم.	۴۶
۴	۳	۲	۱	تکانشی تصمیم می‌گیرم. (قبل از انجام کار به عواقبش فکر نمی‌کنم)	۴۷
۴	۳	۲	۱	نمی‌توانم واکنش‌ها و پاسخ‌های خود را نسبت به وقایع یا دیگران بازداری کنم.	۴۸

۴	۳	۲	۱	زمانی که می‌بایست کاری را انجام دهم، توقف فعالیت‌ها یا رفتارهای کنونی برایم مشکل است.	۴۹
۴	۳	۲	۱	زمانی که بازخورد اشتباهاتم به من گوشزد می‌شود نمی‌توانم رفتارم را تغییر دهم.	۵۰
۴	۳	۲	۱	به صورت تکانشی از دیگران انتقاد می‌کنم.	۵۱
۴	۳	۲	۱	احتمال دارد کارهایی را بدون در نظر گرفتن پیامدهایشان انجام دهم.	۵۲
۴	۳	۲	۱	در لحظه آخر برنامه‌هایم را به خاطر یک تصمیم ناگهانی و تکانه‌ای تغییر می‌دهم.	۵۳
۴	۳	۲	۱	قبل از این که نسبت به موقعیت‌ها واکنش نشان دهم رویدادهای مرتبط یا تجارب شخصی گذشته‌ام را بررسی نمی‌کنم.	۵۴
۴	۳	۲	۱	نسبت به چیزهایی که می‌گویم یا انجام می‌دهم آگاه نیستم.	۵۵
۴	۳	۲	۱	مشکل می‌توانم نسبت به مسائلی که مرا تحت تأثیر قرار می‌دهند واقع‌گرا باشم.	۵۶
۴	۳	۲	۱	اینکه از زاویه دید دیگران به یک مشکل یا یک موقعیت نگاه کنم، برایم دشوار است.	۵۷
۴	۳	۲	۱	نمی‌توانم قبل از انجام کاری آن را بررسی کنم.	۵۸
۴	۳	۲	۱	در پیروی از قوانین در یک موقعیت مشکل دارم.	۵۹
۴	۳	۲	۱	احتمال اینکه یک وسیله نقلیه موتوری را تندتر از بقیه برانم زیاد است. (سرعت بسیار زیاد)	۶۰
۴	۳	۲	۱	در موقعیت‌های ناکام کننده کم تحمل هستم.	۶۱
۴	۳	۲	۱	نمی‌توانم به خوبی دیگران هیجاناتم را بازدارم.	۶۲
۴	۳	۲	۱	قبل از انجام یک کار به آینده و این که این کار چه عواقبی ممکن است داشته باشد فکر نمی‌کنم (آینده‌نگری نمی‌کنم).	۶۳
۴	۳	۲	۱	نسبت به دیگران تمایل بیشتری به شرکت در فعالیت‌های پرخطر دارم. S-R	۶۴
۴	۳	۲	۱	معمولاً در کارهایم به دنبال میان‌بر می‌گردم و همه آنچه را که باید انجام نمی‌دهم.	۶۵
۴	۳	۲	۱	از انجام کارهای کسل‌کننده شانه خالی می‌کنم.	۶۶
۴	۳	۲	۱	به‌اندازه دیگران یا به‌اندازه لازم برای انجام کارم تلاش و کوشش نمی‌کنم.	۶۷
۴	۳	۲	۱	دیگران به من می‌گویند که تنبل یا بی‌انگیزه هستم.	۶۸
۴	۳	۲	۱	در انجام کارهایم به کمک دیگران وابسته‌ام.	۶۹
۴	۳	۲	۱	کارها باید نفع آبی برایم داشته باشند وگرنه آنها را انجام نمی‌دهم.	۷۰

۴	۳	۲	۱	زمانی که قرار است کاری انجام دهم برایم مشکل است در مقابل اشتیاق انجام یک کار سرگرم کننده یا جذاب تر مقاومت کنم.	۷۱
۴	۳	۲	۱	کمیت و کیفیت عملکرد شغلی ام با هم تناسب ندارند.	۷۲
۴	۳	۲	۱	بدون نظارت یا تکرار دستورالعمل ها نمی توانم به خوبی دیگران کار کنم.	۷۳
۴	۳	۲	۱	نسبت به دیگران از اراده و قاطعیت کمتری برخوردارم.	۷۴
۴	۳	۲	۱	من نمی توانم مانند دیگران کارهای طولانی مدت و یا کارهایی که پاداش فوری ندارند را انجام دهم.	۷۵
۴	۳	۲	۱	من نمی توانم در مقابل انجام کارهایی که پاداش فوری به دنبال دارند مقاومت کنم حتی اگر آن کارها در دراز مدت برای من عواقب بدی داشته باشند. S-M	۷۶
۴	۳	۲	۱	زود عصبانی و آشفته می شوم.	۷۷
۴	۳	۲	۱	بیش از اندازه هیجان زده می شوم.	۷۸
۴	۳	۲	۱	به آسانی برانگیخته می شوم.	۷۹
۴	۳	۲	۱	نمی توانم مانع بروز هیجانات شدید مثبت یا منفی خود شوم.	۸۰
۴	۳	۲	۱	وقتی احساس ناراحتی شدید دارم نمی توانم خودم را آرام کنم.	۸۱
۴	۳	۲	۱	زمانی که هیجانی می شوم نمی توانم هیجاناتم را کنترل کرده و منطقی تر باشم.	۸۲
۴	۳	۲	۱	وقتی از مسئله ای ناراحتم تمام فکر و ذهنم مشغول آن مسئله می شود و نمی توانم به چیزهای مثبت فکر کنم.	۸۳
۴	۳	۲	۱	نمی توانم هیجاناتم را کنترل کنم تا در رسیدن به اهدافم موفق شوم یا به خوبی با دیگران کنار بیایم.	۸۴
۴	۳	۲	۱	بیشتر از دیگران آشفته یا هیجانی باقی می مانم.	۸۵
۴	۳	۲	۱	اجتناب از مواجهه با افرادی که از نظر هیجانی مرا ناراحت می کنند یا ترک موقعیتی که مرا خیلی هیجانی می کند برایم دشوار است.	۸۶
۴	۳	۲	۱	وقتی ناراحت هستم نمی توانم هیجاناتم را به سمت چیزهای مثبت سوق دهم.	۸۷
۴	۳	۲	۱	نمی توانم یک رویداد ناراحت کننده را به طور عینی ارزیابی کنم.	۸۸
۴	۳	۲	۱	زمانی که خیلی هیجانی می شوم نمی توانم از دیدگاه های مثبت تری به رویدادهای منفی نگاه کنم.	۸۹
