



<https://jas.ui.ac.ir/?lang=en>

**Journal of Applied Sociology**

E-ISSN: 2322-343X

Vol. 32, Issue 4, No.84, Winter 2022, pp. 119-140

Received: 29.05.2020

Accepted: 06.08.2021

### Research Paper

## Investigating the Effects of Monetary Ethics on Life Satisfaction

**Donya Shajirat**

MA Student, Department of Economics, Faculty of Economics, Management, and Accounting, Yazd University, Yazd, Iran  
Donya.sh926@gmail.com

**Habib Ansari Samani\*** 

Assistant Professor, Department of Economics, Faculty of Economics, Management, and Accounting, Yazd University, Yazd, Iran  
h.samani@yazd.ac.ir

**Seyed Nezamodin Makian**

Associate Professor, Department of Economics, Faculty of Economics, Management, and Accounting, Yazd University, Yazd, Iran  
nmakiyan@yazd.ac.ir

### Introduction

Today, research on people's attitudes towards money and its effects on individual and social life has more been taken into consideration. The concept of attitude towards money evaluates different aspects and multi-dimensional structures of money meanings and indicates a value people give to money and consider money an important part of their life (Marwah & Anim, 2015). Studying the attitude towards money is important because it requires making decisions about money and financial behaviors (Henchoz et al., 2019). People in daily life always deal with money. Money changes everything; some people adjust their life level, expectations, tastes, preferences, and consumption based on their money. Money as a useful tool in satisfying psychological and environmental needs motivates an individual to change his/her life direction by doing acts actively. Therefore, money can be seen as an efficient stimulus for internal motivations (Bandura et al., 2011). Attitudes in this study are defined as the meanings, feelings, and beliefs that individuals attach to money. Money attitudes are acquired through socialization and are established early in childhood (Tang et al. 2005). The present study aimed to investigate the effects of dimensions of monetary ethics (budget, evil, equity, success, and motivation) on life satisfaction.

### Materials and Methods

The present research is applied and descriptive-correlational in terms of purpose and method. The statistical population consisted of all scientific board members and university employees including 815 participants in the 2018-2019 academic year. Since the population size of professors (54%) and employees (46%) were not identical, 261 were selected based on the Cochran sampling formula using the stratified random sampling method fit to size (in terms of professors and employees). Then, 300 questionnaires were distributed. Among the returned questionnaires, only 220 were usable (125 professors and 95 employees). The questionnaires consisted of two parts of questions: demographic questions and professional questions. To evaluate life satisfaction, the SWLS measure (Diener et al., 1985) was used. To assess attitudes towards money, the Money Ethic Scale (Tang, Luna-

Arocas, & Whiteside, 1997) was used. The obtained data were analyzed using SPSS24 and Pls2 statistical software.

### Discussion of Results and Conclusions

The results of the present study showed that the motivation factor with a high score predicts changes in life satisfaction in both groups: in other words, people who are more motivated by money are more satisfied with their lives. The coefficients of the effect of motivation dimension for professors and employees' life satisfaction were 0.652 and 0.662, respectively. For employees, in addition to the motivation factor, the equity factor (0.173) and the success factor (-0.153) were predictors of life satisfaction, so that the success factor with a high score caused less life satisfaction and the justice factor with a high score caused more satisfaction with life.

\* Corresponding author

Shajirat, D., Ansari Samani, H., & Makian, S. (2021). The effect of money ethic on life satisfaction. *Journal of Applied Sociology*, 32(4), 119-140.



The results of the study for both groups (professors and employees) are compatible with previous results. For example, the results of a study by Tang, Luna-Arocas, and Whiteside's (2002) indicate that people who budget their money more and have higher monetary tend to have high self-esteem and more satisfaction with their lives. Baker and Hagedorn's (2008) study results indicated that people who had lower scores in the power factor and achievement and higher scores in the budgeting factor had more satisfaction with their lives. Jhang's (2018) study indicated that people who saw money as the power symbol had less satisfaction with their lives while a positive relationship with life satisfaction was found for the motivation factor. Based on previous research, it can be concluded that different understandings of the importance of money and monetary attitudes could have a different effects on life satisfaction.

The results of the present study could have implications for researchers and practitioners in the fields of psychology, human and organizational relationships, and managements. For example, to enhance employee's motivation and understand factors affecting it, managers have an interest in reducing work costs and increasing the employee's productivity. The results can also guide employees in providing a basis for making business decisions in organizations and for everyday life in the society. Considering the significance of the topic and the lack of sufficient research inside the country, it is recommended to do wider studies on this issue. It is also recommended to use financial counselors and trainers to teach applications to help people and families to improve their financial satisfaction. Life satisfaction could lead to improving intelligence, capability, motivation, and increasing productivity.

**Keywords:** Monetary Attitude, Money Ethics, Life Satisfaction.

#### References

- Andersen, J., Camp, P., Kiss, E., Wakita, S., & Weyeneth, J. (1993). The money attitude scale: What college students think about green stuff. *The Proceedings of the American Council on Consumer Interests*, 39 (1), 377-384.
- Ansari Samani, H., Pourfaraj, A., Zareh, M., & Amini, A. (2015). An introduction to behavioral economics; concept, methodology and the ways for extracting the preferences. *Journal of Iranian Economic Issues*, 2 (1), 37-71 (in Persian).
- Atefi, M., & Barzegar, E. (2017). The nature of monetary ethics and accounting students' ethical perception: The role of individual characteristics. *Journal of Accounting and Auditing Review*, 23 (4), 507-526 (in Persian).
- Aydin, A. E., & Selcuk, E. A. (2019). An investigation of financial literacy, money ethics and time preferences among college students. *International Journal of Bank Marketing*, 37 (3), 880-900.
- Ayu, W. (2014). Determinan persepsi etika mahasiswa akuntansi dengan love of money sebagai variabel intervening. *Journal Ilmiah Mahasiswa Feb*, 2 (2), 1-28.
- Baker, P. M., & Hagedorn, R. B. (2008). Attitudes to money in a random sample of adults: Factor analysis of the MAS and MBBS scales, and correlations with demographic variables. *The Journal of Socio-Economics*, 37 (5), 1803-1814.
- Baker, W. E., & Jimerson, J. B. (1992). The sociology of money. *Journal of American Behavioral Scientist*, 35 (6), 678-693.
- Bandura, A., Caprara, G. V., Barbaranelli, C., Regalia, C., & Scabini, E. (2011). Impact of family efficacy beliefs on quality of family functioning and satisfaction with family life. *Journal of Applied Psychology*, 60 (3), 421-448.
- Belk, R. W. (1985). Materialism: Trait aspects of living in the material world. *Journal of Consumer Research*, 12 (3), 265-280.
- Callinicos, A. (1999). *Social theory a historical introduction*. Tehran: Agah Publication.
- Charismawati, C. D. (2011). *Analysis of the relationship between love of money with accounting student's ethical perceptions*. MA Thesis, Faculty of Economics, University Diponegoro.
- Clark, A. E., & Senik, C. (2010). Who compares to whom? The anatomy of income comparisons in Europe. *The Economic Journal*, 120 (544), 573-594.
- Como, M. (2011). Do happier people make more money? An empirical study of the effect of a person's happiness on their income. *The Park Place Economist*, 19 (1), 10-17.
- Craib, I. (1997). *Classical Social Theory*. Tehran: Agah Publication.
- Cummins, R. A., & Nistico, H. (2002). Maintaining life satisfaction: The role of positive cognitive bias. *Journal of Happiness Studies*, 3 (1), 37-69.
- Delahajj, A., Gaillard, C., & Van Dam, P. (2010). Hope and hardiness as related to life satisfaction. *The Journal of Positive Psychology*, 3 (8), 171-179.
- Diener, E., & Biswas-Diener, R. (2002). Will money increase subjective well-being? A literature review and guide to needed research. *Journal of Social Indicators Research*, 95 (1), 543-575.
- Diener, E., Horwitz, J., & Emmons R. A. (1985). Happiness of the very wealthy. *Journal of Social Indicators Research*, 16 (3), 263-274.
- Furnham, A. (1984). Many sides of the coin: The psychology of money usage. *Journal of Personality and Individual Differences*, 5 (5), 501-509.
- Furnham, A. (1998). *The psychology of behavior at work*. Psychology Press.
- Furnham, A., & Argyle, M. (1998). *The psychology of money*. Tehran: Javaneh Roshd Publication.
- Gresham, A., & Fontenot, G. (1989). The differing attitudes of the sexes toward money: An application of the money attitude scale. *Journal of Advances in Marketing*, 8, (1), 380-384.
- Henchoz, C., Coste, T., & Wernli, B. (2019). Culture, money attitudes and economic outcomes. *Swiss Journal of Economics and Statistics*, 155 (1), 1-13.
- Herzberg, F. (1986). *One more time: How do you motivate employees*. New York: The Leader Manager.
- Huang, Y. (2016). Downward social comparison increases life-satisfaction in the giving and volunteering context. *Journal of Social Indicators Research*, 125 (2), 665-676.
- Hulland, J. (1999). Use of partial least squares (PLS) in strategic management research: A review of four recent studies. *Strategic Management Journal*, 20 (2), 195-204.
- Ingham, G. (2004). The nature of money. *Economic*



- Sociology: European Electronic Newsletter*, 5 (2), 18-28.
- Jahangiri, J., & Kashafinia, V. (2014). Sociological study of the concept of money for women in the family (Case study: Tabriz married women). *Journal of Women in Development and Politics*, 12 (3), 325-344 (in Persian).
- Jhang, F. H. (2018). The five dimensions of money attitudes and their link to changes in life satisfaction among Taiwanese adolescents in poverty. *Journal of Applied Research in Quality of Life*, 13 (2), 399-418.
- Kozer, L. (2000). *Masters of sociological thought; ideas in historical and Social Context*. Tehran: Elmi Publication.
- Lawler, E. E. (1971). *Pay and organizational effectiveness: A psychological view*. New York: McGraw-Hill.
- Li, B., & Lu, Y. (2009). *Happiness and development: The effect of mental well-being on economic growth*. Conference on Improving the Human Destiny, 11-12 June 2009, Lingnan University, 1-17.
- Madani Lavasani, Sh. (2012). Sociology of money. *Weekly Journal*, 25, (1), 1-5.
- Madani lavasani, Sh., & Vosughi, M. (2014). The social meaning of money from the perspective of married women in Karaj. *Iranian Journal of Anthropology Research*, 1 (1), 47-67 (in Persian).
- Marwah, Y., & Anim, W. (2015). Analysis of effect of ethics education and love of money perception of accounting students in the preparation of financial statements. *Journal of Education and Vocational Research*, 6 (1), 1-12.
- Marx, K. (1999). *Capital: An abridged edition*. London: Oxford University Press.
- Miceli, M. P., & Lane, M. C. (1990). *Antecedents of pay satisfaction: A review and extension*. Ohio State University.
- Mirshah Jafari, E., Abedi, M. R., & Drikvandi, H. (2002). Happiness and its effecting factors. *Journal of Advances in Cognitive Sciences*, 4 (3), 50-58 (in Persian).
- Mitchell, T. R., & Mickel, A. E. (1999). The meaning of money: An individual-difference perspective. *Journal of Academy of Management Review*, 24 (3), 568-578.
- Nga, K. H., & Yeoh, K. K. (2015). Affective, social and cognitive antecedents of attitude towards money among undergraduate students: A Malaysian study. *Pertanika Journal of Social Sciences & Humanities*, 23 (1), 161-180.
- Qamar, M. A. J., Khemta, M. A. N., & Jamil, H. (2016). How knowledge and financial self-efficacy moderate the relationship between money attitudes and personal financial management behavior. *European Online Journal of Natural and Social Sciences*, 5 (2), 296.
- Rabbani, R., & Beheshti, S. (2011). An empirical study of the relationship between religiosity and life satisfaction. *Journal of Social Sciences, Faculty of Literature and Humanities (Ferdowsi University of Mashhad)*, 8 (1), 79-102 (in Persian).
- Roberts, J. A., & Sepulveda, C. J. M. (1999). Money attitudes and compulsive buying: An exploratory investigation of the emerging consumer culture in Mexico. *Journal of International Consumer Marketing*, 11 (4), 53-74.
- Rubinstein, W. D. (1981). Survey report on money. *Journal of Psychology Today*, 5, (1), 24-44.
- Sabri, M., Wijekoon, R., & Rahim, H. (2020). The influence of money attitude, financial practices, self-efficacy and emotion coping on employees' financial well-being. *Journal of Management Science Letters*, 10 (4), 889-900.
- Schneider, S. M., & Schupp, J. (2014). Individual differences in social comparison and its consequences for life satisfaction: Introducing a short scale of the Iowa-Netherlands comparison orientation measure. *Journal of Social Indicators Research*, 115 (2), 767-789.
- Shajirat, D., & Ansari Samani, H. (2020). Investigating the effect of monetary ethics on income satisfaction. *Organizational Behavior Studies Quarterly*, 9 (2), 249-272 (in Persian).
- Smith, A. (1977). *An inquiry into the nature and causes of the wealth of nations*. New York: Modern Library.
- Tabachnick, B. G., & Fidell, L. S. (2001). *Using multivariate statistics*. Fourth Edition. Boston: Allyn and Bacon.
- Tang, L. P. T., Luna-Arocas, R., & Whiteside, H. D. (2002). Money ethic endorsement, self-reported income, and life satisfaction University faculty in the US and Spain. *Journal of Personnel Review*, 32 (6), 756-773.
- Tang, T. L. P. (1992). The meaning of money revisited. *Journal of Organizational Behavior*, 13 (2), 197-202.
- Tang, T. L. P. (1993). The meaning of money: Extension and exploration of the Money Ethic Scale in a sample of university students in Taiwan. *Journal of Organizational Behavior*, 14, (1), 93-97.
- Tang, T. L. P. (1995). The development of a short money ethic scale: Attitudes toward money and pay satisfaction revisited. *Journal of Personality and Individual Differences*, 19 (6), 809-816.
- Tang, T. L. P., & Chiu, R. K. (2003). Income, money ethic, pay satisfaction, commitment, and unethical behavior: Is the love of money the root of evil for Hong Kong employees?. *Journal of Business Ethics*, 46 (1), 13-30.
- Tang, T. L. P., & Gentina, E. (2018). Does adolescent popularity mediate relationships between both theory of mind and love of money and consumer ethics?. *International Association of Applied Psychology*, 67 (4), 723-767.
- Tang, T. L. P., & Luna-Arocas, R. (2004). The love of money, satisfaction and the protestant work ethic: Money profiles among university professors in the USA and Spain. *Journal of Business Ethics*, 50 (4), 329-354.
- Tang, T. L. P., & Sutarso, T. (2013). Falling or not falling into temptation? Multiple faces of temptation, monetary intelligence, and unethical intentions across gender. *Journal of Business Ethics*, 116 (3), 529-552.
- Tang, T. L. P., Furnham, A., & Davis, G. M. T. W. (2002). The meaning of money: The money ethic endorsement and work-related attitudes in Taiwan, the United States, and the United Kingdom. *Journal of Managerial Psychology*, 17 (7), 542-563.
- Tang, T. L. P., Luna-Arocas, R., & Whiteside, H. D. (1997). Attitudes toward money and demographic variables as related to income and life satisfaction: USA vs. Spain. *Proceedings of the 22nd International Colloquium of Economic Psychology*, 1 (1), 256-266.
- Taormina, R. T., & Gao, J. H. (2013). Maslow and the motivation hierarchy: Measuring satisfaction of the needs. *American Journal of Psychology*, 126 (2), 155-177.

- Vahedi, S., & Eskandari, F. (2010). The validation and multi-group confirmatory factor analysis of the satisfaction with life scale in nurse and midwife undergraduate students. *Iranian Journal of Nursing Research*, 5 (17), 68-79 (in Persian).
- Van-Praag, B. M. S., Frijters, P., & Ferer-i-Carbonell, A. (2003). The anatomy of subjective well-being. *Journal of Economic Behavior and Organization*, 51 (1), 29-49.
- Weinstein, J. R. (2004). *Adam smith's marketplace of life*. Tehran: Institute of Humanities and Cultural Studies Press.
- Wheeler, L., & Miyake, K. (1992). Social comparison in everyday life. *Journal of Personality and Social Psychology*, 62 (5), 760-773.
- Yamauchi, K. T., & Templer, D. J. (1982). The development of a money attitude scale. *Journal of Personality Assessment*, 46 (5), 522-528.
- Zelizer, A. (1989). The social meaning of money: Special monies. *American Journal of Sociology*, 95 (2), 342-377.



مقاله پژوهشی

## تأثیر اخلاق پولی بر میزان رضایت از زندگی

دنیا شجیرات، دانشجوی کارشناسی‌ارشد، گروه اقتصاد، دانشکده اقتصاد، مدیریت و حسابداری، دانشگاه یزد، ایران

Donya.sh926@gmail.com

حبیب انصاری سامانی\*، استادیار، گروه اقتصاد، دانشکده اقتصاد، مدیریت و حسابداری، دانشگاه یزد، ایران

H.samani@yazd.ac.ir

سید نظام‌الدین مکیان، دانشیار، گروه اقتصاد، دانشکده اقتصاد، مدیریت و حسابداری، دانشگاه یزد، ایران

nmakiyan@yazd.ac.ir

### چکیده

پژوهش حاضر با هدف بررسی آثار ابعاد اخلاق پولی (شرارت‌آمیزی، بودجه، عدالت، موفقیت و انگیزه) بر میزان رضایتمندی از زندگی انجام شده است. در این مطالعه توصیفی-همبستگی مبتنی بر روش معادلات ساختاری، ۲۲۰ نفر از استادان و کارمندان دانشگاه یزد در سال تحصیلی ۹۸-۱۳۹۷ به شیوه نمونه‌گیری تصادفی-طبقه‌ای متناسب با حجم جامعه انتخاب شدند. برای گردآوری داده‌ها از پرسش‌نامه‌های اخلاق پولی تانگ و همکاران (۱۹۹۷) و رضایت از زندگی داینر و همکاران (۱۹۸۵) استفاده شد. تجزیه و تحلیل داده‌ها با استفاده از نرم‌افزارهای آماری SPSS22 و Smart-PLS2 انجام شد. نتایج بررسی نشان دادند بعد انگیزه با نمره بالا پیش‌بینی‌کننده تغییرات رضایت از زندگی در دو گروه استاد و کارمند بود؛ به عبارتی، افرادی که پول را عامل محرک و انگیزه بیشتر برای پیشرفت فردی می‌دانستند، از زندگی‌شان رضایت بیشتری داشتند. برای کارمندان علاوه بر بعد انگیزه، عدالت و موفقیت، پیش‌بینی‌کننده رضایت از زندگی بود؛ به گونه‌ای که بعد موفقیت با نمره بالا موجب رضایت کمتر از زندگی و بعد عدالت با نمره بالا موجب رضایت بیشتر از زندگی بود.

واژه‌های کلیدی: نگرش پولی، اخلاق پولی، رضایت از زندگی

\* نویسنده مسؤول

شجیرات، د؛ انصاری سامانی، ح. و مکیان، ن. (۱۴۰۰). «تأثیر اخلاق پولی بر میزان رضایت از زندگی»، جامعه‌شناسی کاربردی، ۳۷(۴):۱۱۹-۱۴۰.



2322-343x / © 2022 The Authors. Published by University of Isfahan

This is an open access article under the CC BY-NC-ND/4.0/ License (<https://creativecommons.org/licenses/by-nc-nd/4.0/>).



<http://dx.doi.org/10.22108/jas.2021.123194.1910>



<https://dorl.net/dor/20.1001.1.20085745.1400.32.4.6.8>

## مقدمه و بیان مسئله

ماهیت پول جهانی است؛ اما معنی پول برای هر فرد متفاوت است. افراد در زندگی روزمره همیشه با پول ارتباط دارند. پول نماد پیچیده‌ای است که افراد و جوامع، معانی ویژه‌ای به آن القا و نحوه استفاده از آن را به نیروهای اقتصادی دیکته می‌کنند. ارزش پول را افراد جامعه تعیین می‌کنند، همان طور که آن را به وجود می‌آورند (Furnham, 1998). انسان‌شناسان بر این باورند که اقتصاد و جامعه آن قدر در هم تنیده‌اند که نمی‌توان تمایزی برایشان قائل شد؛ در حالی که، اقتصاددانان جدایی قوی بین جامعه و اقتصاد و تحلیل رفتار اقتصادی بدون در نظر گرفتن عوامل فرهنگی یا اجتماعی می‌بینند، دیدگاه جامعه‌شناسان به پول، موقعیت بینابینی را میان اقتصاددانان و انسان‌شناسان اشغال می‌کند و به پول اجازه می‌دهد به‌منزله متغیر مستقل، چون عاملی برای تغییر اجتماعی یا متغیر وابسته مانند نتیجه روابط اجتماعی یا معنای فرهنگی عمل کند. جامعه‌شناسان از تعریف مادی‌گرایانه پول خودداری می‌کنند و بر مناسبت‌های اجتماعی تأکید دارند که معامله‌های پولی را به‌وجود می‌آورند (فرهام و آرگایل، ۱۳۹۴: ۴۷)؛ در حالی که در اقتصاد عملکرد پول بسیار روشن است. پول وسیله مبادله، واحد شمارش، ذخیره ارزش و وسیله پرداخت با تأخیر است و اقتصاددانان بیشتر جنبه‌های غیراجتماعی پول را در نظر دارند (Smith, 1963: 47). مارکس، اقتصاددان جامعه‌شناس (۱۳۸۶)، ادعا می‌کند که پول انسان واقعی و استعداد‌های طبیعی او را به‌صورت انتزاعی و محض تغییر شکل می‌دهد. اینگهام (2004: 12)، جامعه‌شناس اقتصادی، درباره ماهیت پول بر این امر اصرار دارد که «پول یک رابطه اجتماعی است» یا «پول فی‌نفسه ارزش است».

جامعه‌شناسان دیدگاه ساختاری بیشتر از پول به‌منزله وسیله‌ای استفاده می‌کنند که ردپای روابط اجتماعی را آشکار می‌کند؛ برای مثال، هدیه‌دادن، قدرت و وابستگی‌های اجتماعی بین افراد و بین گروه‌ها را آشکار می‌کند (مدنی‌لواسانی و وثوقی، ۱۳۹۳). زیمل در شاهکار جامعه‌شناسی خویش، «فلسفه پول»،

استدلال می‌کند که معامله اقتصادی را به‌خوبی می‌توان به‌منزله صورتی از کنش متقابل اجتماعی در نظر گرفت. همین که معاملات پولی جای صورت‌های دادوستد پایاپای پیشین را می‌گیرند، در صورت‌های کنش متقابل میان کنشگران اجتماعی دگرگونی سترگی روی می‌دهد. پول می‌تواند حقیقتاً خرد شود و به صورت‌های مختلف درآید و اندازه‌گیری دقیق چیزهای هم‌بها را امکان‌پذیر کند (به نقل از کالینیکوس، ۱۳۸۳: ۳۲۶). پول که به‌صورت حلقه پیوند انسان‌ها درمی‌آید، جانشین پیوندهای شخصی مبتنی بر احساسات رقیق می‌شود و براساس روابط غیرشخصی و منحصر، به یک منظور خاص عمل می‌کند؛ در نتیجه، محاسبات انتزاعی به عرصه‌های زندگی اجتماعی همچون روابط خویشاوندی یا قلمرو پسند‌های زیباشناختی می‌تازد که پیش از این، پهنه ارزیابی‌های کیفی و نه کمی بودند. پول درست به‌دلیل اینکه می‌تواند یک معامله را به یک منظور خاص منحصر کند، آزادی فردی را تقویت می‌کند و دامنه تمایز اجتماعی را گسترش می‌دهد (کرایب، ۱۳۸۲: ۱۱۵). نظریه‌پردازان جامعه‌شناسی کلاسیک مانند وبر، زیمل و مارکس، شاهد انقلاب صنعتی و توسعه سریع و یکپارچه بازار مالی بودند و پول را عاملی برای تغییرات اجتماعی می‌دانستند (Baker & Jimerson, 1992)؛ در حالی که، جامعه‌شناسان معاصر این معادله را معکوس کردند، برای مثال، زلیزر (1989) نشان داد در برخی شرایط اجتماعی پول یگانه و تغییرناپذیر می‌شود و روابط اجتماعی و فرهنگی می‌توانند محدودیت‌هایی را بر جریان پول اعمال کنند. زلیزر در اثر معروف خود، «معنای اجتماعی پول»، الگوی متمایز اجتماعی را پیشنهاد می‌کند: اینکه چطور افراد با پول، درگیر روابط اجتماعی می‌شوند؟ برخلاف الگوی مطلق پول بازاری، نظریه متفاوت اجتماعی نشان می‌دهد پول از فرهنگ و روابط اجتماعی تأثیر می‌گیرد و معناهای متفاوتی را نمایان می‌کند (مدنی‌لواسانی، ۱۳۹۱). زلیزر برای نشان‌دادن اینکه چگونه پول مدرن به‌وسیله فرهنگ، تعریف و تمجید می‌شود، مفهوم «پول‌های خاص» را مطرح می‌کند. او پول خانگی را تحلیل کرد؛ اما موضوعی که درباره پول مدرن مطرح می‌کند، در همه زمینه‌های اجتماعی به‌کار

می‌آید (Zelizer, 1989).

بررسی شواهد نشان می‌دهد پول علاوه بر کارکردهای اقتصادی آشکار، کارکردهای اجتماعی و روانی خاصی دارد. همچنین بررسی مطالعات اخیر نظیر (Charismawati, 2011; Ayu, 2014; Tang & Gentina, 2018; Lay & Furnham, 2018; Sabri et al., 2020) نشان می‌دهد مطالعه نگرش به پول و ارزشی که اشخاص برای پول قائل‌اند، اهمیت دارد؛ زیرا مستلزم تصمیم‌گیری درباره پول و رفتارهای مالی است (Henchoz et al., 2019).

از اهداف اصلی زندگی مادی بشر، افزایش رفاه اقتصادی است. بخشی از این رفاه در گرو رضایت از زندگی حاصل می‌شود که می‌تواند در پی نوعی رضایت‌خاطر حاصل از نگرش به پول باشد. پول یکی از عناصر مهم زندگی روزانه افراد را تشکیل می‌دهد. امروزه پول به منزله ابزار سودمندی در رضایت‌بخشی نیازهای روان‌شناختی و زیستی، به مردم انگیزه می‌دهد تا با انجام اعمال فعالانه، جهت زندگی خویش را تغییر دهند؛ از این رو، می‌توان پول را محرک کارآمدی برای انگیزه‌های درونی دانست (Bandura et al., 2011). شناخت میزان اهمیتی که فرد برای پول قائل است و دسترسی به الگوی هزینه و پس‌انداز خردمندان، از عوامل حیاتی تأثیرگذار بر رفاه شخصی است. علاوه بر این، بر سلامت روحی و جسمی تأثیر می‌گذارد و با تقویت وظایف فردی در جایگاه شغلی، کارآیی را در محیط کار افزایش می‌دهد (Van Praag et al., 2003). کارمندانی که از نظر رفاه اقتصادی در شرایط ناسالم به سر می‌برند، به‌طور منظم در فشار و حواس‌پرتی قرار دارند و می‌توانند بر کارآیی سازمان تأثیر منفی بگذارند؛ در حالی که، یک نیروی کار شاد تنها به‌معنای یک نیروی کار مولد نیست؛ بلکه می‌تواند یک مکان کار مولد نیز باشد و خلاقیت فردی و انگیزه‌های کاری را افزایش دهد (Sabri et al., 2020).

بنا بر یافته‌های مطالعات پیشین می‌توان نتیجه گرفت برداشت‌های متفاوت از اهمیت به پول، نتایج متفاوتی بر رضایت از زندگی خواهند داشت. پژوهش حاضر درصدد بررسی تأثیر ابعاد اخلاق پولی بر میزان رضایت از زندگی، با

رویکرد جامعه‌شناختی-اقتصادی است که در قالب تحلیل رگرسیون و به روش معادلات ساختاری انجام شده است؛ تحلیلی که در آن رضایت از زندگی، متغیر ملاک و ابعاد مقیاس اخلاق پولی (شرارت‌آمیزی، بودجه‌بندی، عدالت، موفقیت و انگیزه)، متغیرهای پیش‌بین در نظر گرفته شده‌اند.

### پیشینه تجربی پژوهش

در چند دهه اخیر به بررسی و اندازه‌گیری نگرش‌ها و رفتارهای پولی و تأثیرات آنها در زندگی فردی و اجتماعی توجه شده است که در ادامه به برخی از مهم‌ترین مطالعات خارجی و داخلی اشاره شده است:

تانگ (1992) دریافت افرادی که در مقایسه با دیگران پول خود را بیشتر بودجه‌بندی می‌کردند، از رضایت بیشتری در زندگی برخوردار بودند.

همچنین تانگ (1993) پی برد کسانی که انتظارهای کمتری (انتظار موفقیت، پیشرفت، قدرت، احترام و آزادی) از پول داشتند، در مقایسه با کسانی که توقع بیشتری از آن داشتند، از زندگی شاد و کم‌استرس‌تری برخوردار بودند و رضایت بیشتری از زندگی دارند.

نتایج مطالعه تانگ و همکاران (1997) نشان داد افرادی که پول را کمتر نشانه موفقیت و نیز خوب می‌دانستند و آن را به‌دقت بودجه‌بندی می‌کردند، از زندگی‌شان رضایت بیشتری داشتند. نتایج مطالعه تانگ و همکاران (2002 b) نشان دادند عوامل بودجه و موفقیت، پیش‌بینی‌کننده رضایت از زندگی بودند. نتایج مطالعه تانگ و همکاران (2002 a) نشان دادند افرادی که پول خود را بیشتر بودجه‌بندی می‌کنند و انگیزه پولی بیشتری دارند، تمایل به عزت‌نفس بالایی دارند و از زندگی‌شان رضایت بیشتری می‌برند.

نتایج مطالعه بکر و هگدرن (2008) نشان دادند افراد دارای نمرات پایین‌تر در عامل اصلی قدرت و موفقیت و نمرات بالاتر در عامل بودجه‌بندی، از زندگی خود رضایت بیشتری داشتند. نتایج مطالعه فانگ هواجانگ (2018) نشان دادند عامل قدرت-اعتبار از مقیاس نگرش پولی رابطه

جهانگیری و کاشفی‌نیا (۱۳۹۳)، طی مطالعه‌ای با هدف «بررسی جامعه‌شناختی مفهوم پول برای زنان در خانواده»، از رهیافت پول‌های خاص زلیزر به‌منزله چارچوب نظری استفاده کردند. نتایج آنها نشان داد برای ۸/۶۱ درصد از زنان مطالعه‌شده، مفهوم پول خانواده‌محور، برای ۵/۳۱ درصد خودمحور/خانواده‌محور و برای ۷/۶ درصد خودمحور است. بین متغیرهای میزان تحصیلات، وضعیت اشتغال، میزان درآمد، پایگاه اقتصادی و اجتماعی و الگوهای تخصیص پول در خانواده با مفهوم پول برای زنان در خانواده رابطه معنی‌داری وجود دارد؛ اما بین متغیر سن و مفهوم پول برای زنان در خانواده رابطه معنی‌داری مشاهده نشد.

طبق بررسی‌های انجام‌شده و بررسی پیشینه پژوهش، تاکنون هیچ‌یک از پژوهش‌های داخلی اثر اخلاق پولی بر رضایت از زندگی را بررسی نکرده‌اند و تنها تعداد محدودی از مطالعات به حوزه اخلاق و نگرش پولی پرداخته‌اند. در بیشتر پژوهش‌های داخلی، پول‌دوستی (LMOS)، معادل با اخلاق پولی (MES) در نظر گرفته شده است؛ در حالی که، پول‌دوستی زیرمجموعه‌ای از اخلاق پولی به شمار می‌رود و مقیاس مخصوص به خود را دارد. همچنین بیشتر پژوهش‌هایی که به نگرش پولی پرداخته بودند، برای بررسی نگرش پولی، از دو مقیاس قدیمی یاماچی-تمپلر (1982) و مقیاس فرنهام (1984) و نسخه قدیمی تانگ (1992) استفاده کرده بودند؛ در حالی که، در پژوهش پیش رو، از مقیاس اصلاح‌شده تانگ و همکاران (1997) استفاده شده است؛ مقیاسی که بر مبنای انتقاد از مقیاس‌های یاماچی - تمپلر، فرنهام و دیگر مقیاس‌های پیشین و با استفاده از راهبرد تجربی ایجاد و در بیشترین تعداد مطالعات منتشر و در سه دهه اخیر استفاده شده است.

### ادبیات نظری پژوهش

پژوهشگران بسیاری، عوامل مؤثر بر رضایت از زندگی را شناسایی کرده‌اند. مطالعات انجام‌شده در سایر کشورها از سال ۱۹۶۰ به بعد، سبب شناسایی برخی از عوامل مؤثر بر شادمانی

معنی‌دار و غیرهمسو با شاخص رضایت از زندگی دارد؛ در حالی که، برای عامل کیفیت این رابطه مثبت است و برای عوامل دیگر ارتباط معنی‌داری با تغییرات رضایت از زندگی یافت نشد. فضلی‌سابریا و همکاران (2020) دریافتند نگرش پولی و در پی آن رفتارهای مالی و آموزش شیوه‌های مدیریتی کارآمد، سهم جالب‌توجهی در ارتقای سطح زندگی و رفاه مالی کارمندان دارد و در درازمدت میزان مشکلات مالی را به حداقل می‌رساند.

بخشی از یافته‌های مطالعه شجیرات و انصاری‌سامانی (۱۳۹۹) در زمینه بررسی تأثیر اخلاق پولی بر میزان رضایت از درآمد روی جامعه آماری متشکل از استادان و کارمندان دانشگاهی، نشان داد عامل انگیزه با نمره بالا پیش‌بینی‌کننده تغییرات رضایت از درآمد استادان بود؛ در حالی که، برای کارمندان علاوه بر عامل انگیزه با نمره بالا، عامل بودجه‌بندی نیز پیش‌بینی‌کننده رضایت از درآمد بود.

رستمی (۱۳۹۶) طی پژوهشی در زمینه بررسی رابطه جنسیت، سن و رتبه حسابرسان با ادراک اخلاقی و اخلاق پولی، نشان داد سن، جنسیت و رتبه حسابرسی با ادراک اخلاقی رابطه معنی‌داری ندارد. آرمان‌گرایی و اقتضاگرایی از جنسیت و سن تأثیر نگرفته است؛ ولی با رتبه حسابرسان رابطه معنی‌داری دارد. بین اخلاق پولی با جنسیت و رتبه حسابرسان رابطه معنی‌داری وجود داشته است؛ ولی با سن حسابرسان رابطه معنی‌داری وجود ندارد.

برزگر و عاطفی (۱۳۹۵) طی پژوهش «ماهیت اخلاق پولی و ادراک اخلاقی دانشجویان حسابداری»، نشان دادند ادراک اخلاقی دانشجویان از اخلاق پولی آنها مستقل است و دانشجویان زن نسبت به دانشجویان مرد بیشتر از پول تأثیر می‌گیرند، پول را بخش مهمی در زندگی می‌دانند و معتقدند پول نمادی از موفقیت، احترام، آزادی و قدرت است.

نتایج پژوهش مدنی‌لواسانی و وثوقی (۱۳۹۳) نشان دادند پول از دیدگاه فردی به‌منزله جریان زندگی است که امیددهنده و آرامش‌بخش است و هرگونه نگرانی را از بین می‌برد و اعتمادبه‌نفس می‌دهد.



مفهوم نگرش پولی جوانب مختلف و ساختارهای چندبعدی از معانی پول را ارزیابی می‌کند و نشان‌دهنده ارزشی است که اشخاص درباره پول دارند و پول را بخش مهمی از زندگی در نظر می‌گیرند (Marwah & Anim, 2015). معنای اجتماعی پول از دیدگاه فردی به منزله جریانی در زندگی است که امیددهنده و آرامش‌بخش است و سبب اعتمادبه‌نفس می‌شود (مدنی‌لواسانی و وثوقی، ۱۳۹۳: ۴۸). قمر و همکاران (2016) ابراز می‌کنند که نگرش به پول، تشخیص فرد درباره پول است. فرد پول را ابزاری معرفی می‌کند که می‌تواند در فعالیت‌های اداره پول تأثیر بگذارد؛ در واقع، نگرش‌های پول شخص هنگام خرید و پس‌انداز روی شیوه‌های آنها تأثیر می‌گذارد و سرانجام با تأثیر دستیابی به اهداف زندگی خاص پیش می‌رود (Nga & Yeoh, 2015). از محبوب‌ترین و رایج‌ترین روش‌های بررسی نگرش به پول، مقیاس نگرش پولی (Yamauchi & Templer, 1982)، مقیاس باورها و رفتارهای پولی (Furnham, 1984) و مقیاس اخلاق پولی (Tang, 1992) و نسخه‌های گسترش‌یافته بعدی آن به وسیله تانگ و همکارانش (2002 a & 2002 b) مقیاس عشق به پول (Tang & Chiu, 2003) و مقیاس هوش پولی (Tang & Sutarso, 2012) است. در این میان، مقیاس‌های دیگری هم وجود داشتند؛ مانند مقیاس سه‌عاملی گرشام و فونته‌نت (1989)، مقیاس چهارعاملی آندرسن و همکاران (1993) و مقیاس پنج‌عاملی رابرتس و سپولودا (1999).

### فرضیه‌های پژوهش

با توجه به ادبیات بررسی شده در مطالعات پیشین، نظریه‌های مرتبط و نیز هدف پژوهش پیش رو، فرضیه‌های پژوهش به صورت زیر مطرح می‌شوند:

- ۱- بعد شرارت‌آمیزی نگرش پولی، تأثیر معنی‌داری بر میزان رضایت از زندگی دارد.
- ۲- بعد موفقیت نگرش پولی، تأثیر معنی‌داری بر میزان رضایت از زندگی دارد.
- ۳- بعد بودجه‌بندی نگرش پولی، تأثیر معنی‌داری بر میزان

شده است که بر ۱۰ عامل تأکید شده است: شخصیت، عزت‌نفس، اعتقادات مذهبی، سرمایه اجتماعی، فعالیت‌های اوقات فراغت، وضعیت اقتصادی، رضایت شغلی، سلامت، تأهل و جنسیت (میرشاه‌جعفری و همکاران، ۱۳۸۱). مطالعات مختلف نشان داده‌اند میزان رضایت از زندگی انسان از اهمیت ویژه‌ای در عملکردهای اقتصادی آنها برخوردار است؛ زیرا رضایت از زندگی سبب بهبود هوش، توانایی، انگیزه و به دنبال آن افزایش بهره‌وری خواهد شد و در کشورهایی که مردم از زندگی راضی‌ترند، رشد اقتصادی بالاتر خواهد بود (Li & Lu, 2009)؛ به عبارتی، افراد براساس آنچه انجام می‌دهند درآمد دریافت می‌کنند و از آنجا که افراد راضی‌ترند، فعال‌تر نیز هستند؛ بنابراین، شادمانی آنها تأثیر مثبتی برافزایش بازدهی فعالیت‌هایشان دارد (Como, 2011). شادمانی حالتی روانی است که پس از برآورده شدن امیال انسانی ایجاد می‌شود. شادمان بودن موجب افزایش انرژی روانی، نیروی فیزیکی و انگیزه می‌شود. شناخت عوامل کمک‌کننده به شادمانی، ساده نیست (Diener et al., 1985).

یکی از عوامل تأثیرگذار بر میزان شادمانی و رضایت از زندگی، میزان اهمیت و ارزشی است که افراد به پول می‌دهند؛ برای مثال، ترس از زیان‌های مالی سبب می‌شود فرد هرچه بیشتر و بیشتر برای رضایت خویش به پول وابسته شود و پول سبب تقویت احساس امنیت و عزت‌نفس و شادمانی او شود (Goldberg, 1978). رویبشتاین (1981)، اهمیت و نگرش به پول در زندگی و نقش تداعی‌کننده پول و چگونگی تأثیر آن در روابط نزدیک آنان را بررسی کرد و دریافت کسانی که از محتوای پولی (برای مثال، از امور مالی خود) راضی‌اند، از کار و زندگی خود رضایت بیشتری دارند.

نگرانی درباره سواد مالی و پولی، عامل مهم و غفلت‌شده‌ای در پژوهش‌های نگرش به پول است. دانش‌آموزان دارای سطح سواد مالی بالاتر و نگرش مثبت به پول، رفتارهای مالی مطلوب‌تری را نشان می‌دهند. این امر هم سطح سواد مالی و هم نگرش فردی به مسائل مالی را بهبود بخشد (Aydin & Selcuk, 2019).

رضایت از زندگی دارد.

۴- بعد عدالت نگرش پولی، تأثیر معنی‌داری بر میزان

رضایت از زندگی دارد.

۵- بعد انگیزه نگرش پولی، تأثیر معنی‌داری بر میزان

رضایت از زندگی دارد.

با توجه به این فرضیه‌ها، الگوی مفهومی پژوهش

به صورت نمودار ۱ طراحی و تدوین شد:

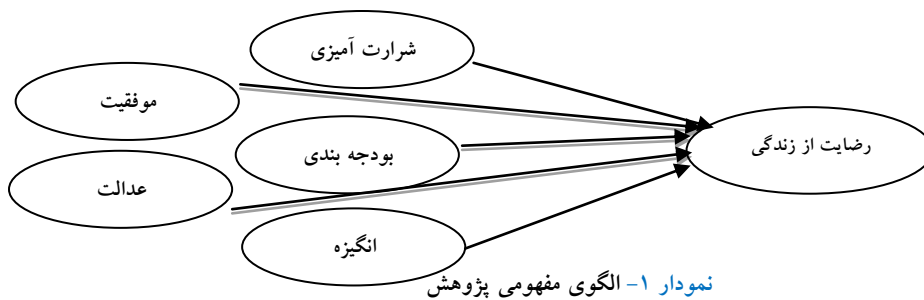

نمودار ۱- الگوی مفهومی پژوهش  
Fig 1- Conceptual model of research

(بودجه‌بندی) و سه عنصر شناختی (عدالت، موفقیت و انگیزه) تشکیل می‌شود. نگرش عاطفی بیان‌کننده این است که پول یک بار احساسی دارد و نگرش مثبت آن به معنی ارزیابی مناسب از اهمیت پول در زندگی و شغل فرد است. نگرش رفتاری مثبت به معنی مدیریت مناسب پول است؛ در حالی که، نگرش شناختی مثبت، ارزشیابی عینی پول به منزله محرک و عامل انگیزه برای کار و پیشرفت شخصی است.

عامل شرارت‌آمیزی (رفتار غیراخلاقی) بیان می‌کند گاهی اوقات پول ممکن است محیطی را ایجاد کند که سبب تقویت رفتارهای غیراخلاقی و اعمال بد شود؛ برای مثال، سرقت، فساد، سوءاستفاده از منابع شرکت و ... (Tang & Weatherford, 1997). عامل بودجه‌بندی به تصمیم‌های مالی، اقتصادی، برنامه‌ریزی، کنترل و مدیریت در جهت چگونگی استفاده از پول مربوط است. عامل عدالت به مشکلات عدالت در سیستم جبران خدمات کارکنان مربوط است و به این اشاره دارد که افراد تنها به میزان دریافتی خویش عکس‌العمل نشان نمی‌دهند، بلکه به چگونگی مدیریت آن به وسیله سازمان واکنش نشان می‌دهند. عامل موفقیت پولی نشان‌دهنده موفقیت یا دستاورد است و در نهایت، عامل انگیزه بیان‌کننده علاقه‌مندی به پول است و ادعا می‌کند پول یک انگیزه است (Tang et al., 2002a).

ذکر این نکته ضروری است که بررسی و تحلیل هریک از فرضیه‌های پژوهش به تفکیک استاد و کارمند و برای هر گروه به صورت جداگانه انجام شده است.

### تعاریف مفهومی و عملیاتی متغیرهای پژوهش اخلاق پولی

مفهوم اخلاق پولی، احساس ذهنی افراد به پول را اندازه‌گیری می‌کند و یکی از عوامل روان‌شناختی تأثیرگذار بر ادراک اخلاقی است؛ به گونه‌ای که بیشتر اشخاصی که به شدت به پول علاقه‌مندند، درک کمتری از اخلاق دارند و این مسئله به صورت منفی سبب می‌شود در تصمیم‌گیری آنها، اخلاق کمتر رعایت شود؛ در نتیجه، اخلاق پولی میزان پول‌دوستی افراد و همچنین اهمیت اخلاق را درباره چگونگی قضاوتشان درباره پول بررسی می‌کند (Marwah & Anim, 2015). در ادبیات سنجش پول و تفاوت‌های فردی، مقیاس اخلاق پولی تانگ به منزله یکی از پیشرفته‌ترین ابزارهای استفاده‌شده در سنجش نگرش به پول در نظر گرفته شد (Mitchell & Mickel, 1999). تانگ و همکاران (1997) مقیاس اخلاق پولی تانگ (1992) و سایر نگرش‌های مرتبط به پول را در ادبیات گسترش دادند و به‌روز کردند. از نظر تانگ نگرش به پول از دو عنصر عاطفی (خوبی و شرارت‌آمیزی)، یک عنصر رفتاری

## رضایت از زندگی

رضایت از زندگی به منزله بعد شناختی شادی یا بهزیستی ذهنی (Diener et al., 1985)، موضوع مطالعه شاخه‌های مختلف علمی بوده است. به طور کلی، در متون جامعه‌شناختی، روان‌شناختی و اقتصادی، از مفاهیم شادی، بهزیستی ذهنی و رضایت از زندگی برای بیان مفهوم مشترکی استفاده می‌شود. داینر (2002) بهزیستی ذهنی را ترکیبی از بعد شناختی (رضایت از زندگی) و بعد عاطفی (مثبت و منفی) می‌داند. در تعریف دیگری، رضایت از زندگی، مفهوم ذهنی و منحصر به فردی برای هر انسان است که جزء اساسی بهزیستی ذهنی را تشکیل می‌دهد و عموماً به ارزیابی‌های شناختی از زندگی اشاره دارد. این مفهوم شامل یک ارزیابی کلی از زندگی و فرایندی مبتنی بر قضاوت فردی است. در این روند، مقایسه‌ای بین ملاک‌های فرضی شخص با زندگی واقعی‌اش صورت گرفته است و هر چه واقعیت زندگی به این ملاک‌های فرضی نزدیک باشد، شخص احساس رضایت بیشتری از زندگی می‌کند (Delahajj et al., 2010). رضایت از زندگی به صورت میزان رضایت یا دید کلی هر فرد به کیفیت زندگی تعریف می‌شود. رضایت از زندگی، شاخصی برای اندازه‌گیری رفاه، رضایت از روابط با دیگران و توانایی برای کنار آمدن با زندگی روزمره ارزیابی شده است (Cummins & Nistico, 2002; 39).

## روش‌شناسی پژوهش

پژوهش حاضر از نظر هدف، کاربردی و از حیث روش، توصیفی-همبستگی مبتنی بر مدل معادلات ساختاری است. جامعه آماری آن متشکل از همه اعضای هیئت علمی و کارمندان دانشگاه یزد شامل ۸۱۵ نفر در مقطع زمانی سال تحصیلی ۹۸-۱۳۹۷ است. با توجه به یکسان نبودن حجم جمعیت استادان و کارمندان، به طوری که ۵۴ درصد جامعه را استادان و ۴۶ درصد را کارمندان و کارکنان تشکیل می‌دادند، بر اساس فرمول نمونه‌گیری کوکران تعداد ۲۶۱ نفر به روش نمونه‌گیری تصادفی طبقه‌ای متناسب با حجم (برحسب استاد و کارمند) انتخاب شدند و با در نظر گرفتن احتمال بازنگشتن تعدادی از پرسش‌نامه‌ها، تعداد ۳۰۰ پرسش‌نامه توزیع شد که

از میان پرسش‌نامه‌های برگشتی، فقط ۲۲۰ عدد (۱۲۵ استاد و ۹۵ کارمند) کاربردی تشخیص داده شد. برای جمع‌آوری داده‌ها از دو پرسش‌نامه استفاده شد:

برای سنجش میزان رضایت از زندگی از پرسش‌نامه پنج‌گویه‌ای رضایت از زندگی داینر و همکاران (1985) با مقیاس پاسخگویی لیکرت ۷ درجه‌ای (کاملاً مخالفم=۱ تا کاملاً موافقم=۷) استفاده شد. ضرایب پایایی و روایی این پرسش‌نامه به وسیله داینر و همکاران به ترتیب ۰/۸۷ و ۰/۸۲ گزارش شده است. همچنین پایایی و روایی آن در مطالعات داخلی نظیر (واحدی و اسکندری، ۱۳۸۹؛ ربانی و بهشتی، ۱۳۹۰) تأیید شده است. برای سنجش نگرش پاسخگویان به پول از پرسش‌نامه ۱۵ گویه‌ای مقیاس اخلاق پولی تانگ و همکاران (1997) استفاده شد. این پرسش‌نامه دارای پنج بعد شرارت‌آمیزی (۴ گویه)، موفقیت (۲ گویه)، بودجه‌بندی (۳ گویه)، عدالت (۲ گویه) و انگیزه (۲ گویه) با مقیاس پاسخگویی لیکرت پنج‌درجه‌ای (بسیار مخالفم=۱ تا بسیار موافقم=۵) است. پایایی و روایی مقیاس نگرش پولی تانگ در مطالعاتی نظیر میشل و مایکل (1999) و تانگ و همکاران (2002a) تأیید شده است. همچنین اعتبار داخلی مقیاس اخلاقی پول با استفاده از آلفای کرونباخ برای عوامل شرارت‌آمیزی، موفقیت، بودجه‌بندی، عدالت و انگیزه پولی به ترتیب ۰/۷۹، ۰/۹۴۴، ۰/۶۹۶، ۰/۷۱۹ و ۰/۷۳۸ گزارش شده است (شجیرات و انصاری‌سامانی، ۱۳۹۹).

برای بررسی پایایی پرسش‌نامه‌ها از روش آلفای کرونباخ (جدول ۱) و برای بررسی روایی ساختار پرسش‌نامه اخلاق پولی از روش تحلیل عاملی تأییدی (جدول ۲) مبتنی بر مدل معادلات ساختاری یا تحلیل چندمتغیری با متغیرهای مکنون استفاده شد. از نظر هالند مقدار ملاک مناسب برای همبستگی گویه‌ها با هریک از عوامل، ۰/۴ است (Hulland, 1999)؛ به این ترتیب، برخی گویه‌های دارای بار عاملی کمتر از ۰/۴ و نیز دارای بیشترین واریانس خطا، از الگوی ساختاری پرسش‌نامه حذف شدند و بار دیگر نتایج تحلیل عاملی تأییدی مرتبه اول برای مقیاس اخلاق پولی اصلاح‌شده بررسی شد؛ در نهایت،

می‌داد (جدول ۲). برای تجزیه و تحلیل داده‌ها از روش‌های آماری در دو سطح توصیفی و استنباطی با کمک نرم‌افزارهای آماری SPSS22 و Smart-Pls2 استفاده شد.

نتایج نشان دادند الگوی اصلاح‌شده مقیاس نگرش پولی مناسب بود و همه پارامترهای الگو معنی‌دارند ( $p < 0/0001$ ). شاخص‌های برازش الگوی تحلیل عامل تأییدی مقیاس اخلاق پولی ارائه شد که کفایت کلی و برازنده بودن الگو را نشان

جدول ۱- سنجش متغیرهای پژوهش

Table 1- Measurement of research variables

پایایی	گویه	متغیر
۰/۷۲۹	پول ریشه تمام شرارت‌آمیزی‌هاست. پول، شیطان‌صفت است. مردم برای به حداکثر رساندن سود مالی خود مرتکب اعمال غیراخلاقی می‌شوند. پول هنجارهای اخلاقی و استانداردهای رفتاری فرد را تضعیف می‌کند.	آمییزی شرارت
۰/۸۲۰	پول نماد موفقیت است. پول نشان‌دهنده موفقیت فرد است.	موفقیت
۰/۸۱۶	من پولم را حساب‌شده (به‌دقت) خرج می‌کنم. من پولم را خیلی خوب بوجه‌بندی می‌کنم. من قبض‌هایم (آب، برق و ...) را سریع پرداخت می‌کنم تا از پرداخت جریمه خودداری کنم. من برای آینده برنامه‌ریزی مالی انجام می‌دهم.	بوجه‌بندی
۰/۶۱۲	به افراد با شغل یکسان، باید حقوق و دستمزد برابر پرداخت شود. به افراد با شغل یکسان، باید براساس شایستگی و استحقاقشان حقوق پرداخت شود. به کار سطح پایین‌تر با مسئولیت کمتر، باید حقوق کمتری پرداخت شود.	عدالت
۰/۶۸۱	پول انگیزه‌دهنده است. من برای پول انگیزه دارم که به‌شدت کار کنم.	انگیزه
۰/۸۲۰	زندگی من در بیشتر موارد به آرمان‌هایم نزدیک بوده است. شرایط زندگی من عالی است. از زندگی‌ام راضی هستم. تاکنون هر آنچه را در زندگی می‌خواستم، به دست آورده‌ام. اگر می‌توانستم زندگی دوباره داشته باشم تقریباً هیچ چیز را تغییر نمی‌دادم.	رضایت از زندگی

جدول ۲- شاخص‌های برازش الگوی تحلیل عاملی تأییدی مقیاس اخلاق پولی

Table 2- Goodness of fit indexes of confirmatory factor analysis model

نتیجه	حد پذیرفتنی	مقدار	معیار برازش	نوع شاخص
		۶۱/۶۳۰	کای اسکوتر (CMIN)	شاخص‌های مطلق برازندی
		۴۴	درجه آزادی (DF)	
پذیرفتنی	< ۰/۰۵	۰/۰۴۱	سطح معنی‌داری (P)	
پذیرفتنی	بین ۱ تا ۵	۱/۴۰۱	نسبت کای اسکوتر به درجه آزادی (CMIN/DF)	شاخص‌های نسبی برازندی
پذیرفتنی	< ۰/۱	۰/۰۴۳	ریشه میانگین مجذورات خطای برآورد (RMSEA)	
پذیرفتنی	نزدیک به ۱	۰/۹۳۲	شاخص برازش اصلاح‌شده (NFI)	شاخص‌های نسبی برازندی
پذیرفتنی	۰/۹ <	۰/۹۷۰	شاخص توکر-لویس (TLI)	
پذیرفتنی	۰/۹ <	۰/۹۸۰	شاخص برازندی فراینده (IFI)	
پذیرفتنی	۰/۹ <	۰/۹۷۸	شاخص برازندی تطبیقی (CFI)	
پذیرفتنی	۰/۶ <	۰/۸۹۸	شاخص برازش نسبی (RFI)	
پذیرفتنی	۰/۶ <	۰/۶۵۳	شاخص تطبیقی مقتصد (PCFI)	
پذیرفتنی	۰/۶ <	۰/۶۲۱	شاخص برازش هنجار شده مقتصد (PNFI)	

## یافته‌ها

افراد حاضر در نمونه، با مدیریت و بودجه‌بندی دقیق پول خود موافق‌اند. همچنین برای عوامل موفقیت، عدالت و انگیزه، میانگین بالاتر از حد متوسط برآورد شده است؛ یعنی بیش از نیمی از افراد نمونه، پول را نشانه موفقیت می‌دانند، از پول انگیزه می‌گیرند و حاضرند برای به دست آوردن آن بیشتر تلاش کنند و به عدالت در پرداخت‌ها براساس شایستگی اعتقاد دارند. همچنین برای رضایت از زندگی، میانگین مقدار ۴/۶۶۲ را نشان می‌دهد که کمی بالاتر از حد متوسط میانگین فرضی (۴) است؛ یعنی بیش از نیمی از افراد از زندگی خود راضی‌اند.

در پژوهش حاضر از طریق پرسش‌نامه درباره ۲۲۰ استاد و کارمند مطالعه شد. ۵۶/۸ درصد از مشاهدات نمونه را استادان (۸۶/۴ مرد و ۱۳/۶ زن) و ۴۳/۲ درصد را کارمندان (۳۴/۷ مرد و ۶۵/۳ زن) تشکیل می‌دهند. تحلیل آماره‌های توصیفی (جدول ۳) متغیرهای پژوهش نشان می‌دهد از میان عوامل، بعد شرارت‌آمیزی کمترین میانگین را داشته و پول کمتر از حد متوسط سبب ایجاد احساسات منفی شده است و بیشتر افراد حاضر در نمونه، با شرارت‌آمیز بودن پول مخالف‌اند. بعد بودجه‌بندی با بیشترین میانگین بیان‌کننده این است که بیشتر

جدول ۳- آماره‌های توصیفی متغیرهای پژوهش

Table 3- Descriptive statistics of research variables

متغیر	میانگین	انحراف استاندارد	چولگی	کشدگی
شرارت‌آمیزی	۲/۶۳۷	۰/۸۴۴	۰/۴۰۱	۰/۰۰۴
موفقیت	۳/۱۲۵	۰/۸۸۰	۰/۰۱۴	-۰/۵۱۲
بودجه‌بندی	۳/۷۶۶	۰/۷۴۷	-۰/۵۴۹	۰/۵۱۴
عدالت	۳/۶۲	۰/۸۳۶	-۰/۱۵۶	-۰/۳۱۸
انگیزه	۳/۷۵۹	۰/۶۵۹	-۰/۳۴۷	-۰/۲۱۱
رضایت از زندگی	۴/۶۶۲	۱/۱۹۸	-۰/۵۴۹	-۰/۱۹۳

چه اندازه از الگوی نظری حمایت می‌کنند. از آلفای کرونباخ برای آزمودن الگوی اندازه‌گیری، از پایایی مرکب برای بررسی پایایی الگوی اندازه‌گیری و از آزمون روایی همگرا برای بررسی آزمون روایی الگوی اندازه‌گیری استفاده شد. در صورت تأیید الگوی نظری، می‌توان به بررسی روابط درون‌الگو پرداخت که این روابط متقابل، ضریب رگرسیونی (ضریب تأثیر مربوط) مربوط به فرضیه و بارهای عاملی مربوط به هر گویه هستند. نتایج برازش الگوها در جدول‌های ۴ و ۵ آورده شده است که نشان می‌دهند آلفای کرونباخ، پایایی ترکیبی و روایی همگرای همه متغیرهای پژوهش در حد پذیرفتنی است. میزان پذیرفتنی آلفای کرونباخ و پایایی ترکیبی، حداقل ۰/۷ و مقدار مناسب برای AVE (روایی همگرا)، ۰/۵۰ به بالاست.

بررسی و تحلیل هر یک از فرضیه‌های پژوهش به تفکیک استاد و کارمند و برای هر گروه به صورت جداگانه انجام و برای بررسی فرضیه‌ها از مدل معادلات ساختاری استفاده شد. از پیش‌فرض‌های مدل‌یابی علی، نرمال‌بودن توزیع متغیرهاست. براساس نظر تاباچنیک و فیدل (2001)، اگر قدر مطلق چولگی و کشدگی متغیرها کمتر از دو باشد، به تبدیل نیازی نیست و ادامه روند تحلیل‌های آماری با این مقیاس‌ها خللی در نتایج وارد نمی‌کند. همان‌طور که مقادیر چولگی و کشدگی در جدول ۳ نشان می‌دهد، پیش‌فرض نرمال‌بودن متغیرها برقرار است. قبل از بررسی فرضیه‌های پژوهش به برازش الگو پرداخته شد. اندازه برازش الگو در تعیین روابط بین متغیرهای آشکار و پنهان پژوهش استفاده می‌شود. پیش از تحلیل فرضیه‌ها، ابتدا باید الگوی نظری تدوین شده برای هر فرضیه پردازش و مشخص شود داده‌های جمع‌آوری شده تا

## جدول ۴- بررسی الگوی اندازه‌گیری متغیرهای پژوهش، گروه استاد

Table 4- Reliability and validity of latent construct (professor)

متغیر	آلفای کرونباخ	پایایی مرکب (p دلون-گلدشتاین)	روایی همگرا	وضعیت متغیر
رضایت از زندگی	۰/۹۰۰	۰/۹۲۶	۰/۷۱۶	پذیرفتنی
بعد شرارت‌آمیزی	۰/۷۲۵	۰/۷۹۴	۰/۵۰۱	پذیرفتنی
بعد موفقیت	۰/۸۵۶	۰/۹۳۲	۰/۸۷۴	پذیرفتنی
بعد بودجه‌بندی	۰/۷۱۴	۰/۸۰۵	۰/۵۹۰	پذیرفتنی
بعد عدالت	۰/۷۲۹	۰/۶۳۹	۰/۵۰۰	پذیرفتنی
بعد انگیزه	۰/۷۴۶	۰/۸۸۷	۰/۷۹۷	پذیرفتنی

## جدول ۵- بررسی الگوی اندازه‌گیری متغیرهای پژوهش، گروه کارمند

Table 5- Reliability and validity of latent construct (employee)

متغیر	آلفای کرونباخ	پایایی مرکب (p دلون-گلدشتاین)	روایی همگرا	وضعیت متغیر
رضایت از زندگی	۰/۸۹۷	۰/۹۴۲	۰/۷۰۹	پذیرفتنی
بعد شرارت‌آمیزی	۰/۷۹۰	۰/۸۴۴	۰/۶۵۷	پذیرفتنی
بعد موفقیت	۰/۸۹۴	۰/۹۴۹	۰/۹۰۴	پذیرفتنی
بعد بودجه‌بندی	۰/۸۶۰	۰/۹۰۲	۰/۷۵۶	پذیرفتنی
بعد عدالت	۰/۶۹۲	۰/۷۰۹	۰/۵۶۲	پذیرفتنی
بعد انگیزه	۰/۷۳۸	۰/۸۸۲	۰/۷۹۰	پذیرفتنی

با توجه به الگوهای پژوهش (شکل‌های ۵-۲)، می‌توان نتایج کلی فرضیه‌های پژوهش را این‌گونه تحلیل کرد: مقادیر  $t$ -value بالاتر از (۱/۹۶) در سطح ۰/۰۵، نشان‌دهنده معنی‌دار بودن ضرایب تأثیر و بارهای عاملی است. با توجه به مقادیر  $t$ -value در شکل (۳)، مشاهده می‌شود که برای گروه استادان فقط بعد انگیزه پولی دارای ضریب معنی‌داری بالاتر از (۱/۹۶) است و همان‌طور که در شکل (۲) نشان داده شده است، ضریب تأثیر بعد انگیزه بر رضایت از زندگی برابر با ۰/۶۵۲ است که نشان‌دهنده تأثیر مثبت است؛ به عبارت دیگر، می‌توان گفت حدود ۶۵ درصد از تغییرات متغیر رضایت از زندگی در گروه استادان به وسیله بعد انگیزه پولی تبیین می‌شود؛ بنابراین، فقط فرضیه پنجم برای گروه استاد و کارمند معادل ۰/۰۸۶- و ۰/۰۹۱ است. با توجه به مقدار  $T$  محاسبه‌شده که به ترتیب برای استاد و کارمند برابر ۱/۲۳۱ و ۱/۴۰۲ و از مقدار استاندارد ۱/۹۶ کوچک‌تر است، فرضیه پژوهش برای هر دو گروه رد می‌شود.

**فرضیه دوم:** بعد موفقیت اخلاق پولی، تأثیر معنی‌داری بر میزان رضایت از زندگی دارد. براساس الگو، ضریب تأثیر بعد موفقیت بر رضایت از زندگی به ترتیب برای استاد و کارمند

با توجه به الگوهای پژوهش (شکل‌های ۵-۲)، می‌توان نتایج کلی فرضیه‌های پژوهش را این‌گونه تحلیل کرد: مقادیر  $t$ -value بالاتر از (۱/۹۶) در سطح ۰/۰۵، نشان‌دهنده معنی‌دار بودن ضرایب تأثیر و بارهای عاملی است. با توجه به مقادیر  $t$ -value در شکل (۳)، مشاهده می‌شود که برای گروه استادان فقط بعد انگیزه پولی دارای ضریب معنی‌داری بالاتر از (۱/۹۶) است و همان‌طور که در شکل (۲) نشان داده شده است، ضریب تأثیر بعد انگیزه بر رضایت از زندگی برابر با ۰/۶۵۲ است که نشان‌دهنده تأثیر مثبت است؛ به عبارت دیگر، می‌توان گفت حدود ۶۵ درصد از تغییرات متغیر رضایت از زندگی در گروه استادان به وسیله بعد انگیزه پولی تبیین می‌شود؛ بنابراین، فقط فرضیه پنجم برای گروه استادان تأیید می‌شود.

از طرفی، با توجه به مقادیر  $t$ -value در شکل (۵)، مشاهده می‌شود که برای گروه کارمندان ابعاد موفقیت، عدالت و انگیزه پولی، ضرایب معنی‌داری بالاتر از (۱/۹۶) دارند و همان‌طور که در شکل (۴) نشان داده شده است، ضرایب تأثیر ابعاد موفقیت، عدالت و انگیزه پولی به ترتیب، برابر مقادیر ۰/۱۵۳-

معادل  $0/060 -$  و  $0/173$  است. مقدار T محاسبه شده برای استاد و کارمند به ترتیب مقادیر  $1/802$  و  $2/219$  را نشان می دهد. با توجه به اینکه مقدار T فقط برای گروه کارمند از مقدار استاندارد  $1/96$  بزرگ تر است، فرضیه پژوهش برای کارمندان تأیید می شود و بعد عدالت تأثیر معنی دار و مثبت بر میزان رضایت از زندگی کارمندان دارد.

**فرضیه پنجم:** بعد انگیزه اخلاق پولی، تأثیر معنی داری بر میزان رضایت از زندگی دارد. براساس الگو، ضریب تأثیر بعد انگیزه بر رضایت از زندگی به ترتیب برای استاد و کارمند معادل  $0/652$  و  $0/662$  است. مقدار T محاسبه شده برای استاد و کارمند به ترتیب مقادیر  $11/802$  و  $13/383$  را نشان می دهد. با توجه به اینکه مقدار T فقط برای هر دو گروه از مقدار استاندارد  $1/96$  بزرگ تر است، فرضیه پژوهش برای هر دو گروه تأیید می شود و بعد انگیزه، تأثیر مثبت و معنی داری بر میزان رضایت از زندگی دارد.

معادل  $0/027$  و  $-0/153$  است. مقدار T محاسبه شده برای استاد و کارمند به ترتیب مقادیر  $0/535$  و  $2/107$  را نشان می دهد. با توجه به اینکه مقدار T فقط برای گروه کارمند از مقدار استاندارد  $1/96$  بزرگ تر است، فرضیه پژوهش برای کارمندان تأیید می شود و بعد موفقیت تأثیر معنی دار و منفی بر میزان رضایت از زندگی کارمندان دارد.

**فرضیه سوم:** بعد بودجه بندی اخلاق پولی، تأثیر معنی داری بر میزان رضایت از زندگی دارد. براساس الگو، ضریب تأثیر بعد بودجه بندی بر رضایت از زندگی به ترتیب برای استاد و کارمند معادل  $0/047$  و  $0/043$  است. مقدار T محاسبه شده برای استاد و کارمند به ترتیب مقادیر  $0/841$  و  $0/704$  را نشان می دهد که از مقدار استاندارد  $1/96$  کوچک تر است؛ بنابراین، فرضیه پژوهش برای هر دو گروه رد می شود.

**فرضیه چهارم:** بعد عدالت اخلاق پولی، تأثیر معنی داری بر میزان رضایت از زندگی دارد. براساس الگو، ضریب تأثیر بعد عدالت بر رضایت از زندگی به ترتیب برای استاد و کارمند

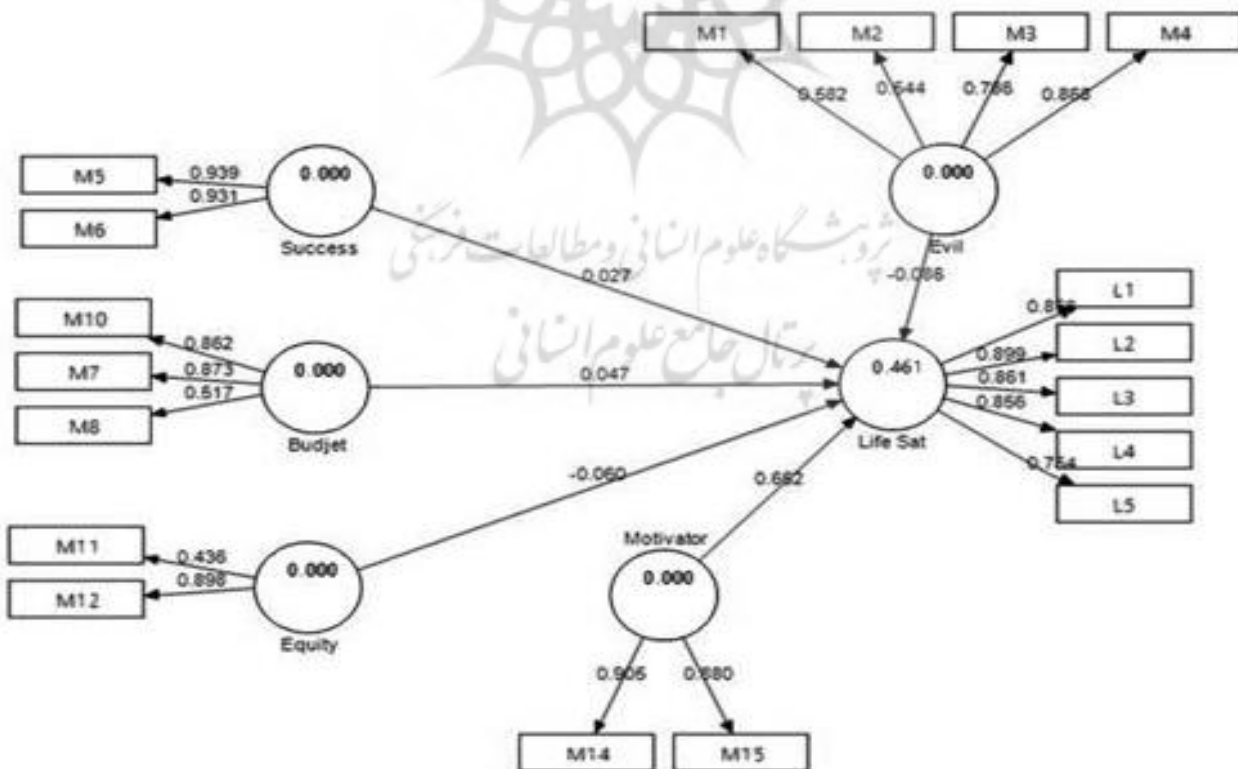

شکل ۲- الگوی برازش شده پژوهش برای گروه استاد (ضرایب استاندارد)

Fig 2- Result of linear bootstrapping path coefficient

(بررسی تأثیر ابعاد نگرش پولی بر رضایت از زندگی)

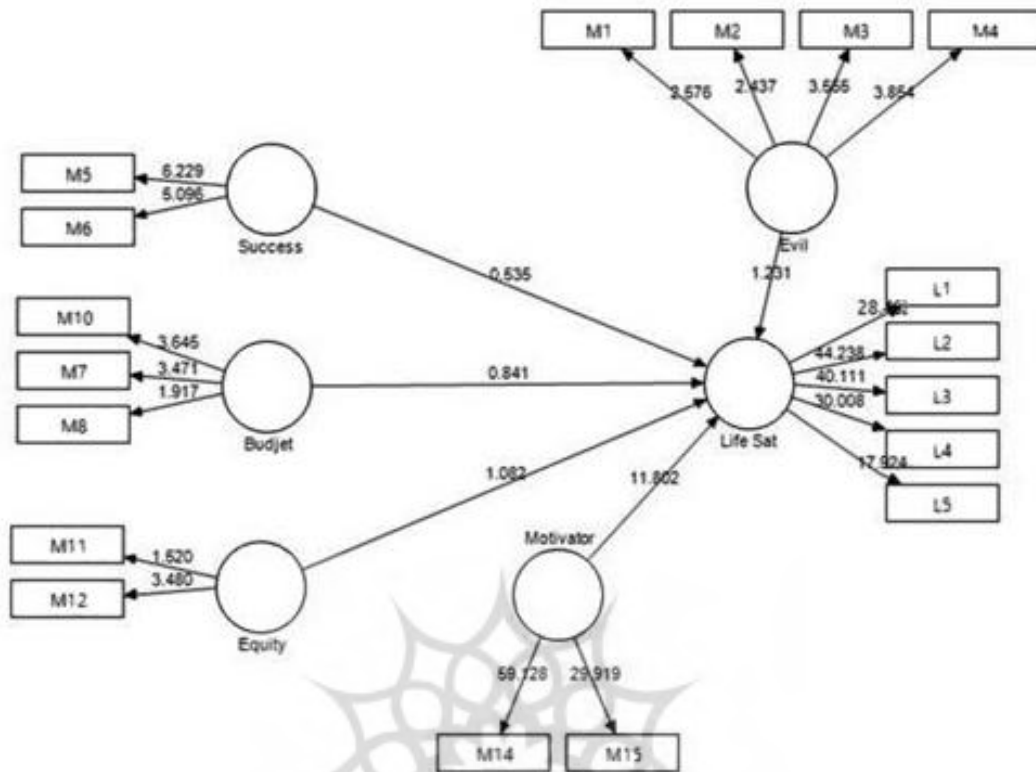

شکل ۳- ضرایب معناداری مسیر و بارهای عاملی (گروه استاد)

Fig 3- The effect of monetary ethic on life satisfaction (t-value)

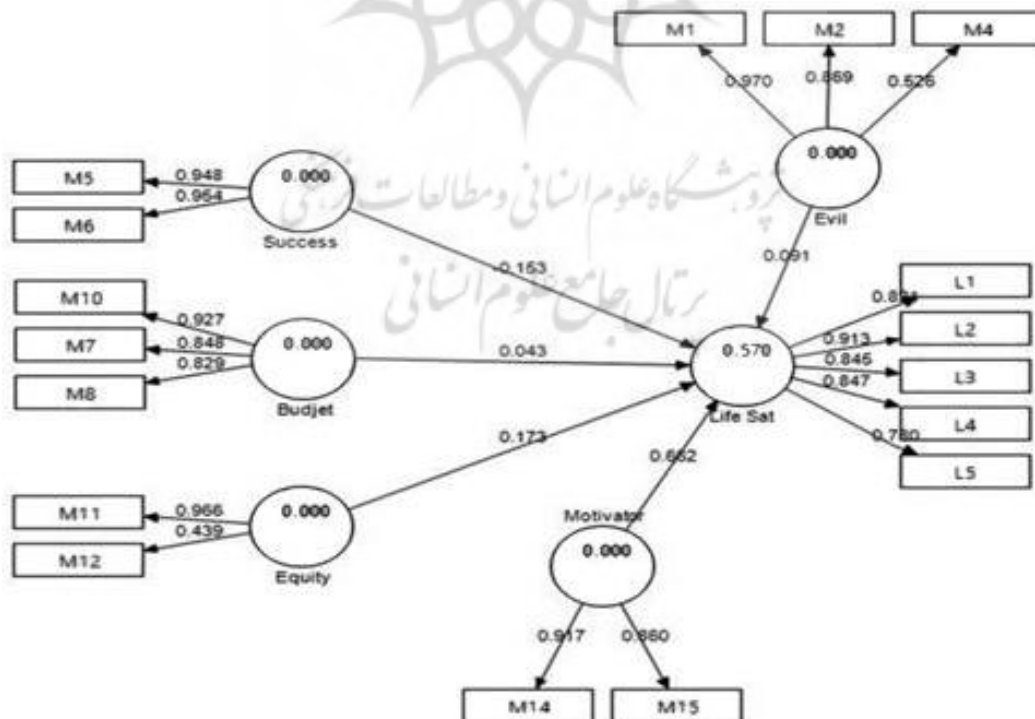

شکل ۴- الگوی برازش‌شده پژوهش برای گروه کارمند (ضرایب استاندارد)

Fig 4- Result of linear bootstrapping path coefficient



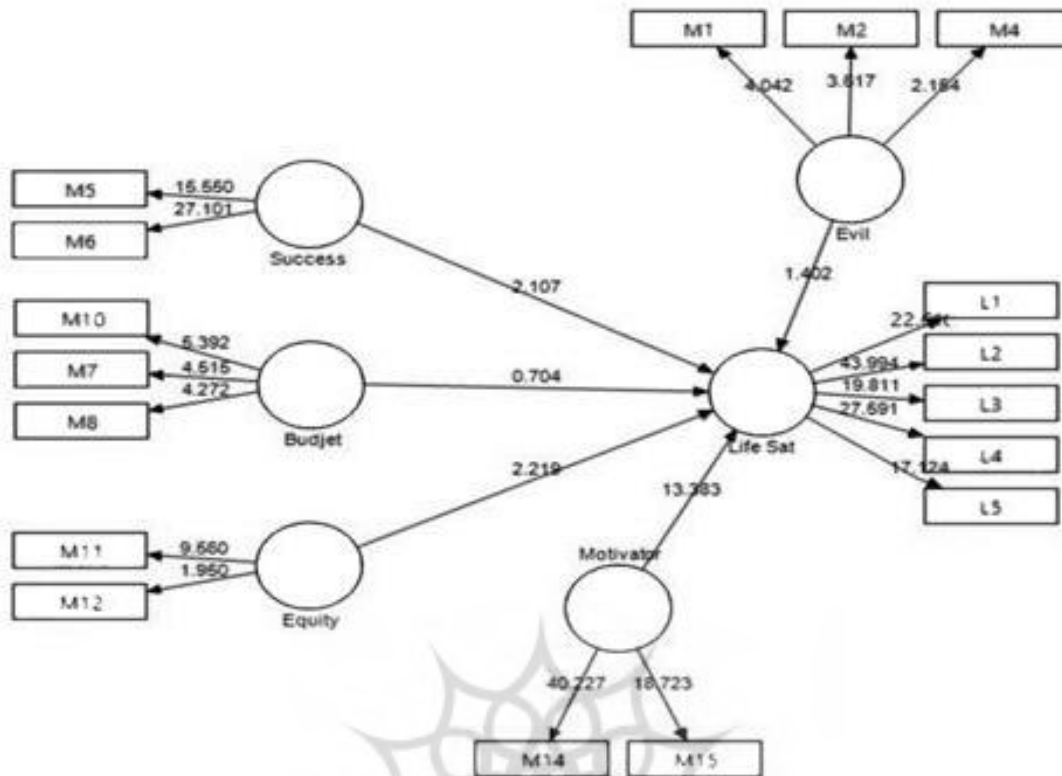

شکل ۵- ضرایب معناداری مسیر و بارهای عاملی (گروه کارمند)

Fig 5- The effect of monetary ethic on life satisfaction (t-value)

## نتیجه

زندگی می‌دانند، رضایت کمتری در زندگی دارند. از طرفی، کارمندانی که به عدالت در پرداخت‌ها (سطح، مزایا، افزایش و ساختار مدیریت پرداخت) اعتقاد بیشتر و از نحوه مدیریت پرداخت‌های سازمان رضایت دارند، سطح رضایت از زندگی بالاتری دارند. همان طور که نتایج مطالعه فانگ هوا جانگ (2018) نشان داد، افرادی که پول را مظهر قدرت و موفقیت می‌دانستند، رضایت از زندگی کمتری داشتند.

نتایج پژوهش برای دو گروه استاد و کارمند در مقایسه با یکدیگر، با نظریه‌ها و نتایج پژوهش‌های پیشین همسوست؛ برای مثال، تائورمینو و گائو (2013) دریافتند بیشتر افرادی که پول را نماد موفقیت و دستاورد می‌دانند، کسانی هستند که از خودشکوفای شدن به رضایت می‌رسند و برای آن‌ها بعد موفقیت پولی با رضایت از زندگی رابطه مثبت و معنی‌داری دارد؛ در حالی که، ویلر و میاکی (1992) دریافتند این رابطه (ارتباط موفقیت و رضایت از زندگی) برای اقشار کم‌درآمدتر

مطالعه حاضر با هدف بررسی تأثیر ابعاد نگرش پولی بر میزان رضایت از زندگی بر دو گروه استاد و کارمند انجام شد. نتایج آزمون فرضیه‌ها نشان دادند بعد عدالت اثر مثبت و بعد موفقیت اثر منفی بر رضایت از زندگی دارد که این معنی‌داری فقط برای گروه کارمندان به دست آمد. درباره بعد انگیزه، اثر مثبت و قوی با رضایت از زندگی مشاهده شد که این معنی‌داری برای هر دو گروه استاد و کارمند وجود داشت؛ به عبارت دیگر، نتایج نشان دادند افرادی که از پول انگیزه بیشتری می‌گیرند، از زندگی‌شان رضایت بیشتری دارند که این ارتباط مثبت شامل هر دو گروه استاد و کارمند شده بود. همچنین نتایج نشان دادند در گروه کارمندان بعد موفقیت با نمره بالا موجب رضایت کمتر از زندگی و بعد عدالت با نمره بالا موجب رضایت بیشتر از زندگی است؛ به عبارت دیگر، کارمندانی که پول را نشانه دستاورد و موفقیت بیشتر در

به‌طور کلی راهنمایی کند. از آنجا که پول برای هر دو گروه انگیزه است، این امر ممکن است سبب بروز رفتارهای غیراخلاقی برای رسیدن فرد به رضایت از زندگی بیشتر شود؛ بنابراین، مدیران به ایجاد عدالت داخلی، عدالت خارجی، حقوق فردی و سیاست‌های پولی قوی نیاز دارند؛ زیرا اگر به فردی کمتر از شایستگی‌اش پرداخت شود، حس قوی از بی‌عدالتی در او ایجاد می‌شود و ممکن است به نام عدالت سرقت کند و رفتارهای غیراخلاقی از او سر بزند. همچنین نیاز است تا از مشاوران مالی و مربیان برای آموزش برنامه‌هایی با هدف کمک به افراد و خانواده‌ها برای بهبود رضایت از وضعیت مالی‌شان استفاده شود تا هنگام مقایسه درآمدهای نسبی، کمتر از قبل، احساس نارضایتی از وضعیت مالی و به دنبال آن احساس نارضایتی از زندگی کنند. با توجه به اهمیت موضوع و انجام‌نشدن پژوهش‌های کافی در این زمینه در داخل کشور، پیشنهاد می‌شود پژوهش‌ها و بررسی‌های وسیع‌تری برای افزایش درک روان‌شناسی پول در سازمان‌های مختلف کشور صورت گیرد و نتایج پژوهش برای مشاغل و فرهنگ‌های مختلف دیگر گسترش داده شود. همچنین پیشنهاد می‌شود برای درک کامل‌تر از رابطه اخلاق پولی و رضایت از زندگی، تأثیر بسیاری از عوامل مانند ویژگی‌های جمعیت‌شناختی، شخصیتی، میزان درآمد، رضایت مالی و ... در نظر گرفته شود.

#### منابع

برزگر، الف. و عاطفی، م. (۱۳۹۵). «ماهیت اخلاق پولی و ادراک اخلاقی دانشجویان حسابداری: نقش ویژگی‌های فردی»، فصلنامه بررسی‌های حسابداری و حسابرسی، ۴، ش ۲۳، ص ۵۲۶-۵۰۷.

جهانگیری، ج. و کاشفی‌نیا، و. (۱۳۹۳). «بررسی جامعه‌شناختی مفهوم پول برای زنان در خانواده»، زن در توسعه و سیاست، ۱۲، ش ۳، ص ۳۲۴-۳۲۵.

ربانی، ر. و بهشتی، ص. (۱۳۹۰). «بررسی تجربه دینداری و

منفی است؛ زیرا آن‌ها منابع مالی خود را با افراد ثروتمند مقایسه و در برابر آنان احساس حقارت پیدا می‌کنند که سبب بروز نارضایتی آن‌ها از زندگی می‌شود. همچنین کلارک و سنیک (2010) دریافتند مقایسه‌های اجتماعی بیشتر، با میزان رضایت از زندگی پایین‌تر همراه است؛ با وجود این، آن‌ها جهت مقایسه را در نظر نگرفتند. وقتی افراد اهمیت موفقیت، ثروتمند بودن، داشتن پول و خریدن چیزهای گران‌قیمت را تشخیص می‌دهند، بیشتر خود را با دیگران مقایسه می‌کنند. از نظر هوانگ (2016) رابطه بین جهت مقایسه اجتماعی و رضایت از زندگی به مسیر مقایسه اجتماعی وابسته است، اما همیشه مقایسه اجتماعی سبب رضایت از زندگی پایین‌تر نخواهد شد؛ بنابراین، ممکن است در پژوهش حاضر، پدیده مقایسه اجتماعی رخ داده باشد و کارمندان در قیاس خود با استادان، پول را به منزله جبران‌کننده برای نداشتن سطح تحصیلات و تنها راه در دسترس برای به دست آوردن موفقیت تلقی کرده باشند؛ بنابراین، پیشنهاد می‌شود کارمندان در محیط‌های شغلی‌شان نزد همگان اعم از مدیران، استادان و همکارانشان، در هر زمینه که پیشرفتی داشته‌اند و لایق بوده‌اند، تشویق شوند تا قدری از حس نیاز آن‌ها به موفقیت ارضا شود. همچنین پژوهش‌های شنایدر و شوپن (2014) نشان داد هنگامی که مردم تمایل دارند خودشان را با دیگران مقایسه کنند، مقایسه درآمد نسبی می‌تواند بر میزان رضایت از زندگی آن‌ها تأثیر بگذارد؛ بنابراین، در پژوهش حاضر، عامل درآمد نسبی هم می‌تواند در میزان رضایت از زندگی کارمندان نسبت به استادان تأثیرگذار بوده باشد.

یافته‌های این مطالعه نشان دادند نگرش به پول می‌تواند به‌طور مستقیم بر میزان رضایت از زندگی تأثیر بگذارد؛ بنابراین، این مطالعه پیامدهای مهمی را برای پژوهشگران جامعه‌شناس و متخصصان روان‌شناسی کارکنان، روابط انسانی و روابط سازمانی ارائه می‌کند. همچنین می‌تواند کارمندان را در فراهم‌کردن مبنایی برای تصمیم‌گیری‌های تجاری در سازمان‌ها و تصمیم‌گیری برای زندگی روزمره در جامعه

- what college students think about green. *The Proceedings of the American Council on Consumer Interests*, 39, 377-384.
- Aydin, A. E. & Selcuk, E. A. (2019). An investigation of financial literacy, money ethics and time preferences among college students. *International Journal of Bank Marketing*, 37 (3): 880-900.
- Ayu, W. (2014) Determinan persepsi etika mahasiswa akuntansi dengan love of money sebagai variabel intervening. *Journal Ilmiah Mahasiswa Feb*, 2 (2), 1-28.
- Baker, P. M. & Hagedorn, R. B. (2008). Attitudes to money in a random sample of adults: factor analysis of the mas and mbbs scales and correlations with demographic variables. *The Journal of Socio Economics*, 37, 1803-1814.
- Baker, W. E. & Jimerson, J. B. (1992). The sociology of money. *American Behavioral Scientist*, 35 (6), 678-693.
- Bandura, A. Caprara, G. V. Barbaranelli, C. Regalia, C. & Scabini, E. (2011). Impact of family efficacy beliefs on quality of family functioning and satisfaction with family life. *Applied Psychology: An International Review*, 60 (3), 421-448.
- Charismawati, C. D. (2011). Analysis of the relationship between love of money with accounting student's ethical perceptions. *Thesis MSc, the Faculty of Economics*, 1, 321-322.
- Clark, A. E. & Senik, C. (2010). Who compares to whom? the anatomy of income comparisons in europe. *The Economic Journal*, 120, 573-594.
- Como, M. (2011). Do happier people make more money? an empirical study of the effect of a person's happiness on their income. *The Park Place Economist*, 19 (1), 10-17.
- Cummins, R. A. & Nistico, H. (2002). Maintaining life satisfaction: the role of positive cognitive bias. *Journal of Happiness Studies*, 3, 37-69.
- Delahaij, A. Gaillard, C. & Van Dam, P. (2010). Hope and hardiness as related to life satisfaction. *The Journal of Positive Psychology*, 3 (8), 171-179.
- Diener, E. (2002). Will money increase subjective well-being? a literature review and guide to need research. *Social Indicators Research*, 57, 119-169.
- Diener, E. Horwitz, J. & Emmons R. A. (1985). Happiness of the very wealthy. *Social Indicators Research*, 16, 263-274.
- Furnham, A. (1984) The psychology of money usage. *Personality and Individual Differences*, 5 (5), 501-509.
- Furnham, A. (1998). The psychology of behavior at work. (In Press) London: Psychology Press, *Journal of Economic Psychology*, 9, 467-79.
- Gresham, A. & Fontenot, G. (1989). The differing attitudes of the sexes toward money: An application of the money attitude scale. *Advances in Marketing*, 9, 380-384.
- رضایت از زندگی»، مجله علوم اجتماعی دانشکده ادبیات و علوم انسانی دانشگاه فردوسی مشهد، د ۸ ش ۱، ص ۷۹-۱۰۲.
- رستمی، م. (۱۳۹۶). «رابطه اخلاق پولی و ادراک اخلاقی با ویژگی‌های فردی (جنسیت، سن و رتبه) حسابرسان تحت‌استخدام مؤسسات حسابرسی»، کنفرانس ملی پژوهش‌های نوین حسابداری و مدیریت در هزاره سوم، کرج.
- شجیرات، د. و انصاری‌سامانی، ح. (۱۳۹۹). «بررسی تأثیر اخلاق پولی بر میزان رضایت از درآمد»، مطالعات رفتار سازمانی، د ۹، ش ۲، ص ۲۴۹-۲۷۲.
- فرنهام، الف. و آرگایل، م. (۱۳۹۴). روان‌شناسی پول. ترجمه شهلا یاسایی، تهران: جوانه رشد.
- کالینیکوس، الف. (۱۳۸۳). درآمدی تاریخی بر نظریه اجتماعی. ترجمه اکبر معصومی‌بیگی، تهران: آگه.
- کرایب، الف. (۱۳۸۲). نظریه اجتماعی کلاسیک. ترجمه شهناز مسمی‌پرست، تهران: آگه.
- مارکس، ک. (۱۳۸۶). سرمایه. ترجمه ایرج اسکندری، تهران: فردوس.
- مدنی‌لواسانی، ش. (۱۳۹۱). «جامعه‌شناسی پول»، مجله هفته، ش ۲۵.
- Available at: <http://www.anthropology.ir/node/13326>
- مدنی‌لواسانی، ش. و وثوقی، م. (۱۳۹۳). «معنای اجتماعی پول از دیدگاه زنان متأهل شهر کرج»، پژوهش‌های انسان‌شناسی ایران، د ۱، ش ۱، ص ۴۷-۶۸.
- میرشاه‌جعفری، س؛ عابدی، م. و دریکوندی، ه. (۱۳۸۱). «شادمانی و عوامل مؤثر بر آن»، تازه‌های علوم شناختی، ش ۴ و ۳ (۱۵): ۵۰-۵۸.
- واحدی، ش. و اسکندری، ف. (۱۳۸۹). «اعتبارسنجی و تحلیل عاملی تأییدی چندگروهی مقیاس رضایت از زندگی در بین دانشجویان پرستاری و مامایی»، مجله پژوهش پرستاران ایران، د ۵، ش ۱۷، ص ۶۸-۷۹.
- Andersen, J. Camp, P. Kiss, E. Wakita, S. & Weyeneth, J. (1993). The money attitude scale:

*Psychology Today*, 5, 24-44.

- Sabri, M. Wijekoon, R. & Rahim, H. (2020). The influence of money attitude, financial practices, self-efficacy and emotion coping on employees' financial well-being. *Management Science Letters*, 10 (4), 889-900.
- Schneider, S. M. & Schupp, J. (2014). Individual differences in social comparison and its consequences for life satisfaction: introducing a short scale of the iowa-netherlands comparison orientation measure. *Social Indicators Research*, 115, 767-789.
- Smith, A. (1963). *An inquiry into the nature and causes of the wealth of nations*, modern library, Newyork. New York (originally published in 1976).
- Tabachnick, B. G. & Fidell, L. S. (2001). *Using multivariate statistics*. Boston: Allyn and Bacon.
- Tang, T. L. P. (1992). The meaning of money revisited. *Journal of Organizational Behavior*, 13 (2), 197-202.
- Tang, T. L. P. (1993). The meaning of money: extension and exploration of the money ethic scale in a sample of university students in taiwan. *Journal of Organizational Behavior*, 14(1), 93-99.
- Tang, T. L. P. & Weatherford, E. J. (1997). *Secondary vocational business students' ethical decision making*. Paper Presented at the International Conference of the Academy of Human Resource Development, Atlanta, GA, and March.
- Tang, T. L. P. Luna-Arocas, R. & Whiteside, H. D. (1997). Attitudes toward money and demographic variables as related to income and life satisfaction: USA vs. Spain. *Proceedings of the 22nd International Colloquium of Economic Psychology*, 1, 256-66.
- Tang, L. P. T. Luna-Arocas, R. & Whiteside, H. D. (2002 a). Money ethic endorsement, self-reported income, and life satisfaction university faculty in the USA and Spain. *Personnel Review*, 32 (6), 756-773.
- Tang, T. L. P. Furnham, A. & Davis, G. M. T. W. (2002 b). The meaning of money: the money ethic endorsement and work-related attitudes in taiwan, the united states and the united kingdom. *Journal of Managerial Psychology*, 17 (7), 542-563.
- Tang, T. L. P. & Chiu, R. K. (2003). Income, money ethic, pay satisfaction, commitment and unethical behavior: is the love of money the root of evil for hong kong employees? *Journal of Business Ethics*, 46(1), 13-30.
- Tang, T. L. P. & Sutarso, T. (2012). Falling or not falling into temptation? multiple faces of temptation, monetary intelligence and unethical intentions across gender. *Journal of Business Ethics*, 116, 529-552.
- Tang, T. L. P. & Gentina, E. (2018). Does adolescent Goldberg, L. R. (1978). Differential attribution of trait-descriptive terms to oneself as compared to well-liked, neutral and disliked others: A psychometric analysis. *Journal of Personality and Social Psychology*, 36 (9), 1012-1014.
- Henchoz, C. Coste, T. & Wernli, B. (2019). Culture, money attitudes and economic outcomes. *Swiss Journal of Economics and Statistics*, 155 (2), 1-13.
- Huang, Y. (2016). Downward social comparison increases life-satisfaction in the giving and volunteering context. *Social Indicators Research*, 125, 665-676.
- Hulland, J. (1999). Use of partial peast squares (pls) in strategic management reaserch: a review of fur resent studies. *Strategic Management Journal*, 20 (2), 195-204.
- Ingham, G. (2004). *The nature of money*. Cambridge: Policy Press.
- Jhang, H. F. (2018). The five dimensions of money attitudes and their link to changes in life satisfaction among taiwanese adolescents in poverty. *Research Quality of Life*, 13 (2), 399-418.
- Lay, A. & Furnham, A. (2018). A new money attitudes questionnaire. *European Journal of Psychological Assessment*, 35 (7): 1-10.
- Li, B. & Lu, Y. (2009). Happiness and development: the effect of mental well-being on economic growth. *Conference on Improving the Human Destiny, Lingnan University*, 3 (2): 1-17.
- Marwah, Y. & Anim, W. (2015). Analysis of effect of ethics education and love of money perception of accounting students in the preparation of financial statements. *Journal of Education and Vocational Research*, 6 (1), 1-12.
- Mitchell, T. R. & Mickel, A. E. (1999). The meaning of money: an individual-difference perspective. *Academy of Management Review*, 24 (3), 568-578.
- Nga, K. H. & Yeoh, K. K. (2015). Affective, social and cognitive antecedents of attitude towards money among undergraduate students: a malaysian study. *Pertanika Journal of Social Sciences & Humanities*, 23 (1), 161-180.
- Qamar, M. A. J. Khemta, M. A. N. & Jamil, H. (2016). How knowledge and financial self-efficacy moderate the relationship between money attitudes and personal financial management behavior. *European Online Journal of Natural and Social Sciences*, 5 (2), 296-308.
- Roberts, J. A. & Sepulveda, C. J. M. (1999). Money attitudes and compulsive buying: an exploratory investigation of the emerging consumer culture in mexico. *Journal of International Consumer Marketing*, 11 (4), 53-74.
- Rubinstein, W. D. (1981). Survey report on money.

popularity mediate relationships between both theory of mind and love of money and consumer ethics?. *International Association of Applied Psychology*, 67 (4), 723-767.

Taormina, R. T. & Gao, J. H. (2013). Maslow and the motivation hierarchy: measuring satisfaction of the needs. *American Journal of Psychology*, 126 (2), 155-177.

Van-Praag, B. M. S. Frijters, P. & Ferer-i-Carbonell, A. (2003). The anatomy of subjective well-being. *Journal of Economic Behavior and Organization*, 51, 29-49.

Wheeler, L. & Miyake, K. (1992). Social comparison in everyday life. *Journal of Personality and Social Psychology*, 62, 760-773.

Yamauchi, K. T. & Templer, D. I. (1982). The development of a money attitude scale. *Journal of Personality Assessment*, 46(5), 522-528.

Zelizer, A. (1989). The social meaning of money: special monies. *American Journal of Sociology*, 95 (2), 342-377.



