

تبیین مدل ارتباطی فرهنگ شهروندی و سبک زندگی سلامت زیست محیطی

(جامعه مورد مطالعه شهروندان بالای ۱۸ سال ساکن در استان همدان)

کریم رضادوست*، پویا طوافی**

تاریخ دریافت: ۱۳۹۹/۸/۱ تاریخ پذیرش: ۱۴۰۰/۱/۲۸

چکیده

پژوهش حاضر با هدف تبیین مدل ارتباطی میان متغیر فرهنگ شهروندی با سبک زندگی سلامت زیست محیطی در بین شهروندان ۱۸-۷۰ سال ساکن استان همدان انجام شده است. چارچوب نظری مطالعه رهیافت ترکیبی در حوزه فرهنگ شهروندی (مارشال، ژانوسکی، گیدنز، سدلر) و سبک زندگی زیست محیطی (بک، هابرماس و کاستلز و بوردیو) است. تحقیق به روش پیمایشی با استفاده از تکنیک پرسشنامه محقق ساخته به اجرا درآمده است. حجم نمونه با استفاده از فرمول کوکران کمی برابر با ۶۶۰ نفر در بین شهروندان ساکن در سه شهر استان همدان و به شیوه نمونه‌گیری خوشه‌ای چندمرحله‌ای و تصادفی ساده انتخاب شده‌اند. با بررسی اطلاعات و همچنین تجزیه و تحلیل داده‌ها با استفاده از نرم افزار *spss* و *Amos* سعی در تبیین مناسب داده‌ها و مدل ارتباطی شده است. بر مبنای نتایج آموس پس از بررسی و تأیید الگو برای آزمون معناداری فرضیه‌ها از دو شاخص جزئی نسبت بحرانی *CR* و *P* استفاده شده است. بر اساس سطح معناداری ۰/۰۵ مقدار بحرانی بیشتر از ۱/۹۶ بدست آمده است، که نشان دهنده تأیید فرضیه‌ها می‌باشد. همچنین نسبت کای اسکوتر به درجه آزادی برابر با ۵/۷۹۶ است که دلالت بر مطلوب بودن مدل دارد. نتایج آزمون همبستگی نشان از معنادار بودن رابطه بین فرهنگ شهروندی (۰/۳۶) و سبک زندگی سلامت زیست محیطی دارد. همچنین همبستگی مثبت و معناداری میان ابعاد فرهنگ شهروندی (برخورداری از حقوق شهروندی اجتماعی، فرهنگی و مدنی، تمایل به انجام تعهدات شهروندی) با سبک زندگی زیست محیطی تأیید شده است. مطابق نتایج رگرسیونی، متغیر برخورداری از حقوق اجتماعی با مقدار ضریب بتا ۰/۲۷۰ به بهترین وجه، متغیر وابسته سبک زندگی سلامت را تبیین می‌کند.

واژه‌های کلیدی: فرهنگ شهروندی، توسعه پایدار، سبک زندگی زیست محیطی، شهروندی

* دانشیار علوم اجتماعی دانشگاه شهید چمران اهواز، اهواز، ایران (نویسنده مسئول).
** دانشجوی دکتری جامعه‌شناسی دانشگاه شهید چمران اهواز، اهواز، ایران.
k.rezadoost@scu.ac.ir
tavafi8997@gmail.com

مسئله پژوهش

امروزه مسائل زیست‌محیطی صدر خبرهای جهان قرار دارد. این امر نه تنها به پیدایش بحران‌های محیط‌زیست در ابعاد محلی و جهانی دلالت دارد، بلکه نشان‌دهنده این است که آگاهی مردم از محیط‌زیست، اهمیت و ارزش آن، افزایش پیدا کرده است. به طوری که تا بلر^۱ (۲۰۱۱) بیان می‌دارد که افراد نسبت به گذشته بیشتر درباره آثار مخرب گازهای گلخانه‌ای آگاه گشته‌اند، که این حاکی از تأثیر بسیار مؤثر این آگاهی بر شیوه مصرف افراد است (Tobler, 2011). شواهد حاکی از آن است که وضعیت محیط‌زیست جهان و جامعه ایران بحرانی و هشداردهنده است. از این رو افراد نیاز دارند که از شرایط محیط‌زیست و نقش خود در تغییرات آن، فهمی به دست آورند تا بتوانند سبک زندگی و رفتارهای اجتماعی خود را با اصول محیط‌زیست هماهنگ کنند. از آنجا که سبک زندگی، بیان‌کننده میزان و نحوه مصرف هر فرد از منابع و امکانات محیط است، به نظر می‌رسد که نوع سبک زندگی که هر فرد برمی‌گزیند می‌تواند تأثیرگذار بر رفتارهایی باشد که هر فرد در قبال محیط‌زیست از خود بروز می‌دهد (حاجی زاده میمندی و همکاران، ۱۳۹۳: ۱۲). بخش عمده سبک زندگی هر فرد توسط ارزش‌های وی تعیین می‌شود. همچنین سبک زندگی پیوند اجتناب‌ناپذیر با رفتار دارد. رفتارهای حمایتی از محیط‌زیست و رفتارهای مصرفی می‌تواند سبک زندگی محیط‌زیستی^۲ را نیز به وجود آورد. از این رو سبک زندگی زیست‌محیطی، به سبک زندگی‌ای گفته می‌شود که با اجتناب از آسیب زدن به محیط‌زیست و جلوگیری از مشکلات زیست‌محیطی، تضمین‌کننده حد بالای سلامت محیط‌زیست باشد (کاپرا، ۱۳۸۶: ۲۸۷).

از سوی دیگر قوانین مربوط به شهرنشینی امروزه در قالب شهروندی تداعی می‌شود، اما باید دانست که تنها استقرار فیزیکی در شهر معادل واژه شهروندی نیست،

1. Tobler
2. Environmental lifestyle

بلکه شهروند باید در مدیریت بهینه شهر ایفای نقش کند؛ چراکه شهروندی بستر اجتماعی مناسبی را برای فعالیت فرد مهیا می‌کند تا او بتواند همه‌چیز را در خدمت پیشرفت خود به‌سوی تعالی به دست گیرد (همتی و احمدی، ۱۳۹۳: ۱۴۱)؛ بنابراین می‌توان گفت کارکرد اصلی شهروندی، اداره جامعه مبتنی بر رعایت حقوق دیگران و تعهد به انجام وظایف به‌منظور حفظ نهادهایی است که این حقوق را برقرار و پایدار نگه می‌دارند (فالکس، ۱۳۸۱: ۱۶۷). پایبندی به اخلاق و سلوک شهروندی، درواقع نوعی تمرین دموکراسی است که در فرهنگ شهروندی باید به آن اهمیت بسیار داده شود. فرهنگ شهروندی ناظر به مجموعه‌ای از ارزش‌های اجتماعی همچون مساوات‌طلبی، آزادی، فردگرایی، مردم‌سالاری و مسئولیت‌پذیری مدنی شهروندان است (همتی و احمدی، ۱۳۹۳: ۱۴۱).

مفهوم شهروندی در بشریت عمیقاً متمرکز است. گفتمان جدیدی درباره شهروندی اکولوژیکی که به دنبال برطرف کردن بحران زیست‌محیطی است، تا حد زیادی این میراث را با تلاش برای تعیین شهروند بوم‌شناختی انسان و آنچه که در فضای انسان شناختی انجام می‌دهد، ادامه می‌دهد. شهروندی اکولوژیکی بر مسئولیت یک عرف عمومی و اخلاق مراقبت به دیگران غیرانسانی و همچنین طبیعت به‌طور کلی تأکید دارد، به‌عنوان مثال، این گفتمان به ویژه نقش مصرف و روابط آن با جوامع و مراقبت را برجسته می‌کند (Spannring, 2019: 2).

امروزه بشر در سراسر کره زمین برای رسیدن به پیشرفت و توسعه اقتصادی با کمک تکنولوژی و فناوری دست به استثمار و بهره‌کشی بی‌رویه از محیط‌زیست زده است؛ که این بهره‌کشی فشار غیرقابل‌تحملی را به محیط‌زیست وارد می‌کند که نتایج آن، هم برای انسان و هم برای خود محیط‌زیست ناخوشایند است؛ انزلر^۱ (۲۰۱۵) نیز بر این باور است که بحران در آینده به‌عنوان پیش‌بینی‌کننده رفتار زیست‌محیطی بخش

قابل توجهی از، رفتار زیست‌محیطی را رقم می‌زند که این امر به واسطه نگرانی‌های زیست‌محیطی است (Enzler, 2015: 1). اما با توجه به رشد سریع جمعیت و نیازهای روزافزون انسان‌ها نمی‌توان توسعه مادی را که برای محیط‌زیست زیان‌آور است، متوقف کرد، بلکه باید با پذیرش نظام خاصی از اخلاقیات و برخورداری و آگاهی شهروندان از حقوق اجتماعی و شهروندی به توسعه، بعد فرهنگی بخشید. به عبارت دیگر باید بر روی مسئله برخورداری شهروندان از حقوق اجتماعی، حقوق شهروندی و حقوق فرهنگی تأکید کرد چراکه امروزه ثابت شده است که بهترین جایگاه برای حفظ محیط‌زیست، فکر انسان است (Dobson, 2007: 280).

پارتیداریو^۱ به این مسئله اشاره می‌کند که طی دو دهه گذشته طیف گسترده‌ای از تغییرات فناوری، اجتماعی و سیاسی به لحاظ درک مفهوم پایداری سبک زندگی ایجاد شده است. این تغییرات اساساً در تغییر مصرف منابع طبیعی، تغییر الگوی غلبه بر محیط‌زیست و نوآوری‌های اقتصادی که رعایت قواعد حفظ محیط‌زیست در آن انعکاس یافته است دیده می‌شود. به عبارتی تأکید بیشتر بر بسترهای خاص حفظ پایداری موجب می‌شود این اصول در انتخاب سبک زندگی، رفتار و انگیزه مصرفی مردم بروز یابند (Partidario et al, 2010: 2849- 2872). وضعیت فعلی و چالش‌های پیش رو، نیاز به تغییر در نحوه مدیریت محیط زیست ما در رابطه با سلامت و رفاه است. رویکردهای فعلی پایه‌ها را برپا کرده‌اند، اما آنها ثابت نشده‌اند که به طور پایدار و مؤثر کاهش خطرات زیست‌محیطی را برای سلامتی اثبات کنند.

فرهنگ عامل اصلی و به معنایی موتور توسعه پایدار^۲ و حفاظت از محیط‌زیست است. بهبود محیط‌زیست زمانی حاصل خواهد شد که محیط طبیعی و فرهنگی انسان باهم مرتبط باشند. لازمه تحقق چنین هدفی، وجود اخلاق زیست‌محیطی، فرهنگ شهروندی و سبک زندگی سلامت زیست‌محیطی در تمام اقشار یک جامعه در یک

1. Partidario & et al
2. Sustainable development

کشور است. اخلاق زیست‌محیطی رفتار ایدئال بشر نسبت به محیط زندگی خود اعم از محیط طبیعی، محیط اجتماعی و فرهنگی است (اژدری، ۱۳۸۲: ۲۷-۲۸). مجموعه رفتارهای ضابطه‌مند در بستر فرهنگ موجب جهت‌دهی در ابعاد مختلف زندگی خواهد بود. متأسفانه غالب جمعیت کشور در زمینه فرهنگ زیست‌محیطی و سبک زندگی وابسته به آن با چالش‌های متنابهی روبرو هستند که وسعت دامنه، مقیاس و پیچیدگی آن بی‌سابقه است.

فشار آلودگی‌های زیست‌محیطی در مرز بحرانی است و هنوز جامعه فرهنگی کشور در سطوح ادراک مفاهیم، روش‌شناسی‌های نوین و غیره تاکنون نتوانسته است آن‌طور که باید و شاید به صورت فرهنگ زیست‌محیطی و کاربردی به‌عنوان یک شهروند در کشور جایگاهی پیدا نماید. با اینکه در اصل پنجاهم قانون اساسی، اهمیت حفظ محیط‌زیست بسیار زیبا و همه‌سونگر نگارش و قوانین و مقررات دیگری هم به تبعیت از آن تهیه و تدوین و مصوب گردیده است اما حفظ محیط‌زیست تنها در شعار باقی مانده است، چراکه به دلیل خلأهای آموزشی و آگاهی‌های زیست‌محیطی، نبود احساس مسئولیت در کل جامعه، عدم اخلاق اجتماعی و پایین بودن سطح فرهنگ شهروندی مناسب و غیره، به‌طور خلاصه فقر فرهنگی^۱ ناشی از آن، آلودگی‌های زیست‌محیطی کشور را به مرز بحرانی سوق داده است. نتایج تحقیقات مختلف نشان داده است که اولاً شهروندی و عدم رعایت اصول شهروندی از جمله مشکلات اولویت‌دار کشور است و همچنین رعایت فرهنگ شهروندی و به تبع آن اخلاق شهروندی در سطح خوبی قرار ندارد. شهرنشینی در سال‌های اخیر در بیشتر کشورهای در حال توسعه از جمله در کشور ما به شدت گسترش پیدا کرده است. این قضیه در مورد شهرهای بزرگی مانند همدان که در طی ۲۰ سال گذشته با توجه به افزایش رشد طبیعی جمعیت و مهاجرت روستاییان

و مهاجرت از شهرها و استان‌های هم‌جوار، چند برابر شده، بیشتر نیز به چشم می‌خورد. شهرنشینی و به‌ویژه افزایش جمعیت مهاجر در آبر شهرها، مسائل و مشکلات خاصی را در زندگی شهری و همچنین در محیط‌زیست پدید آورده است (شیانی و فاطمی نیا، ۱۳۸۸: ۱۰۵). اهمیت و نقش فرهنگ شهروندی و همچنین برخورداری از سبک زندگی مطلوب و سلامت به‌عنوان یکی از مهم‌ترین مؤلفه‌های ایجاد جامعه خوب و شایسته و کارکرد این پدیده‌ها در حل مسائل شهری از یک‌طرف و فقدان پژوهش‌های تجربی در خصوص فرهنگ شهروندی و همچنین سبک زندگی زیست‌محیطی و مؤلفه‌های آن در استان همدان از طرف دیگر بر اهمیت این موضوع دلالت دارد.

این پژوهش به مطالعه و تحلیل جامعه‌شناختی از مفهوم فرهنگ شهروندی و سبک زندگی زیست‌محیطی در سه شهر ملایر، نهاوند و همدان واقع در استان همدان می‌پردازد. با توجه به اینکه، جامعه مورد مطالعه دارای تنوع فرهنگی و قومی است و از گروه‌های قومی همچون (لر، کرد، فارس، ترک) برخوردار است و از آنجاکه در ایران، تجدد و مدرنیته عمدتاً در قالب شهر و شهرنشینی فهمیده می‌شود در طول بیش از نیم‌قرن، تمام تلاش‌ها به کار گرفته شد که بافت‌های عشایری و روستایی به سود بافت‌های شهری ویران شوند، همدان نیز شهری است که جمعیت روستایی آن با سرعتی پیش‌بینی‌نشده، به جمعیت شهری تبدیل شدند.

این اتفاق پیچیدگی‌ها و موانع رشد و حفظ محیط‌زیست و فرهنگ شهروندی را چند برابر کرده است؛ به عنوان نمونه مستندات نشان می‌دهد دفع نخاله‌های ساختمانی و زباله‌های پلاستیکی و... در حاشیه جاده‌های منتهی به استان همدان و شهرستان‌های آن به یک امر عادی تبدیل شده به نحوی که منظره‌ای ناخوشایند و تصویر بسیار زشتی از ریختن زباله در حاشیه جاده ورودی‌های شهر را در ذهن رهگذر مجسم می‌کند. در این بین افزایش روز افزون زباله‌های پلاستیکی و در عین حال رهاسازی آن‌ها در محیط زیست از معضلاتی است که شهرستان‌های استان با آن مواجه‌اند. همچنین عواملی مانند سوزاندن و قطع درختان به منظور تهیه زغال، قطع درختان برای تولید الوار و مصالح

ساختمانی و صنعتی و گسترش بی‌رویه شهرها و کارخانه‌ها باعث از بین رفتن و تخریب زیست بوم شده است. که خود سبب افزایش جمعیت و تغییر سبک زندگی به عنوان مهمترین عامل برای دست‌اندازی به طبیعت و تخریب محیط زیست بوده است. با توجه به اینکه مدیریت محیط‌زیست و مشارکت شهروندان جهت حفظ محیط‌زیست بدون داشتن آگاهی و برخورداری از حقوق شهروندی و تمایل به انجام تعهدات خود در قبال جامعه و محیط‌زیست امکان‌پذیر نیست، بنابراین شهروندان ابتدا باید نسبت به این مسائل آگاهی داشته باشند تا بتوانند در مدیریت و حفظ محیط‌زیست و توسعه پایدار مشارکت فعال داشته باشند (Genevieve, 2006: 552). تحقیق حاضر در پی پاسخگویی به سؤال زیر است: ارزیابی شهروندان استان همدان از ابعاد فرهنگ شهروندی و سبک زندگی زیست‌محیطی در چه معیاری است و هر یک از ابعاد فرهنگ شهروندی در تعیین میزان سبک زندگی زیست‌محیطی چه سهمی و رابطه‌ای دارند؟

پیشینه پژوهش

سعی شده است که پژوهش‌های مطرح شده در جدول ۱، بر اساس یک رویکرد اجتماعی با توجه به موضوع مورد بررسی این پژوهش و نزدیک به آن مورد مطالعه و تحلیل قرار گیرند.

جدول ۱- ادبیات تجربی و پیشینه تحقیق منابع داخلی و خارجی

| پژوهشگران | نام پژوهش | نوع پژوهش | نتایج |
|--------------------------------------|--|--------------------------------|---|
| فلک الدین و حاجی زاده میمندی (۱۳۹۶). | بررسی رفتارهای زیست‌محیطی مسؤلانه در بین شهروندان شهر یزد و عوامل اجتماعی- فرهنگی مؤثر بر آن | پیمایش از نوع توصیفی و همبستگی | نتایج تحقیق نشان می‌دهد که بین متغیرهای جنس، سن، آگاهی زیست‌محیطی، سبک زندگی سلامت محور، استفاده از شبکه‌های اجتماعی، سرمایه فرهنگی و قانون‌گرایی با رفتارهای زیست‌محیطی رابطه معنادار مشاهده شد اما بین درآمد و بُعد |

| پژوهشگران | نام پژوهش | نوع پژوهش | نتایج |
|--------------------------------|---|--------------------------------|---|
| | | | <p>نهادینه شده سرمایه فرهنگی با رفتارهای زیست‌محیطی رابطه معنادار نبود و زنان نسبت به مردان رفتارهای زیست‌محیطی مسؤلانه تری داشتند. نتایج تحلیل رگرسیونی نشان می‌دهد که با توجه به ضریب تعدیل شده متغیرهای باقی مانده در معادله رگرسیون با همدیگر ۳۶٫۸ درصد از واریانس متغیر وابسته را تبیین می‌کنند.</p> |
| علیزاده اقدام و همکاران (۱۳۹۵) | مطالعه جامعه‌شناختی میزان آگاهی شهروندان از حقوق شهروندی و تأثیر آن بر سبک سلامت زیست‌محیطی (مورد مطالعه: شهروندان تبریز) | پیمایش از نوع توصیفی و همبستگی | <p>یافته‌های آماری و تجزیه و تحلیل آن‌ها حاکی از این بود که آگاهی از حقوق شهروندی با سبک سلامت زیست‌محیطی رابطه معناداری دارد. نتایج رگرسیون چندگانه نیز نشان می‌دهد از کل واریانس متغیر سبک سلامت زیست‌محیطی، ۱۹ درصد توسط متغیرهای مستقل آگاهی از حقوق شهروندی (حقوق اجتماعی: ۰/۲۰۶، حقوق مدنی: ۰/۱۵۳) تبیین شده است. به عبارت بهتر با افزایش آگاهی از حقوق مدنی و حقوق اجتماعی، میزان سبک سلامت زیست‌محیطی افزایش پیدا می‌کند.</p> |
| احمدیان و حقیقتیان (۱۳۹۵) | تحلیل جامعه‌شناختی نقش عوامل فرهنگی بر رفتارهای زیست‌محیطی شهری مورد مطالعه (شهروندان شهر کرمانشاه) | پیمایش از نوع توصیفی و همبستگی | <p>یافته‌های پژوهش نشان می‌دهد که میانگین رفتارهای زیست‌محیطی شهروندان متوسط رو به بالا (۳٫۱) است و بین متغیرهای ارزش، باور و آگاهی‌های زیست‌محیطی با رفتار زیست‌محیطی رابطه معناداری وجود دارد در حالی که متغیر تحصیلات با آن رابطه نداشت. همچنین رفتارهای زیست‌محیطی برحسب جنسیت، تأهل و گروه‌های سنی متفاوت است. نتایج تحلیل رگرسیون نیز نشان می‌دهد متغیرهای مستقل تحقیق ۰٫۱۳ درصد از</p> |

| پژوهشگران | نام پژوهش | نوع پژوهش | نتایج |
|---------------------------|---|--------------------------------|---|
| | | | واریانس متغیر وابسته را تبیین می‌کنند. در یک نتیجه کلی می‌توان گفت که عوامل فرهنگی در واقع می‌توانند پیش‌بینی‌کننده سیاست‌های ترویج رفتارهای زیست‌محیطی مسؤلانه باشند. |
| برک پور و جهان سیر (۱۳۹۴) | شهروندی محیط زیستی و تحلیل رفتار شهروندی در شهر قزوین | پیمایش از نوع توصیفی و همبستگی | نتایج نشان می‌دهد که درک عمومی شهروندان شهر قزوین از محیط شهری خود نسبتاً بالا است. محیط زیست شهری برای شهروندان شهر قزوین دارای اهمیت است و آنان خود را توانا در ایفای نقش و اتخاذ مسؤلیت نسبت به آن می‌دانند. آگاهی مردم نسبت به مسائل مربوط به محیط شهری از دیدگاه خودشان بالا است، اما سطح آگاهی آنان در مورد تمام مسائل مربوط به محیط شهری بالا نیست. نتایج حاصل از تحلیل رفتار شهروندی محیط زیستی، بیانگر پایین بودن سطح این رفتار است. بررسی متغیرهای مورد مطالعه نیز نشانه‌دهنده بالا بودن میزان انگیزه و رغبت شهروندان برای انجام رفتار محیط زیستی است اما مهم‌ترین مانعی که در این زمینه وجود دارد، پایین بودن سطح دانش در میان آنها است. قوانین شهرداری‌ها و شوراها بیانگر این است که تعریفی از حقوق محیط زیست نشده است. |
| فرهمند و همکاران (۱۳۹۳) | بررسی عوامل اجتماعی مؤثر بر رفتارهای زیست‌محیطی مورد مطالعه: شهروندان شهر یزد | پیمایش از نوع توصیفی و همبستگی | نتایج نشان می‌دهد که رابطه بین آگاهی زیست‌محیطی و رفتارهای زیست‌محیطی وجود دارد و فردگرایی با رفتار زیست‌محیطی رابطه منفی داشته است. وجود یک هویت اجتماعی و روابط قوی در جامعه باعث ایجاد احساس مسؤلیت در افراد و بهبود رفتارهای زیست‌محیطی می‌شود و رضایت از |

| پژوهشگران | نام پژوهش | نوع پژوهش | نتایج |
|-------------------------|---|--------------------------------|--|
| | | | زندگی رابطه مثبت با رفتارهای زیست‌محیطی دارد. همچنین نگرش مثبت افراد به زندگی می‌تواند در رفتار زیست‌محیطی اثرگذار باشد. در بین متغیرهای زمینه‌ای سن و جنسیت هم مرتبط با رفتارهای زیست‌محیطی و اثرگذار بر آن بوده‌اند. |
| صالحی و امام قلی (۱۳۹۱) | مطالعه تجربی رابطه آگاهی و رفتارهای زیست‌محیطی (مطالعه مناطق شهری و روستایی شهرستان سنندج) | پیمایش از نوع توصیفی و همبستگی | یافته‌ها نشان می‌دهد که ۶۹٫۴ درصد از افراد مورد مطالعه در برابر محیط زیست رفتارهای مسئولانه داشته‌اند. علاوه بر این، یافته‌ها حاکی از پایین بودن آگاهی زیست‌محیطی افراد مورد مطالعه است. بین محل سکونت، وضعیت تأهل، گروه‌های سنی و آگاهی زیست‌محیطی با رفتارهای زیست‌محیطی رابطه وجود دارد و بین جنسیت و رفتارهای زیست‌محیطی رابطه‌ای وجود ندارد. همچنین، نتایج تحقیق نشان می‌دهد که بین سطح تحصیلات و رفتارهای زیست‌محیطی رابطه وجود دارد، اما جهت رابطه منفی و معکوس است. در خاتمه، به دلایل احتمالی وجود رابطه معکوس بین تحصیلات و رفتارهای زیست‌محیطی و پایین بودن آگاهی زیست‌محیطی پرداخته شده است. |
| نواح و همکاران (۱۳۹۱) | بررسی رابطه بین میزان دینداری با ارزش‌ها و رفتارهای زیست‌محیطی شهروندان (مطالعه موردی: شهر اهواز) | پیمایش از نوع توصیفی و همبستگی | یافته‌های این تحقیق نشان می‌دهد که بین متغیرهای سن و جنس و تحصیلات با رفتار زیست‌محیطی رابطه معناداری وجود دارد. ضریب همبستگی به دست آمده برای رابطه متغیرهای میزان دینداری و رفتار زیست‌محیطی ۰٫۰۸۰ و سطح معناداری ۰٫۱۱۲ که نشان از این بود که بین دو متغیر رابطه معناداری وجود ندارد، اما ضریب همبستگی به |

| پژوهشگران | نام پژوهش | نوع پژوهش | نتایج |
|---|--|--------------------------------|--|
| | | | دست آمده برای رابطه میزان دینداری و ارزش زیست محیطی ۰,۱۵۸ و ارزش زیست محیطی با رفتار زیست محیطی ۰,۱۶۸ به دست آمد که هر دو رابطه در سطح ۰,۰۱ معنادار بودند. |
| شاهنوشی و عبداللهی (۱۳۸۶) | تحلیلی بر فرهنگ زیست محیطی مردم اصفهان و برخی از عوامل مؤثر بر آن | توصیفی و همبستگی | نتایج تحقیق نشان دهنده تأثیر سن، سطح تحصیلات، نوع تحصیلات، محل تولد، پایگاه اقتصادی - اجتماعی و آگاهی های زیست محیطی در فرهنگ زیست محیطی بود. |
| مس ویریشویلی ^۱ (۲۰۱۹) | روش های نگرشی سبک های نمایندگی شهروندی در گرجستان | روش های ترکیبی | مطالعه نشان می دهد که یک سبک شهروندی فرهنگی در بین دانشجویان گرجی غالب است. بهترین میزان آن با سطح شناسایی ملی و به دنبال آن میهن پرستی، ملی گرایی، نگرش های درون گروهی و ارتدوکسی مذهبی پیش بینی می شود. داده ها همچنین نقش های متضاد ملی گرایی و میهن پرستی را در سبک های شهروندی قومی و مدنی نشان می دهد. در این مقاله استدلال می شود که یک شیوه نمایندگی شهروندی فرهنگی می تواند راه حل سازش در قومیت ها و دوگانگی شهروندی مدنی باشد و برای جوامعی که تمایلات قومی - ملی گرایی دارند، مناسب تر باشد. |
| اوتاوینانو ^۲ و همکارانش (۲۰۱۹) | توانمند سازی شهروندان از طریق سنجش ادراکی داده های زیست محیطی و بهداشت شهری به دنبال | پیمایش از نوع توصیفی و همبستگی | رشد جمعیت شهری به همراه غلظت بالای آلودگی هوا، تأثیرات مهمی بر سلامتی شهروندان مورد بررسی دارد و خطرات جدی در ایجاد و تکامل بیماری های مزمن مختلف ایجاد می کند. در این |

1. Mestvirishvili
2. Ottaviano

| نتایج | نوع پژوهش | نام پژوهش | پژوهشگران |
|--|-----------|--|-----------|
| <p>مقاله طراحی و توسعه یک برنامه کاربردی مبتنی بر علم شهروند مشارکتی و مدل اکوسیستم داده‌ها ارائه شده است. این تحولات ضروری و از نظر علمی برای جمع آوری و پردازش سنجش ادراکی از داده‌های شهری، زیست‌محیطی و بهداشتی طراحی شده است. این رویکرد جمع آوری داده‌ها به شهروندان امکان می‌دهد داده‌های مرتبط با محیط و بهداشت را از طریق دستگاه‌های تلفن همراه جمع آوری و تولید کنند. مجموع داده‌های شهروندان به طور مداوم حجم داده‌های حاصل از سنسورها و منابع شهری را در نقاط جغرافیایی غنی می‌کند و افزایش می‌دهد. این داده‌های تولید شده علمی، همراه با داده‌های سنسورها و منابع شهری، راه حل‌های ویژه تحلیلی را برای توانمندسازی شهروندان با توصیه‌های شهری، زیست‌محیطی و بهداشتی و در عین حال اجرای سیاست‌های جدید، داده‌محور امکان پذیر می‌سازند. اگرچه ارتباط شهروندان برای زندگی با مشکلات بزرگ مانند تغییر اوضاع، آلودگی یا بهداشت عمومی برای شهروندان دشوار است، اما اکوسیستم توسعه یافته ابزارهای لازم را برای فعال کردن سبک زندگی سالم‌تر، بهبود کیفیت زندگی و مشارکت در جهت یک محیط محلی با ثبات‌تر فراهم می‌آورد.</p> | | <p>یک رویکرد علمی مشارکتی شهروندان</p> | |

| پژوهشگران | نام پژوهش | نوع پژوهش | نتایج |
|--|--|----------------------------------|---|
| کتس جرو ^۱ و همکاران (۲۰۱۵) | اقدامات نوع دوستانه زیست محیطی و رفتار زیست محیطی در پنج کشور جهان | پیمایش از نوع توصیفی و مقایسه‌ای | در این تحقیق اقدامات نوع دوستانه زیست محیطی و رفتارهای زیست محیطی در میان ۸۴۷۷ نفر از دانشجویان پنج کشور کانادا، آلمان، اسرائیل، کره جنوبی و آمریکا مورد بررسی قرار گرفت. نتایج نشان داده است که اگرچه این کشورها از بعضی جهات متفاوت هستند (میزان جمعیت، تحصیلات، پیدایی هنجارهای جهانی)، اما جمعیت دانشجویان آن‌ها از این نظر نسبتاً شبیه هم هستند. همچنین تفاوت معناداری بین دانشجویان در رفتارهای نوع دوستانه زیست محیطی و نگرش‌های زیست محیطی آن‌ها وجود دارد. |
| انزلیر ^۲ (۲۰۱۵) | در نظر گرفتن بحران در آینده به عنوان پیش‌بینی کننده رفتار زیست محیطی (مدارک و شواهد از یک مطالعه جمعیتی) | پیمایش از نوع توصیفی و همبستگی | بحران در آینده به عنوان پیش‌بینی کننده رفتار زیست محیطی، بخش قابل توجهی از رفتار زیست محیطی را رقم می‌زند که این امر به واسطه نگرانی‌های زیست محیطی است. |
| تابلر ^۳ (۲۰۱۱) | رفتار مصرف‌کنندگان سبز | پیمایش از نوع توصیفی و همبستگی | نتایج حاکی از آن است که افراد نسبت به گذشته بیشتر درباره آثار مخرب گازهای گلخانه‌ای آگاه گشته‌اند. نتایج حاکی از تأثیر بسیار مؤثر این آگاهی بر شیوه مصرف افراد است. |
| اسپارگان و استریور ^۴ (۲۰۱۰) | شهروندان مصرف‌کننده به مثابه عوامل تغییر در جهانی شدن: مطالعه موردی مصرف پایدار | پیمایش از نوع توصیفی و | در روند تغییرات جهانی شدن محیط زیست، با تحلیل نقشی که افراد می‌توانند اتخاذ کنند سه نوع تعهد را می‌توان برای افراد مشاهده کرد: ۱- به عنوان شهروندان حافظ محیط زیست، ۲- به عنوان |

1. Katz-Gerro
2. Enzler
3. Tobler
4. Spaargaren & Oosterveer

| پژوهشگران | نام پژوهش | نوع پژوهش | نتایج |
|-----------|---|-----------|---|
| | شهروندان مصرف‌کننده به‌مثابه عوامل تغییر در جهانی شدن: مطالعه موردی مصرف پایدار | همبستگی | مصرف‌کنندگان سیاسی، ۳- به‌عنوان عوامل فردی و اخلاقی. در این مقاله محققان برای بررسی نقش شهروند مصرف‌کننده به‌عنوان موجد تغییر در محیط‌زیست، شیوه مصرف را به‌عنوان واحد اساسی تحلیل خود بکار می‌برند و نقش تکنولوژی را به‌عنوان عامل ایجاد زیرساخت‌های صنعتی در روند جهانی مصرف مورد تحلیل قرار داده‌اند. در بررسی روند مصرف سبز، روابط بین افراد و سیاره زمین را مورد مطالعه قرار می‌دهند. در نهایت نویسندگان نتیجه می‌گیرند که در اولین قدم شهروندان حامی حفظ محیط‌زیست دنبال‌رو راه‌ها و شیوه‌هایی هستند که هر شهروند به‌عنوان مصرف‌کننده متوجه پیامدهای مصرف برای منطقه و محل خود است. به شکل مشابه زمانی که مصرف‌کننده سیاسی در بستر جهانی شدن بازارها و تشکیل بازارهای مختلف قرار می‌گیرد بحث در مورد تعهدات و پتانسیل‌های قدرت مصرف‌کننده و کنترل او بر مصرف آغاز می‌شود. |

بررسی تحقیقات انجام گرفته در این زمینه نشان می‌دهد که پژوهشی که به‌طور کامل مشابه تحقیق حاضر انجام شده باشد وجود ندارد. مطالعات انجام شده بیانگر این است که اکثر یافته‌های مطرح شده در خصوص مباحث موضوع زیست‌محیطی در مطالعات جامعه‌شناختی بیشتر متمرکز بر رفتارهای زیست محیطی است و درحوزه مطالعات جامعه‌شناسی عوامل مؤثر اجتماعی چون دین‌داری، آگاهی شهروندی، سرمایه اجتماعی و... در رابطه رفتار زیست‌محیطی مورد تحلیل و تبیین قرار گرفته‌اند.

این دست از پژوهش‌ها به بررسی رابطه میان فرهنگ شهروندی، با سبک زندگی زیست‌محیطی پرداخته نشده است. تحقیقات پیشین اغلب به دنبال تبیین مدل، موضوع و دلایل وجود این مقوله نبوده‌اند و همین امر باعث شده که در بعضی تحقیقات، بخش‌های تئوریک مسئله در کارهای آن‌ها به عنوان حلقه مفقوده عمل نماید. در پژوهش حاضر تلاش شده ضمن ارائه تعریفی گسترده‌تر و جامع‌تر و همچنین سنجش میزان پایداری شهروندان به فرهنگ شهروندی و هر یک از مؤلفه‌های آن‌ها و تعیین میزان برخورداری آن‌ها از سبک زندگی سلامت زیست‌محیطی، به تبیین مدل ارتباطی این دو متغیر و همچنین رابطه آن دو معطوف شود.

چارچوب نظری

مفهوم سبک زندگی اولین بار در سال ۱۹۲۹ توسط آلفرد آدلر^۱، روان‌شناس اجتماعی، مطرح شد و پس از یک دوره افول، مجدداً از سال ۱۹۶۱ مورد اقبال اندیشمندان به‌خصوص جامعه‌شناسان قرار گرفت. در ادبیات جامعه‌شناسی از مفهوم سبک زندگی دو برداشت و مفهوم‌سازی وجود دارد، یکی مربوط به دهه ۱۹۲۰ که سبک زندگی معرف ثروت و موقعیت اجتماعی افراد و غالباً به‌عنوان شاخص تعیین طبقه اجتماعی بکار رفته است. دوم به‌عنوان شکل اجتماعی نوینی که تنها در متن تغییرات مدرنیته و رشد فرهنگ مصرف‌گرایی معنا می‌یابد و در این معنا سبک زندگی راهی برای تعریف ارزش‌ها و نگرش‌ها و رفتارهای افراد است که اهمیت آن برای تحلیل‌های اجتماعی روزبه‌روز افزایش می‌یابد (مجدی و همکاران، ۱۳۹۰: ۱۳۲). به‌طورکلی سبک زندگی به روش زندگی مردم، ارزش‌های اجتماعی، فعالیت‌ها، الگوهای رفتاری و عادت افراد در سراسر زندگی اطلاق می‌شود که نشان‌دهنده جامعه‌پذیری افراد و فرهنگ جامعه است. بی‌شک، «مسائل محیط‌زیست» یکی از مهم‌ترین پارامتریک‌های معرفتی و تجربی است که جامعه بشری در دوره متأخر با آن روبرو گشته و سعی در یافتن راه‌حل‌های

1. Adler

پایدار برای آن‌ها دارد. در این خصوص نیز هیچ شبهه‌ای وجود ندارد که دانش جامعه‌شناسی از مهم‌ترین نقش در تحلیل این مسائل و پاسخ گفتن به آن‌ها برخوردار است؛ زیرا این مشکلات در بنیان «مشکلات اجتماعی» هستند که «ریشه در رفتار انسان اجتماعی و فرآیندهای حاکم بر زندگی اجتماعی» وی دارند. با توجه به اینکه امروزه آلاینده‌های محیط‌زیست بیشتر شده است و تبدیل به مسائل بغرنجی شده‌اند به رهیافت‌های نوینی در قبال محیط‌زیست نیاز است. یکی از این رهیافت‌ها سبک زندگی زیست‌محیطی است. سبک زندگی زیست‌محیطی دلالت بر رفتارها، الگوها و عاداتی دارد که در پیوستگی با محیط بوده و از آسیب به آن اجتناب می‌ورزند (بنی فاطمه و همکاران، ۱۳۹۱: ۳۸).

سبک زندگی پیوند اجتناب‌ناپذیر با رفتار دارد، رفتارهای حمایتی از محیط‌زیست و رفتارهای مصرفی، کنترل میزان مصرف و تولید جوامع و هماهنگی آن با ساختار طبیعت، ایجاد فرهنگ مصرف به جای ایدئولوژی فرهنگ، خودآگاهی زیست‌محیطی می‌تواند سبک زندگی سلامت زیست‌محیطی را به وجود آورد (حسین‌نژاد، ۱۳۹۲: ۴۳). سبک زندگی زیست‌محیطی به الگوهای رفتاری همسو با طبیعت، تفکیک زباله‌ها، مدت‌زمانی که یک شهروند برای مسائل محیط‌زیست صرف می‌کند و حمایت از جنبش‌های محیط‌زیست گفته می‌شود که با سلامت فرد و جامعه، پیدایش مسائل محیطی و حل آن‌ها ارتباط دارد (کوهی و احمدی، ۱۳۹۴: ۱۴۴). سبک زندگی زیست‌محیطی شامل مؤلفه‌هایی نظیر تهدید زیست‌محیطی، تغییر و تحول زیست‌محیطی، رفتار حفاظت شخصی، تسلط بر طبیعت، استفاده از محیط زیست و حمایت از سیاست‌های کنترل جمعیت می‌باشد.

سبک زندگی محیط‌زیستی با مفاهیم سبز شدن^۱ و دوستی زیست بومی^۲ نیز مرتبط است. سبز شدن که دارای شرایط زیر است: ۱- پایداری و تأمین نیازهای جامعه به

1. Getting green
2. Native friendship

شیوه‌ای که به منابع آیندگان آسیبی وارد نشود و منابع طبیعی کاهش نیابد. ۲- تولید محصولاتی که قابل اصلاح و استفاده مجدد باشند. ۳- کاهش زباله‌ها و آلودگی از طریق تغییر الگوهای مصرف و تولید. ۴- ایجاد مراکز فعالیت‌های اقتصادی پیرامون تکنولوژی و تولید که به محیط‌زیست توجه و از آن محافظت می‌کنند (Soos, 2011: 16). دوستی زیست بومی به تولید و مصرف کالاهای هماهنگ با طبیعت، تغییر سبک زندگی و مصرف بهینه انرژی دلالت دارد، به طوری که نه تنها کالاهای مصرفی بلکه رفتارهای افراد برای طبیعت مضر نباشند و از ارتباط انسان با طبیعت ارتباطی دوستانه باشد (بنی فاطمه، ۱۳۹۱: ۳۸).

بررسی سرگذشت انسان نشان می‌دهد که تعامل بشر به عنوان جزئی از طبیعت با پیرامونش سه مرحله را شامل می‌شود که عبارت‌اند از: دوران تسلط طبیعت بر انسان، دوران تسلط انسان بر طبیعت و دوران همگرایی و تعامل انسان با طبیعت. دوره سوم که به نظر می‌رسد بشر در این مرحله قرار دارد دوران آگاهی، تعامل و همزیستی^۱ با طبیعت و محیط‌زیست است. در این مرحله بشر به علائم تهدیدکننده حیات پی برد و دریافت که برای نابودی حیات و زندگی در کره زمین، دیگر احتیاجی به برخوردهای نظامی و به‌کارگیری سلاح‌های مخرب غیرمتعارف که آثار تخریبی زیادی دارند، نیست، بلکه اگر نظارتی بر کنترل جمعیت وجود نداشته باشد، روش‌های تولید و مصرف موجود را تغییر ندهند، به تغییرات آب و هوایی توجهی نکنند به همان اندازه، نابودی محیط‌زیست را به دنبال خواهد داشت. (فیروزی، ۱۳۸۴: ۱۸).

این همان مفهوم سبک زندگی سلامت زیست‌محیطی است که در دوره سوم برخورد انسان با طبیعت باید کانون توجه شهروندان قرار گیرد که در رعایت سبک زندگی سلامت زیست‌محیطی بتوانند در جهت داشتن محیط‌زیست سالم حرکت کنند. البته این هم نیاز به داشتن آگاهی و برخورداری شهروندان از حقوق شهروندی دارد.

چراکه بدون آگاهی شهروندان از اینکه مسئله داشتن محیط‌زیست سالم به‌عنوان حقی از حقوق شهروندی تمام شهروندان در یک جامعه، نمی‌توان امیدوار بود که سبک سلامت زیست‌محیطی در بین شهروندان رعایت می‌شود. آگاهی و تفکر زیست‌محیطی شهروندان نقش مهمی در شکل‌گیری مدیریت و سازمان‌دهی محیط‌زیست دارد (Androw, 2008).

شهروندی برخوردار از برخی حقوق به ازای قبول پاره‌ای از تکالیف است (موشار و دورماگن^۱، ۱۳۸۹: ۱۲۰). گیدنز معتقد به پیوند و ارتباط ناگسستنی و دو سویه میان مفهوم شهروندی و جامعه است. هم مفهوم و هم پدیده شهروندی به سه شکل با جامعه در ارتباط است. به‌طوری‌که مشاهده می‌شود مفهوم و پدیده شهروندی هم‌زمان با جامعه سیاسی^۲ (شهروندی در ارتباط با دولت و حکومت در سطوح ملی، محلی و شهری)، جامعه مدنی^۳ (شهروندی در ارتباط با حوزه عمومی) و نظام جامعه‌ای^۴ (شهروندی در ارتباط با نظام‌های اقتصادی، سیاسی، حقوقی، فرهنگی، شکل‌دهنده جامعه) در ارتباط است (Giddens, 1993).

پارسونز^۵ شهروندی را نتیجه ظهور جامعه سرمایه‌داری صنعتی می‌داند و معتقد است که تغییراتی که در جامعه صنعتی رخ داده، نظیر شهری شدن و عقلانیت بستر مناسبی را برای این پدیده به وجود آورده است. وی با مبنا قرار دادن متغیرهای الگویی^۶ عام‌گرایی و جامعه مبتنی بر قراردادهای عرفی و مدنی تصویری از شهروندی به‌عنوان کردار اجتماعی معطوف به عضویت اجتماعی و انسجام عرضه می‌کند. از نظر او یک شهروند کامل به‌دور از هرگونه تبعیض اجتماعی^۷ به معنی برخوردار از همه اقشار و

-
1. Moshar & Dormagan
 2. Political community
 3. Civil society
 4. Community system
 5. Parsons
 6. Model variables
 7. social discrimination

گروه‌های اجتماعی از حقوق و تعهدات شهروندی و آگاهی آنان از حقوق خود است؛ بنابراین آگاهی از حقوق شهروندی نیازمند تأمین انواع مختلف منابع و ایجاد فرصت‌های مناسب و بازتولید ارزش‌های عام از یک‌طرف و نگرش مناسب به این حقوق از سوی دیگر است.

از دیدگاه مارشال (۱۹۹۴) شهروندی نوعی منزلت اجتماعی است که جامعه آن را به تمام اعضا اهدا نموده و به‌موجب آن تمام افراد از جایگاه، وظایف و حقوق برابر که توسط قانون حمایت و تثبیت‌شده برخوردارند (توسلی و نجاتی، ۱۳۸۲: ۴۰) و به‌موجب آن در برابر جامعه مسئول‌اند. از نظر مارشال این سه بعد شهروندی عبارت‌اند از: ۱) حقوق مدنی و شهروندی مدنی: حقی که امکان تملک دارایی‌ها، التزام به قراردادهای آزادی‌های حزبی و آزادی فکر و اندیشه را فراهم می‌کند، ۲) حقوق سیاسی و شهروندی سیاسی: حقوقی که امکان مشارکت مردم را در تصمیمات عمومی کشور با تشکیل احزاب سیاسی و برگزاری انتخابات فراهم می‌کند و ۳) حقوق اجتماعی و شهروندی اجتماعی: حقوقی است که امکانات رفاهی حمایتی از فرد و خانواده‌های آسیب‌پذیر را به‌منظور ایجاد تعادل در زندگی رفاهی آن‌ها فراهم می‌آورد که شامل کمک‌های مالی و رفاهی به افراد کهن‌سال، معلول و افراد و خانواده‌های بیکار، فراهم آوردن شرایط مساوی بهره‌مندی امکانات آموزشی، مسکن و سلامتی برای همه^۱ اعضای جامعه است (فتحی و ثابتی، ۱۳۹۱: ۱۷۳). در این پژوهش با عطف توجه به نظریه پارسونز فرهنگ شهروندی از دو مؤلفه برخورداری از حقوق شهروندی (حقوق اجتماعی، فرهنگی و مدنی) و تمایل به انجام تعهدات شهروندی تشکیل شده است.

ژانوسکی^۱ «به‌طور هم‌زمان بر حقوق و مسئولیت‌های شهروندی تأکید دارد، زیرا حقوق برای اجرایی شدنش به تعهدات نیازمند است، به‌عبارت‌دیگر تعهدات اجراکننده حقوق است و اگر حقوق اجرا نشوند در واقع وجود نخواهند داشت. او تعهدات

1. Janovsky

شهروندی را بر چهار نوع قانونی، سیاسی، اجتماعی و مشارکتی می‌داند» (ملاپور، ۱۳۹۰: ۶۱-۶۲). از نظر ژانوسکی، شهروندی، عضویت فعال و منفعل افراد در یک دولت-ملت با حقوق و تعهدات همگانی در یک سطح مشخص شده‌ای از برابری است. به نظر او حقوق شهروندی نه حقوقی ضروری هستند و نه حقوقی تغییرناپذیر، بلکه حقوقی هستند که گروه‌های مختلف از آن‌ها حمایت می‌کنند و توسط دولت تثبیت و تأیید می‌شوند و دارای ضمانت اجرایی هستند. از طرف دیگر این حقوق از فضیلت مدنی متمایزند. بنابراین شهروند خوب کسی است که در تمام این حوزه‌ها و قلمروها با حقوق و وظایف خویش آشنا باشد و همواره تلاش کند تا به بهترین نحو به انجام وظایف خویش بپردازد (Hamatt & Staeheli, 2011).

سدلر^۱ بر این باور است که فرهنگ شهروندی در یک جامعه ممکن است در جهت تربیت افرادی باشد که حافظ شرایط موجود باشند و تسلیم سرنوشت مقدر شوند یا ممکن است تربیت انسانی باشد که حاکم بر سرنوشت خود باشد و در این صورت در راستای سبک زندگی مطلوب، واهد بود (نیازی و همکاران، ۱۳۹۵: ۲۱۲). حال اینکه نظریات مطرح شده چه پیامدهایی می‌توانند در جهت حل مسائل زیست‌محیطی داشته باشند به نظریات زیر که به بررسی رابطه فرهنگ شهروندی (آگاهی و برخورداری از حقوق شهروندی و تعهدات شهروندی) و سبک زندگی سلامت زیست‌محیطی پرداخته‌اند اشاره می‌شود:

الریش بک با طرح فرضیه جامعه مخاطره‌آمیز، جهان غرب کنونی را جامعه‌ای توصیف می‌کند که در آن اشتغال خاطر مردم و عرصه سیاست از بابت توزیع شرها (از قبیل مخاطرات زیست‌محیطی و ...) بیش از مشغله فکری آنان به خیرها (مثلاً درآمد، شغل و ...) است. به زعم وی چیزی که ما در عرصه حاضر شاهد آن هستیم، ظهور جامعه جدیدی است که در آن مخاطره-آگاهی، مخاطره-گریزی جزء ویژگی‌های

اصلی‌اش شده است (ساتن، ۱۳۹۳: ۱۴۴). جان کلام نظریه بک این است که زیان و هزینه‌های تجدد رفته‌رفته دارند بر فواید آن پیشی می‌گیرند، یا به عبارت بهتر به خطر افتادن بشر به دست خودش و ویران کردن طبیعت دارد به موتور محرکه تاریخ بدل می‌شود.

بک معتقد است آن چیزی که در تحلیل مخاطرات بیش‌ترین اهمیت را دارد، برخورداری از دانش و آگاهی از حقوق شهروندی شهروندان و اشاعه و انتقال این آگاهی است. چون این آگاهی است که در شناسایی مخاطرات و مطلع کردن مردم از آن‌ها و در تعریف شکل و محتوای مخاطره بکار می‌آید (بک، ۱۳۸۱: ۷۲). از نظر بک دانش و آگاهی اشاعه و انتقال این ریسک‌ها مهم هستند. اصل احتیاط جنبه مهمی از رابطه میان نظریه اجتماعی و ریسک‌های زیست‌محیطی را تشکیل می‌دهد. این اصل در سال‌های اخیر به نظرات ارزیابی ریسک و مدیریت، وارد شده است و بر این محور می‌چرخد که در شرایط عدم تعیین، عقلانیت حکم می‌کند محتاط باشیم و به اعمال خطرآفرین دست نزنیم. این اصل بر آن است تا بشر را از شکل‌های جبران‌نشده دخیالت در محیط‌زیست منع نماید (بری، ۱۳۸۱: ۲۱۶).

همچنین هابرماس در این خصوص معتقد است که رابطه ما انسان‌ها با زیست‌بوم خود، رابطه ابزاری، فنی و حساب‌گرایانه است که همیشه در این رابطه به دنبال بهره‌کشی بهتر از محیط‌زیست هستیم. البته هابرماس متذکر می‌شود که این رابطه ابزاری از طریق سیستم‌های حامی نظام سرمایه‌داری بر محیط‌زیست تحمیل می‌شود. هابرماس معتقد است که شهروندان دیگر و همچنین بعد از ما نیز سهمی از این محیط‌زیست و منابع آن دارند، پس برای حل این مشکل (رابطه ابزاری) پیدایی سیاست‌های زیست‌محیطی را (همچون سبک زندگی زیست‌محیطی، جنبش‌های زیست‌محیطی) که بیانگر توجه به مراقبت و حمایت از محیط‌زیست طبیعی است را مهم می‌داند. چراکه جنبش‌های

زیست‌محیطی همراه سایر جنبش‌های اجتماعی دیگر عزم آن دارند که نظم نهادی و اخلاقی موجود را به مبارزه بطلبند، چراکه این مبارزه منجر به توسعه حوزه عمومی در سطوح عمودی و افقی در جامعه خواهد شد و این خود مسیری است که به ایجاد جامعه مدنی منجر می‌شود.

در جامعه مدنی امکان گفتگوی آزاد و خردمندانه و به‌دوراز سلطه اقتصادی و اجتماعی وجود دارد؛ و همه شهروندان از حقوق شهروندی کامل برخوردار می‌باشند. در این جامعه افراد تمام مسئولیت کارهای خود را بر عهده می‌گیرند و این امر منجر می‌شود که افراد در مقابل تهدیدهای زیست‌محیطی مسئول بوده و چه در زندگی فردی و چه اجتماعی در حفظ و نگه‌داری آن فعالانه وارد کنش‌های بی‌بخش شوند (بری، ۱۳۸۰: ۱۱۹ به نقل از علیزاده اقدام و همکاران، ۱۳۹۵).

کاستلز^۱ نیز مفهوم عدالت زیست‌محیطی را مطرح می‌کند و معتقد است اجتماعات فقیر و اقلیت‌های قومی علیه تبعیض‌های زیست‌محیطی بسیج شده‌اند، زیرا آن‌ها بیش از دیگران در معرض انواع آلودگی‌ها قرار دارند. کاستلز معتقد است عدالت زیست‌محیطی، به‌عنوان مفهومی فراگیر که مؤید ارزش بهره‌مندی از حیات در تمام صور آن است، در برابر منابع قدرت، ثروت، تکتولوژی قرار گرفته و تدریجاً اذهان و سیاست‌ها را تسخیر می‌کند. بدین‌سان نهضت زیست‌محیطی وارد مرحله تازه‌ای می‌شود. کاستلز بیان می‌کند که هرچقدر بیشتر بدانیم و بیشتر از حقوق و گرایش‌های فرهنگی خود و دیگران آگاهی داشته باشیم بهتر می‌توانیم امکانات تکنولوژی و محیط طبیعی خود را درک کنیم (کاستلز، ۱۳۸۰: ۱۶۵ به نقل از علیزاده اقدام و همکاران، ۱۳۹۵).

تومه نیز در مقام نویسنده‌ای محیط‌گرا، معتقد است که میزان احترام شهروندان هر جامعه به اخلاق محیطی و حفاظت از محیط‌زیست، از جمله معیارهای سنجش میزان توسعه فرهنگی در آن جامعه محسوب می‌شود (تومه، ۱۳۸۰: ۱۵). ژرژ تومه معتقد

است فرهنگ و جامعه باهم در تعامل هستند و فرهنگ هدایت‌کننده عملکرد افراد جامعه است. با تغییر فرهنگ، می‌توان رفتار مردم را تغییر داد اما فرهنگ فقط یک عامل یا یک واژه و عبارت نیست، بلکه دنیای گسترده‌ای است. فرهنگ متشکل از عادات و آداب است، عاداتی که در طی زمان شکل گرفته‌اند و مردم مطابق آن‌ها رفتار می‌کنند (تومه، ۱۳۸۰: ۵).

او معتقد نیست که بایستی توسعه مادی را متوقف کرد، بلکه بایستی با پذیرش اخلاق محیطی، به توسعه بُعدی فرهنگی بخشید. هدف نهایی آموزش‌ها و اخلاق محیطی، ایجاد تقویت رفتار ایدئال محیطی است. بین سبک زندگی محیط‌زیستی و توسعه فرهنگی شهروندان ارتباط متقابل وجود دارد. اگر توسعه دارای بُعد فرهنگی باشد بهتر می‌توان از محیط‌زیست حفاظت کرد و اگر محیط‌زیست محافظت شود، این عمل سبب تقویت هویت فرهنگی خواهد شد. بدین ترتیب هدف نهایی، مترادف ساختن توسعه، با فرهنگ است (همان: ۱۳).

در میان همه جامعه‌شناسان جایگاه پیر بوردیو^۱ و نگاه او بر اساس منطق دیالکتیک ساختار و کنش در این زمینه خاص و ویژه است. بحث کلی بوردیو بر این اساس استوار است که فضای موقعیت‌های اجتماعی به واسطه منش افراد به فضای کنش تبدیل می‌شود. منش محل تلاقی موقعیت و کنش بر اساس فهم فرد از جهان را نشان می‌دهد. به این ترتیب مصرف که بر اساس منش و ذائقه افراد رخ می‌دهد، منجر به سبک‌های زندگی متفاوت می‌شود. این ذائقه است که دائماً ضرورت‌ها را به اولویت‌ها تبدیل می‌کند. سبک زندگی تعیین می‌کند کنشگران چگونه زندگی کنند و چه چیز را ارجح و چه چیز را زیبا بشمارند. بر این اساس چون آنچه خرید و مصرف می‌کنیم، بر میزان و شیوه آسیب به محیط‌زیست مؤثر است، پس انتخابی که کمترین مخاطرات را برای جامعه در پی دارد به نوعی به انتخاب فرهنگی تبدیل می‌شود.

از همین رو است که جامعه شناسان معتقدند فرهنگ مصرف‌کننده بیش از آن‌که از جایگاه اقتصادی او تأثیر بپذیرد، تحت تأثیر سرمایه فرهنگی اوست و بنابراین ارتقاء سرمایه فرهنگی بوم‌شناختی افراد قطعاً سبک زندگی آن‌ها را تحت تأثیر قرار می‌دهد. افراد سبک زندگی‌شان را خودشان تعیین می‌کنند، اما در انتخاب آن تحت تأثیر ساختار فرهنگی جامعه هم هستند. از این رو اگر افراد در تغییر سبک زندگی تلاش و به سمت رسیدن به پایداری حرکت کنند بدین صورت عادت واره حفظ محیط‌زیست که در ارتباطی متقابل با ساختار اجتماعی قرار می‌گیرد متعاقب سیستم اجتماعی، کنش‌های مردم را به سمت کنش‌های هدف‌دار به منظور حفظ ساختار طبیعت جهت می‌دهد. با توجه به مبانی نظری در سطور بالا مدل مفهومی توسط نگارندگان طراحی شده است.

متغیر مستقل

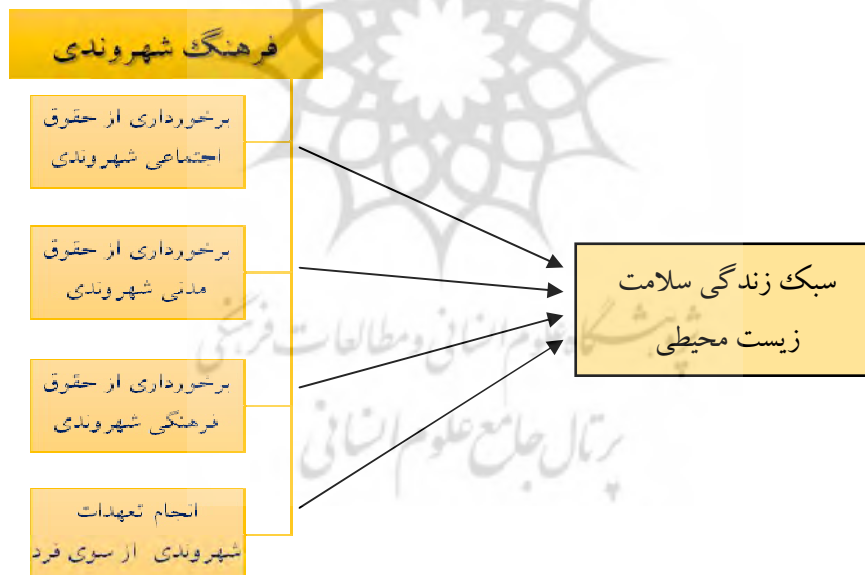

شکل ۱- مدل مفهومی تأثیر فرهنگ شهری (و ابعادش) بر سبک زندگی سلامت

زیست محیطی

با توجه به آنچه که در سطور قبل و مباحث نظری و تدوین مدل مفهومی بیان شد، فرضیه‌های این تحقیق این گونه بیان می‌گردد.

فرضیه‌های تحقیق

- ۱) بین میزان برخورداری شهروندان از فرهنگ شهروندی و سبک زندگی سلامت زیست‌محیطی رابطه وجود دارد.
- ۲) بین برخورداری شهروندان از حقوق اجتماعی شهروندی و سبک زندگی سلامت زیست‌محیطی رابطه وجود دارد.
- ۳) بین برخورداری شهروندان از حقوق مدنی شهروندی و سبک زندگی سلامت زیست‌محیطی رابطه وجود دارد.
- ۴) بین برخورداری شهروندان از حقوق فرهنگی شهروندی و سبک زندگی سلامت زیست‌محیطی رابطه وجود دارد.
- ۵) بین تمایل شهروندان به انجام تعهدات خود در قبال سایر شهروندان و سبک زندگی سلامت زیست‌محیطی رابطه وجود دارد.
- ۶) به نظر می‌رسد میزان میانگین سبک زندگی سلامت زیست‌محیطی در بین مردم شهرهای مختلف استان همدان (همدان، نهاوند و ملایر) متفاوت است.

روش‌شناسی

در این تحقیق، از روش پیمایشی استفاده شده است. جامعه آماری این تحقیق شهروندان ۱۸ تا ۷۰ ساله ساکن در سه شهر استان همدان (ملایر، نهاوند و همدان) بوده است؛ طبق سرشماری نفوس و مسکن (۱۳۹۵)، تعداد کل افراد جامعه مورد مطالعه ۵۷۴۴۷۷ نفر بوده و حجم نمونه با استفاده از فرمول کوکران کمی با توجه به واریانس که از

طریق پیش‌آزمون به‌دست‌آمده است، برابر با ۶۶۰ نفر انتخاب شد. در این پژوهش از روش نمونه‌گیری خوشه‌ای چندمرحله‌ای استفاده شده است. اطلاعات موردنیاز از شهروندان با استفاده از تکنیک پرسشنامه جمع‌آوری شده است. سنجش سؤالات پرسشنامه استاندارد شده (سبک زندگی سلامت زیست‌محیطی)^۱ میلفونت و دوکیت^۲ و پرسشنامه محقق ساخته (فرهنگ شهروندی) بر اساس طیف لیکرت بوده است.

در این تحقیق پس از تکمیل پرسشنامه در یک نمونه ۳۵ نفری اقدام به احتساب ضریب آلفای کرونباخ مقیاس پرسشنامه گردیده است. مقدار آلفای کرونباخ برای شاخص سبک زندگی سلامت زیست‌محیطی برابر با ۰/۷۶ و برای شاخص فرهنگ شهروندی برابر با ۰/۷۹ برآورد شده است. هر یک از مؤلفه‌های متغیرهای اصلی نیز آلفای کرونباخ را در حد قابل قبول بدست آورده‌اند. اعتبار^۳ یا روایی طیف‌های سنجش متغیرهای مستقل و وابسته از طریق مشورت با استادان و کارشناسان امر مورد تأیید قرار گرفته است. بدین‌صورت که گویه‌های اولیه که طراحی شد استادان و کارشناسان در خصوص روایی ظاهری، منطقی بودن و همپوشانی و نامفهوم بودن برخی گویه‌ها نظر داشتند و نظرات اصلاحی خودشان را بیان کردند، گویه‌ها طبق نظر اجماعی آن‌ها اصلاح شد و در مرتبه دوم گویه‌ها به تأیید آن‌ها رسیدند، بدین ترتیب اعتبار صوری ابزار تحقیق به دست آمد.

همچنین در این پژوهش علاوه بر اعتبار صوری، اقدام به اعتبار سازه (گزارش تحلیل عاملی) گردیده است. مقدار آزمون KMO برای شاخص سبک زندگی سلامت زیست‌محیطی برابر با ۰/۷۱۹ بدست آمده است و نتیجه آزمون بارتلت (۷۷۲۶/۸۲) در سطح خطای کوچک‌تر از ۰/۰۱ معنی‌دار است، همچنین مقدار آزمون kMO برای شاخص فرهنگ شهروندی (۰/۷۲۶) به‌دست‌آمده است و نتیجه آزمون بارتلت نیز در

1. Environmental Attitude Inventory(EAI)
2. Milfont & Duckitt
3. Validity

سازه فرهنگ شهروندی در سطح خطای کوچک‌تر از ۰/۰۱ معنادار است. نتایج نشان از این دارد که ماتریس همبستگی بین گویه‌ها همانی و واحد نیست، از یک طرف بین گویه‌های داخل هر عامل همبستگی متوسط و خوبی وجود دارد و از طرف دیگر بین گویه‌های یک عامل با گویه‌های عامل دیگر هیچ‌گونه همبستگی مشاهده نمی‌شود که نشان از اعتبار این سازه‌ها در تحقیق دارد.

به منظور تجزیه و تحلیل اطلاعات جمع‌آوری شده از پاسخگویان از روش‌های آماری توصیفی، میانگین، واریانس، انحراف معیار، حداقل و حداکثر و روش‌های آماری استنباطی آزمون کلموگروف - اسمیرنوف (k-S)، تحلیل واریانس، آزمون همبستگی پیرسون و رگرسیون از نرم افزار SPSS و برای آزمون مدل اندازه‌گیری و مدل ساختاری و تبیین مدل ارتباطی بین متغیرها از روش معادلات ساختاری با استفاده از نرم افزار آموس گرافیک نسخه ۲۴ استفاده شده است. در پژوهش حاضر به منظور تحلیل داده‌ها و پاسخ به پرسش‌های پژوهش از روش مدلیابی معادلات ساختاری استفاده شده است که با ارائه مدل‌های اندازه‌گیری روابط علی میان متغیرها مورد بررسی و مقدار واریانس تبیین شده نیز در هر مدل مشخص شده است. حجم نمونه این پژوهش با استفاده از فرمول کوکران کمی و با احتساب واریانس در سطح دقت ۵٪، سطح اطمینان ۹۵٪ و واریانس ۰/۶۶ به تعداد ۶۶۰ نفر محاسبه گردیده است. در ادامه باید اشاره به این کرد که با توجه به مدل مفهومی و چارچوب نظری می‌توان مهمترین تعریف مفهومی و عملیاتی این پژوهش را در جدول ۲ مورد مطالعه قرار داد.

جدول ۲- تعریف مفهومی و عملیاتی متغیرها

| گویه | تعریف مفهومی | متغیر مستقل | |
|---|---|------------------------------------|---|
| <p>۱- دخالت انسان‌ها در محیط زیست غالباً باعث به وجود آمدن پیامدهای ناخوشایند می‌شود.</p> <p>۲- تعادل محیط زیست به اندازه کافی قوی است که بتواند از عهده پیامدهای صنعت مدرن بر آید.</p> <p>۳- من در محیط زیست هیچ مشکل خاصی که بتواند به محیط زیست صدمه بزند را نمی‌بینم، همه چیز به نفع ماست.</p> <p>۴- این ایده که تعادل محیط زیست شکننده است، بسیار بدبینانه است.</p> <p>۵- آن‌هایی که می‌گویند بهره برداری بی‌امان از محیط زیست ما را به آستانه بحران اکولوژیکی هدایت می‌کند، اشتباه می‌کنند.</p> | <p>عدم استفاده از منابع محیطی به روش پایدار جهت برآوردن نیازهای اجتماعی در کنار حفاظت و تعادل اکولوژیکی</p> | <p>تهدید زیست‌محیطی</p> | <p>سبک زندگی سلامت زیست‌محیطی</p> |
| <p>انسان نباید در محیط زیست دخالت کند حتی اگر محیط زیست برای ما ناراحت‌کننده و ناجور باشد. اختصاص دادن زمین‌های بایر و دست‌نخورده به توسعه کشاورزی باید متوقف شود.</p> <p>زمانی که محیط زیست برای انسان ناراحت‌کننده است، انسان حق دارد که در آن تغییراتی را اعمال کند.</p> <p>من واقعاً مخالف نابودی محیط زیست هستم حتی اگر با حفظ آن سود اقتصادی ناشی از نابودی آن از بین برود.</p> | <p>تغییر به معنای رفتن از یک حال به حال دیگر است، به صورت اجباری</p> <p>تحول به معنی رفتن از یک حال به حال دیگر است، به صورت آگاهانه، اختیاری و ارادی. تغییر و تحول زیست‌محیطی دخالت‌های انسان در محیط زیست و استفاده بی‌رویه از زمین‌های بایر، کشاورزی و ...</p> | <p>تغییر و تحول زیست‌محیطی</p> | |

| | | |
|---|---|---------------------------|
| <p>۱- من در ذخیره آب یا سایر منابع طبیعی نمی‌توانم بی تفاوت باشم.</p> <p>۲- من می‌توانم اطمینان بدهم که در طول زمستان سیستم گرمایشی در منزل یا اتاق یا در محل کارم برای مدت زیادی در درجه بالا قرار نگرفته است.</p> <p>۳- در زندگی روزمره‌ام، من فقط علاقه نداشته‌ام که انرژی مورد استفاده را ذخیره کنم.</p> <p>۴- در هر زمان ممکن من دوش کوتاه می‌گیرم تا به این ترتیب آب ذخیره شود.</p> <p>در منزل وقتی که من کار خاصی نداشته باشم چراغ‌های اضافه را خاموش می‌کنم.</p> <p>۶- در زندگی روزمره من سعی می‌کنم راهی برای ذخیره آب و انرژی پیدا کنم.</p> <p>۷- هر زمان ممکن من سعی می‌کنم منابع طبیعی را حفظ کنم.</p> <p>۸- من از اتومبیل شخصی خودم استفاده می‌کنم حتی اگر وسایل نقلیه حمل و نقل عمومی در سطح شهر کارآمدتر از وسایل نقلیه شخصی باشد.</p> | <p>رفتارهای افراد در محیط خانه، محل کار، زندگی و شهر که با توجه به ملاحظات زیست‌محیطی و با نیت زیست‌محیطی انجام می‌شود. مانند عدم اسراف و صرفه جویی در زمینه مصرف انرژی</p> | <p>رفتار حفاظت شخصی</p> |
| <p>۱- از اول خلقت اصل بر این است که انسان بر سایر موجودات غلبه کند.</p> <p>۲- گیاهان و حیوانات نیز به اندازه انسان‌ها حق زیستن دارند.</p> <p>۳- گیاهان و حیوانات وجود دارند تا انسان‌ها از آنها استفاده کنند.</p> <p>۴- انسان نیز همانند سایر حیوانات و گیاهان جزئی از اکوسیستم است.</p> <p>۵- انسان نسبت به سایر جانداران از اهمیت بیشتری برخوردار نیست.</p> | <p>بدین مفهوم که انسان می‌تواند بر طبیعت غلبه کند و تبدیل به انسان طبیعت‌ستیز شود.</p> | <p>تسلط انسان بر محیط</p> |

| | | | |
|--|--|--|--|
| <p>۶- طبیعت از اول خلقت برای استفاده انسان وجود دارد.</p> <p>۷- طبیعت باید در همه اشکالش در اختیار و کنترل انسان باشد.</p> <p>۸- من اعتقادی به این مسئله که انسان باید بر سایر حیوانات و گیاهان غلبه کند ندارم.</p> | | | |
| <p>۱- این حق همه انسان‌هاست که از طبیعت به عنوان یک منبع برای اهداف اقتصادی استفاده کنند.</p> <p>۲- حفاظت کردن از شغل انسان‌ها خیلی مهم‌تر از حفظ محیط زیست است.</p> <p>۳- انسان‌ها جز در جهت رسیدن به رشد اقتصادی حق ندارند به محیط زیست آسیب برسانند.</p> <p>۴- مسئله محیط زیست امری ثانویه برای رشد اقتصادی است.</p> <p>۵- منفعت ناشی از فروش کالا به مشتری بسیار مهم‌تر از آلودگی است که در فرآیند تولید کالا به وجود می‌آید.</p> | <p>به مفهوم استفاده بی رویه از زیست محیط با بهره‌گیری اقتصادی از آن</p> | <p>استفاده از محیط زیست</p> | |
| <p>۱- ما باید میزان رشد جمعیت را به صفر برسانیم.</p> <p>۲- این ایده که ما باید رشد جمعیت را کنترل کنیم اشتباه است.</p> <p>۳- خانواده‌ها باید به سمت داشتن ۲ فرزند تشویق شوند.</p> <p>۴- هر زوج حق دارند به اندازه‌ای که آرزو دارند و می‌توانند هزینه‌های آن‌ها را تأمین کنند، به دنیا بیاورند.</p> <p>۵- دولت ما باید درباره اهمیت داشتن دو فرزند یا کمتر به مردم آموزش بدهد.</p> <p>۶- آن‌دسته از افرادی که می‌گویند انفجار جمعیت یک مشکل است کاملاً در اشتباه هستند.</p> | <p>منظور از سیاست‌های کنترل جمعیت ایجاد تغییر عمده و ساختگی در نرخ رشد جمعیت انسان است. از نظر تاریخی، کنترل جمعیت انسانی از طریق محدودسازی نرخ زایش، و معمولاً به دستور دولت صورت گرفته است. تا به امروز، کنترل</p> | <p>حمایت کردن از سیاست‌های کنترل جمعیت</p> | |

تبیین مدل ارتباطی فرهنگ شهروندی و سبک زندگی ... ۶۱

| | | | |
|--|---|---------------------|-----------------------------------|
| <p>۷- اگر ما جلوی افزایش جمعیت را بگیریم، جهان به سمت بهتر شدن می‌رود.</p> <p>۸- ما نباید هیچ‌وقت محدودیتی برای زوج‌هایی که بچه بیشتری می‌خواهند بگذاریم.</p> <p>۹- برای ما انسان‌ها بهتر خواهد بود اگر به صورت چشمگیری تعداد انسان‌های روی زمین کاهش پیدا کند.</p> <p>۱۰- دولت حق ندارد از زوج‌ها بخواهد محدودیتی برای تعداد بچه‌هایی که می‌توانند داشته باشند، قائل شوند.</p> | <p>جمعیت انسانی به عنوان یک واکنش به عواملی نظیر سطح بالا یا رو به افزایش فقر، نگرانی‌های زیست محیطی، دلایل مذهبی و دینی، و جمعیت بیش از اندازه صورت گرفته است.</p> | | |
| <p>۱- برخورداری همه مردم شهر و روستا از امکانات مناسب و کافی آموزشی، بهداشتی، بیمه و مسکن.</p> <p>۲- وجود فرصت یکسان و برابر برای همه افراد جامعه برای رشد و پیشرفت.</p> <p>۳- داشتن شغل مناسب و حق بیمه بیکاری</p> <p>۴- فرصت تحصیل برای همه افراد جامعه</p> <p>۵- همه افراد حق برخورداری از تأمین اجتماعی رایگان را دارند و دولت باید حداقلی از زندگی مناسب را برای افراد فراهم کند.</p> <p>۶- افرادی که برای جامعه زیان آور هستند باید مورد حمایت اجتماعی و خدماتی قرار بگیرند.</p> | <p>مجموعه حق‌ها و حمایت‌هایی است که از طریق آن آسایش، رفاه و بهزیستی به حداکثر و عدم رفاه به حداقل می‌رسد. حقوق اجتماعی ناظر بر حق برخورداری از رفاه اقتصادی و اجتماعی که به‌عنوان مزایای عضویت و مشارکت در حیات جامعه به افراد تعلق می‌گیرد تا شخص در مسیر کمال و رشد خویش از شرایط آبرومدانه زندگی برخوردار شود (اصغری ۱۳۹۰).</p> | <p>حقوق اجتماعی</p> | <p>فرهنگ شهروندی</p> <p>سلامت</p> |

| | | | |
|--|--|--------------------|----------------|
| <p>۱- لزوم برخورداری مسلمانان از امتیازات ویژه به علت در اکثریت بودن آنها در ایران</p> <p>۲- لزوم برخورداری برخی اقوام از امتیازات خاص</p> <p>۳- امکان انتشار نشریه‌های مختلف فرهنگی، اجتماعی، اقتصادی و سیاسی</p> <p>۴- ضرورت انعکاس انتقادات و نظرات مردم در رسانه‌های جمعی</p> <p>۵- لحاظ کردن مصالح و منافع همه اقشار و گروه‌های اجتماعی در تصویب قانون</p> <p>۶- لزوم رعایت احترام به شأن و منزلت همه افراد جامعه</p> | <p>مهم‌ترین شاخص حقوق خصوصی به حقوق افراد در زندگی اجتماعی می‌پردازد و شامل آزادی بیان، مذهب، حق مالکیت، حق دادرسی یکسان در برابر قانون و... را شامل می‌شود (اصغری، ۱۳۹۰).</p> | <p>حقوق مدنی</p> | <p>اجتماعی</p> |
| <p>۱- امکان بهره‌مندی همه افراد جامعه از کالاهای فرهنگی مانند رسانه‌ها، کتاب‌ها و ...</p> <p>۲- حق تعلق داشتن افراد به فرهنگ‌های خاص و سهم شدن آنها در شکوفایی فرهنگ‌ها</p> <p>۳- برخورداری از حق حفاظت از زبان به عنوان نماد فرهنگی خاص برای اقوام</p> <p>۴- برخورداری همه افراد از حقوق فرهنگی مانند: تألیف کتاب، اختراع و ...</p> <p>۵- حق اعتقاد و عمل بر اساس دینی که هر فرد به آن اعتقاد دارد.</p> | <p>دسته‌ای از حقوق بشر است که از حق انسان به مشارکت در حیات فرهنگی جامعه، بهره‌مندی از توسعه‌های علمی، حفظ اخلاق و منافع اصولی در علوم، کسب دانش یا تولیدات هنری، دستیابی به آموزش و حفظ هویت فرهنگی و قومی، زبانی و آداب و رسوم، حق برخورداری عادلانه و به‌دوراز تبعیضات ناروا در تمام زمینه‌های مادی و معنوی و ... حمایت می‌کند (اسماعیلی، ۱۳۸۹)</p> | <p>حقوق فرهنگی</p> | |

| | | |
|---|---|--------------------------------------|
| <p>۱- عدم تمسخر یا شوخی کردن با افراد متعلق به قوم‌های دیگر از جمله ترک، لر و کرد در خصوص زبان یا برخی ویژگی‌های رفتاری</p> <p>۲- تمایل به پذیرش یا برقراری ارتباط با فردی که هم مسلک و هم دین نبوده است</p> <p>۳- شنیدن و تحمل دیدگاه‌های فرهنگی، اجتماعی</p> <p>۴- مشارکت کردن در امور عام المنفعه مانند: خیریه‌ها و انجام دادن فعالیت‌های داوطلبانه و بدون مزد برای کمک به هم‌نوعان.</p> <p>۵- روی نیاوردن به پارتی‌بازی و سفارش گرفتن در مواردی مانند اشتغال یا انجام کارهای اداری.</p> <p>۶- عدم موضع‌گیری یا برخورد سریع نداشته‌ن در مقابل دیگران نسبت به عملکرد و رفتارشان</p> | <p>یک احساس مستقیم از عضویت اجتماعی بر اساس وفاداری به مدنی است که یک دارایی عمومی محسوب می‌شود. در واقع وضعیتی احساسی، شناختی و رفتاری است که در شهروند التزامی نسبت به جمع نقش‌ها، هنجارها و ارزش‌ها ایجاد می‌کند و فرد با انتظارات دیگران سازگار شده و به وظایف و تکالیف خود عمل می‌کند.</p> | <p>تمایل به انجام تعهدات شهروندی</p> |
|---|---|--------------------------------------|

یافته‌ها: تجزیه و تحلیل داده‌ها

یافته‌های توصیفی

در این بخش به بررسی چگونگی توزیع نمونه‌های آماری متغیرهای جنسیت، سن، وضعیت تأهل که در این پژوهش به عنوان متغیرهای جمعیت شناختی هستند، پرداخته می‌شود.

جدول ۳- خلاصه توزیع فراوانی متغیرهای زمینه‌ای شهروندان

| | | |
|------------|---|---------------------------------|
| جنس | زن: ۴۸/۹ درصد | مرد: ۵۱/۱ درصد |
| سن | بیشترین: ۱۶/۴ درصد افراد ۲۴ - تا ۲۸ سال | |
| وضعیت تأهل | مجرد: ۳۸/۸ درصد | مطلقه: ۱۵/۱ متاهل: ۴۶/۱ درصد |

با توجه به نتایج یافته‌ها به‌طور کل در جامعه مورد مطالعه شهروندان در سه شهر استان همدان بیش از ۵۰ درصد پاسخگویان را مردان تشکیل دادند. نزدیک دوسوم پاسخگویان این پژوهش متأهل بوده‌اند، در حدود یک‌سوم پاسخگویان هم در گروه سنی بین ۲۴-۲۸ سال قرار داشته‌اند که میانگین سنی برابر با ۳۸/۵ سال و بازه سنی بین ۱۸ سال تا ۷۰ سال بوده است.

جدول ۴- شاخص‌های آماری سبک زندگی زیست‌محیطی و فرهنگ شهروندی

| شاخص‌ها | تعداد | میانگین | انحراف معیار | واریانس | کمترین | بیشترین |
|----------------------------|-------|---------|--------------|---------|--------|---------|
| سبک زندگی سلامت زیست‌محیطی | ۶۶۰ | ۱۱۵/۵۰ | ۱۲/۷۳ | ۱۶۲/۲۳ | ۸۲ | ۱۵۹ |
| فرهنگ شهروندی | ۶۶۰ | ۷۰/۳۴ | ۸/۸۹ | ۷۹/۰۴ | ۴۳ | ۱۱۲ |

جدول ۴، شاخص‌های آماری متغیرهای سبک زندگی سلامت زیست‌محیطی و فرهنگ شهروندی را نشان می‌دهد، میانگین متغیر سبک زندگی زیست‌محیطی برابر با ۱۱۵/۵۰، که نشان دهنده برخورداری شهروندان از سبک زندگی زیست‌محیطی در حد کمی پایین‌تر از متوسط‌اند. همچنین با توجه به میانگین متغیر فرهنگ شهروندی (۷۰/۳۴) باید اذعان نمود که شهروندان مورد بررسی از فرهنگ شهروندی در سطح متوسط بالا برخوردار هستند.

جدول ۵- توزیع فراوانی متغیرهای اصلی تحقیق و مؤلفه‌های آنها

| شاخص‌ها | مقادیر | بالا | متوسط | پایین |
|-----------------------------------|---------|-------|-------|-------|
| برخورداری از حقوق مدنی شهروندی | فراوانی | ۲۱۹ | ۲۴۵ | ۱۹۶ |
| | درصد | ۳۸ | ۴۱/۱ | ۲۰/۹ |
| برخورداری از حقوق اجتماعی شهروندی | فراوانی | ۳۱۶ | ۱۷۹ | ۱۶۵ |
| | درصد | ۴۸/۷ | ۲۹/۲ | ۲۲/۱ |
| برخورداری از حقوق فرهنگی شهروندی | فراوانی | ۱۹۲ | ۲۸۱ | ۱۸۷ |
| | درصد | ۳۱ | ۳۹/۵ | ۲۹/۵ |
| تمایل به انجام تعهدات شهروندی | فراوانی | ۲۴۱ | ۲۱۶ | ۲۰۳ |
| | درصد | ۴۰ | ۳۵/۵ | ۲۴/۵ |
| فرهنگ شهروندی | فراوانی | ۲۴۲ | ۲۳۰ | ۱۸۸ |
| | درصد | ۳۸/۱۸ | ۳۷/۳۲ | ۲۴/۵ |
| حمایت از سیاست‌های کنترل جمعیت | فراوانی | ۲۴۹ | ۲۲۱ | ۱۹۰ |
| | درصد | ۳۸/۴۲ | ۳۰/۳ | ۳۱/۲۸ |
| استفاده از محیط زیست | فراوانی | ۱۶۵ | ۲۰۰ | ۲۹۵ |
| | درصد | ۲۶/۸ | ۳۱ | ۴۲/۲ |
| تسلط بر محیط | فراوانی | ۲۰۰ | ۳۲۰ | ۱۴۰ |
| | درصد | ۳۰ | ۴۸/۵ | ۲۱/۵ |
| رفتار حفاظت شخصی | فراوانی | ۱۸۲ | ۱۹۰ | ۲۸۸ |
| | درصد | ۲۸/۶ | ۳۱/۵ | ۳۹/۹ |
| تغییر و تحول زیست‌محیطی | فراوانی | ۱۶۲ | ۳۳۱ | ۱۶۷ |
| | درصد | ۲۴ | ۵۰ | ۲۶ |
| تهدید زیست‌محیطی | فراوانی | ۲۶۶ | ۲۹۴ | ۱۰۰ |
| | درصد | ۳۷/۵ | ۴۱/۵ | ۲۱ |
| سبک زندگی سلامت زیست‌محیطی | فراوانی | ۲۰۴ | ۲۵۹ | ۱۹۶ |
| | درصد | ۳۰/۸۸ | ۳۸/۸ | ۳۰/۳۲ |

مطابق جدول ۵ بالاترین فراوانی متعلق به مؤلفه حمایت کردن از سیاست‌های کنترل جمعیت با مقدار ۳۸/۴۲ است به طوری که اکثر شهروندان حامی کنترل جمعیت و سیاست‌های مربوط به این مهم هستند و پایین‌ترین فراوانی در این میان متعلق به مؤلفه تسلط بر محیط‌زیست با مقدار ۲۱/۵ است؛ که اکثر پاسخگویان با گویه‌های مربوط به تسلط محیط‌زیست مخالف بوده‌اند. در توصیف وضعیت هر یک از مؤلفه‌های فرهنگ شهروندی نتایج گویای این حقیقت است که فراوانی برخورداری شهروندان از حقوق مدنی در بین پاسخگویان ۴۱/۱ درصد در سطح متوسط است و فراوانی برخورداری شهروندان از حقوق اجتماعی در بین پاسخگویان برابر با ۴۸/۷ درصد ارزیابی شده است که بیانگر آن است که میزان آگاهی و برخورداری شهروندان از حقوق اجتماعی خود از مقدار متوسط بالاتر است. فراوانی برخورداری شهروندان از حقوق فرهنگی برابر با ۳۹/۵ درصد در سطح متوسط می‌باشد. در بین پاسخگویان نیز ۳۵/۵ درصد میزان انجام و تمایل به تعهدات شهروندی خود را در سطح تا حدودی (متوسط) و ۴۰ درصد در سطح بالا ارزیابی کرده‌اند. به عبارتی میانگین افرادی که به انجام تکالیف خود نسبت به سایر شهروندان جامعه تمایل دارند، متوسط رو به بالا است.

آزمون فرضیه‌های تحقیق

برآورد و آزمون مدل‌های اندازه‌گیری

آزمون مدل اندازه‌گیری در نرم افزار آموس شامل تحلیل تأییدی می‌باشد که به بررسی اعتبار افتراقی می‌پردازد. این مفهوم اشاره به این امر دارد که متغیرهای مشاهده شده یا گویه‌های یک پرسشنامه تا چه حدی دقیقاً سازه مورد نظر خود را می‌سنجند. در مدل معادلات ساختاری ابتدا هر یک از سازه‌های پژوهش را تحلیل نموده و در نهایت کل ابزارهای اندازه‌گیری را تحلیل تأییدی می‌کنیم. پژوهش حاضر مشتمل بر ۲ سازه (سبک زندگی زیست‌محیطی (متغیر وابسته) و فرهنگ شهروندی (متغیر مستقل)

است که هر یک به ترتیب با ۶، ۲ متغیر مشاهده شده مورد سنجش قرار گرفته‌اند. پس از طراحی مدل و اجرا و آزمون در نرم افزار اموس در زیر نتایج گرافیکی هر یک از ۲ سازه دیده می‌شود.

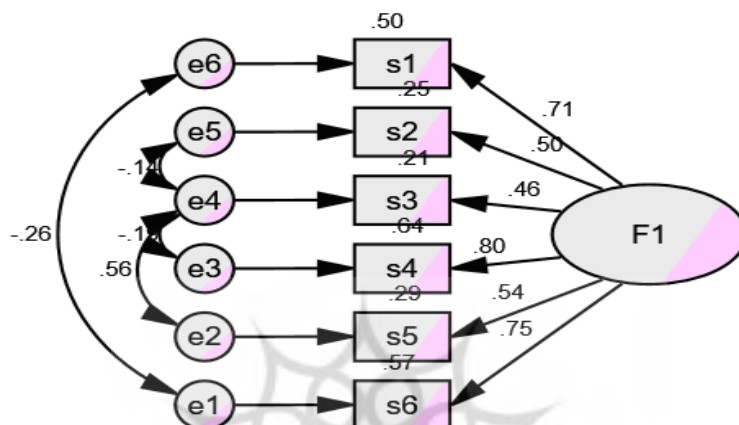

شکل ۲- حل اصلاح شده استاندارد مدل اندازه گیری سازه سبک زندگی سلامت زیست محیطی

در شکل بالا مدل اندازه گیری سبک زندگی زیست محیطی به همراه ۶ شاخص آن به ترتیب از s1 تا s6، با عناوین تهدید زیست محیطی، تغییر و تحول زیست محیطی، رفتار حفاظت شخصی، تسلط بر محیط زیست، استفاده از محیط زیست و حمایت از سیاست‌های کنترل جمعیت آورده شده است. بارهای عاملی و همچنین واریانس تبیین شده هویدا هستند. همانطور که در شکل مشاهده می‌شود بیشترین بار عاملی و واریانس تبیین شده مربوط به شاخص چهارم (تسلط بر محیط زیست (S4) و بعد از آن شاخص ششم (حمایت از سیاست کنترل جمعیت (S6) می‌باشد. از آنجایی که مطابق با نتایج بدست آمده درجه آزادی مدل مثبت است، مدل زیر مانند است. جدول ذیل وزن‌های رگرسیونی مدل را نشان می‌دهد. C.R یا همان نسبت بحرانی در تمام روابط بزرگتر از ۱/۹۶ می‌باشد و همگی در سطح کوچکتر از ۰/۰۱ معنادار می‌باشند.

جدول ۶- ضرایب رگرسیونی و مقادیر نسبت بحرانی مدل سبک زندگی زیست محیطی

| | Estimate | S.E | C.R | P |
|--|----------|-------|--------|---------|
| حمایت از سبک زیست محیطی <--- سیاست‌های کنترل جمعیت | ۱,۰۰۰ | | | |
| استفاده از محیط زیست <--- سبک زیست محیطی | .۲۷۵ | .۰۲۲ | ۱۲,۲۵۵ | ** * |
| تسلط بر محیط زیست <--- سبک زیست محیطی | .۴۱۰ | .۰۲۶ | ۱۵,۷۵۵ | ** * |
| رفتار حفاظت شخصی <--- سبک زیست محیطی | .۹۰۷ | .۰۹۲ | ۹,۸۴۲ | ** * |
| تغییر و تحول زیست محیطی <--- سبک زیست محیطی | .۲۵۶ | .۰۲۲ | ۱۱,۴۵۹ | ** * |
| تهدید زیست محیطی <--- سبک زیست محیطی | ۰,۳۴۲ | .۰,۲۳ | ۱۴,۸۶۸ | ** * |

نتایج برازش مدل یادشده در جدول ۷ دیده می‌شود:

جدول ۷- معیارهای برازش مدل پژوهش

| نوع شاخص | معیار برازش | مقدار | حد قابل قبول | نتیجه |
|--------------------------|-----------------------------------|--------|---------------|-----------|
| شاخص مطلق و برازندگی مدل | کای اسکوتر (CMIN) | ۱۵/۸۵۴ | | |
| | درجه آزادی (df) | ۵ | | |
| | سطح معناداری (P) | ۰/۰۰۷ | کمتر از ۰/۰۵ | قابل قبول |
| شاخص‌های نسبی | نسبت کای اسکوتر به درجه آزادی | ۳/۱۷۱ | بین ۱-۵ | قابل قبول |
| | RMSEA | ۰/۰۵ | به پایین ۰/۱۰ | قابل قبول |
| | شاخص نکویی برازش (GFI) | ۰/۹۹ | به بالا ۰/۹۰ | قابل قبول |
| | شاخص نکویی برازش اصلاح شده (AGFI) | ۰/۹۶ | به بالا ۰/۹۰ | قابل قبول |

| | | | |
|-----------|--------------|------|----------------------------|
| قابل قبول | نزدیک به یک | ۰/۹۸ | برازش اصلاح شده (NFI) |
| قابل قبول | ۰/۹۰ به بالا | ۰/۹۷ | توکر لوئیس TLI |
| قابل قبول | ۰/۹۰ به بالا | ۰/۹۹ | برازندگی فزاینده IFI |
| قابل قبول | ۰/۹۰ به بالا | ۰/۹۹ | برازندگی تطبیقی CFI |
| قابل قبول | ۰/۹۰ به بالا | ۰/۹۶ | برازش نسبی RFI |
| - | ۰/۶۰ به بالا | ۰/۳۳ | تطبیقی مقتصد PCFI |
| - | ۰/۶۰ به بالا | ۰/۳۲ | برازش هنجار شده مقتصد PNFI |

آنچه از محاسبات انجام شده نتیجه می‌شود این است که هر چند مدل تدوین شده باعث شده است که تا حد زیادی از مقدار کای اسکوئر یک مدل استقلال کاسته شود، اما به دلیل معنادار شدن مقدار کای اسکوئر مدل می‌توان نتیجه گرفت که مدل نیاز به اصلاح دارد که ما با همبسته کردن متغیرهایی که در شکل مشاهده می‌شود، در جهت برازش بیشتر برآمدیم. شاخص مقتصد PCFI به دلیل همبسته کردن متغیرها و از دست دادن درجه آزادی افت کرده است، اما کلیه شاخص‌های دیگر در وضعیت مطلوب‌تری قرار گرفته‌اند.

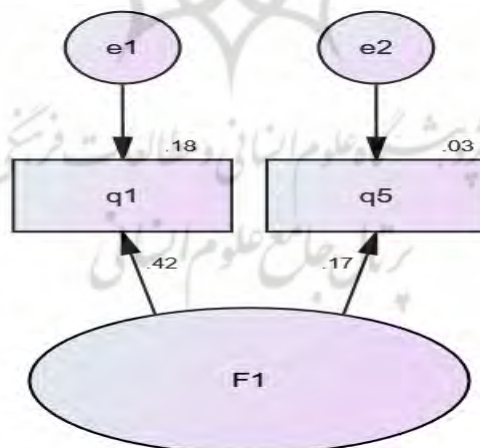

شکل ۳- حل استاندارد مدل اندازه گیری سازه فرهنگ شهروندی

در شکل بالا مدل اندازه‌گیری فرهنگ شهروندی به همراه دو شاخص آن به ترتیب q1 و q5، با عناوین برخورداری از حقوق شهروندی و تمایل به انجام تعهدات شهروندی آورده شده است. بارهای عاملی و همچنین واریانس تبیین شده هویدا هستند. همانطور که در شکل مشاهده می‌شود بیشترین بار عاملی و واریانس تبیین شده مربوط به شاخص اول (برخورداری از حقوق شهروندی) می‌باشد. از آنجایی که مطابق با نتایج بدست آمده درجه آزادی مدل مثبت است، مدل زیر مانند است. جدول شماره ۶، وزن‌های رگرسیونی مدل را نشان می‌دهد. C.R یا همان نسبت بحرانی روابط بزرگتر از ۱/۹۶ می‌باشد و در سطح خطای کوچکتر از ۰/۰۱ معنادار می‌باشد.

جدول ۸- وزن‌های رگرسیونی مدل اندازه‌گیری سازه فرهنگ شهروندی

| | | Estimate | S.E. | C.R. | P |
|---------------|------|----------|------|-------|------|
| فرهنگ شهروندی | <--- | ۱,۰۰۰ | | | |
| فرهنگ شهروندی | <--- | .۲۳۳ | .۱۲۴ | ۱,۹۷۴ | .۰۵۱ |

مطابق نتایج زیر مدل در برازش کامل است و مقدار کای اسکوئر به پایین‌ترین مقدار خود رسیده است.

جدول ۹- معیار برازش مدل فرهنگ شهروندی

| نوع شاخص | معیار برازش | مقدار | حد قابل قبول | نتیجه |
|--------------------------|-------------------------------|-------|---------------|-----------|
| شاخص مطلق و برازندگی مدل | کای اسکوئر (CMIN) | ۰/۰۰۰ | - | - |
| | درجه آزادی (df) | ۰ | - | - |
| | سطح معناداری (P) | - | کمتر از ۰/۰۵ | قابل قبول |
| شاخص‌های نسبی | نسبت کای اسکوئر به درجه آزادی | - | بین ۱-۵ | قابل قبول |
| | RMSEA | ۰/۰۶ | به پایین ۰/۱۰ | قابل قبول |
| | شاخص نکویی برازش (GFI) | ۱/۰۰۰ | به بالا ۰/۹۰ | قابل قبول |

| | | | |
|-----------|--------------|-------|-----------------------------------|
| قابل قبول | ۰/۹۰ به بالا | - | شاخص نکویی برازش اصلاح شده (AGFI) |
| قابل قبول | نزدیک به یک | ۱/۰۰۰ | برازش اصلاح شده (NFI) |
| قابل قبول | ۰/۹۰ به بالا | - | توکر لوئیس TLI |
| قابل قبول | ۰/۹۰ به بالا | ۱/۰۰۰ | برازندگی فزاینده IFI |
| قابل قبول | ۰/۹۰ به بالا | ۱/۰۰۰ | برازندگی تطبیقی CFI |
| قابل قبول | ۰/۹۰ به بالا | - | برازش نسبی RFI |
| - | ۰/۶۰ به بالا | - | تطبیقی مقتصد PCFI |
| - | ۰/۶۰ به بالا | ۰/۰۰۰ | برازش هنجار شده مقتصد PNFI |

برآورد و آزمون مدل کامل

برای ارزیابی برازندگی الگوی معادلات ساختاری از چند شاخص استفاده می‌شود، یک شاخص مورد استفاده، شاخص مجذور کای (X2) است. که یک شاخص برازندگی مطلق مدل به حساب می‌آید و هر چه از صفر بزرگ‌تر باشد، برازندگی مدل کمتر است. وقتی حجم نمونه برابر با ۷۵-۲۰۰ باشد، مقدار کای اسکوتر یک اندازه معقول برازندگی است. اما برای مدل‌هایی با نمونه بزرگ‌تر، $2 \times$ تقریباً از نظر آماری معنادار است. و این موجب می‌شود که آماره کای اسکوتر تقریباً مدل را رد می‌کند. از آنجا که کای اسکوتر نسبت به حجم نمونه بسیار حساس است، بسیاری از پژوهشگران مجذور کای را نسبت به درجه آزادی آن می‌سنجند. نسبت این شاخص اثر اندازه مدل را بر مجذور کای به حداقل می‌رساند. چنانچه این شاخص کمتر از ۲ باشد، برازندگی مدل عالی است و چنانچه بین ۲-۵ باشد برازندگی خوب و چنانچه از ۵ بزرگ‌تر باشد برازندگی ضعیف است و غیر قابل قبول بودن الگو را نشان می‌دهد. یکی از شاخص‌های مورد نظر در الگوی معادلات ساختاری، شاخص نکویی برازش (GFI) است. که مقادیر آن بین ۰ تا ۱ متغیر است. هرچه به ۱ نزدیک‌تر باشد، مدل برازش بیشتری دارد. همچنین شاخص نکویی برازش اصلاح شده (AGFI) یک سنجه کلی

برازندگی است و تعداد درجات آزادی را به حساب می‌آورد. وقتی این شاخص برابر با ۰/۸۵ یا بیشتر باشد، برازش الگو قابل قبول است و مقادیر نزدیک به ۰/۹۵ یک برازش خوب را نشان می‌دهد.

شاخص‌های برازندگی مانند برازش تطبیقی (CFI) و شاخص برازندگی افزایشی (IFI) شاخص‌هایی هستند که برازش یک مدل پایه که فائل به وجود کوواریانس میان متغیرها نیست، را مقایسه می‌کنند. (بتنلر، ۱۹۹۰). هرچه این شاخص‌ها به ۱ نزدیک‌تر باشند، برازش مدل بهتر است. البته این مقدار باید حداقل ۰/۹۰ باشد تا مدل پذیرفته شود (همان). از شاخص برازندگی هنجار شده که به نام توکر و لویس شناخته شده است برای سنجش برازش بهتر الگو نسبت به الگوی مستقل (الگو صفر) استفاده می‌شود. (بتنلر، ۱۹۹۰). همچنین شاخص برازندگی هنجار شده (NFI) که یک شاخص برازندگی افزایشی هنجار شده است در تعیین برازش یک الگو بکار می‌رود. مقدار این دو شاخص نیز باید بالاتر از ۰/۹۰ باشد. شاخص ریشه خطای تقریب میانگین مجذورات (RAMSEA) یکی دیگر از شاخص‌های برازندگی است که ریشه دوم میانگین مجذورات باقی مانده است و به عنوان تابعی از مقدار کوواریانس تفسیر می‌شود. براون و کودک (۱۹۹۳) مقادیر بالاتر از ۰/۱۰ را برای مدل‌های با برازش ضعیف، بین ۰/۰۸ تا ۰/۱۰ را برای مدل‌ها با برازش متوسط و بین ۰/۰۵ تا ۰/۰۸ برای مدل‌های با برازش مناسب و کمتر از ۰/۰۵ برای مدل‌ها با برازش عالی متناسب می‌دانند.

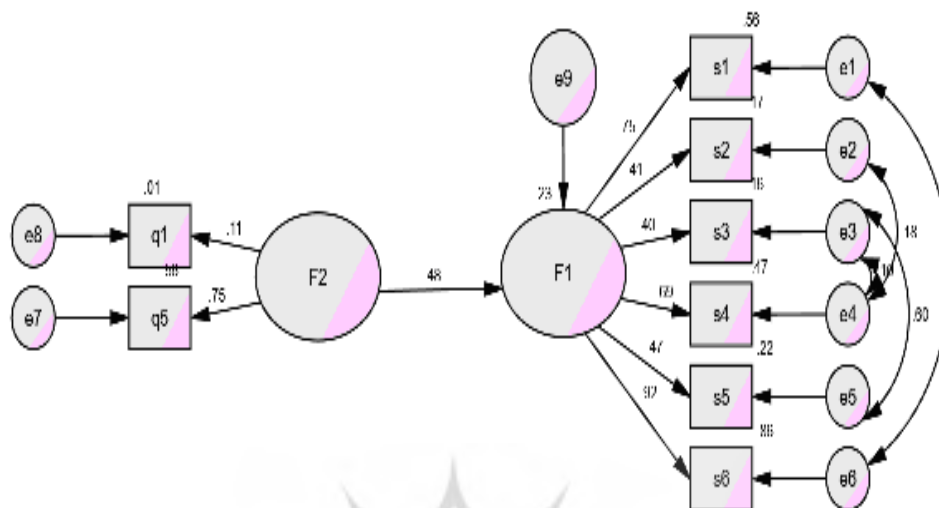

شکل ۴- حل اصلاح شده استاندارد مدل کلی تأثیر فرهنگ شهروندی بر سبک زندگی زیست محیطی

در شکل شماره ۳، اعداد روی مسیرها، وزن‌های مسیر یا بتا هستند و اعداد روی مستطیل‌ها، میزان واریانس تبیین شده هستند. واریانس تبیین شده بر خورداری از حقوق شهروندی ۰/۵۶ و یا ۵۶ درصد و میزان بتا آن ۰/۷۵، واریانس تبیین شده متغیر تمایل به انجام تعهدات شهروندی ۰/۰۱ یا ۱ درصد، با میزان بتا ۰/۱۱، واریانس تبیین شده سازه سبک زندگی سلامت زیست محیطی ۰/۲۳ یا ۲۳ درصد و واریانس تبیین شده تأثیر شاخص‌های فرهنگ شهروندی بر روی سبک زندگی سلامت زیست محیطی برابر با ۰/۴۸ یا ۴۸ درصد بدست آمده است.

در توضیح مقدار کای اسکوئر مدل و سطح معناداری لازم است ذکر شود که گر چه مقدار کای اسکوئر برازش مدل بهتر و رضایت بخش تر است، اما ممکن است برخی بخش‌های جزئی مدل به لحاظ آماری قابل قبول نباشد (قاسمی، ۱۳۹۲: ۱۴۵). در مدل یادشده نسبت کای اسکوئر به درجه آزادی برابر با ۵/۷۹۶ است که دلالت بر

مطلوب بودن مدل است. ریشه میانگین مجذورات خطای برآورد ۰/۱۰ است که حاکی از قابل قبول بودن مدل است. اطلاعات سایر شاخص‌های برازش و همچنین حد مقبول و نتیجه در جدول شماره ۸ مشاهده می‌شود. دو شاخص آخر (شاخص‌های مقتصد) به دلیل همبسته کردن متغیرها و از دست دادن درجه آزادی افت کرده است، اما کلیه شاخص‌های دیگر در وضعیت مطلوب‌تری قرار گرفته‌اند.

جدول ۱۰- معیارهای برازش مدل کلی پژوهش

| نوع شاخص | معیار برازش | مقدار | حد قابل قبول | نتیجه |
|--------------------------|-----------------------------------|---------|---------------|-------|
| شاخص مطلق و برازندگی مدل | کای اسکوئر (CMIN) | ۲۵۵/۰۵۷ | | |
| | درجه آزادی (df) | ۴۴ | | |
| | سطح معناداری (P) | ۰/۰۰۰ | کمتر از ۰/۰۵ | تأیید |
| شاخص‌های نسبی | نسبت کای اسکوئر به درجه آزادی | ۵/۷۹۶ | بین ۱ تا ۵ | تأیید |
| | RMSEA | ۰/۱۰ | ۰/۱۰ به پایین | تأیید |
| | شاخص نکویی برازش (GFI) | ۰/۹۱۵ | ۰/۹۰ به بالا | تأیید |
| | شاخص نکویی برازش اصلاح شده (AGFI) | ۰/۸۰۸ | ۰/۹۰ به بالا | تأیید |
| | برازش اصلاح شده (NFI) | ۰/۸۴۴ | نزدیک به ۱ | تأیید |
| | توکر لوئیس TLI | ۰/۸۳۹ | ۰/۹۰ به بالا | تأیید |
| | برازندگی فزاینده IFI | ۰/۸۵۲ | ۰/۹۰ به بالا | تأیید |
| | برازندگی تطبیقی CFI | ۰/۸۵۱ | ۰/۹۰ به بالا | تأیید |
| | برازش نسبی RFI | ۰/۷۲۶ | ۰/۶۰ به بالا | تأیید |
| | تطبیقی مقتصد PCFI | ۰/۴۸۲ | ۰/۶۰ به بالا | تأیید |
| | برازش هنجار شده مقتصد PNFI | ۰/۴۸۶ | ۰/۶۰ به بالا | تأیید |

تبیین مدل ارتباطی فرهنگ شهروندی و سبک زندگی ... ۷۵

شاخص‌های اندازه‌گیری مطلق از اساسی‌ترین و اصلی‌ترین معیارها برای صحت و سقم برآزش داده‌ها بر اساس مدل یا فرضیات پیشنهاد شده می‌باشند که بر مبنای تفاوت میان واریانس‌ها و کوواریانس‌های دو مدل مشاهده شده و تدوین شده اندازه‌گیری می‌شوند؛ هرچه تعداد پارامترهای مدل بیشتر باشد، شاخص‌های برآزش مطلق بهبود خواهند یافت و به سمت مدل اشباع شده (برآزش کامل) نزدیک‌تر می‌شوند. شاخص‌های برآزش نسبی، شامل گروهی از شاخص‌ها می‌شوند که مقادیر کای اسکوئر را با مدل پایه‌ای مقایسه می‌نمایند در واقع این شاخص‌ها بدنبال مقایسه بین یک مدل خاص با سایر مدل‌های ممکن می‌پردازد. پس از بررسی و تأیید الگو برای آزمون معناداری فرضیه‌ها از دو شاخص جزئی نسبت بحرانی CR و P استفاده شده است. بر اساس سطح معناداری ۰/۰۵ مقدار بحرانی باید بیشتر از ۱/۹۶ باشد. مقدار پارامتر کمتر از این در الگو مهم شمرده نمی‌شود. مقادیر کوچک‌تر از ۰/۰۵ برای P حاکی از تفاوت معنادار مقدار محاسبه شده برای وزن‌های رگرسیونی با مقدار صفر در سطح ۹۵ درصد دارد.

جدول ۱۱- وزن‌های رگرسیونی و نسبت بحرانی در مدل کلی پژوهش

| | | Estimate | S.E. | C.R. | P |
|--------------------------------|------|----------------------|-------|------|------------|
| سبک زندگی سلامت زیست محیطی | <--- | فرهنگ شهروندی | .۴۵۶ | .۰۵۵ | ۸,۲۲۸ *** |
| تهدید زیست محیطی | <--- | سبک سلامت زیست محیطی | ۱,۰۰۰ | | |
| تغییر و تحول زیست محیطی | <--- | سبک سلامت زیست محیطی | .۵۷۲ | .۰۶۴ | ۸,۹۲۴ *** |
| رفتار حفاظت شخصی | <--- | سبک سلامت زیست محیطی | ۲,۱۷۴ | .۲۴۹ | ۸,۷۱۸ *** |
| تسلط بر محیط زیست | <--- | سبک سلامت زیست محیطی | .۹۷۵ | .۰۸۰ | ۱۲,۱۸۴ *** |
| استفاده از محیط زیست | <--- | سبک سلامت زیست محیطی | .۶۵۹ | .۰۶۷ | ۹,۷۹۸ *** |
| حمایت از سیاست‌های کنترل جمعیت | <--- | سبک سلامت زیست محیطی | ۳,۳۸۸ | .۲۲۶ | ۱۴,۹۶۰ *** |
| تمایل به انجام تعهدات شهروندی | <--- | فرهنگ شهروندی | ۱,۰۰۰ | | |
| برخورداری از حقوق شهروندی | <--- | فرهنگ شهروندی | .۲۷۰ | .۱۱۹ | ۲,۲۷۳ .۰۲۳ |

همانطور که در جدول ۹ هویداست مقادیر بحرانی در هر یک از روابط بیشتر از ۱/۹۶ می‌باشد و در سطح خطای کوچکتر از ۰/۰۵ و ۰/۰۱ معنادار هستند، که در این صورت و با توجه به مقادیر برآورد شده مدل تأیید شده است و برازش مدل نیز در حد قابل قبول می‌باشد. به عبارتی می‌توان گفت بین فرهنگ شهروندی و سبک زندگی سلامت زیست‌محیطی ارتباطی مثبت و مستقیم وجود دارد.

جدول ۱۲- ارزیابی همبستگی میان دو شاخص سبک زندگی سلامت زیست‌محیطی و فرهنگ شهروندی

| | | سبک زندگی سلامت زیست‌محیطی | فرهنگ شهروندی |
|-------------------------------|------------------------|-------------------------------|---------------|
| سبک زندگی سلامت زیست‌محیطی | Pearson Correlation | ۱ | ۰,۳۶۳ |
| | Sig. (2-tailed) | | .000 |
| | N | ۶۶۰ | ۶۶۰ |
| فرهنگ شهروندی | Pearson Correlation | ۰,۳۶۳ | ۱ |
| | Sig. (2-tailed) | ۰,۰۰۰ | |
| | N | ۶۶۰ | ۶۶۰ |

جدول ۱۲ میزان و شدت رابطه میان متغیرهای اصلی تحقیق (فرهنگ شهروندی و سبک زندگی سلامت زیست‌محیطی) را نشان می‌دهد. میزان همبستگی بین فرهنگ شهروندی و سبک زندگی سلامت زیست‌محیطی با سطح معنی‌داری ۰/۰۰۰ و شدت رابطه ۰/۳۶ نشان‌دهنده رابطه معنادار بین دو متغیر است. جهت رابطه مثبت و مستقیم است، یعنی با افزایش فرهنگ شهروندی شهروندان، میزان برخورداری یا پایداری آن‌ها به سبک زندگی سلامت زیست‌محیطی نیز افزایش می‌یابد بدین مفهوم که تغییرات در متغیر مستقل (فرهنگ شهروندی) باعث ایجاد نوسان در متغیر وابسته (سبک زندگی زیست‌محیطی) خواهد شد. سدلر بر این باور است که فرهنگ شهروندی در یک جامعه

تبیین مدل ارتباطی فرهنگ شهروندی و سبک زندگی ... ۷۷

ممکن است در جهت تربیت افرادی باشد که حافظ شرایط موجود باشند و تسلیم سرنوشت مقدر شوند یا ممکن است تربیت انسانی باشد که حاکم بر سرنوشت خود باشد و در این صورت در راستای سبک زندگی مطلوب خواهد بود (نیازی و همکاران، ۱۳۹۵: ۲۱۲).

جدول ۱۳- ارزیابی همبستگی میان مؤلفه‌های فرهنگ شهروندی با سبک زندگی سلامت زیست‌محیطی

| | | سبک زندگی سلامت زیست‌محیطی | برخورداری از حقوق مدنی | برخورداری از حقوق اجتماعی | برخورداری از حقوق فرهنگی | تمایل به انجام تعهدات شهروندی |
|-----------------------------------|---|----------------------------|------------------------|---------------------------|--------------------------|-------------------------------|
| سبک زندگی سلامت زیست‌محیطی | Pearson Correlation Sig. (2-tailed) N | ۱ ۰/۰۰۰ ۶۶۰ | ۰/۱۱۸ ۰/۰۰۲ ۶۶۰ | ۰/۲۹۸ ۰/۰۰۰ ۶۶۰ | ۰/۱۰۱ ۰/۰۱۰ ۶۶۰ | ۰/۱۵۷ ۰/۰۰۰ ۶۶۰ |
| برخورداری از حقوق شهروندی مدنی | Pearson Correlation Sig. (2-tailed) N | ۰/۱۱۸ ۰/۰۰۲ ۶۶۰ | ۱ ۰/۰۰۰ ۶۶۰ | ۰/۱۲۳ ۰/۰۰۱ ۶۶۰ | ۰/۰۱ ۰/۰۰۸ ۶۶۰ | ۰/۰۹۰ ۰/۰۰۲ ۶۶۰ |
| برخورداری از حقوق شهروندی اجتماعی | Pearson Correlation Sig. (2-tailed) N | ۰/۲۹۸ ۰/۰۰۰ ۶۶۰ | ۰/۱۲۳ ۰/۰۰۱ ۶۶۰ | ۱ ۰/۰۰۰ ۶۶۰ | ۰/۲۷۶ ۰/۰۰۰ ۶۶۰ | ۰/۱۷۴ ۰/۰۰۰ ۶۶۰ |
| برخورداری از حقوق شهروندی فرهنگی | Pearson Correlation Sig. (2-tailed) N | ۰/۱۰۱ ۰/۰۱۰ ۶۶۰ | ۰/۰۱ ۰/۰۰۸ ۶۶۰ | ۰/۲۷۶ ۰/۰۰۰ ۶۶۰ | ۱ ۰/۰۰۰ ۶۶۰ | ۰/۲۳۷ ۰/۰۰۰ ۶۶۰ |
| تمایل به انجام تعهدات شهروندی | Pearson Correlation Sig. (2-tailed) N | ۰/۱۵۷ ۰/۰۰۰ ۶۶۰ | ۰/۰۹ ۰/۰۲۱ ۶۶۰ | ۰/۱۷۴ ۰/۰۰۰ ۶۶۰ | ۰/۲۳۷ ۰/۰۰۰ ۶۶۰ | ۱ ۰/۰۰۰ ۶۶۰ |

با توجه به دو جدول بالا باید بیان کرد که فرضیه‌های تحقیق تأیید شده‌اند و ارتباط مثبت و معناداری میان مؤلفه‌های فرهنگ شهروندی با سبک زندگی سلامت زیست‌محیطی وجود دارد. به عبارتی با بالا رفتن میزان هر یک از مؤلفه‌ها، برخورداری شهروندان از سبک زندگی سلامت زیست‌محیطی بیشتر می‌شود و زندگی آن‌ها با شرایط و مؤلفه‌های سبک زندگی سلامت زیست‌محیطی بیشتر مطابقت می‌کند. سبک زندگی سلامت زیست‌محیطی در واقع به نحوه رفتار نوع بشر با طبیعت اطراف خود مربوط می‌شود. البته این هم نیاز به برخورداری و داشتن آگاهی شهروندان از حقوق شهروندی دارد؛ چراکه بدون آگاهی شهروندان از اینکه مسئله داشتن محیط‌زیست سالم به‌عنوان حقی از حقوق شهروندی تمام شهروندان در یک جامعه است؛ نمی‌توان امیدوار بود که سبک سلامت زیست‌محیطی در بین شهروندان رعایت می‌شود. آگاهی و تفکر زیست‌محیطی شهروندان نقش مهمی در شکل‌گیری مدیریت و سازمان‌دهی محیط‌زیست دارد (Androw, 2008). کاستلز نیز بیان می‌کند که هرچقدر بیشتر بدانیم و بیشتر از حقوق و گرایش‌های فرهنگی خود و دیگران آگاهی داشته باشیم بهتر می‌توانیم امکانات تکنولوژی و محیط طبیعی خود را درک کنیم (کاستلز، ۱۳۸۰: ۱۶۵ به نقل از علیزاده اقدام و همکاران، ۱۳۹۵).

فرضیه ۶ که تفاوت میزان سبک زندگی سلامت زیست‌محیطی را در بین شهروندان سه شهر استان همدان مورد بررسی قرار می‌دهد. برای تحلیل و آزمون این فرضیه از آزمون (F) یا تحلیل واریانس یک‌طرفه (آنووا) بهره برده شده است. نتایج در جداول زیر مشاهده می‌شود.

جدول ۱۴- مقادیر توصیفی داده‌های متغیر سبک زندگی زیست‌محیطی و هر سه گروه

| سبک زندگی زیست‌محیطی برحسب سه گروه (شهر) | تعداد | میانگین | انحراف معیاری | خطای استاندارد | فاصله اطمینان ۹۵٪ | | حداقل | حداکثر |
|--|-------|---------|------------------|-------------------|-------------------|--------------|-------|--------|
| | | | | | کران پایین | کران بالا | | |
| همدان | ۲۲۰ | ۱۶۰۵ | ۱۴۷ | ۰/۸۱۸ | ۹۹۰ | ۲۱۸ | ۸۸ | ۱۵۲ |
| ملایر | ۲۲۰ | ۱۱۸ | ۱۲ | ۰/۸۰۱ | ۱۱۶ | ۱۲۰ | ۸۲ | ۱۴۱ |
| نهاوند | ۲۲۰ | ۱۴۰۵ | ۸۸۴ | ۰/۸۵۱ | ۸۲۵ | ۹۳۸ | ۹۲ | ۱۵۹ |
| کل | ۶۶۰ | ۱۱۰ | ۱۱ | ۰/۴۹۵ | ۱۰۸ | ۱۱۱ | ۸۲ | ۱۵۹ |
| | | ۵۱۴ | ۶۳۱ | | ۸۳۵ | ۱۹۲ | | |
| | | ۱۱۷ | ۱۲ | | ۱۱۵ | ۱۱۹ | | |
| | | ۵۰۸ | ۸۳۷ | | ۵۳۴ | ۴۸۱ | | |
| | | ۱۱۵ | ۱۲ | | ۱۱۴ | ۱۱۶ | | |

جدول ۱۴ مقادیر توصیفی سبک زندگی زیست‌محیطی را در بین سه شهر استان همدان (ملایر، نهاوند و همدان) نشان می‌دهد. بیشترین میانگین سبک زندگی از آن شهر همدان (۱۱۸/۶۰۵) و بعد از آن نهاوند (۱۱۷/۵۱۴) و ملایر (۱۱۰/۴۰۵) است.

جدول ۱۵- جدول تحلیل واریانس سبک زندگی سلامت زیست‌محیطی و شهرهای استان همدان (آزمون فیشر)

| مقادیر | | درجه آزادی | میانگین مجذورات | F | سطح معناداری |
|--------------------|----------|------------|-----------------|--------|--------------|
| تغییرات بین گروهی | ۸۷۲۴/۴۱۲ | ۲ | ۴۳۶۲/۲۰۶ | ۲۹/۱۸۸ | ۰/۰۰۰ |
| تغییرات درون گروهی | ۹۸۱۹۰/۶ | ۶۵۷ | ۱۴۹/۴۵۳ | | |
| کل | ۱۰۶۹۱۵ | ۶۵۹ | | | |

در این آزمون، آزمون همگنی واریانس‌ها (لون) نیز انجام شده است و نتایج حاکی از آن است که معناداری آزمون لون بزرگ‌تر از $0/05$ به دست آمد، بنابراین نشان از برابری واریانس‌ها در بین گروه‌ها دارد. همچنین نتایج آزمون فیشر در جدول ۱۶ قابل مشاهده است. همان‌طور که هویدا است با توجه به میزان F که برابر با $29/188$ و سطح معناداری کوچک‌تر از $0/01$ نشان می‌دهد که تفاوت میانگین میزان سبک زندگی سلامت زیست‌محیطی در بین شهرهای استان همدان معنادار است. پس فرض تحقیق تأیید می‌شود.

رگرسیون چندگانه تبیین‌کننده متغیر سبک زندگی سلامت زیست‌محیطی

جدول شماره ۱۶ نتایج اصلی رگرسیون را نشان می‌دهد. برای این‌که میزان واریانس تبیین شده متغیر سبک زندگی سلامت زیست‌محیطی توسط متغیرهای مستقل برخوردار از حقوق شهروندی مدنی، فرهنگی، اجتماعی و تمایل به انجام تعهدات شهروندی سنجیده شود از این نتایج استفاده شده است. لازم به ذکر است با توجه به اینکه متغیر اصلی فرهنگ شهروندی بر اساس ۴ مؤلفه (برخورداری از حقوق شهروندی فرهنگی، اجتماعی، مدنی و تمایل به انجام تعهدات شهروندی) در این تحقیق ساخته شدند در تحلیل رگرسیونی ۴ بُعد (مؤلفه) متغیر فرهنگ شهروندی وارد معادله رگرسیونی شده‌اند و تأثیر آن‌ها بر متغیر وابسته سبک زندگی سلامت زیست‌محیطی مورد سنجش قرار گرفته است. باید خاطر نشان کرد که از رگرسیون به شیوه همزمان استفاده شده است. (Enter).

جدول ۱۶- رگرسیون خطی چند متغیره مستقل و متغیر وابسته (سبک زندگی سلامت زیست‌محیطی)

| سطح معناداری | T | ضرایب معیار نشده | | متغیرهای مستقل |
|--------------|--------|------------------|------------|----------------|
| | | ضرایب معیار شده | B | |
| ۰/۰۰۰ | ۲۱/۴۸۷ | بتا | خطای معیار | مقدار ثابت |
| | | - | ۳/۹۲۵ | ۸۴/۳۴۰ |

| | | | | | |
|-------|-------|-------|-------|-------|-------------------------------|
| ۰/۰۰۴ | ۲/۵۲۳ | ۰/۰۹ | ۰/۱۱۱ | ۰/۲۲۲ | برخورداری از حقوق مدنی |
| ۰/۰۰۰ | ۶/۹۱۳ | ۰/۲۷۰ | ۰/۱۵۲ | ۱/۰۵۴ | برخورداری از حقوق اجتماعی |
| ۰/۰۰۳ | ۲/۴۳۱ | ۰/۰۶ | ۰/۲۰۴ | ۰/۲۱ | برخورداری از حقوق فرهنگی |
| ۰/۰۰۰ | ۲/۶۷۹ | ۰/۱۰۳ | ۰/۱۰۶ | ۰/۲۸۳ | تمایل به انجام تعهدات شهروندی |

یافته‌های جدول ۱۶ رگرسیون خطی چند متغیر مستقل و متغیر وابسته را نشان می‌دهند از میان ۴ متغیر مستقل موجود در مدل رگرسیونی متغیر برخورداری از حقوق اجتماعی با مقدار ضریب بتا ۰/۲۷۰ به بهترین وجه، متغیر وابسته سبک زندگی سلامت را تبیین می‌کند و بعد از این متغیر، متغیر تمایل به انجام تعهدات شهروندی با مقدار بتای ۰/۱۰۶ سهمی در تبیین سبک زندگی سلامت زیست‌محیطی داشته است. مابقی متغیرها توجه به جدول؟ سهمی در تبیین متغیر وابسته داشته‌اند. مقدار اهمیت نسبی حضور هر متغیر مستقل را در مدل نشان می‌دهد با توجه به این که در این تحقیق مقدار t برای متغیرهای مستقل موجود در معادله رگرسیونی بزرگ‌تر از ۲/۳۳ و در سطح خطای کوچک‌تر از ۰/۰۱ و ۰/۰۵ معنی‌دار هستند؛ بنابراین نتیجه می‌شود که متغیرهای مورد نظر تأثیر معنی‌داری در تبیین متغیر وابسته داشته‌اند.

با توجه به این که مقدار ضریب همبستگی (R) بین متغیرها ۰/۳۲۵ است، نشان می‌دهد که بین مجموعه متغیرهای مستقل و متغیر وابسته همبستگی چندگانه متوسط وجود دارد و مقدار ضریب تعیین تعدیل شده برابر ۰/۱۰ است، که با توجه به اینکه این ضریب با درجات آزادی تعدیل شده است به منظور انعکاس بیشتر میزان نکویی برازش مدل از آن استفاده می‌شود، که نشان می‌دهد ۱۰ درصد از کل تغییرات میزان سبک زندگی سلامت زیست‌محیطی در این شهر، وابسته به متغیر مستقل ذکر شده در این معادله است؛ با توجه به مقدار آزمون ۱۹/۳۱۰ تحلیل واریانس در سطح خطای کوچک‌تر از ۰/۰۱ معنادار است، می‌توان نتیجه گرفت که مدل رگرسیونی تحقیق مدل خوبی بوده و مجموعه متغیرهای مستقل قادرند میزان سبک زندگی سلامت زیست‌محیطی را تبیین کنند و نتایج به دست آمده قابل تعمیم به جامعه است. همچنین

باید متذکر شد مقدار آماره دوربین واتسن (استقلال خطا) برابر با ۱/۵۶۰ شده است؛ بنابراین بین باقیمانده‌های مدل همبستگی وجود نداشته است و باقیمانده‌ها مستقل هستند.

بحث و نتیجه‌گیری

شیوع بیماری‌های ناشی از آلاینده‌های مختلف و بحران‌های گوناگون محیط‌زیستی از جمله از بین رفتن تنوع زیستی و انقراض گونه‌های مختلف گیاهی و جانوری، پدیده ریزگردها، ذوب شدن یخ‌های قطبی در اثر گرم شدن تدریجی کره زمین، پایین رفتن سالانه سطح آب‌های زیرزمینی و ده‌ها معضل زیست‌محیطی دیگر، زاینده سبک زندگی انسان امروزی است که همه‌روزه کره زمین را دچار فرسایش و تخریب می‌کند، به طوری که تداوم حیات و دستاوردهای تمدنی بشر در معرض نابودی قرار گرفته و حتی آینده بشر را با ابهام روبرو کرده است. این تغییرات، برآیند زمینه‌ها و نیازهای اقتصادی، اجتماعی و فرهنگی جوامع در محیط به شمار می‌رود و در گستره علوم طبیعی و زیستی نیز عموماً بر ابعاد کالبدی و طبیعی تأکید می‌شود (کاوایانی راد، ۱۳۸۸: ۲۳).

تاکنون رویکرد پژوهشی به کار رفته برای رفع بحران‌های زیست‌محیطی عمدتاً مبتنی بر پارادایم‌های علمی اثبات‌گرا^۱ هستند که با ضرورت در نظر گرفتن فرهنگ هم‌راستا نیستند. این در حالی است که تلاش‌های زیست‌محیطی باید زیست‌بوم‌گرا^۲ باشند و بر ارزش‌ها، باورها و آگاهی زیست‌محیطی مردم استوار باشند (نواح و فروتن کیا، ۱۳۹۰: ۸۰). واقعیت این است که ریشه اصلی بحران‌های زیست‌محیطی در زمان حاضر را باید در نگاه و تفسیر فرهنگی - اجتماعی بشر از محیط‌زیست طبیعی جستجو کرد، از این رو دیدگاه جدید در پایداری باید علاوه بر عوامل فنی، متوجه انسان و ابعاد فرهنگی و اجتماعی رفتارهای او نیز باشد (محقق داماد، ۱۳۸۰: ۷-۳۰).

-
1. Positivism
 2. Ecosystems

از زمانی که نگرانی در حال رشد در مورد محیط‌زیست به‌منزله مسئله اجتماعی تبدیل شده است، از حوزه‌های پژوهشی که در جامعه‌شناسی محیط‌زیستی مطالعات را به خود اختصاص داده‌اند، مطالعه نگرش و ارزش‌های شهروندان، رفتارهای زیست‌محیطی و سبک زندگی سلامت زیست‌محیطی است. از دیدگاه جامعه‌شناسان طبیعت و جامعه کنار هم قابل درک هستند و نمی‌توان آن‌ها را جدا از هم در نظر گرفت. از این‌رو تلاش آن‌ها بر این است تا عوامل مؤثر بر گرایش انسان در حفظ محیط‌زیست و پایبندی به سبک زندگی سلامت زیست‌محیطی را شناسایی کنند. از عوامل مهم و اثرگذار بر سبک زندگی سلامت زیست‌محیطی، فرهنگ شهروندی شهروندان است. با توجه به اینکه مدیریت محیط‌زیست و مشارکت شهروندان جهت حفظ محیط‌زیست بدون داشتن آگاهی و برخورداری از حقوق شهروندی و تمایل به انجام تعهدات خود در قبال جامعه و محیط‌زیست امکان‌پذیر نیست، پس شهروندان ابتدا باید نسبت به این مسائل آگاهی داشته باشند تا بتوانند در مدیریت و حفظ محیط‌زیست و توسعه پایدار مشارکت فعال داشته باشند (Genevieve, 2006: 552).

در این نوشتار به بررسی فرهنگ شهروندی و مؤلفه‌های آن (برخورداری از حقوق شهروندی مدنی، اجتماعی و فرهنگی، تمایل به انجام تعهدات شهروندی) و رابطه آن‌ها با سبک زندگی سلامت زیست‌محیطی در سه شهر استان همدان (ملایر، نهاوند، همدان) پرداخته شده است و سعی شد ماهیت مفهومی و عوامل تأثیرگذار بر سبک زندگی شهروندان در این استان روشن شود. در این مطالعه تلاش شده است که به‌عنوان یک گام مقدماتی و ضمن اذعان بر پیچیدگی مفهوم سبک زندگی زیست‌محیطی و فرهنگ شهروندی در این استان که از اقوام مختلفی از جمله لر، کرد، ترک، فارس تشکیل شده است، برخی از مؤلفه‌های فرهنگ شهروندی و سبک زندگی زیست‌محیطی از متون مربوطه استخراج و در نمونه بزرگی از شهروندان در سه شهر استان همدان مورد آزمون تجربی قرار گیرد.

در توصیف وضعیت هر یک از مؤلفه‌های سبک زندگی زیست‌محیطی (تهدیدهای زیست‌محیطی، تغییر و تحول محیط‌زیست، رفتار حفاظت شخصی، تسلط انسان بر محیط‌زیست، استفاده انسان از طبیعت و حمایت از سیاست‌های کنترل جمعیت) نتایج گویای این حقیقت است که بالاترین فراوانی متعلق به مؤلفه حمایت کردن از سیاست‌های کنترل جمعیت با مقدار فراوانی ۳۸/۴۲ است به طوری که اکثر شهروندان حامی کنترل جمعیت و سیاست‌های مربوط به این مهم هستند و پایین‌ترین میانگین در این میان متعلق به مؤلفه تسلط بر محیط‌زیست با مقدار میانگین ۲۱/۵ است؛ که اکثر پاسخگویان با گویه‌های مربوط به تسلط بر محیط‌زیست مخالف بوده‌اند.

همچنین نتایج حاکی از آن است که میزان فرهنگ شهروندی شهروندان مورد بررسی در حد بالا (میانگین ۷۰/۳۴) گزارش شده است. در توصیف وضعیت هر یک از مؤلفه‌های فرهنگ شهروندی نتایج گویای این حقیقت است که حدود ۶۰/۷ درصد از شهروندان تا حدودی (در سطح متوسط) برخوردار از حقوق شهروندی هستند. در حقیقت میانگین برخورداری پاسخگویان از حقوق شهروندی خود با توجه به تعداد گویه‌ها در سطح متوسط ارزیابی شده است. فراوانی برخورداری شهروندان از حقوق مدنی در بین پاسخگویان ۴۱/۱ درصد در سطح متوسط است و فراوانی برخورداری شهروندان از حقوق اجتماعی در بین پاسخگویان برابر با ۴۸/۷ درصد ارزیابی شده است که بیانگر آن است که میزان آگاهی و برخورداری شهروندان از حقوق اجتماعی خود از مقدار متوسط بالاتر است.

فراوانی برخورداری شهروندان از حقوق فرهنگی برابر با ۳۹/۵ درصد و در سطح متوسط می‌باشد. در بین پاسخگویان نیز ۳۵/۵ درصد میزان انجام و تمایل به تعهدات شهروندی خود را در سطح تا حدودی (متوسط) و ۴۰ درصد در سطح بالا ارزیابی کرده‌اند. به عبارتی میانگین افرادی که به انجام تکالیف خود نسبت به سایر شهروندان جامعه تمایل دارند متوسط رو به بالا است. داده‌های این دو متغیر نشان می‌دهد پاسخگویان موردنظر بیشتر به انجام وظایف و تکالیف‌شان تمایل دارند ولی آگاهی‌شان

نسبت به حقوقی که دارند کم است؛ که این حاکی از آن است که شهروندان مورد مطالعه تا حدودی دارای احساس تعهد و احترام نسبت به یکدیگر هستند و همچنین حقوق و تعهدات شهروندی را تشخیص می‌دهند.

همچنین مطابق با نتایج آزمون فرضیات تحقیق رابطه معناداری بین متغیر مستقل (فرهنگ شهروندی) و متغیر وابسته سبک زندگی سلامت زیست‌محیطی مشاهده شده است. نتایج پژوهش حاضر با نتایج تحقیق علیزاده اقدام و همکاران (۱۳۹۵) همسو می‌باشد. همچنین همبستگی معنادار میان هر یک از مؤلفه‌های فرهنگ شهروندی (برخورداری از حقوق اجتماعی، فرهنگی و مدنی، انجام تعهدات شهروندی) و متغیر وابسته تأیید شده است. بک معتقد است آن چیزی که در تحلیل مخاطرات بیش‌ترین اهمیت را دارد، دانش و آگاهی و برخورداری از حقوق شهروندی شهروندان و اشاعه و انتقال این آگاهی است. او در سال ۱۹۸۶ میلادی پس از حادثه چرنوبیل با انتشار کتاب جامعه مخاطره‌آمیز بسیاری از پدیده‌های اجتماعی به‌ظاهر بی‌ارتباط باهم مانند بحران‌های محیط‌زیست، ایدز، فمینیسم، توسعه رسانه‌های ارتباط جمعی، مصرف‌گرایی، اخلاق، خود بالندگی و افول شکل‌های آشکار خصومت طبقاتی در بستر دموکراسی‌های رفاهی را در کتاب خود یکجا مطرح کرد و آن‌ها را به‌عنوان پیامدهای مدرنیته موردانتقاد قرارداد.

به نظر او این پدیده‌ها به‌عنوان بازتاب‌های مدرنیته، با تغییر کیفیت زندگی، جامعه بشری را به یک جامعه ریسکی بدل کرده‌اند. منظور وی از جامعه ریسکی این است که: در جامعه امروزی منفعت و ثروت با خطراتی توأم هستند. در ریسک کردن عدم قطعیت وجود دارد؛ هر ریسکی می‌تواند هم یک فرصت باشد و هم یک تهدید. تغییر سبک زندگی، فاصله گرفتن از ارزش‌های سنتی و تبدیل شدن به جامعه صنعتی ریسکی است که پس از ۱۹۷۰ جوامع را بیش‌ازپیش با خطرات انسان‌ساخت مواجه کرده است. بک معتقد است در چنین وضعیتی تنها چیزی که منجر به عقلانیت اجتماعی و تأثیرگذاری آن بر اصلاح سبک زندگی می‌شود آگاهی بوم‌شناختی است. همچنین معتقد

است برای مقابله با ریسک‌ها و مخاطرات باید بین فعالان عرصه محیط‌زیست از پایین‌تر سطوح سیاست‌گذاری تا بالاترین سطوح آن ارتباط برقرار باشد. نتایج رگرسیونی نیز حاکی از آن است که در مدل رگرسیونی متغیر برخورداری از حقوق اجتماعی با مقدار ضریب بتا $0/270$ به بهترین وجه، متغیر وابسته سبک زندگی سلامت را تبیین می‌کند. با توجه به این که مقدار ضریب همبستگی (R) بین متغیرها $0/325$ است نشان می‌دهد که بین مجموعه متغیرهای مستقل و متغیر وابسته همبستگی چندگانه متوسط وجود دارد و مقدار ضریب تعیین تعدیل شده برابر $0/10$ است، که نشان می‌دهد ۱۰ درصد از کل تغییرات میزان سبک زندگی سلامت زیست‌محیطی در این شهر وابسته به متغیر مستقل ذکر شده در این معادله است. نتایج همسو با تحقیق عزیزاده اقدم و همکاران (۱۳۹۵) می‌باشد. آن‌ها در تحقیق خود دریافتند که علاوه بر حقوق اجتماعی، حقوق فرهنگی نیز تأثیر زیادی بر سبک زندگی سلامت زیست‌محیطی داشته است.

استان همدان استانی است که از اقوام مختلف کرد، لر، ترک، فارس و مهاجرین دیگر تشکیل شده است و توجه به بحث فرهنگ شهروندی و برخورداری از حقوق شهروندی و تمایل به انجام تعهدات شهروندی می‌تواند در برخورداری شهروندان از سبک زندگی سلامت زیست‌محیطی مؤثر باشد. سه عامل اصلی شامل: تعهد به تداوم زندگی با منابع زمین، دسترسی برابر به منابع برای همه مردم و درنهایت، ارتقای کیفیت زندگی همه مردم در اثر تولید و مصرف که مستلزم اتخاذ سیاست‌های اجتماعی مناسب در همه فرهنگ‌ها و همه ملت‌ها است، خط‌مشی‌های اصلی سیاست‌های لازم در این زمینه را تعیین می‌کنند. استفاده درست و حفظ کالای باارزش محیط‌زیست مثل دقت در گرمایش و سرمایش خانه‌ها، مصرف سبز و توجه به بازیافت زباله، از جمله رفتارهای فردی‌اند که وقتی توسط یک جمع انجام شوند، تأثیرات معنادار در محیط‌زیست به وجود می‌آورند. ایجاد این نوع سبک زندگی مستلزم اتخاذ خط‌مشی‌های هماهنگ با طبیعت و نوعی الگوی زندگی است که با توان فطری طبیعت برای ادامه حیات تداخل

نیابد. بنابراین برنامه‌ریزی سیاست‌های اجتماعی جهت تأمین نیازهای مردم، فقرزدایی، رشد اقتصادی، عدالت اجتماعی و ایجاد فرصت‌های برابر نیز به سیستم سیاسی مردم محوری نیاز دارد که در جهت پایداری حرکت کرده و برای پرهیز از تضييع حقوق اقلیت‌های قومی، آیندگان، رشد اقتصادی و سیستم سیاسی و اجتماعی را با توجه به مبانی و اصول پایداری طراحی می‌کند.

شهروندی و فرهنگ شهروندی محصول و محمل تعهد و مسئول بودن عناصر مختلف جامعه است و برای تحقق آن نیازمند یک حرکت دوسویه هستیم، یکی از بالا به پایین که همان فرصت دهی و مشارکت‌جویی ساختار کلان است و دیگری حرکت از پایین به بالا که همان مشارکت و فعالیت اجتماعی شهروندان برای حضور در عرصه‌های مختلف جامعه، به‌ویژه عرصه عمومی است. نقش شهروندان و انجام تعهدات شهروندی در توسعه فرهنگ شهروندی بسیار حائز اهمیت است زیرا شهروندان عناصر شناور و پویای جامعه محسوب می‌شوند و در عرصه‌های مختلف جامعه حضور دارند. نظر به اینکه فرهنگ شهر و شهروندی از ضروریات اساسی افزایش و گسترش سرمایه اجتماعی در هر جامعه است آگاهی از میزان و کیفیت آن در زمان‌های مختلف لازمه توسعه همه‌جانبه جوامع است.

فرهنگ شهروندی مانند سایر عناصر فرهنگ با توجه به موقعیت، کارکرد یا وظیفه اجتماعی که بر آن محول شده، باید بررسی گردد. در واقع هنگامی که از یک عنصر در فرهنگ یک جامعه در زبان عام صحبت می‌کنیم این مسئله لزوماً نه مثبت است و نه منفی، بلکه بیشتر باید به سازوکارها و شرایط شکل‌گیری و تحول، زوال و نابودی آن پدیده تأکید کنیم. پس هنگامی که «صحبت از فرهنگ شهروندی می‌شود، بیشتر به نوعی به رابطه آن با سایر پدیده‌های فرهنگی و اجتماعی توجه می‌کنیم. درحالی‌که در زبان فارسی امروز به اخلاق شهروندی این پدیده استناد می‌شود، یعنی وظایفی که شهروندان در یک شهر نسبت به نهادهای اجتماعی و یا سایر شهروندان دارند و یا حداکثر به نوعی

حقوق. درحالی‌که از نظر ما فرهنگ، پهنه‌های شناختی بسیار گسترده‌تری را در برمی‌گیرد.

شهروندی یعنی روابط قراردادی میان آن‌ها می‌تواند این حُسن را در برداشته باشد که تعدادی از مردم متوجه مباحث مطرح‌شده بشوند و بتوانند با توصیه‌های که برای مثال در زمینه‌های اخلاقی یا حتی رعایت حقوق و استفاده درست از فناوری‌ها شهری و یا محیط‌زیست می‌شود خود را منطبق کنند. چراکه شهروند آگاه خود را بخشی از جامعه تلقی می‌کند و منافع خود را خارج از منافع جامعه نمی‌داند و سود و زیان آن را همچون سود و زیان خود تلقی می‌کند و در قبال آن احساس مسئولیت دارد. در یک چنین شرایطی شهروندان نسبت به وضعیت سبک زندگی سلامت زیست‌محیطی خود نیز متعهد می‌شوند. در دنیایی که انسان‌ها بر اساس انتخاب‌های خود شیوه و سبک زندگی خود را برمی‌گزینند، حقوقی از قبیل حقوق شهروندی، تحت تأثیر این قواعد دنیای مدرن قرار می‌گیرد. (بخارایی و همکاران، ۱۳۹۳: ۱۰۵). درنهایت باید اذعان شود که توسعه پایدار بدون محیط‌زیست و حفاظت از آن نه معنا دارد و نه امکان‌پذیر است. توسعه پایدار، محیط‌زیست پایدار لازم دارد. از سوی دیگر محیط‌زیست مناسب و پایدار به شهروندان با فرهنگ شهروندی بالا نیاز دارد.

پیشنهادها

- با توجه به رابطه فرهنگ شهروندی (برخورداری و آگاهی از حقوق اجتماعی، مدنی و فرهنگی شهروندی؛ و انجام تعهدات شهروندی) و سبک زندگی زیست‌محیطی، می‌توان اذعان داشت که میزان دانش، آگاهی و برخورداری از حقوق شهروندی، با حفظ محیط زیست ارتباط مستقیم دارد و هر اندازه این میزان بالا باشد رفتارهایی که موجب تخریب محیط زیست می‌شود کمتر انجام می‌شود. خانواده اولین نهادی است که هر فردی وارد آن می‌شود و در آنجا آموزش می‌بیند. بنابراین، اولین

جایی که انسان‌ها باید این رفتارها را فرا بگیرند خانواده است و والدین نقش مهمی در آموزش آن دارند. این آموزش‌ها منجر به بهبود فرهنگ و افزایش آگاهی افراد نسبت به اهمیت طبیعت می‌شود و در نهایت منجر به سبک محیط زیست سالمی خواهد شد.

- صرفه جویی در استفاده از امکانات و منابع طبیعی و عدم تسلط بر محیط

زیست و تغییر محیط زیست بدون توجه به ظرفیت‌های آن.

- ترویج فرهنگ حفاظت از محیط زیست در بین شهروندان.



منابع

- احمدیان، داریوش و حقیقتیان، منصور. (۱۳۹۵)، تحلیل جامعه‌شناختی نقش عوامل فرهنگی بر رفتارهای زیست‌محیطی شهری مورد مطالعه (شهروندان شهر کرمانشاه)، **مطالعات جامعه‌شناختی شهری (مطالعات شهری)**، دوره ۶، شماره ۱۸: ۷۵-۵۱.
- ازدری، افسون. (۱۳۸۲)، توسعه فرهنگی و محیط‌زیست، ضرورتی برای دستیابی به توسعه پایدار، **فصلنامه علمی سازمان حفاظت محیط‌زیست (علوم و مهندسی محیط زیست)**، شماره ۳۹: ۲۷-۲۹.
- اصغری، مهدی. (۱۳۹۰)، بررسی ارتباط بین مشارکت مدنی و آگاهی شهروندان در بین شهروندان شهر تهران، **پایان‌نامه کارشناسی ارشد**، رشته رفاه اجتماعی، دانشگاه علوم بهزیستی و توان‌بخشی تهران.
- بخارایی، احمد؛ شربتیان، محمدحسن و احمدی، اعظم. (۱۳۹۳)، تحلیل رابطه جامعه‌شناختی سبک زندگی و گرایش به حقوق شهروندی (مطالعه موردی دانشجویان پیام نور خراسان جنوبی)، **مجله جامعه‌شناسی کاربردی**، سال ۲۶، شماره پیاپی (۶۰)، شماره ۴: ۸۷-۱۰۸.
- برک‌پور، ناصر و جهان‌سیر، فاطمه. (۱۳۹۴). شهروندی محیط‌زیستی و تحلیل رفتار شهروندی در شهر قزوین، **فصلنامه هویت شهر**، سال دهم، شماره ۲۸: ۵۳-۶۶.
- بری، جان. (۱۳۸۱)، **محیط‌زیست و نظریه‌های اجتماعی**، ترجمه: حسن پویان و نیره توکلی، تهران، انتشارات سازمان محیط‌زیست، چاپ اول.
- بک، اولریش. (۱۳۸۱)، از جامعه صنعتی تا جامعه در مخاطره، محمد رضا مهدی زاده، **فصلنامه محیط زیست**، شماره ۳۸.
- بنی فاطمه، حسین؛ روستایی، شهرام؛ علیزاده اقدم، محمدباقر و حسین‌نژاد، فهیمه. (۱۳۹۱)، بررسی ارتباط بین سرمایه اجتماعی و سبک زندگی سلامت زیست‌محیطی در بین شهروندان شهر تبریز، **دو فصلنامه جامعه‌شناسی اقتصادی و توسعه**، شماره ۲: ۳۱-۵۶.
- تومه، ژرژ. (۱۳۸۰)، **توسعه فرهنگی و محیط‌زیست**، ترجمه: محمود شارع‌پور، تهران، نشر باز، چاپ اول.
- حبیب‌پور گتایی، کرم و صفری شالی، رضا. (۱۳۹۰)، **راهنمای جامع کاربردی Spss در تحقیقات پیمایشی**، تهران: نشر لویه و انتشارات متفکران، چاپ سوم.
- حسین‌نژاد، فهیمه. (۱۳۹۲)، بررسی سبک زندگی زیست‌محیطی شهروندان شهر تبریز، **پایان‌نامه کارشناسی ارشد**، رشته جامعه‌شناسی، دانشگاه تبریز، گروه حقوق و علوم اجتماعی.

تبیین مدل ارتباطی فرهنگ شهروندی و سبک زندگی ... ۹۱

- ساتن، فلیپ دبلیو. (۱۳۹۳)، **درآمدی بر جامعه‌شناسی محیط‌زیست**، ترجمه: صادق صالحی، تهران، انتشارات سمت، چاپ دوم.
- شاهنوشی، مجتبی و عبدالمهی، عظیمه‌السادات. (۱۳۸۶)، **تحلیلی بر فرهنگ زیست‌محیطی مردم اصفهان و برخی از عوامل مؤثر بر آن**، **مجله پژوهشی علوم انسانی دانشگاه اصفهان**، شماره ۲ (پیاپی ۲۳) (ویژه علوم اجتماعی): ۱۵-۳۴.
- شیانی، ملیحه و فاطمی نیا، سیاوش. (۱۳۸۸)، **میزان آگاهی شهروندان از حقوق و تعهدات شهروندی**، **مجله راهبرد یاس**، شماره ۱۸: ۱۰۳-۱۲۹.
- صالحی، صادق و امام قلی، لقمان. (۱۳۹۱)، **مطالعه تجربی رابطه آگاهی و رفتارهای زیست‌محیطی (مطالعه مناطق شهری و روستایی شهرستان سنندج)**، **فصلنامه علمی و پژوهشی مسائل اجتماعی ایران (دانشگاه خوارزمی)**، دوره ۳، شماره ۱: ۱۲۱-۱۴۷.
- عزیززاده اقدم، محمدباقر؛ عباس زاده، محمد و هنرور، حسین. (۱۳۹۵)، **مطالعه جامعه‌شناختی میزان آگاهی شهروندان از حقوق شهروندی و تأثیر آن بر سبک زندگی سلامت زیست‌محیطی (مورد مطالعه: شهروندان تبریز)**، **فصلنامه جامعه‌شناسی سبک زندگی**، سال دوم، شماره ۶: ۶۵-۹۹.
- عزیززاده اقدم، محمدباقر. (۱۳۸۸)، **مطالعه سبک زندگی سلامت محور شهروندان: امیدها و بیم‌ها (مطالعه موردی شهر تبریز)**، **رساله دکتری رشته جامعه‌شناسی**، دانشگاه اصفهان، دانشکده ادبیات و علوم انسانی.
- فاطمی نیا، سیاوش. (۱۳۸۸)، **میزان آگاهی شهروندان تهرانی از حقوق و تعهدات شهروندی**، **مجله علمی - ترویجی راهبرد توسعه**، شماره ۱۸: ۱۰۳-۱۲۹.
- فاطمی نیا، سیاوش. (۱۳۸۶)، **فرهنگ شهروندی: محصول و محمل حاکمیت خوب**، سازمان کارا و شهروند فعال، **مجله علمی و پژوهشی رفاه اجتماعی دانشگاه علوم بهزیستی**، دوره ۷، شماره ۲۶: ۳۵-۵۸.
- فالکس، کیث. (۱۳۸۱)، **شهروندی**، ترجمه: محمدتقی دل‌فروز، تهران: نشر کویر، چاپ اول.
- فتاحی، سروش و ثابتی، مریم. (۱۳۹۱)، **توسعه ساختار سازمانی شهری و گسترش فرهنگ شهروندی**، **مجله مطالعات شهری**، سال دوم، شماره دوم: ۱۶۳-۱۹۶.
- فلک‌الدین؛ زهرا و حاجی‌زاده میمندی، مسعود. (۱۳۹۶)، **بررسی رفتارهای زیست‌محیطی مسئولانه در بین شهروندان شهر یزد و عوامل اجتماعی-فرهنگی مؤثر بر آن**، **فصلنامه علمی و پژوهشی جامعه‌شناسی نهادهای اجتماعی دانشگاه مازندران**، دوره ۴، شماره ۱۰: ۸۱-۱۱۲.

۹۲ فصلنامه علمی برنامه‌ریزی رفاه و توسعه اجتماعی، سال دوازدهم، شماره ۴۶، بهار ۱۴۰۰

- فرهمند، مهناز؛ شکوهی، فریا، کاوه و سیارخلج، حامد. (۱۳۹۳)، بررسی عوامل اجتماعی مؤثر بر رفتارهای زیست‌محیطی (مورد مطالعه: شهروندان شهر یزد)، **مطالعات جامعه‌شناختی شهری (مطالعات شهری)**، دوره ۴، شماره ۱۰: ۱۰۹-۱۱۴.
- فیروزی، مهدی. (۱۳۸۴)، **حق بر محیط‌زیست**، تهران، سازمان انتشارات جهاد دانشگاهی، چاپ اول.
- کاپرا، فریتوف. (۱۳۸۶)، **پیوندهای پنهان، تلفیق گسترده‌های زیستی، شناختی، اجتماعی حیات در علم پایداری**، ترجمه: محمد حریری اکبری، تهران: نشر نی، چاپ اول.
- کاستلز، مانوئل. (۱۳۸۴)، **عصر اطلاعات، قدرت و هویت**، ترجمه: حسن چاوشیان، تهران: انتشارات طرح نو، چاپ چهارم.
- کاویانی راد، مراد. (۱۳۸۸)، **بوم‌شناسی سیاسی، فصلنامه مطالعات راهبردی**، سال دوازدهم، شماره ۳، پیاپی (۴۵): ۸-۲۶.
- کوهی، کمال و احمدی، آرمان. (۱۳۹۴)، مطالعه جامعه‌شناختی ارتباط دین‌داری و سبک زندگی سلامت زیست‌محیطی (مورد مطالعه: زنان و مردان متأهل شهر سنندج)، **فصلنامه جامعه‌شناسی سبک زندگی**، سال اول، شماره ۳: ۱۳۳-۱۷۳.
- مجدی، علی‌اکبر؛ صدر نبوی، رام پور؛ بهروان، حسین و هوشمند، محمود. (۱۳۹۰)، **سبک زندگی جوانان ساکن در شهر مشهد و رابطه آن با سرمایه فرهنگی و اقتصادی والدین، مجله دانشگاه فردوسی مشهد**، شماره ۲، پیاپی ۱۶: ۱۳۱-۱۶۲.
- محقق داماد، مصطفی. (۱۳۸۰)، **الهیات محیط‌زیست، نامه فرهنگستان علوم**، سال ششم، شماره ۱۷: ۷-۳۰.
- ملاپور، روح‌انگیز. (۱۳۹۱)، **بررسی میزان آگاهی شهروندی در میان معلم‌ها، مطالعه موردی معلم‌های منطقه ۱۱ شهر تهران (سال تحصیلی ۱۳۹۰-۱۳۹۱)**، پایان‌نامه کارشناسی ارشد، رشته جامعه‌شناسی، دانشگاه پیام نور تهران.
- موشار، دانیل و ایودورماگن، ژان. (۱۳۸۹)، **مبانی جامعه‌شناسی سیاسی**، ترجمه: عبدالحسین نیک‌گهر، تهران: نشر آگه، چاپ اول.
- نواح، عبدالرضا و فروتن کیا، شهروز. (۱۳۹۰)، **بررسی رابطه بین کنش عقلانی و رفتارهای زیست‌محیطی، مورد مطالعه جامعه شهری اندیمشک، فصلنامه محیط‌زیست**، شماره ۵۱: ۶۹-۷۸.
- نواح، عبدالرضا؛ فروتن کیا، شهروز و پورترکارونی، محمد. (۱۳۹۰)، **بررسی رابطه بین میزان دینداری با ارزش‌ها و رفتارهای زیست‌محیطی شهروندان (مطالعه موردی: شهر اهواز)**، **مطالعات جامعه‌شناختی شهری (مطالعات شهری)**، دوره ۱، شماره ۱: ۷۷-۹۷.

تبیین مدل ارتباطی فرهنگ شهروندی و سبک زندگی ... ۹۳

- نیازی، محسن؛ قبایی آرنی، محدثه و عسگری کویری، اسماء. (۱۳۹۵)، بررسی عوامل اجتماعی و فرهنگی مؤثر بر کیفیت زندگی (با تأکید بر سبک زندگی و فرهنگ شهروندی) مطالعه موردی: شهروندان شهرهای آران و بیدگل و کاشان، فصلنامه جامعه‌شناسی سبک زندگی، سال دوم، شماره ۶: ۲۰۱-۲۳۲.

- همتی، زهرا و شبیری، سید محمد. (۱۳۹۴)، تحلیلی بر مؤلفه‌های ارتقای فرهنگ محیط‌زیستی، مطالعه موردی: شهروندان شهر شیراز، فصلنامه تحقیقات فرهنگی ایران، دوره هشتم، شماره ۴: ۱۹۷-۲۱۵.

- همتی، رضا و احمدی، وکیل. (۱۳۹۳)، تحلیل جامعه‌شناختی از وضعیت فرهنگ شهروندی و عوامل تبیین‌کننده آن (مورد مطالعه: شهر ایوان)، فصلنامه برنامه‌ریزی رفاه و توسعه اجتماعی، شماره ۱۸: ۱۳۹-۱۸۲.

- هومن، حیدر علی. (۱۳۸۴)، مدل یابی معادلات ساختاری با کاربرد نرم افزار لیزرل، تهران، انتشارات سمت، چاپ اول.

- Amy Schulz & Mary E. Northridge, (2004), *Implications for Environmental Health Promotion*, Sage Publications, *Health Education & Behavior*, Vol. 31 (4): 455-471
- Bentler, P. M. (1990). "Comparative fit indexes in structural models". *Psychological Bulletin*, Vol:107, (2), 238-246.
- Bollen, B. & B. C. Long. (1993). *Testing Structural Equation Models*. Ca: Newbury Park, sage.
- Delanty.G. (2002). "Two Conceptions of Cultural Citizenship: A Review of Recent Literature on Culture and Citizenship", *The Global review of Ethnopolities*, university of Liverpool/ UK, vol, 1, No, 3, 60- 66.
- Dobson. Andrew. (2007). "Environmental Citizenship: Towards Sustainable Development", *Sust. Dev.* Vol: 15, I:5, 276-285
- Enzler, H. B. (2015). "Consideration of future consequences as a predictor of environmentally responsible behavior", *SAGE Journals*, Vol: 47, Issue: 6 p (s), 618-643.
- Genevieve M. Perron, Raymond P. cote (2006). "Improving environmental awareness training in business", *journal of Cleaner Production*, Vol:14, Issue(6-7), 551-562.
- Giddens, A (1993). *class and power*, I cassel(ed) Basingstoke Macmillan