

وجوه تناسب سوره‌های ذاریات و طور بر اساس الگوی سوره‌شناسی ساختاری

مجتبی شکوری *

کرم سیاوشی **

تاریخ دریافت: ۱۳۹۹/۰۴/۰۸

تاریخ تایید: ۱۴۰۰/۰۶/۳۱

چکیده:

موضوع تناسب بین سوره‌های قرآن کریم، یکی از موضوعات باسابقه و مهم در حوزه تفسیر قرآن کریم است. شناسایی مناسبات میان سوره‌های قرآن، می‌تواند رهیافت‌های جدیدی در حوزه زیبایی‌شناسی و اعجاز قرآن کریم ایجاد کند و اهمیت پرداختن به این موضوع، از همین دریچه روشن می‌گردد. فقدان مدل نظام‌مند در حوزه بیان تناسب سوره‌ها، یکی از ضعف‌های روشی در این علم است که انتقادهای فراوانی به این علم را در پی داشته است. هدف این مقاله آن است که با بهره‌گیری از مدل‌های حوزه تفسیر ساختاری قرآن کریم، الگویی مناسب برای بررسی تناسب بین سوره‌های همجوار قرآن بیابد. بدین منظور، در این مقاله تناسب بین دو سوره ذاریات و طور با استفاده از مدل سوره‌شناسی ساختاری و با روش توصیفی تحلیلی بررسی شده است. یافته‌های پژوهش نشان می‌دهد که استفاده از این مدل می‌تواند مناسبات و مشابهت‌های بین این دو سوره را از زوایای جدیدی به معرض دید گذاشته و موجب پیدایش تفاسیر و فهم جدید از سوره‌های قرآن و تناسب بین آنها گردد.

کلیدواژه‌ها: تناسب آیات و سوره، سوره‌شناسی ساختاری قرآن، ذاریات، طور.

* استادیار گروه علوم قرآن و حدیث، دانشگاه کوثر بجنورد، بجنورد؛ (نویسنده مسئول) m.shakouri@kub.ac.ir

** دانشیار گروه الهیات، دانشگاه بوعلی سینا، همدان؛ karam.siyavoshi@basu.ac.ir

۱- مقدمه

موضوع تناسب میان آیات و سور قرآن کریم، یکی از مباحث جذاب و چالش‌برانگیز در حوزه علوم قرآنی است که تقریباً از سده‌های میانه هجری، مورد توجه مفسران و محققان قرآنی قرار گرفته است. علم تناسب آیات و سور به بحث درباره مناسبات، شباهت‌ها و هماهنگی‌ها بین آیات درون سوره‌ها و بین سوره‌های همجوار قرآن کریم می‌پردازد. دستاوردهای این علم در حوزه زیبایی‌شناسی، اعجاز و تفسیر قرآن کریم، پرداختن همیشگی به آن و بحث و فحص درباره اصول، مبانی، راهبردها و ابزارهای کشف تناسب میان آیات و سوره‌ها را ضروری می‌سازد. چنانکه مفسران بسیاری چون: نعلبی (م ۴۲۷ ق) در تفسیر «الکشف والبیان»، طبرسی (م ۵۴۸ ق) در تفسیر «مجمع البیان»، فخر رازی (م ۶۰۶ ق) در تفسیر «مفاتیح الغیب»، ابوحنیف اندلسی (م ۷۴۵ ق) در «البحر المحیط» و از همه مهم‌تر بقاعی (م ۸۸۵ ق) در کتاب «نظم الدرر فی تناسب الآیات والسور» و جلال الدین سیوطی (م ۹۱۰ ق) در «تناسق الدرر فی تناسب السور» به این موضوع پرداخته‌اند. در میان متأخران و معاصران نیز می‌توان به مفسرانی چون: علامه طباطبایی در «المیزان»، شیخ مراغی در «تفسیر المراغی»، سعید حوئی در «الاساس فی التفسیر»، وهبه زحیلی در «التفسیر المنیر» و حجازی در «الوحدۃ الموضوعیۃ فی القرآن الکریم» و در «التفسیر الواضح» اشاره کرد که به موضوع تناسب میان آیات و سور عنایت داشته‌اند.

اما از سوی دیگر، عده‌ای از دانشمندان همچون شوکانی صاحب «فتح‌القدیر» (۱۴۱۴ ق)، مخالف وجود تناسب میان آیات و سوره‌های قرآن کریم هستند. این عده معتقدند که ساختار قرآن کریم، ساختاری نیست که بین انسان‌ها معهود و مسبوق به سابقه باشد. لذا ضرورتی ندارد که با بحث درباره تناسب میان آیات و سوره‌ها، در پی ایجاد چنین ساختاری برای قرآن باشیم. این گروه، بسیاری از مناسبات کشف‌شده توسط مفسران برای آیات

و سوره‌ها را به دلیل ذوقی بودن و قرار نگرفتن در الگوها و مدل‌های مشخص، نمی‌پذیرند.

در سده اخیر، گرایش به تفاسیر تدبیری و ساختاری باعث شده که توجه به مناسبات بین آیات درون سوره‌ها افزایش یابد. اما مبحث تناسب میان سور همجوار، موضوعی است که به اندازه تناسب‌های درون‌سوره‌ای مطمح نظر قرار نگرفته و کارهای پژوهشی ژرفی درباره آن سامان نیافته است. بیشتر مفسرانی هم که به موضوع تناسب در میان سور قرآن توجه نشان داده‌اند، در هنگام بحث از تناسب میان سوره‌ها، تنها به آیات پایانی و آغازین سوره‌ها عنایت داشته و حداکثر، به تطبیق مفاهیم کلی سوره‌ها پرداخته‌اند. بدین‌سان بررسی دقیق مفاهیم با ساختار سوره‌های مشابه و کشف مناسبات بین این سوره‌ها با استفاده از الگوها و روش‌های علمی و قابل بازآزمایی، یکی از مقوله‌هایی است که تاکنون مغفول مانده است. بر این اساس، انجام پژوهش‌های ساختارمند در حوزه تناسب میان آیات و سور برای اثبات وجود این مناسبات و تقویت پایگاه این علم قرآنی، ضرورتی است که امروزه بیش از پیش احساس می‌شود. با توجه به ضرورت پیش‌گفته، این مقاله بر آن است تا به بررسی و تبیین چگونگی تناسب میان آیات دو سوره «ذاریات» و «طور» بپردازد. این دو سوره، سوره‌های پنجاه و یکم و پنجاه و دوم در ترتیب کنونی مصحف شریف هستند. البته از نظر ترتیب نزول، سوره ذاریات شصت و هفتمین و سوره طور هفتاد و ششمین سوره نازل بر پیامبر اکرم (ص) می‌باشند (معرفت، ۱۳۸۶ ش: ۷۹). با توجه به این که فقدان ارائه الگویی مشخص در بررسی تناسب میان سوره‌های قرآن، اشکال ذوقی بودن پژوهش‌های حوزه تناسب آیات و سور را در پی خواهد داشت، لذا لازم است که برای بررسی نظام‌مند مناسبات بین آیات دو سوره مورد بحث، مدلی طراحی و یا انتخاب گردد. در این مقاله، مدل سوره‌شناسی ساختاری (شکوری، ۱۳۹۶) به عنوان الگویی مدون برای بررسی تناسب آیات این دو سوره انتخاب شده

از نظریه‌هایی که در علم روایت‌شناسی توسط روایت‌شناسان مطرحی چون ژرار ژنت، تزوتان تودوروف و رولان بارت مطرح شده، به بررسی محتوایی و ساختاری داستان‌های قرآن کریم پرداخته و سپس با الگوگیری از این نظریه‌ها، به تدوین مدلی برای فهم نظام‌مند سوره‌های قرآن اهتمام ورزیده است. این مدل، در یک نگاه کلی، آغاز سوره را به دو حیطه یا لایه «مفاهیم» و «ساختار» تقسیم می‌کند. مراد از «مفاهیم»، مضامینی است که در سوره مطرح شده و سوره فارغ از نحوه استفاده و چینش کلمات، عبارات و آیاتش، درصدد انتقال آن مضامین می‌باشد. لایه «ساختار» نیز به بررسی نحوه گزینش و چینش کلمات، عبارات و آیات برای انتقال آن مضامین و شیوه انسجام‌بخشی شکلی و محتوایی به سوره می‌پردازد.

در لایه مفاهیم، مضامین سوره به دسته‌های «سیاق»، «محور»، «بن»، «هسته» و «وابسته» تقسیم شده‌اند. سیاق، مضمون کلی یک دسته از آیات است که احتمالاً از نظر نزولی، با هم نازل شده‌اند و از نظر مضمونی نیز، در راستای انتقال یک مفهوم کلی در کنار هم قرار گرفته‌اند. محور، مضمونی جزئی‌تر از سیاق است که در کنار محورهای دیگر، به شکل‌گیری مفهوم سیاق کمک می‌کند. «بن»، مضمون یک آیه است که با هم‌نشینی در کنار سایر آیات، مفهوم محور را شکل می‌دهند. مراد از هسته، مضمون محوری یک آیه است که به عنوان گزاره اصلی در آیه مطرح می‌شود. «وابسته» نیز مفهومی است که در کنار «هسته»، در آیه آمده و مضمون گزاره اصلی را تکمیل کرده و حاشیه‌ای فرعی بر آن محسوب می‌شود (شکوری، ۱۳۹۶ش: ۲۳۴).

در لایه ساختار، آغاز مفهوم «زمان» مطرح می‌شود. در این مدل، سه گونه «زمان» برای هر آیات هر سوره در نظر گرفته شده است: زمان شأن، زمان نزول و زمان قرائت. مراد از «زمان شأن»، زمانی است که آیات درباره آن زمان صحبت می‌کنند. مثلاً در سوره نوح، زمان شأن سوره، زمان حضرت نوح است که آیات سوره به توصیف وقایع آن زمان می‌پردازند. «زمان نزول»

است. این مدل، هر سوره را از دو منظر «مفاهیم» و «ساختار» آن بررسی می‌نماید.

از آنجا که بررسی تناسب میان آیات دو سوره «ذاریات» و «طور» به صورت مستقل، فاقد پیشینه‌ای قابل اعتنا می‌باشد، هدف این مقاله آن است که با استفاده از مدل مذکور و با روش توصیفی تحلیلی، تناسب بین این دو سوره را بررسی نموده، در صورتی که این مدل بتواند مناسبات و مشابهت‌های محتوایی و ساختاری بین این دو سوره را به صورت مدون و نظام‌مند مشخص کند، آن را به عنوان الگو و معیاری برای بررسی روش‌مند تناسب میان سوره‌های قرآن کریم معرفی نماید. پرسش‌های پژوهش حاضر به شرح ذیل است:

- آیا میان دو سوره «ذاریات» و «طور» که در مصحف شریف، در کنار هم قرار گرفته‌اند، تناسبی وجود دارد؟
- چه مشابهت‌هایی بین این دو سوره در دو حوزه مفاهیم و ساختار وجود دارد؟
- آیا مدل سوره‌شناسی ساختاری می‌تواند به عنوان مدلی جامع برای بررسی تناسب بین سوره‌های قرآن کریم به کار گرفته شود؟

با توجه به مطالب فوق، در این مقاله آغاز به معرفی مدل سوره‌شناسی ساختاری خواهیم پرداخت. سپس ضمن بررسی اجمالی مفاهیم و ساختار سوره‌های «ذاریات» و «طور»، مناسبات و مشابهت‌های میان آیات این دو سوره را شناسایی کرده و مدل معرفی شده را به بوته آزمون خواهیم سپرد.

۲- معرفی مدل سوره‌شناسی ساختاری

شکوری در رساله دکترای خود با عنوان «طراحی مدل فهم ساختارمند سوره‌های قرآن کریم با استفاده از نظریات ژرار ژنت» (۱۳۹۶ش) و مقاله برگرفته از این رساله با عنوان «تدوین مدل سوره‌شناسی ساختاری با الگوگیری از نظریات مطرح در حوزه روایت‌شناسی» (ترکمانی و همکاران، ۱۳۹۷ش) با استفاده

مشخصات، جزئیات زمان نزول آن آیات و احیاناً اسباب نازل شدن آنها را بررسی می‌کند. مراد از «زمان قرائت» نیز آن است که اولاً مضامین این سوره با مقتضیات چه زمانی سازگارتر بوده و خواندن آن در چه زمانی سفارش می‌شود. ثانیاً در هنگام خواندن، فهم و تفسیر این سوره، باید از نظر زمانی به چه نکاتی توجه نمود.

دومین مؤلفه در لایه «ساختار» که مورد بررسی قرار می‌گیرد، مبحث «تداوم» است. مراد از «تداوم» آن است که اولاً هر یک از مضامین محوری سوره، چه حجمی از سوره را به خود اختصاص داده‌اند، ثانیاً چینش این مفاهیم در کنار هم چگونه است و ثالثاً چه منطقی پشت سر این چینش و توالی قرار دارد؟ منطقی توالی به سه حالت تقسیم شده است: زنجیره‌ای - انضمامی - درهم‌تنیدگی. مراد از توالی زنجیره‌ای، آن است که گزاره‌ها به صورت زنجیروار به هم متصل بوده و گزاره بعدی، نتیجه منطقی گزاره قبلی است. مراد از توالی انضمامی آن است که چند گزاره در کنار هم به منظم شده و یک گزاره بزرگتر را شکل می‌دهند. مراد از توالی درهم‌تنیدگی نیز آن است که منطق خاصی در توالی گزاره‌ها وجود ندارد، بلکه گزاره‌ها در یکدیگر تنیده شده‌اند و پس از تفکیک آنها، می‌توان به مفهوم کلی آیات دست یافت.

پس از بررسی تداوم مضامین سوره، به بررسی «بسامد مضامین» در ساختار سوره پرداخته می‌شود. مراد از بسامد آن است که هر مفهوم و مضمون، چند بار در سوره مطرح شده است. مؤلفه «بسامد» در دو حیطة «بسامد محتوایی» و «بسامد شکلی» به بررسی هدف پیش‌گفته می‌پردازد. در بررسی «بسامد شکلی» آغاز به «کلمات» و سپس به «ساختارهای زبانی» مکرر توجه می‌شود.

آخرین مؤلفه‌ای که در بررسی ساختار سوره مورد توجه قرار می‌گیرد، «گوینده‌ها و مخاطبین» آیات در سوره است. این مدل با الگوگیری از نظریه‌های روایت‌شناسانه، سه نوع گوینده و

مخاطب را از هم تفکیک کرده و به شناسایی و توصیف هر یک از آنها می‌پردازد: گوینده و مخاطب واقعی - گوینده و مخاطب مستتر - گوینده و مخاطب روایت. گوینده واقعی در قرآن کریم خداوند متعال است. گوینده مستتر، برداشتی است که خواننده با خواندن مطلب از گوینده آن دارد. در قرآن کریم، مراد از گوینده مستتر، برداشتی است که خواننده با خواندن سوره از خداوند متعال و صفات او دارد. برای شناسایی گوینده مستتر، توصیفاتی که از خداوند متعال در سوره آمده، بررسی می‌شود. مراد از گوینده روایت، آن گوینده‌ای است که در آیات، نقل قولی از او آمده است. مخاطب واقعی سوره، کسی است که در آن لحظه، مشغول به تلاوت یا فهم آیات الهی است. مخاطب مستتر سوره، کسانی هستند که این آیات در میان آنها و به تناسب احوالات آنها نازل شده است. مخاطب روایت نیز کسانی هستند که در آیات، به صراحت مورد خطاب قرار گرفته‌اند.

این مدل برای شناسایی مفاهیم و ساختار سوره‌های قرآن کریم به صورت منفرد طراحی و توسعه یافته است. از آنجا که این مدل می‌تواند نقشه نسبتاً دقیقی از مفاهیم و ساختارهای لفظی و محتوایی سوره ترسیم نماید، در این تحقیق، ما در صدد هستیم که از این مدل برای بررسی وجوه تناسب بین دو سوره بهره گیریم.

۳- لایه مفاهیم

۱-۳ بررسی مفاهیم سوره ذاریات

سوره مبارکه ذاریات، سوره‌ای مکی است (قمی، ۱۳۶۳، ش: ۲: ۳۲۸) که تمامی آن پیش از هجرت نازل شده و از این نظر، مانند دیگر سور مکی به تبیین مفاهیم اساسی و مبنایی دین اسلام می‌پردازد. در این سوره، تمرکز ویژه‌ای بر مبحث معاد و همچنین تحقق جزای اعمال در نظام آفرینش صورت گرفته است (طباطبایی، ۱۳۹۰، ق: ۱۸، ۳۶۴). در اوائل سوره بر حقانیت جزای اخروی تأکید می‌شود و در بخش میانی سوره، به تبیین

کیفیت وقوع جزای دنیوی در میان اقوام جفاکار و گناه‌پیشه‌ای
 که به انذارهای پیامبران توجه نکرده‌اند، می‌پردازد. در اواخر
 سوره نیز ضمن دلگرمی دادن به پیامبر(ص)، به تهدید منکران
 معاد و نبوت پرداخته و آنها را از عذاب دنیوی و اخروی
 می‌ترساند. در جدول ۱ تقسیم‌بندی مفاهیم سوره ذاریات شامل
 سیاق‌ها، محورها و... به تفصیل آمده است.

جدول ۱: دسته‌بندی مفاهیم سوره ذاریات

سیاق	محور	بن	هسته	وابسته
آیات: ۱-۲۳ وعدۀ به جزامندی	آیات: ۱-۶ تأکید بر وقوع جزا با سوگند	قسم	به پخش‌کنندگان	
			به حاملان سنگینی	
			به جاری‌شدگان به آسانی	
		جواب قسم	به تقسیم‌کنندگان امر	
			صدق آنچه وعده داده شده وقوع حتمی جزا	
	آیات: ۷-۹ اختلاف نظر درباره جزا	قسم	به آسمان مشبک	
		جواب قسم	اختلاف در امر جزا	
		نتیجه	منحرف شدن به خاطر این اختلاف	
	آیات: ۱۰-۱۴ تهدید منکران جزا	نفرین منکران	کشته شوند خراصان	
			توصیف منکران	در جهالتی پوشیده غافل
جزا		اتهام منکران: استهزاء وقوع	برسش استهزاء آمیز از زمان روز جزا	
		جزای منکران	سوختن در آتش	در روز جزا
استهزاء منکران		بجشید عذاب را	که برای آن عجله می‌کردید	
آیات: ۱۵-۱۹ حالات متقین (باورمندان به جزا)	حالات دنیوی	پاداش اخروی	اقامت در باغ‌ها و چشمه‌سارها	گرفتن آنچه خدا به آنها داده
		نشانه‌ها	نیکوکاری در دنیا	
			کم‌خواهی در شب	
	سرزنش	استغفار در سحرگاهان		
		انفاق از اموال	برای گدایان و محرومان	
آیات: ۲۰-۲۳ دعوت به دقت در نشانه‌های جزامندی	نشانه‌ها	در زمین		
		در خودتان		
	سرزنش	آیا نمی‌بینید؟		
	تأکید بر حقانیت جزا	وعده دادن روزی‌دهنده	وعده از جانب روزی‌دهنده است	روزی در آسمان است
		قسم: به پروردگار آسمان و زمین	قسم: به پروردگار آسمان و زمین	
جواب قسم: وعده جزا حق است	همانطور که سخن گفتن شما حقیقی است			
آیات: ۲۴-۴۶ عذاب اقوام پیشین	آیات: ۲۴-۳۷ نشانه بودن عذاب قوم لوط	تشویق برای شنیدن داستان مهمانان ابراهیم(ع)	نقل داستان مهمانان ابراهیم(ع)	مهمانان بزرگوار

سباق	محور	بن	هسته	وابسته
		ملاقات اول ابراهیم(ع) با مهمانان	سلام گفتند و ابراهیم(ع) هم جواب سلام گفت	ابراهیم(ع) آنها را نمی شناخت
		آوردن پذیرایی	ابراهیم(ع) برایشان غذا آورد	نزد اهلش رفت - گوساله چاقی آورد
		تعارف کردن غذا	نزدیک آورد و گفت آیا نمی خورید	
		ترسیدن از مهمانان و رفع ترس	احساس ترس کرد - گفتند نترس	
		بشارت دادن به فرزند	او را به پسر نوجوان بشارت دادند	فرزندی دانا
		تعجب کردن همسر ابراهیم(ع)	تعجب از بارداری پیرزنی نازا	فریاد زدن - خراشیدن صورت
		تأکید بر خواست الهی	پروردگار اینچنین گفته	او حکیم و داناست
		پرسش از مأموریت مهمانان	مأموریت شما چیست	ای فرستاده شدگان
		بیان مأموریت	فرستادن سنگ بر سر مسرفان	از جنس گل - نام دار نزد خداوند
		بیرون ساختن مؤمنان	مؤمنان را خارج ساختیم	
		یافتن یک خانه	تنها اهل یک خانه مسلم بودند	
		نشانه گذاری	نشانه گذارییم برای ترسندگان از عذاب	عذاب دردناک
	آیات: ۳۸ - ۴۰ نشانه بودن عذاب فرعون	ارسال موسی به سوی فرعون	ارسال موسی با دلیل آشکار به سوی فرعون	
		اعراض فرعون	اعراض فرعون با تمام وجود	اتهام سحر و جنون به موسی
		عذاب فرعون و سپاهیان	انداختن به دریا	گرفتن فرعون و قومش - فرعون در خور سرزنش بود
	آیات: ۴۱ - ۴۲ نشانه بودن عذاب قوم عاد	ارسال عذاب بر عاد	ارسال تندباد بی باران بر عاد	
		نابود کنندگی عذاب	بودر کردن همه چیز	
	آیات: ۴۳ - ۴۵ نشانه بودن عذاب قوم ثمود	اعلام مهلت	گفته شد که بهره گیرید	تا زمانی معین
		سر باز زدن از امر الهی	از امر پروردگارش سر باز زدند	
		فرستادن عذاب	صاعقه آنها را گرفت	در حالی که می نگرستند
		بی چاره بودن	قدرت نداشتن برای ایستادن	قدرت نداشتن برای یاری طلبی
	آیه: ۴۶ عذاب قوم نوح	جزا دادن به قوم نوح	قوم نوح را جزا دادیم	قوم گناهکاری بودند - قوم نوح پیش از همه بودند

سیاق	محور	بن	هسته	وابسته
	آیات: ۴۷ - ۴۹ نشانه‌های الهی	بنای آسمان	آسمان را بنا کردیم و وسعت می‌دهیم	با قدرت الهی
		گسترده ساختن زمین	زمین را گسترديم	خدا گهواره‌ساز خوبی است
		زوجیت	همه چیز را زوج خلق کردیم	تا متذکر شوید
آیات: ۵۰ - ۵۱ دعوت به سوی خدا	فرار به سوی خدا	به سوی خدا فرار کنید	پیامبر(ص) هشداردهنده آشکار است	
	منع شرک	خدای دیگری را با الله نپرسید	پیامبر(ص) هشداردهنده آشکار است	
آیات: ۴۷ - ۶۰ دعوت به پیروی از رسالت پیامبر(ص)	وجود تهمت به پیامبران پیشین	پیامبران پیشین را ساحر یا دیوانه خواندند		
	طغیان‌گری اقوام	همه اقوام طغیان‌گرند	اقوام یکدیگر را به تهمت‌زنی سفارش نکردند	
	امر به رویگردانی	از آنها روی بگردان	سزاوار سرزنش نیستی	
	امر به تذکر	تذکر بده	یادآوری برای مؤمنین مفید است	
آیات: ۵۶ - ۶۰ تهدید کافران	هدف از آفرینش جن و انس	هدف: عبادت		
	خداوند روزی دهنده است	خدا رزاق و دارای قدرت و استوار است	خدا از مخلوقاتش روزی نمی‌خواهد	
	فراگیری عذاب برای ستمکاران	بهره عذاب برای ستمکاران هست	عجله نکنند	
	تهدید کافران	تهدید به روزی که وعده داده شده‌اند		

۲-۳ بررسی مفاهیم سوره طور

سوره طور همانند سوره ذاریات با تأکید بر وقوع عذاب الهی در قیامت شروع می‌شود. این تأکید از طریق سوگند به آیات بزرگ الهی ایجاد می‌شود که همین امر، موجب ایجاد رعب و خشیت در دل انسان‌ها می‌گردد (قطب، ۱۴۲۵ق، ۶: ۳۳۹۱). در ادامه به تهدید منکران و توصیف باورمندان به جزامندی نظام آفرینش پرداخته و سپس ضمن رد بهانه‌های منکران معاد و نبوت، آنها را تهدید به عذاب کرده و در پایان، با دعوت پیامبر(ص) به صبر و تسبیح، به ایشان دلگرمی می‌دهد (نک: حجازی، ۱۴۱۳ق، ۳: ۵۴۳). در جدول ۲ مفاهیم سوره طور تبیین و دسته‌بندی شده است.

سوره طور همانند سوره ذاریات با تأکید بر وقوع عذاب الهی در قیامت شروع می‌شود. این تأکید از طریق سوگند به آیات بزرگ الهی ایجاد می‌شود که همین امر، موجب ایجاد رعب و خشیت در دل انسان‌ها می‌گردد (قطب، ۱۴۲۵ق، ۶: ۳۳۹۱). در ادامه به تهدید منکران و توصیف باورمندان به جزامندی نظام آفرینش

جدول ۲: دسته‌بندی مفاهیم سوره طور

سیاق	محور	بن	هسته	وابسته
	آیات: ۱ - ۸ تأکید بر وقوع عذاب الهی	قسم	به طور	
			به کتاب نوشته شده	در طوماری گسترده
			به خانه آباد	
			به سقف بلند	
			به دریای افروخته	
آیات: ۹ - ۱۶ تهدید منکران جزا	توصیف روز جزا	جواب قسم	عذاب حتمی است	آن را دفع‌کننده‌ای نیست
			پیچیدن آسمان در هم	
		حرکت کوه‌ها		
		نفرین منکران	وای بر تکذیب‌کنندگان	
		توصیف منکران	سرگرمی به یاوه‌سرایی	
		جزای منکران	آتش جهنم	
		استهزاء منکران	نشان دادن آتش	کشیده می‌شوند به آن
			آیا سحر است؟	شما تکذیبش می‌کردید
			آیا درست نمی‌بینید؟	
			بسوزید که صبر کردن یا نکردن یکی است	
توصیف جزا	جزای اعمالی است که مرتکب شدید			
	آیات: ۱۷ - ۲۸ جزای متقین (باورمندان به جزا)	توصیف جزا	جزای اعمالی است که مرتکب شدید	
آیات: ۱ - ۴۹ تأکید بر جزامندی	پاداش اخروی	صحت بهشتیان با هم	اقامت در باغ‌ها و در میان نعمت‌ها	
			خوشحالی با آنچه خدا داده	حفظ شدن از آتش جهنم
			خوردن و نوشیدن گوارا	جزای آنچه انجام داده‌اند
			تکیه بر تخت‌های چیده شده	
			ازدواج با زنانی زیبا	
			الحاق فرزندان مؤمن به آنان	بدون کسر از اعمال آنها
			میوه و گوشت	از هر نوعی که بخواهند
			نوشیدن شراب	شرابی که نه یاوه دارد نه گناه
			خدمتکاران زیبا	چون مروارید در صدف
			دنیای	بیم‌ناک بودن در میان خانواده در دنیا
حفظ از عذاب مرگبار	منت خدا بر سر آنها			
خواندن خدا در دنیا	خدا مهربان و نیکوکار است			

سیاق	محور	بن	هسته	وابسته
آیات: ۲۹ - ۴۳ رد بهانه‌های منکران		کاهن و مجنون بودن پیامبر(ص)	تو کاهن و مجنون نیستی	تذکر بده - با لطف پروردگارت
		شاعر بودن پیامبر(ص)	می‌گویند تو شاعری	انتظار مرگت را می‌کشند - انتظار بیهوده‌ای است
		حکم عقل منکران	می‌گویند پندارشان بدین حکم می‌کند	بلکه آنها سرکش هستند
		دروغ‌بافی پیامبر(ص)	می‌گویند از خود می‌بافی	بلکه آنها ایمان ندارند
		تحدی به آوردن قرآن	مثل این سخن بیاورند	اگر راست می‌گویند
		آفرینش خاص منکران	آیا خود خالقند یا مخلوق خدای دیگری هستند؟	
		خالق بودن منکران	آیا خالق آسمانها و زمین هستند	بلکه یقین ندارند
		دارا بودن گنجینه‌های الهی	آیا گنجینه‌های الهی نزد آنهاست؟	
		سیطره بر دنیا	آیا آنها سیطره دارند؟	
		داشتن نردبان به آسمان	آیا نردبانی به آسمان دارند؟	باید دلیل روشن بیاورند
		دختر دار بودن خدا	آیا خود پسر دارند و خدا دختر؟	
		اجر خواستن پیامبر(ص)	آیا تو اجری خواسته‌ای؟	که پرداختش بر آنها سنگینی کرده
		دسترسی به غیب	آیا غیب نزد آنهاست؟	که بنویسند
نقشه داشتن	آیا نقشه‌ای دارند؟	نقشه‌شان بر ضد خودشان است		
داشتن خدایی غیر از الله	آیا خدایی از الله دارند؟	خداوند از این شرک منزّه است		
آیات: ۴۴ - ۴۷ تهدید به عذاب		نادیده انگاشتن عذاب توسط منکران	اگر قطعه‌ای از آسمان سقوط کند، گویند ابری متراکم است	
		ترساندن از روز عذاب	رهایشان کن تا روز عذاب را ببینند	روزی که در آن هلاک می‌شوند
		بیچاره بودن	در آن روز، نه چاره‌ای دارند نه یاوری	
		بودن عذابی غیر از عذاب آخرت	ستمگران عذابی غیر از آن هم دارند	ولی اکثرشان نمی‌دانند
آیات: ۴۸ - ۴۹ دلگرمی به پیامبر(ص)		دعوت به صبر	بر حکم الهی صبر کن	تحت نظر خدا هستی
		دعوت به تسبیح خداوند	با حمد پروردگارت تسبیح گوی	هنگامی که ایستاده‌ای - در شب - در سحرگاهان

۳-۳ تناسب مفاهیم دو سوره

سیوطی در ذکر تناسب میان این دو سوره، به یادکرد متقین در اوایل هر دو سوره و پرداختن به کافران در بخش‌های پایانی هر دو سوره اشاره کرده است (سیوطی، ۱۴۰۶ق: ۱۱۹). طبرسی تناسب بین این دو سوره را اختتام سوره ذاریات با وعید و شروع سوره طور با توصیف وقوع وعید می‌داند (۱۳۷۲، ۹: ۲۴۵). بقاعی نیز وجه تناسب دو سوره را همسان با دیدگاه طبرسی مطرح می‌کند (۱۴۲۷ق، ۷: ۲۹۱). زحیلی نیز تناسب بین دو سوره را تشابه موضوع، تشابه آغاز و پایان دو سوره، تشابه سوگندهای آغازین و تشابه دستور الهی به پیامبر اکرم (ص) در اواخر هر دو سوره معرفی می‌کند (۱۴۱۱ق، ۲۷: ۵۳).

اما تناسب مفاهیم دو سوره ذاریات و طور بسیار فراتر از این حد است. هر دو سوره با تأکید بر وقوع وعده الهی شروع می‌شود. در هر دو سوره از سوگند برای تأکید بر اینکه رسیدن به جزای اعمال یکی از اصول اساسی نظام آفرینش است، استفاده می‌شود. در سوره ذاریات تأکید بر وقوع قیامت است، اما در سوره طور بر حقانیت وقوع عذاب پافشاری می‌کند.

در هر دو سوره، پس از تأکیدهای آغازین، به تهدید منکران قیامت می‌پردازد. جالب آن است که فراز آغازین محور تهدید منکران، در هر دو سوره با اشاره به آسمان شروع می‌شود. در سوره ذاریات به آسمان سوگند خورده می‌شود و در سوره طور، حالت آسمان در روز قیامت توصیف می‌شود. نفرین بر منکران، توصیف آنها، تشریح کیفیت عذاب آنها و همچنین استهزای آنها بابت آنکه در زندگی دنیا، قیامت و عذاب را جدی نمی‌گرفتند، مضامینی هستند که در هر دو سوره در این محور ذکر شده‌اند.

پس از تهدید منکران قیامت، هر دو سوره به بیان حالات متقین و باورمندان به قیامت پرداخته‌اند. در سوره ذاریات پس از اشاره به پاداش متقین در آخرت، حالات آنها در

دنیا تبیین می‌شود. اما در سوره طور، توصیف پاداش متقین به تفصیل ادامه می‌یابد.

فراز بعدی در دو سوره، مسیر متفاوتی را می‌پیماید. در سوره ذاریات، کیفیت عذاب دنیوی اقوام گناهکار به عنوان نشانه‌ای برای انسان‌ها تبیین می‌شود. اما در سوره طور، ضمن رد دلایل فرضی و بهانه‌های منکران در عدم قبول قول پیامبر (ص)، نشانه‌های مختلفی که در آسمان و زمین برای آنها وجود دارد، تشریح می‌گردد. فرازهای پایانی هر دو سوره، شامل تهدید کافران به وقوع عذاب دنیوی و اخروی و دلگرمی دادن به پیامبر (ص) می‌شود.

در یک نگاه کلی، می‌توان گفت که در لایه مفاهیم، این دو سوره علاوه بر آنکه به مضامین یکسانی اشاره دارند، در چینش این مضامین نیز از روال یکسانی تبعیت می‌کنند.

۴- لایه ساختار

همانطور که پیشتر گفته شد، مدل سوره‌شناسی ساختاری، الگویی چهاربخشی برای بررسی ساختار سوره‌های قرآن کریم پیشنهاد می‌کند. از آنجا که بررسی جداگانه ساختار هر یک از سوره‌ها و سپس بررسی تناسب بین این مؤلفه‌ها، موجب تطویل مقاله حاضر می‌گردد، در این بخش ضمن اشاره‌ای کلی به ویژگی‌های ساختاری هر دو سوره، صرفاً به بیان مناسبت‌ها و شباهت‌ها ذیل هر یک از بخش‌های چهارگانه پرداخته می‌شود.

۴-۱ زمان

۴-۱-۱ زمان شأن

آغاز به بررسی زمان شأن در سوره مبارکه ذاریات می‌پردازیم. آیات ۱ تا ۱۲ از این سوره، در زمان حال روایی که همان زمان نزول است، می‌گذرد. مراد از زمان حال روایی، زمانی است که این آیات بر پیامبر (ص) نازل شده است. دلیل نامگذاری آن زمان به «زمان حال روایی» این است که مخاطب قرآن، در

زمان رسیدن عذاب اشاره می‌کند. در شکل ۱ جابجایی‌های زمان شأن سوره ذاریات نشان داده شده است. سوره طور نیز با زمان حال روایی که همان زمان نزول است شروع می‌شود. اما از آیه ۹ زمان شأن آیات به روز قیامت پیوند خورده و تا آیه ۲۸ به بیان حالات کافران و متقین در سرای آخرت می‌پردازد. در آیه ۲۸ از قول متقینی که در بهشت هستند، اشاره‌ای به دنیا شده و به فراخور این اشاره، زمان شأن آیات به سرای دنیا و زمان حال روایی باز می‌گردد. از آیه ۲۹ تا آیه ۴۳ زمان حال روایی حاکم است. البته باید توجه داشت که در آیات ۳۵ و ۳۶ به زمان آغاز آفرینش گریز زده شده است. آیات ۴۴ تا ۴۷ به زمان رسیدن عذاب برای منکران اشاره دارد که زمانی نامشخص در آینده است. آیات ۴۸ و ۴۹ که آیات پایانی سوره هستند، در زمان حال روایی، سوره را به پایان می‌رسانند. در شکل ۲ تغییراتی که در زمان شأن سوره طور به وجود آمده، مشاهده می‌شود.

هنگام خواندن آیات، گویی با روایتی مواجه است که آن روایت، برای خود زمان گذشته، حال و آینده‌ای دارد. لذا وقتی می‌گوییم زمان حال روایی، منظور آن است که علی‌رغم آنکه زمان نزول قرآن برای ما که در قرن پانزدهم هجری زندگی می‌کنیم، زمان گذشته محسوب می‌شود، اما در زمان نزول این آیات، زمان حال حاکم بوده است. آیه ۱۳ پلی است که از نظر زمانی، زمان حال را به زمان قیامت و آخرت متصل می‌کند. آیات ۱۴ تا ۱۶ در آخرت می‌گذرد. اما در آیه ۱۶ دوباره به دنیا باز می‌گردیم. تا آیه ۲۳ زمان خاصی مدنظر نیست و مفاد آیات، فرازمانی بوده و همه زمان‌ها را در بر می‌گیرد. آیه ۲۴ پلی است به زمان حضرت ابراهیم(ع). آیات ۲۵ تا ۳۷ درباره زمان حضرت ابراهیم(ع) و عذاب قوم لوط سخن می‌گوید. آیات ۳۸ تا ۴۰ به زمان حضرت موسی اختصاص دارد. آیات ۴۱ و ۴۲ زمان قوم عاد، آیات ۴۳ تا ۴۵ زمان قوم ثمود و آیه ۴۶ زمان حضرت نوح را مد نظر دارد. آیات ۴۷ تا ۴۹ از نظر زمانی، گریزی به زمان آغازی آفرینش زده است. آیات ۵۰ تا ۵۵ به زمان نزول قرآن اشاره دارد. آیات ۵۶ تا ۵۸ فرازمانی است و آیات ۵۹ و ۶۰ به



شکل ۱: زمان شأن سوره ذاریات

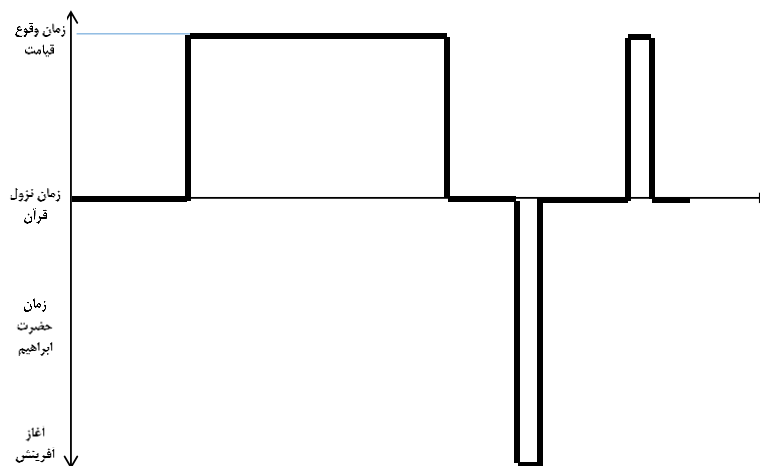

شکل ۲: زمان شأن سوره طور

دو سوره، به نشانه‌هایی که برای وقوع قیامت وجود دارد اشاره شده است. همچنین در هر دو سوره، آیات الهی در آفاق و انفس گوشزد شده است. لذا می‌توان به صورت کلی گفت که فضای قرائت هر دو سوره به هم شبیه است و قرائت سوره در زمان‌هایی که نشانه‌های الهی و مسئله معاد مورد تکذیب واقع می‌شوند، مناسب‌تر است.

همانطور که در اشکال فوق قابل مشاهده است، به جز آیات میانی دو سوره که تناسبی از نظر زمانی ندارند، در مابقی مقاطع، هر دو سوره از یک ساختار زمانی پیروی می‌کنند. فزاینده‌های آغازین هر دو سوره از نظر زمانی مشابه است و در فزاینده‌های پایانی، حتی پرش‌های زمانی نیز به صورت یکسانی رخ داده‌اند.

۲-۱-۴ زمان نزول

۲-۴-۲ تداوم گزاره‌ها
مبحث تداوم گزاره‌ها به این مسئله می‌پردازد که به هر یک از گزاره‌های سوره، چه مقدار فضا اختصاص داده شده و نحوه چینش این گزاره‌ها به چه صورتی است.

در کتب معتبر اسباب النزول، سبب نزول خاصی برای هیچ یک از آیات این دو سوره گزارش نشده است. اما با توجه به مفاد آیات و گزارش‌های معتبری که درباره ترتیب نزول سوره‌ها رسیده، می‌توان به این نتیجه رسید که هر دو سوره در مکه و در زمانی نازل شده که منکران پیامبر(ص)، از سوی ایشان را «ساحر» یا «مجنون» نامیده و از سوی دیگر، به «انکار قیامت» می‌پرداختند. لذا در هر دو سوره، منکران نبوت پیامبر(ص) و وقوع معاد، به سختی تهدید به عذاب دنیوی یا اخروی می‌شوند. با توجه به توضیحات فوق و با عنایت به فاصله کمی که این دو سوره در ترتیب نزول دارند، می‌توان گفت که فضای نزول هر دو سوره، یکسان است.

۱-۲-۴ نحوه چینش گزاره‌ها

در جدول زیر، گزاره‌های محوری دو سوره به صورت متناظر در کنار هم به نمایش گذاشته شده است. همانطور که مشاهده می‌شود، چینش کلی گزاره‌ها در دو سوره بسیار به هم شباهت دارد. هر دو سوره با سوگند شروع می‌شوند. در سوره ذاریات، چهار سوگند در چهار آیه به صورت پی در پی آمده است:

«وَالذَّارِيَاتِ ذُرْوًا ﴿١﴾ فَالْحَامِلَاتِ وِقْرًا ﴿٢﴾ فَالْجَارِيَاتِ يُسْرًا ﴿٣﴾ فَالْمَقْسَمَاتِ أَمْرًا ﴿٤﴾».

در سوره طور نیز پنج سوگند در شش آیه به صورت متوالی ذکر شده است:

۳-۱-۴ زمان قرائت

با توجه به مفاد آیات می‌توان گفت قرائت این دو سوره می‌تواند پاسخی برای منکرین قیامت مهیا سازد؛ چرا که در هر

ذاریات، آغاز با مقدمه‌ای که درباره داستان مهمانان حضرت ابراهیم (ع) بیان می‌شود، عذاب اقوام مختلفی چون قوم لوط، سپاهیان فرعون، قوم عاد، ثمود و نوح توصیف می‌گردد. از سوی دیگر، در سوره طور بهانه‌های مختلفی که منکران پیامبر اکرم (ص) در مقابله با ایشان ذکر می‌کردند، به تفصیل بیان و رد می‌شود. این بهانه‌ها گاه تهمت کاهن، مجنون یا شاعر بودن به شخص پیامبر (ص) بوده است و گاه بهانه‌های دیگری است که آنها برای انکار نبوت و معاد -حیانا- در ذهن خود تصور می‌کردند. در مقطع بعد، در سوره ذاریات به تهمت‌هایی که به پیامبر (ص) زده می‌شود، چون ساحر یا مجنون بودن اشاره شده و به پیامبر (ص) دستور داده می‌شود که ضمن رویگردانی از منکران، تنها به تذکر دادن مشغول شود. در سوره طور اما منکران پیامبر (ص) تهدید می‌شوند که در صورت ادامه دادن به روش کنونی خود، دچار عذاب الهی خواهند شد. در مقطع بعد، در سوره ذاریات به تهدید منکران و در سوره طور به دلگرمی دادن به پیامبر (ص) پرداخته شده است.

۲-۲-۴ فضای اختصاص یافته به گزاره‌ها

سوره ذاریات دارای ۳۶۰ کلمه در ۶۰ آیه می‌باشد که متوسط تعداد کلمات در هر آیه، ۶ کلمه است. سوره طور دارای ۳۱۲ کلمه در ۴۹ آیه است که متوسط تعداد کلمات در هر آیه ۶٫۳۶ کلمه است. این اعداد گویای این مطلب هستند که ضرباهنگ این دو سوره نیز بسیار به هم نزدیک است. هر دو سوره با ضرباهنگی تند شروع شده و با ضرباهنگی کند و تعداد کلماتی بیشتر در آیات، پایان می‌یابند. بررسی تعداد کلمات به کار برده شده برای هر یک از گزاره‌های محوری، این واقعیت را روشن می‌سازد که تناسب چندانی از این جهت، بین گزاره‌های دو سوره مشاهده نمی‌شود.

« وَالطُّورِ ﴿۱﴾ وَكِتَابٍ مَّسْطُورٍ ﴿۲﴾ فِي رَقٍّ مَّنْشُورٍ ﴿۳﴾ وَالْبَيْتِ الْمَعْمُورِ ﴿۴﴾ وَالسَّعْفِ الْمُرْفُوعِ ﴿۵﴾ وَالْبَحْرِ الْمَسْجُورِ ﴿۶﴾ ». همچنین جواب قسم در هر دو سوره، وقوع قیامت می‌باشد: « إِنَّمَا تُوْعَدُونَ لَصَادِقٍ ﴿۵﴾ وَإِنَّ الدِّينَ لَوَاقِعٌ ﴿۶﴾ » در سوره ذاریات و « إِنَّ عَذَابَ رَبِّكَ لَوَاقِعٌ ﴿۷﴾ مَا لَهُ مِنْ دَافِعٍ ﴿۸﴾ » در سوره طور.

پس از این گزاره‌ها، در هر دو سوره به این مطلب اشاره شده که برخی از انسان‌ها وقوع قیامت و عذاب بدکاران را باور ندارند. در آیاتی مشابه، اینگونه افراد نفرین شده‌اند. در سوره ذاریات، آنها با عنوان «دروغ‌پردازان» معرفی شده و ویژگی‌شان، بی تفاوتی نسبت به جهلی که در آن هستند، دانسته شده است: « قُتِلَ الْخَرَّاصُونَ ﴿۱۰﴾ الَّذِينَ هُمْ فِي غَمْرَةٍ سَاهُونَ ﴿۱۱﴾ ». در سوره طور نیز این افراد با برچسب «دروغ‌انگاران» معرفی شده و صفت بارز آنها، سرگرمی به مباحث بیهوده و لغو عنوان شده است: « قَوْلٌ يَوْمَئِذٍ لِلْمُكَذِّبِينَ ﴿۱۱﴾ الَّذِينَ هُمْ فِي حَوْضٍ يَلْعَبُونَ ﴿۱۲﴾ ». سپس به جزای این افراد اشاره شده است: « يَوْمَ هُمْ عَلَى النَّارِ يُفْتَنُونَ ﴿۱۳﴾ ذُوقُوا فِتْنَتَكُمْ هَذَا الَّذِي كُنْتُمْ بِهِ تَسْتَعْجِلُونَ » (ذاریات: ۱۳-۱۴) و « يَوْمَ يُدْعَوْنَ إِلَىٰ نَارٍ جَهَنَّمَ دَعَا ﴿۱۳﴾ هَذِهِ النَّارُ الَّتِي كُنْتُمْ بِهَا تُكذِّبُونَ » (طور: ۱۳-۱۴).

در مقطع بعد در هر دو سوره، به تقوای پیشگان به عنوان کسانی که قیامت و جزا را باور دارند، پرداخته شده است. در سوره ذاریات، منزلگاه آخری آنها با عبارت «إِنَّ الْمُتَّقِينَ فِي جَنَّاتٍ وَعُيُونٍ» (ذاریات: ۱۵) و در سوره طور با عبارت «إِنَّ الْمُتَّقِينَ فِي جَنَّاتٍ وَنَعِيمٍ» (طور: ۱۷) توصیف شده است. همچنین به این نکته اشاره شده که این نعمت‌ها، همه از جانب پروردگار به آنها اعطا شده است: « آخِذِينَ مَا آتَاهُمْ رَبُّهُمْ » (ذاریات: ۱۶) و « فَآكِهِينَ بِمَا آتَاهُمْ رَبُّهُمْ » (طور: ۱۸). در سوره ذاریات، پس از این آیات، به برخی از حالات متقین در دنیا اشاره شده است. اما در سوره طور، نعمت‌های آخری آنها به تفصیل بیان می‌گردد. در این مقطع، دو سوره، دو مسیر متفاوت را در پیش می‌گیرند. در سوره

جدول ۳: فضای اختصاص داده شده به گزاره‌های محوری

کلمات	گزاره‌های محوری سوره طور	کلمات	گزاره‌های محوری سوره ذاریات
۲۰	تأکید بر وقوع عذاب الهی	۱۴	تأکید بر وقوع جزا با سوگند
۴۵	تهدید منکران جزا	۱۱	اختلاف نظر درباره جزا
۹۲	جزای متقین	۲۳	تهدید منکران جزا
۱۰۵	رد بهانه‌های منکران	۲۸	حالات متقین
		۲۲	دعوت به دقت در نشانه‌های جزامندی
		۹۲	نشانه بودن عذاب قوم لوط
		۲۱	نشانه بودن عذاب فرعون
		۱۶	نشانه بودن عذاب قوم عاد
		۲۳	نشانه بودن عذاب قوم ثمود
		۸	نشانه بودن عذاب قوم نوح
		۱۶	نشانه‌های الهی
		۱۹	دعوت به سوی خدا
		۲۹	دلگرمی به پیامبر(ص)
۳۵	تهدید کافران	۳۹	تهدید کافران
۱۵	دلگرمی به پیامبر(ص)		

۳-۲-۴ منطق توالی

توالی بین اکثر گزاره‌های هر یک از دو سوره، از نوع زنجیره‌ای است. یعنی مطالب به صورت زنجیره‌ای به هم مرتبط هستند. اما در میانه هر دو سوره، آیات با توالی انضمامی به هم مربوط گشته‌اند. بدین صورت که در سوره ذاریات، از آیه ۲۰ تا ۴۶ به بیان نشانه‌های مختلف در آسمان‌ها و زمین، داستان مهمانان حضرت ابراهیم(ع)، عذاب‌های قوم لوط، فرعون، عاد، ثمود و نوح می‌پردازد که همه اینها در کنار هم، دسته‌ای را تشکیل می‌دهند با موضوع محوری نشانه‌های جزامندی. در سوره طور

نیز آیات ۳۰ تا ۴۳ به صورت انضمامی، بهانه‌های مختلفی را که منکران معاد عنوان می‌کنند، مطرح و رد می‌کند. از این نظر می‌توان گفت که در هر دو سوره، توالی بین گزاره‌ها در آغاز و پایان سوره زنجیره‌ای، و در بخش میانی سوره، توالی انضمامی است. جداول زیر، نحوه پیوند هر یک از آیات، به آیه پیشین را مشخص کرده و شکل‌ها نیز تصویری از نمای کلی توالی آیات را ترسیم می‌نمایند.

جدول ۴: منطق توالی در آیات سوره ذاریات

آیه	توالی	آیه	توالی	آیه	توالی	آیه	توالی	آیه	توالی
۱	۵۱	۱	۴۱	ز	۳۱	۱	۲۱	۱	۱۱
۲	۵۲	۱	۴۲	ز	۳۲	۱	۲۲	۱	۱۲
۳	۵۳	۱	۴۳	ز	۳۳	ز	۲۳	۱	۱۳
۴	۵۴	ز	۴۴	ز	۳۴	د	۲۴	ز	۱۴
۵	۵۵	ز	۴۵	ز	۳۵	ز	۲۵	د	۱۵
۶	۵۶	۱	۴۶	ز	۳۶	ز	۲۶	ز	۱۶
۷	۵۷	۱	۴۷	ز	۳۷	ز	۲۷	۱	۱۷
۸	۵۸	۱	۴۸	۱	۳۸	ز	۲۸	۱	۱۸
۹	۵۹	۱	۴۹	ز	۳۹	ز	۲۹	۱	۱۹
۱۰	۶۰	ز	۵۰	ز	۴۰	ز	۳۰	د	۲۰

جدول ۵: منطق توالی در آیات سوره طور

آیه	توالی	آیه	توالی	آیه	توالی	آیه	توالی	آیه	توالی
۱	۴۱	ز	۳۱	۱	۲۱	۱	۱۱		۱
۲	۴۲	۱	۳۲	۱	۲۲	۱	۱۲	۱	۲
۳	۴۳	۱	۳۳	۱	۲۳	۱	۱۳	۱	۳
۴	۴۴	۱	۳۴	۱	۲۴	۱	۱۴	۱	۴
۵	۴۵	ز	۳۵	ز	۲۵	۱	۱۵	۱	۵
۶	۴۶	۱	۳۶	ز	۲۶	۱	۱۶	۱	۶
۷	۴۷	۱	۳۷	ز	۲۷	د	۱۷	۱	۷
۸	۴۸	۱	۳۸	ز	۲۸	۱	۱۸	۱	۸
۹	۴۹	۱	۳۹	د	۲۹	۱	۱۹	۱	۹
		۱	۴۰	۱	۳۰	۱	۲۰	۱	۱۰

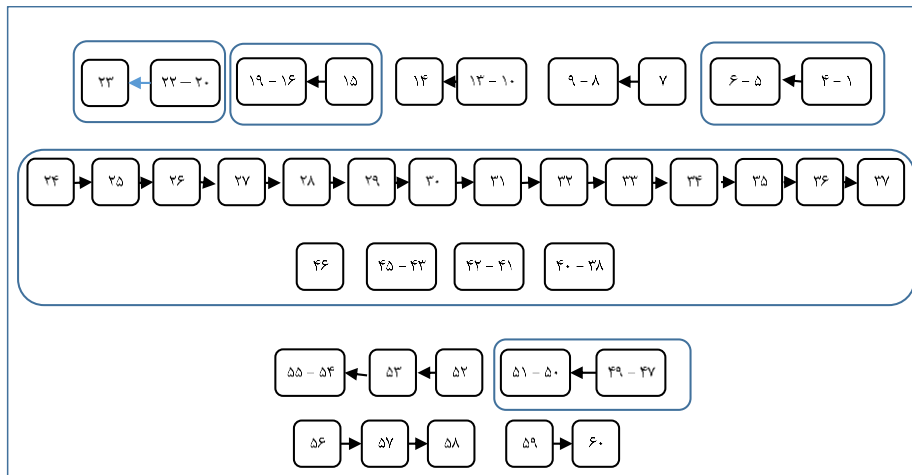

شکل ۳: منطق توالی گزاره‌ها در سوره ذاریات

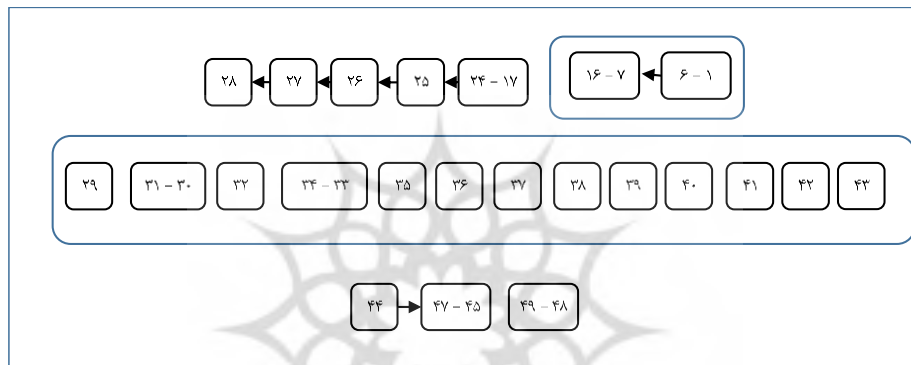

شکل ۴: منطق توالی در آیات سوره طور

پاسخ‌هایی که خداوند متعال به این تهمت‌ها می‌دهد، از دیگر مفاهیمی است که هر دو سوره بدان پرداخته‌اند. توصیف نعمت‌های بهشتی و عذاب‌های جهنمی و همچنین توصیف حالات مؤمنان و کافران در دنیا، مفاهیم دیگری است که به صورت مشترک در هر دو سوره بیان گردیده است. همچنین تناظر مفهوم اعطای فرزند به حضرت ابراهیم (ع) در سوره ذاریات با آیات الحاق ذریه بهشتیان به آنها در سوره طور نیز از مفاهیم مشابه جالبی است که در فرازهای میانی سوره‌ها مشاهده می‌شود.

۲-۳-۴ بسامد شکلی

بسامد ظاهری و شکلی در دو حوزه بسامد کلمات و بسامد ساختارهای زبانی، بررسی می‌شود. بررسی این دو سوره نشان

تأمل در شکل‌های فوق روشن سازد که منطق توالی آیات در دو سوره ذاریات و طور به صورت کلی به هم شبیه است؛ چرا که در هر دو سوره، مقطع میانی، دسته بزرگی از آیات را تشکیل می‌دهد که به وسیله توالی انضمامی یا زنجیره‌ای به هم مرتبط هستند.

۳-۴ بسامد گزاره‌ها

۱-۳-۴ بسامد محتوایی

در نگاه کلان، در هر دو سوره به مبحث معاد و وقوع قیامت پرداخته شده است؛ لذا از نظر محتوایی، شباهت فراوانی میان مفهوم کلان دو سوره مشاهده می‌شود. مفهوم عذاب، مفهوم دیگری است که در هر دو سوره بسیار تکرار شده است. اشاره به تهمت‌هایی که مشرکان به پیامبر اکرم (ص) می‌زدند و

۴-۳-۳-۲ ساختارهای زبانی

حتی مطالعه معمولی این دو سوره به صورت متوالی نیز برای خواننده روشن می‌سازد که از نظر ساختارهای زبانی و شیوه ترکیب کلمات و عبارات، مشابهت‌های فراوانی بین این دو سوره وجود دارد. نحوه شروع سوره‌ها با سوگندهای متوالی، شباهت بسیار زیاد جواب سوگندها در هر دو سوره، شباهت‌های فراوان در فرازهای میانی و همچنین فرازهای پایانی دو سوره، حاکی از تناسب بالای این دو سوره با یکدیگر است. یکی از نکات جالب در بررسی ساختارهای زبانی دو سوره، وجود عبارت «بِسُلْطَانٍ مُّبِينٍ» در پایان آیه ۳۸ در هر دو سوره است. در جدول شماره ۶ تناسب‌ها و شباهت‌ها در عرصه ساختارهای زبانی و شیوه ترکیب کلمات و عبارات با یکدیگر، نشان داده شده است.

می‌دهد که در این حوزه نیز تناسب‌ها و شباهت‌های فراوانی بین این دو سوره وجود دارد.

۴-۳-۲-۱ کلمات

بررسی کلمات در داخل سوره‌ها و محاسبه میزان تکرار آنها در سوره، نشان از آن دارد که در هر دو سوره، حدود ۷۰ درصد از کلمات، به صورت مکرر به کار برده شده‌اند. در سوره ذاریات، ۱۰۵ کلمه و در سوره طور ۱۰۲ کلمه به صورت منفرد در سوره آمده‌اند؛ لذا از این نظر می‌توان گفت ضریب انسجام کلمات در این دو سوره، که حاصل تقسیم تعداد کلمات مکرر بر تعداد کل واژگان سوره است، ضریب بالایی است و از دیگر سو، نزدیکی عجیب این دو ضریب به یکدیگر، مسئله‌ای قابل اعتنا و نیازمند پژوهش‌های منسجم‌تر، با ابزارهای آماری پیشرفته است.

جدول ۶: گزاره‌های مشابه در دو سوره ذاریات و طور

شماره آیات	گزاره‌های سوره طور	گزاره‌های سوره ذاریات	شماره آیات
۸-۱	وَالطُّورِ ﴿١﴾ وَكِتَابٍ مَّسْطُورٍ ﴿٢﴾ فِي رَقٍّ مَّنْشُورٍ ﴿٣﴾ وَالنَّبِيِّ الْمَعْمُورِ ﴿٤﴾ وَالسَّقْفِ الْمَرْفُوعِ ﴿٥﴾ وَالْبَحْرِ الْمَسْجُورِ ﴿٦﴾ إِنَّ عَذَابَ رَبِّكَ لَوَاقِعٌ ﴿٧﴾ مَا لَهُ مِنْ دَافِعٍ ﴿٨﴾	وَالذَّارِيَاتِ ذُرًّا ﴿١﴾ فَالْحَامِلَاتِ وِقْرًا ﴿٢﴾ فَالْجَارِيَاتِ يُسْرًا ﴿٣﴾ فَالْمُقْسِمَاتِ أَمْرًا ﴿٤﴾ إِنَّمَا تُوْعَدُونَ صَادِقٌ ﴿٥﴾ وَإِنَّ الدِّينَ لَوَاقِعٌ ﴿٦﴾	۶-۱
۱۱	فَوَيْلٌ لِلْمُكَذِّبِينَ	فُتِيلَ الْخِرَاصُونَ	۱۰
۱۲	الَّذِينَ هُمْ فِي حَوْضٍ يَلْعَبُونَ	الَّذِينَ هُمْ فِي عَمْرَةٍ سَاهُونَ	۱۱
۱۳	يَوْمَ يُدْعَوْنَ إِلَى نَارٍ جَهَنَّمَ دَعَا	يَوْمَ هُمْ عَلَى النَّارِ يُفْتَنُونَ	۱۳
۱۴	هَذِهِ النَّارُ الَّتِي كُنْتُمْ بِهَا تُكَذِّبُونَ	ذُوقُوا فَنَّتَكُمْ هَذَا الَّذِي كُنْتُمْ بِهِ تَسْتَعْجِلُونَ	۱۴
۱۷	إِنَّ الْمُتَّقِينَ فِي جَنَّاتٍ وَنَعِيمٍ	إِنَّ الْمُتَّقِينَ فِي جَنَّاتٍ وَعُيُونٍ	۱۵
۱۸	فَاكِهِينَ بِمَا آتَاهُمْ رَبُّهُمْ	آخِذِينَ مَا آتَاهُمْ رَبُّهُمْ	۱۶
۲۸، ۲۶	إِنَّا كُنَّا قَبْلَ فِي أَهْلِنَا مُشْفِقِينَ - إِنَّا كُنَّا مِنْ قَبْلُ نَدْعُوهُ	إِنَّمْ كَانُوا قَبْلَ ذَلِكَ مُجْسِنِينَ	۱۶
۳۰-۲۹	فَذَكِّرْ فَمَا أَنْتَ بِنِعْمَتِ رَبِّكَ بِكَاهِنٍ وَلَا مَجْنُونٍ ﴿٢٩﴾ أَمْ يَقُولُونَ شَاعِرٌ نَّتَرْتِئُصُ بِهِ رَبِّبِ الْمَنُونِ	كَذَلِكَ مَا أَتَى الَّذِينَ مِنْ قَبْلِهِمْ مِنْ رَسُولٍ إِلَّا قَالُوا سَاجِرٌ أَوْ مَجْنُونٌ	۵۲
۳۸	أَمْ لَهُمْ سُلَّمٌ يَسْتَمِعُونَ فِيهِ فَلْيَأْتِ مُسْتَمِعُهُمْ بِسُلْطَانٍ مُبِينٍ	وَوَيْ مَوْسَى إِذْ أَرْسَلْنَاهُ إِلَى فِرْعَوْنَ بِسُلْطَانٍ مُبِينٍ	۳۸
۴۵	فَدَرَّهُمْ حَتَّىٰ يُلَاقُوا يَوْمَهُمُ الَّذِي فِيهِ يُصْعَقُونَ	فَتَوَلَّ عَنْهُمْ فَمَا أَنْتَ بِمَلُومٍ	۵۴
۴۷	وَإِنَّ لِلَّذِينَ ظَلَمُوا عَذَابًا دُونَ ذَلِكَ وَلَكِنْ أَكْثَرُهُمْ لَا يَعْلَمُونَ	فَإِنَّ لِلَّذِينَ ظَلَمُوا دُونًا مِثْلَ ذُنُوبِ أَصْحَابِهِمْ فَلَا يَسْتَعْجِلُونَ	۵۹

۴-۴ گوینده‌ها و مخاطبین

گوینده واقعی در تمامی سوره‌های قرآن کریم خداوند متعال است. اوست که این کتاب را بر پیامبرش (ص) نازل کرده و از طریق این کلمات نورانی، به مکالمه و مفاهمه با پیامبر (ص) و تمامی انسان‌ها تا قیامت می‌پردازد. اما گوینده مستتر، برداشتی است که مخاطب با خواندن سوره از گوینده واقعی به دست می‌آورد. در سوره مبارکه ذاریات، صفات «حکیم، علیم، رزاق، ذوالقوه و متین» برای خداوند متعال ذکر شده است. در سوره طور اما دو صفت «بَرٌّ و رحیم» مورد تصریح قرار گرفته است. لذا از نظر صفات آشکاری که برای خداوند ذکر شده، تشابه چندانی بین دو سوره مشاهده نمی‌شود. اما در صفات ضمنی و متداعی، مشابهت‌های جالبی یافت می‌شود. مراد از صفات ضمنی و متداعی، صفاتی است که به صورت مستقیم بیان نشده، اما از خلال کنش‌هایی که به خداوند متعال در آیات سوره منتسب شده، می‌توان این صفات را برای ذات مقدس الهی قائل شد. در هر دو سوره، خداوند متعال به عنوان خالق معرفی شده که اعطا کننده نعمت به انسان‌های نیک در بهشت، عذاب‌کننده‌ی انسان‌های طغیان‌گر و بدکار هم در دنیا و هم در سرای آخرت، نجات‌دهنده مؤمنین از عذاب و پشتیبان فرستادگان خویش است. یکی دیگر از صفات غیرمستقیمی که به صورت جالبی در هر دو سوره بدان اشاره شده، این است که در سوره ذاریات، خداوند خود را خالق زوج‌ها معرفی می‌کند و در سوره طور نیز بیان می‌دارد که او، مؤمنین را به تزویج حوریان بهشتی درمی‌آورد.

اما نوع دیگری از گوینده‌ها در این دو سوره، گوینده‌هایی هستند که در درون سوره نقل قولی از آنها بیان شده است. در سوره ذاریات، علاوه بر ذات اقدس الهی که به عنوان راوی، کل سوره را روایت می‌کند، نقل‌قول‌هایی از فرشتگان مأمور عذاب (آیه ۱۴)، حضرت ابراهیم (ع) و مهمانانش (آیات ۲۵ تا ۳۳) و شخص پیامبر اکرم (ص) (آیات ۵۰ تا ۵۱) ذکر

گردیده است. در سوره طور نیز علاوه بر خداوند متعال به عنوان راوی اصلی، سخنانی از فرشتگان مأمور عذاب (آیات ۱۵ تا ۱۶)، مؤمنان بهشتی (آیات ۲۶ تا ۲۸) و منکران هم‌عصر پیامبر (ص) (آیات ۳۰، ۳۳، ۴۴) نقل شده است.

به فراخور این گوینده‌ها، مخاطبانی نیز در سوره‌ها وجود دارند که این سخنان، خطاب به آنها بیان شده است. در سوره ذاریات، مخاطب آغازین سوره، همه انسان‌ها یا انسان‌های هم‌عصر با پیامبر (ص) هستند که به واسطه ایشان، سخنان خداوند متعال را می‌شنوند. ضمیر جمع مخاطب که به صورت بارز یا مستتر در آیات: ۵ (توعَدون)، ۸ (إِنَّكُمْ)، ۲۱ (أَنْفُسِكُمْ، تُبْصِرُونَ)، ۲۲ (رِزْقُكُمْ، توعَدون) و ۲۳ (أَنْكُمْ، تَنْطِقُونَ) آمده، نشان‌دهنده این امر است. از آیه ۲۴ و با شروع بیان داستان حضرت ابراهیم (ع) و مهمانانش، روی سخن به سوی پیامبر اکرم (ص) تغییر داده می‌شود (طبرسی، ۱۳۷۲، ۹: ۲۳۷)؛ اما به نظر می‌رسد که در ادامه بیان داستان و در هنگام بیان عاقبت اقوام جفاپیشه چون قوم ثمود، عاد و قوم نوح، مخاطب آیات تغییر می‌یابد و خداوند متعال با همه مردم سخن می‌گوید؛ چرا که در آیه ۴۹ مخاطب سخن، هم‌عصران پیامبر (ص) در درجه اول و همه انسان‌ها در درجه دوم هستند (لَعَلَّكُمْ تَذَكَّرُونَ). در آیات ۵۰ و ۵۱، مخاطب همچنان مردم هستند، اما گوینده تغییر می‌یابد و از زبان پیامبر (ص)، عباراتی نقل می‌شود. اما از آیه ۵۲، این بار خداوند به عنوان گوینده با پیامبر اکرم (ص) به عنوان مخاطب سخن می‌گوید و تا پایان سوره، تغییری در خطاب مشاهده نمی‌شود. از سوی دیگر، آیات آغازین سوره طور خطاب به پیامبر اکرم (ص) بیان شده‌اند چرا که از ضمیر مفرد مخاطب در آیه ۷ (رَبِّكَ) استفاده شده است (طبری، ۱۴۱۲، ۲۷: ۱۳). آیات ۱۳ تا ۱۶ از قول فرشتگان عذاب (ابن کثیر، ۱۴۱۹، ۷: ۴۰۱) و خطاب به جهنمیان بیان شده است. در آیه ۱۹ سخنی خطاب به بهشتیان دیده می‌شود. اما روشن نیست که گوینده این سخن خداوند متعال است یا فرشتگان بهشتی؟

۱۴۱۵ق، ۱۴: ۲۰). این ویژگی‌ها با ویژگی‌های مخاطبان سوره طور کاملاً تناسب و هماهنگی دارد. چرا که در این سوره نیز با مخاطبی مواجه هستیم که از عذاب الهی ترسی ندارد، با برچسب‌هایی چون کاهن، مجنون و شاعر، پیامبر اکرم (ص) را ترور شخصیتی می‌کند و حاضر به تفکر درباره نحوه آفرینش آسمان‌ها، زمین و خویشتن نیست.

بررسی‌های فوق نشان می‌دهد که بین این دو سوره از نظر گوینده‌ها و مخاطبان آیات نیز، همسانی‌ها و تناسب‌های فراوانی به چشم می‌خورد.

۵- نتیجه‌گیری

علی‌رغم پرسابقه و پر دامنه‌بودن مباحث در حوزه تناسب بین آیات و سور قرآن، فقدان الگویی مدون، روشمند و سازمان‌یافته برای بررسی تناسب بین سوره‌های همجوار و مشابه، یکی از خلأهای جدی در این حوزه مطالعاتی به شمار می‌رود. پژوهش حاضر با هدف امکان‌سنجی استفاده از مدل سوره‌شناسی ساختاری برای بررسی تناسب بین سوره‌های همجوار قرآن کریم، انجام شده است. بدین منظور سوره‌های «ذاریات» و «طور» که در مصحف شریف به صورت متوالی جای گرفته‌اند، انتخاب شده است. یافته‌های پژوهش نشان می‌دهند که اولاً بین دو سوره ذاریات و طور، شباهت‌ها و تناسب‌های فراوانی وجود دارد. لذا می‌توان این امر را شاهدی بر توقیفی بودن ترتیب سوره‌های قرآن کریم در نظر گرفت. ثانیاً این تناسب‌ها در هر دو حوزه مفاهیم و ساختار این دو سوره نمایان است. ثالثاً استفاده از الگوی سوره‌شناسی ساختاری می‌تواند بستری مناسب برای بررسی تناسب بین سوره‌های همجوار فراهم سازد. توجه به مفاهیم کلان و جزئی اشاره شده در آیات، و عنایت به مباحثی چون زمان آیات، توالی گزاره‌ها، بسامد کلمات و ساختارهای زبانی و گوینده‌ها و مخاطبین سوره‌ها از امتیازات این الگو در بررسی تناسب بین سوره‌ها قلمداد می‌شوند.

اکثر مفسران صرفاً به اصل خطاب پرداخته و گوینده را مشخص نکرده‌اند اما سیوطی در درالمنثور، بیانی دارد که از آن برداشت می‌شود که وی گوینده این سخن، را خدای متعال می‌داند (نک: سیوطی، ۱۴۰۴ق، ۶: ۱۱۸). در آیات ۲۵ تا ۲۸ بهشتیان با هم سخن می‌گویند و مخاطب سخن آنان، سایر بهشتیان هستند. از آیه ۲۹ تا ۳۸ خداوند متعال با پیامبر اکرم (ص) درباره بهانه‌های مشرکان و منکران سخن می‌گوید. اما در آیات ۳۹ به یکباره التفات صورت گرفته و خطاب از پیامبر (ص) به سوی منکران وی تغییر می‌یابد (أَمْ لَهُ الْبَنَاتُ وَ لَكُمْ الْبُنُونَ). البته برخی چون مقاتل بن سلیمان معتقدند در این آیه، خطاب تغییر نیافته، بلکه خداوند متعال به پیامبر اکرم (ص) امر می‌کند که این پرسش را از مشرکان بپرسد (مقاتل بن سلیمان، ۱۴۲۳ق، ۴: ۱۴۸). از آیه ۴۰ دوباره پیامبر اکرم (ص) مورد خطاب حضرت باریتعالی قرار گرفته و این حالت، تا پایان سوره ادامه می‌یابد. اطلاعات فوق نشان‌دهنده آن است که در هر دو سوره، فرازهای پایانی سوره خطاب به پیامبر اکرم (ص) نازل شده است.

مؤلفه بعدی در بررسی خطاب‌ها، مخاطبین مستتر سوره‌ها هستند. مراد از مخاطبین مستتر، کسانی هستند که این آیه‌ها در زمان آنها و برای آنها و متناسب با حالات آنها نازل شده است. تدبر و تأمل در آیات سوره ذاریات روشن می‌سازد که این سوره، در میان کسانی نازل شده که به وقوع روز جزا باور نداشتند و نشانه‌های مختلف آفاقی و انفسی بر تحقق این امر را نادیده می‌انگاشتند. بازگویی داستان مهمانان حضرت ابراهیم (ع) و عذاب قوم لوط، ثمود، عاد، قوم فرعون و قوم نوح، دعوت مردم به تأمل در نشانه‌های الهی آفرینش و دعوت به اینکه به سوی خداوند فرار کنند، ما را با ویژگی‌های دیگر مخاطبان زمان نزول این آیات آشنا می‌سازد. آیات پایانی سوره روشن می‌سازند که این مخاطبان، حاضر به پذیرش دعوت پیامبر (ص) نبوده و با ایراد تهمت‌هایی چون ساحر یا مجنون بودن به ایشان، به انکار وعده‌های عذاب می‌پرداختند (آلوسی،

تقدیر

این پژوهش از طرف دانشگاه کوثر بجنورد با شماره قرارداد NO.9904291482 حمایت شده است.

فهرست منابع

- پایان نامه مقطع دکتری در رشته علوم قرآن و حدیث، دانشگاه بوعلی سینا همدان.
- طباطبایی، محمد حسین، (۱۳۹۰ق)، *المیزان فی تفسیر القرآن*، بیروت: مؤسسه الاعلمی للمطبوعات.
- طبرسی، فضل بن حسن، (۱۳۷۲ش)، *مجمع البیان فی تفسیر القرآن*، تصحیح فضل الله یزدی طباطبایی و هاشم رسولی، تهران: ناصر خسرو.
- طبری، محمد بن جریر، (۱۴۱۲ق)، *جامع البیان فی تفسیر القرآن*، بیروت: دار المعرفة.
- قطب، سید، (۱۴۲۵ق)، *فی ظلال القرآن*، چاپ سی و پنجم، بیروت: دار الشروق.
- قمی، علی بن ابراهیم، (۱۳۶۳ش)، *تفسیر القمی*، تحقیق طیب موسوی جزایری، قم: دار الکتاب.
- معرفت، محمد هادی، (۱۳۸۶ش)، *علوم قرآنی*، چاپ هشتم، قم: مؤسسه فرهنگی تمهید.
- مقاتل بن سلیمان، (۱۴۲۳ق)، *تفسیر مقاتل بن سلیمان*، تحقیق عبدالله محمود شحاته، بیروت: دار احیاء التراث العربی.
- ابن کثیر، اسماعیل بن عمر، (۱۴۱۹ق)، *تفسیر القرآن العظیم*، تحقیق محمد حسین شمس الدین، بیروت: دار الکتب العلمیه.
- آلوسی، محمود بن عبدالله، (۱۴۱۵ق)، *روح المعانی فی تفسیر القرآن العظیم والسبع المثانی*، تحقیق علی عبدالباری عطیه، بیروت: دار الکتب العلمیه.
- بقاعی، ابراهیم بن عمر، (۱۴۲۷ق)، *نظم الدرر فی تناسب الآیات والسور*، تحقیق عبدالرزاق غالب مهدی، بیروت: دار الکتب العلمیه.
- ترکمانی، حسینعلی، شکوری، مجتبی، مهیمنی، مازیار، (۱۳۹۷ش)، *تدوین مدل سوره‌شناسی ساختاری با الگوگیری از نظریات مطرح در حوزه روایت‌شناسی*، دوفصلنامه کتاب قیم، سال ۸، ش ۱۸، صص ۳۱ - ۶۱.
- حجازی، محمد محمود، (۱۴۱۳ق)، *التفسیر الواضح*، بیروت: دار الجیل.
- زحیلی، وهبه، (۱۴۱۱ق)، *التفسیر المنیر فی العقیده والشریعه والمنهج*، دمشق: دار الفکر.
- سیوطی، عبدالرحمن بن ابی بکر، (۱۴۰۴ق)، *الدر المنثور فی التفسیر بالمأثور*، قم: کتابخانه عمومی آیت الله مرعشی نجفی (ره).
- -----، (۱۴۰۶ق)، *تناسق الدرر فی تناسب السور*، تحقیق عبدالقادر احمد عطا، بیروت: دار الکتب العلمیه.
- شکوری، مجتبی، (۱۳۹۶ش)، *طراحی مدل فهم ساختارمند سوره‌های قرآن کریم با استفاده از نظریات ژرار ژنت*،