

Research Paper

Identifying the Impact of the Components of Social Capital on the Migration of Villagers by Mediating Role of Place Attachment (Case Study: Jiroft Township)

Samira Behroozeh¹, Latif Haji¹, *Razieh Namdar²

1. PhD Student, Department of Agricultural Extension and Education, School of Agriculture, Shiraz University, Shiraz, Iran.

2. Assistant Professor, Department of Agricultural Extension and Education, School of Agriculture, Shiraz University, Shiraz, Iran.



Citation: Behroozeh, S., Haji, L., & Namdar, R. (2021). [Identifying the Impact of the Components of Social Capital on the Migration of Villagers by Mediating Role of Place Attachment (Case Study: Jiroft Township) (Persian)]. *Journal of Rural Research*, 12(2), 370-387, <http://dx.doi.org/10.22059/jrur.2021.309340.1551>

doi: <http://dx.doi.org/10.22059/jrur.2021.309340.1551>

Received: 03 Sep. 2020

Accepted: 04 April 2021

ABSTRACT

Migration is the most important phenomenon that can endanger the existence and survival of the rural community. Therefore, the purpose of the present study was to investigate the effect of social capital components and place attachment on the migration of people in the villages of *Jiroft* County, which was done with a quantitative approach. The statistical population of the study was the active rural population. Krejcie and Morgan table was used to determine the sample size (n=382). A stratified random sampling method was used to select the sample. A questionnaire was used for data collection that its validity was confirmed by a panel of experts. Furthermore, in order to assess the reliability of the research tool, Cronbach's Alpha coefficient was calculated ($0.71 \leq \alpha \leq 0.83$). The results of the Pearson correlation analysis showed that increasing the distance between rural and urban areas leads to more migration. Also, the decrease in social capital among the villagers leads to an increase in their migration. The results of path analysis showed that all components of social capital have direct and significant effects on migration, and among these, social participation has the most significant direct effect on rural migration. At the same time, place attachment also has a significant direct negative effect on migration. All components of social capital have a significant direct positive effect on place attachment. This means that the higher the level of social participation, social cohesion, social trust, social awareness and social relations of the people in rural communities, the higher the probability that their place attachment will be increased and consequently, the lower the likelihood of migration among them.

Key words:

Social Capital, Place Attachment, Migration of Villagers, *Jiroft* County

Copyright © 2021, Journal of Rural Research. This is an open-access article distributed under the terms of the Creative Commons Attribution-noncommercial 4.0 International License which permits copy and redistribute the material just in noncommercial usages, provided the original work is properly cited.

Extended Abstract

1. Introduction

R

ural development is one of the important issues with which the communities, especially the developing communities,

are faced. The rural regions' underdevelopment outcomes such as pervasive poverty, increasing inequality, unemployment, migration, etc. have caused the life in some villages to distance away from the standards of sustainable development which has per se instigated the migration of the country's rural communities and has been followed by

*** Corresponding Author:****Razieh Namdar, PhD****Address:** Department of Agricultural Extension and Education, School of Agriculture, Shiraz University, Shiraz, Iran.**Tel:** +98 (71) 36138343**E-mail:** r.namdar@shirazu.ac.ir

the decline of the rural producing population. In order to overcome these problems, social capital and place attachment are amongst the strategies that have recently drawn a lot of attention and have been capable of playing an effective role in the villages' development. Social capital is amongst the potential or actual resources realized by a network of the society members' mutual interrelationships. Place attachment points to the emotional relationships established by the individuals, groups, or communities towards their physical environment. The importance of place attachment lies in the idea that it plays a substantial role in creating and elevating more participation, cooperation and self-assistance as well as responsibility amongst the individuals.

2. Methodology

The present study is an applied and causal-relational research that has been carried out through the use of the surveying technique. The study population included the active rural population (116589 individuals) from *Jiroft* County. The study sample volume has been estimated equal to 382 villagers based on the Krejci-Morgan table. Random clustering with proportional attribution has been utilized as the sampling method. The study instrument was a questionnaire the validity of which was confirmed by a panel of specialists. Moreover, Cronbach's alpha coefficient was the instrument applied for determining the reliability ($0.71 \leq \alpha \leq 0.83$).

3. Results

The findings of correlation analysis indicated that there is a negative and significant relationship between variables like place attachment, social trust, social cohesion, social participation, social relations and social awareness with the villagers' migration. Path analysis was used for testing the study's conceptual framework in line with the exploration of the effects of the social capital's indicators on the villagers' migration with the intermediary role of place attachment. Amongst the study variables, "social participation" was found to exert the highest direct effect on the villagers' migration. Furthermore, social cohesion was found to have the highest indirect negative effect on the study participants' migration.

4. Discussion

The study findings are reflective of the idea that the more the individual's place attachment towards their living place is reduced, the higher their migration likelihood is increased; meanwhile, under such conditions, the villagers are not enjoying living and staying in their villages

and are seeking to migrate and move away because living in their villages is not followed by a sense of security and comfort for them. The results of the correlation analysis indicated that there is a reverse and significant relationship between social capital and migration in such a way that the more the social capital is reduced amongst the villagers, the more the migration is increased. In addition, the exploration results stemming from the path analysis showed that social capital has the highest direct, negative and significant effect amongst the study variables on the villagers' migration. This finding is reflective of the existence of a causal relationship between social participation and the villagers' migration, meaning that the more the individuals enjoy social participation, the more their migration likelihood will be decreased. Migration is at a high level in the studied region for reasons like weak activities by the local groups, low interest of the family members in performing participatory tasks as well as low participation in the works by the voluntary and people-driven organizations.

In addition, the investigation of the indirect effects indicated that the indicator of "social cohesion" has the highest indirect negative effect on migration in such a way that the more the study participants enjoy social cohesion, the lower their migration likelihood. Therefore, considering the high level of migration in the studied region, this situation is created when the villagers fail to readily cooperate with one another in resolving the problems.

5. Conclusion

Based on the present study's findings and in order to enhance the social capital amongst the villagers as well as increase their place attachment to their living places and in line with the corroboration of the rural communities' social relations, hence reducing and counteracting migration, the formations, cultural centers, mosques and public and people-driven institutions should perform considerable activities in the villages. In the meantime, in order to reduce the villagers' migration to the cities, the civil infrastructures, including the educational, sanitary and welfare facilities like recreational and amusement spaces (parks, green spaces and so forth) should be developed and improved in the villages. On the other hand, in order to strengthen the social capital and place attachment of the villagers parallel to reducing the migration, it is recommended that the grounds should be set for the villagers' participation in the plans and projects with early profitability as well as small rural businesses.

Acknowledgments

This research did not receive any specific grant from funding agencies in the public, commercial, or not-for-profit sectors.

Conflict of Interest

The authors declared no conflicts of interest



تحلیل مؤلفه‌های سرمایه اجتماعی مؤثر بر مهاجرت روستاییان با نقش میانجی دلبستگی مکانی (مورد مطالعه: شهرستان جیرفت)

سمیرا بهروزه^۱، لطیف حاجی^۱، *راضیه نامدار^۲

۱- دانشجوی دکتری، گروه ترویج و آموزش کشاورزی، دانشکده کشاورزی، دانشگاه شیراز، شیراز، ایران.

۲- استادیار، گروه ترویج و آموزش کشاورزی، دانشکده کشاورزی، دانشگاه شیراز، شیراز، ایران.

حکیده

تاریخ دریافت: ۱۳ شهریور ۱۳۹۹

تاریخ پذیرش: ۱۵ فروردین ۱۴۰۰

مهاجرت مهم‌ترین پدیده‌ای است که می‌تواند موجودیت و بقای جوامع روستایی را به خطر بیندازد. هدف از پژوهش حاضر بررسی اثر مؤلفه‌های سرمایه اجتماعی و دلبستگی مکانی بر مهاجرت افراد در روستاهای شهرستان جیرفت است. جامعه آماری شامل جمعیت فعال روستایی بود و حجم نمونه با استفاده از جدول کرجسی و مورگان به روش نمونه‌گیری تصادفی با انتساب متناسب ۳۸۲ نفر انتخاب شد. ابزار جمع‌آوری داده‌ها پرسشنامه‌ای محقق ساخته بود که برای تعیین روایی آن از پائل متخصصان استفاده شد. همچنین، به منظور سنجش پایایی ابزار تحقیق از آلفای کرونباخ استفاده شد و مقدار آن برای سنجش‌های مختلف پرسشنامه بین ۰/۷۱ تا ۰/۸۳ محاسبه گردید. نتایج تحلیل همبستگی پیرسون نشان داد هر چقدر فاصله محل سکونت روستاییان تا شهر بیشتر شود میزان مهاجرت آن‌ها هم به شهرها افزایش می‌یابد، از سوی دیگر هر چقدر سرمایه اجتماعی در میان روستاییان کاهش یابد مهاجرت به میزان زیادی افزایش می‌یابد. واکاوی حاصل از آزمون تحلیل مسیر نیز نشان داد تمام مؤلفه‌های سرمایه اجتماعی اثرات مستقیم و معنی‌داری بر مهاجرت دارند و در این بین مشارکت اجتماعی بیشترین اثر مستقیم معنی‌دار را بر مهاجرت روستاییان دارد. ضمن اینکه دلبستگی مکانی نیز دارای اثر منفی مستقیم معنی‌دار بر مهاجرت است. همچنین تمامی مؤلفه‌های سرمایه اجتماعی بر دلبستگی مکانی دارای اثر مستقیم مثبت معنی‌دار هستند، به این معنا که هر چه افراد در جوامع روستایی از سطح بالایی از مشارکت اجتماعی، انسجام اجتماعی، اعتماد اجتماعی، آگاهی اجتماعی و روابط اجتماعی برخوردار باشند احتمال دلبستگی مکانی در آن‌ها بیشتر می‌شود و در نتیجه احتمال مهاجرت در میان آن‌ها کاهش می‌یابد.

کلیدواژه‌ها:

سرمایه اجتماعی، دلبستگی مکانی، مهاجرت روستاییان، شهرستان جیرفت

مقدمه

بودن کیفیت شرایط زیستی مهاجران به شهرها نسبت به وضعیت زندگی آن‌ها در روستا خود می‌تواند سبب تقویت انگیزه مهاجرت بازگشتی شود (Mikhak et al., 2020)، اما آمارها نشان می‌دهد که نسبت جمعیت روستایی به جمعیت شهری کشور از ۶۸/۶ درصد در سال ۱۳۳۵ به ۲۶ درصد در سال ۱۳۹۵ کاهش یافته است (Statistical Center of Iran, 2016). با این وضعیت غالباً مهاجرت‌ها جوان‌گزين هستند. طبق سرشماری‌های عمومی نفوس و مسکن مرکز آمار ایران در سال ۱۳۹۵، مشخص شده که میزان جمعیت فعال (بازه ۱۵-۶۵ سال) روستایی کمتر شده است. دلیل این امر، خروج افراد جوان از روستا بوده که باعث کاهش رشد جمعیت (رشد ۰/۷۳- درصد بین سال‌های ۹۵-۱۳۹۰) شده است (Statistical Center of Iran, 2016). بنابراین، با توجه به مهاجرفرستی شدید برخی روستاها و پیر شدن جمعیت

توسعه روستایی یکی از مسائل مهمی است که جوامع به‌ویژه جوامع در حال توسعه درگیر آن هستند (Byrd et al., 2009). پیامدهای توسعه‌نیافتگی مناطق روستایی، همچون فقر گسترده، نابرابری فزاینده، بیکاری، مهاجرت و غیره از یک سو (Osita-Njoku & Chikere, 2015) و ضعف بودن سرمایه اجتماعی از جمله اعتماد، شبکه‌های همکاری، انسجام و مشارکت از سوی دیگر (Franke, 2005) موجب شده است زندگی در برخی مناطق روستایی از استانداردهای توسعه پایدار فاصله داشته باشد (Sharifzadeh et al., 2017). این موضوع، موجبات مهاجرت اجتماعات روستایی کشور شده و روند تدریجی تنزل جمعیت تولیدکننده روستایی را به دنبال داشته است (Shayan & Kohnepushi, 2013). هر چند پایین

* نویسنده مسئول:

دکتر راضیه نامدار

نشانی: شیراز، دانشگاه شیراز، دانشکده کشاورزی، گروه ترویج و آموزش کشاورزی.

تلفن: ۳۶۱۲۸۳۴۳ (۷۱) ۹۸+

پست الکترونیکی: namdar@shirazu.ac.ir

کاهش یافته است. آنچه می‌توان نتیجه گرفت این است که رشد جمعیت روستایی روند کاهشی داشته است. با این حال، طبق آمار در بین شهرستان‌های استان، شهرستان جیرفت دارای بیشترین مهاجرت بوده است (Kerman Province Management and Planning Organization, 2016). بر این اساس، مطالعه حاضر باهدف کلی بررسی اثر مؤلفه‌های سرمایه اجتماعی و دلبستگی مکانی بر مهاجرت، به‌منظور کاهش آن در بین روستاییان است، برای رسیدن به این هدف یک سؤال اصلی ساختار کلی این پژوهش را تشکیل می‌دهد؛ اثر مؤلفه‌های سرمایه اجتماعی و دلبستگی مکانی بر مهاجرت افراد به چه میزان است؟ در این راستا مبنای این پژوهش در راستای پاسخ به این سؤال شکل گرفته و حول آن انجام شد.

مروری بر ادبیات موضوع

مهاجرت عبارت است از جابه‌جایی مردم از مکانی به مکان دیگر به‌منظور کار یا زندگی. مردم معمولاً به دلیل دور شدن از شرایط یا عوامل نامساعد دورکننده‌ای مانند فقر، کمبود غذا، جنگ و غیره مهاجرت می‌کنند، دلیل دوم می‌تواند شرایط و عوامل مساعد جذب‌کننده مانند آموزش بهتر، مسکن بهتر و آزادی بیشتر در مقصد مهاجرت باشد (Jamshidi et al., 2019). به‌طور کلی، از دیرباز مهاجرت امری اجتناب‌ناپذیر بوده که تحت تأثیر عوامل درهم‌تنیده‌ای از جمله عوامل اجتماعی - فرهنگی، کالبدی، اقتصادی (Kiani et al., 2016)، طبیعی، رفاهی و امنیتی (Saadi et al., 2015) است. مهاجرت مردمان روستا، یکی از مؤثرترین عوامل در شکل‌گیری تحولات جدید در مباحث روستایی است (Gray, 2009). مهاجرت روستاییان به شهر پدیده‌ای گزینشی است و به دلیل اینکه بیشتر موردتوجه جوانان است، در روند توسعه اقتصادی و اجتماعی جامعه روستایی اهمیت بسیاری دارد (Saadi et al., 2015). بنابراین، مانند جوانان در روستا نیازمند مشوق‌های خاصی از جمله دلبستگی به مکان و سرمایه اجتماعی است (Long et al., 2012; Trel et al., 2012).

برای سرمایه اجتماعی تعریف واحدی وجود ندارد و تعاریف آن بر حسب کارکردهای آن متفاوت است (Rahimi Faizabadi et al., 2017). کولمن^۳ (۲۰۰۹) سرمایه اجتماعی را به‌عنوان ارتباطات ساختاری بین کنشگران شرح می‌دهد. میچلینی^۴ (۲۰۱۳) به نقل از بورديو بیان می‌کند که سرمایه اجتماعی مجموعه‌ای از منابع بالفعل یا بالقوه است که به‌وسیله شبکه‌ای از روابط متقابل بین افراد شناخته می‌شود (Michellini, 2013). بنابراین، سرمایه اجتماعی به‌طور مثبت مبتنی بر تعامل فعال افراد و گروه‌ها است که با توسعه جامعه ارتباط دارد (Hwang, 2012; Dean et al., 2016) که شامل اعتماد، روابط متقابل، هویت جمعی، همکاری

و در مواردی، خالی شدن جمعیت روستاها از سکنه، شناسایی عوامل کاهنده این روند و افزایش میل به ماندگاری روستاییان برای تداوم حیات روستا امری ضروری است (Sharifzadeh et al., 2017).

یکی از مفهومی‌هایی که اخیراً موردتوجه قرار گرفته و توانسته نقش مؤثری بر توسعه روستا داشته باشد، دلبستگی مکانی^۱ است (Valizadeh et al., 2018). مکان، احساسی در افراد ایجاد می‌کند که منجر به شکل‌گیری هویت مکانی می‌شود که بر سرمایه اجتماعی^۲ آنان اثر می‌گذارد (Rahnama & Razavi, 2012). در واقع، حس دلبستگی مکانی از مهم‌ترین عوامل اثرگذار بر رابطه فرد با محیط است. این حس دربرگیرنده عوامل گوناگونی است که کیفیت زندگی فرد در مکان را متأثر می‌کند، وجود یا عدم وجود آن بر رفتارهای فرد در جامعه تأثیر می‌گذارد (Sheikhi et al., 2015). اهمیت دلبستگی به مکان از آن رو است که نقش عمده‌ای در ایجاد و بالا بردن سطح مشارکت بیشتر (Grillo et al., 2010)، همکاری و خودباری، مسئولیت‌پذیری ساکنان مناطق مسکونی دارد و شیوه کارآمدتری را برای حل مسائل و بهبود شرایط زندگی ارائه می‌دهد (Naghdhi et al., 2016). عوامل زیادی بر دلبستگی مکان تأثیر می‌گذارند که از این میان سرمایه اجتماعی موردتوجه جامعه‌شناسان و برنامه‌ریزان قرار گرفته است (Romiani et al., 2016). از سوی دیگر سرمایه اجتماعی، بستر مناسبی برای بهره‌وری سرمایه انسانی و فیزیکی و راهی برای نیل به موفقیت قلمداد می‌شود (Rahimi & Aghababaei, 2015) و با استفاده از همسان‌سازی افراد جامعه از جهات گوناگون، باعث ایجاد اعتماد و ارتباط متقابل می‌شود و بر این اساس با تأمین اعتماد و مشارکت محلی، زمینه را برای توسعه اجتماعی و اقتصادی فراهم می‌کند (Amin-Bidbakhti & Sharifi, 2012). با این حال، یکی از چالش‌های توسعه پایدار روستایی کم‌توجهی به سرمایه اجتماعی روستاییان است (Haidari Sareban et al., 2018). همان‌طور که اشاره شد مهاجرت روستاییان به‌ویژه جوانان از مهم‌ترین مسائل و مشکلات جامعه روستایی است. بنابراین، به‌منظور حفظ این سرمایه‌ها در محیط‌های روستایی لازم است تمهیداتی اندیشیده شود؛ لذا مسئله موجود توجه محققان را برای انجام این پژوهش به خود جلب کرده است.

جیرفت، شهرستانی در استان کرمان است که بر اساس آخرین تقسیمات کشوری، دارای ۵۱۴ نقطه روستایی با جمعیتی برابر با ۳۰۸۰۸۵۸ نفر است (Statistical Center of Iran, 2016) که از آن میان، ۵۸ درصد در نقاط شهری و ۴۲ درصد دیگر در نقاط روستایی سکونت دارند (Dehghani & Adeli Sardouei, 2018). جمعیت روستایی این شهرستان در سال ۱۳۵۵، ۶۲/۸ درصد از کل جمعیت بوده که این رقم در سال ۱۳۹۰ به ۴۲/۲ درصد

3. Coleman
4. Michellini

1. Place Attachment
2. Social Capital

محیط‌زیست فیزیکی خود اشاره دارد (Mishra et al., 2010; Lewicka, 2010). در روان‌شناسی محیط‌زیست، دلبستگی مکانی بیان‌کننده یک ارتباط یا پیوستگی مثبت بین فرد و یک مکان خاص است (Williams & Vaske, 2003; Stedman, 2003). حس تعلق به اندازه‌ای اهمیت دارد که برخی معتقدند حتی در سلامتی روحی و روانی انسان نیز تأثیرگذار است (Mihaylov & Perkins, 2014). به‌طور کلی، دلبستگی مکانی به این معناست که مردم خود را به‌واسطه مکانی که در آن به دنیا آمده و رشد کرده‌اند تعریف کنند. این حس به‌گونه‌ای به پیوند فرد با مکان منجر می‌شود که انسان خود را جزئی از مکان دانسته و در نتیجه مکان برای او مهم و قابل احترام می‌شود (Mirzaali et al., 2019). یوجانگ و ذکریا^{۱۱} (۲۰۱۵) به سه مؤلفه دلبستگی مکانی اشاره می‌کنند، که شامل تعلق مفهومی، تعلق احساسی و تعلق کارکردی هستند.

تعلق مفهومی، مفهوم دلبستگی به مکان در قلمرو تداعی معانی محیط تعریف می‌شود (Sajjadzadeh, 2013). معانی نمادین مکان نقش مهمی در دلبستگی به مکان ایجاد می‌کند (Stedman, 2003). مفهوم وسیعی است که ارزش‌های ملموس و ناملموسی مانند زیبایی، تعلق، دلبستگی و معنویت را در برمی‌گیرد (Kil et al., 2014). تعلق مفهومی ماهیت مکان را مشخص می‌کند (Mahon et al., 2012)، و متمرکز بر ساکنان محلی است که ارتباط خوبی با یک منطقه دارند (Smith et al., 2012). تعلق احساسی (عاطفی) را می‌توان ناظر بر پاسخ‌های احساسی به زمینه‌ها و شرایط محیطی دانست (Brocato, 2007). این بعد با تعامل حسی انسان و مکان و نقش آن در هویت فردی ارتباط دارد و سبب بروز رفتارهای پاسخگو و متعهد در قبال مکان می‌شود که می‌تواند رفتارهای محیطی را ارتقا ببخشد (Mostafavi Saheb et al., 2018)؛ و در نهایت تعلق کارکردی به برآوردن نیازها و اهداف فردی مبنی بر کیفیت مکان در پاسخگویی به نیازهای کاربران در مقایسه با سایر مکان‌های مشابه موجود می‌پردازد که وابسته به تجارب قبلی فرد، نحوه دسترسی به مکان و الگوهای فعالیتی موجود در آن است (Williams & Vaske, 2003). با توجه به مطالب نظری موردبحث در جدول شماره ۱، بر اساس تحقیقات انجام‌شده و به‌منظور شکل‌گیری چهارچوب مفهومی تحقیق به بررسی روابط بین متغیرهای تحقیق پرداخته شده است.

بنابراین در جمع‌بندی کلی می‌توان بیان کرد که با توجه به مبانی نظری پژوهش حاضر و نتایج پژوهش‌های انجام‌شده (جدول شماره ۱) و به‌منظور دستیابی به اهداف موردنظر در پژوهش چهارچوب مفهومی، طراحی و تحلیل می‌گردد (تصویر شماره ۱).

روشن‌شناسی تحقیق

پژوهش حاضر از لحاظ هدف از نوع پژوهش‌های کاربردی

11. Ujang & Zakariya

و حس شراکت بین افراد است که آن‌ها را به انجام یک رفتار خاص وا می‌دارد (Rahimi Faizabadi et al., 2017). همچنین، سرمایه اجتماعی مجموعه منابعی است که از پیوندهای اجتماعی یا شبکه‌های اجتماعی به وجود آمده و توسعه پیدا می‌کند (Kan, 2007; Rutten et al., 2010).

محققان شاخص‌های اصلی سرمایه اجتماعی را اعتماد اجتماعی^۵، انسجام اجتماعی^۶، مشارکت اجتماعی^۷ (Riahi et al., 2014)، روابط اجتماعی^۸ (Ghazani et al., 2019) و آگاهی اجتماعی^۹ (Valibeigi et al., 2017) می‌دانند. انسجام اجتماعی دلالت بر توافق جمعی میان افراد یک جامعه دارد. به‌عبارت‌دیگر، انسجام ناظر بر میزان و الگوی رابطه متقابل بین کنشگران، گروه‌ها و خرده‌فرهنگ‌های متمایز دارد (Riahi et al., 2014). اعتماد اجتماعی زمانی شکل می‌گیرد که مردم احساس کنند که می‌توانند به همسایگان و سازمان‌های محلی خود که مسئول مدیریت یا خدمت منطقه هستند، اعتماد کنند (Dekker, 2007; Park et al., 2015). مشارکت اجتماعی به معنای داشتن ارتباطات اجتماعی با دیگران است (Dekker, 2007; Van Beuningen & Schmeets, 2013). مشارکت اجتماعی به آن دسته از کنش‌های ارادی دلالت دارد که از طریق آن، اعضاء یک جامعه در امور مختلف همکاری دارند (Van Beuningen & Schmeets, 2013). ارتباطات اجتماعی جریان اطلاعات و میزان دسترسی افراد به اطلاعات و یا حمایت از آن‌ها را تسهیل می‌کند (Dekker, 2007; Van Beuningen & Schmeets, 2013). روابط اجتماعی به هنجارهای احترام و شبکه‌های روابط مورد اعتماد بین افراد که باهم تعامل دارند، اشاره دارد (Ghazani et al., 2019)؛ و در نهایت آگاهی اجتماعی به میزان آگاهی و علاقه فرد در بررسی اخبار و مسائل روز و پیگیری آن برمی‌گردد (Valibeigi et al., 2017).

هیدالگو و هرنانداز^{۱۰} دلبستگی مکانی را «احساسی مثبت میان افراد و مکانی خاص که شاخصه اصلی آن گرایش افراد به حفظ نزدیکی به آن مکان است» تعریف کرده‌اند (Hidalgo & Hernandez, 2001). مکان واژه‌ای است که به‌صورت روزمره استفاده می‌شود تا به مفاهیم مختلفی از قبیل موقعیت، مقصد و منزل، مالکیت، حریم خصوصی و متعلقات اشاره کند (Cresswell, 2014).

حس مکان به معنی ادراک ذهنی فرد از محیط و احساسات کم و بیش آگاهانه آن‌ها از محیط خود است که شخص را در ارتباط درونی با محیط قرار می‌دهد (Falahat, 2006). دلبستگی مکانی به رابطه احساسی بین افراد، گروه‌ها یا اجتماعات با

5. Social Trust
6. Social Cohesion
7. Social Participation
8. Social Relations
9. Social Awareness
10. Hidalgo & Hernandez

شناختی روستاییان اختصاص داده شد. روایی ظاهری و محتوایی آن نیز توسط متخصصان رشته ترویج و آموزش کشاورزی و رشته روان‌شناسی اجتماعی در دانشگاه شیراز مورد تأیید قرار گرفت. برای سنجش پایایی ابزار گردآوری اطلاعات از ضریب آلفای کرونباخ استفاده شد (جدول شماره ۳). برای این منظور از مطالعه مقدماتی با تکمیل ۳۰ پرسشنامه در منطقه‌ای خارج از جامعه آماری (روستای هادی‌آباد از توابع شهرستان عنبرآباد) اما با شرایط مشابه به جامعه مورد مطالعه استفاده گردید. در این مطالعه از آمار توصیفی (فراوانی، میانگین، انحراف معیار و ضریب تغییرات) و آمار استنباطی (همبستگی پیرسون، آزمون‌های بیان تفاوت T، F و تحلیل مسیر) استفاده گردید. اولویت‌بندی گویه‌های پرسشنامه بر اساس ضریب تغییرات انجام شد. در نهایت، برای تحلیل داده‌های تحقیق از نرم‌افزار SPSS₂₂ استفاده شد.

یافته‌ها

توصیف ویژگی‌های جمعیت‌شناختی

داده‌های توصیفی پژوهش بیانگر این است که حدود ۳۹/۴ درصد از پرسش‌شوندگان را زنان و ۶۰/۶ درصد را مردان تشکیل داده‌اند. میانگین سنی پرسش‌شوندگان ۳۹ سال است که حداقل سن ۱۶ سال و حداکثر سن ۶۱ سال بوده است. کمترین و بیشترین فاصله محل سکونت روستا تا شهر به ترتیب ۵ و ۳۱ کیلومتر (میانگین ۱۳/۷۵ کیلومتر) بود. همچنین، میانگین درآمد ماهیانه افراد مورد مطالعه حدود ۸۰۰۰۰۰ تومان بوده است. بررسی وضعیت تحصیلات روستاییان مورد مطالعه نشان داد که حدود ۸ درصد آنان بی‌سواد بوده و ۶۸ درصد تحصیلات بالاتر از دیپلم داشتند.

اولویت‌بندی متغیرهای تحقیق

وضعیت مهاجرت روستاییان با در نظر گرفتن ۱۵ مؤلفه در مقیاس رتبه‌ای (از خیلی کم تا خیلی زیاد) مورد بررسی قرار گرفت و در تجزیه و تحلیل داده‌ها، برای کمترین امتیاز، ۱ و بیشترین امتیاز ۵ در نظر گرفته شد. نتایج به‌دست‌آمده نشان می‌دهد که از نظر روستاییان «نبود درآمد کافی و مناسب» و «توسعه راه‌های ارتباطی از روستا به شهر» به ترتیب، بالاترین و پایین‌ترین اولویت جهت مهاجرت را به خود اختصاص داده‌اند، به طوری که مهاجرت روستاییان بیشتر در راستای کسب درآمد و امرار معاش صورت می‌گیرد. از طرفی «وجود یکی از بستگان و خویشان» به مراتب کمتر در اولویت روستاییان برای مهاجرت کردن است (جدول شماره ۴).

است، از لحاظ قابلیت تعمیم یافته‌ها، پیمایشی و از لحاظ ماهیت داده‌ها کمی است. همچنین از لحاظ شیوه تحلیل داده‌ها و اطلاعات نیز از نوع توصیفی و علی-رابطه‌ای است. این پژوهش در روستاهای شهرستان جیرفت انجام شده است. جامعه آماری مورد مطالعه در این پژوهش را جمعیت فعال روستایی (۱۱۶۵۸۹ نفر) تشکیل می‌دهند. تمامی افرادی که بین فاصله سنی ۱۵-۶۴ ساله قرار دارند و در تولید کالا و خدمات مشارکت داشته و یا قابلیت مشارکت دارند، جمعیت فعال اقتصادی محسوب می‌شوند (Statistical Center of Iran, 2016). حجم نمونه بر اساس جدول نمونه‌گیری کرجسی و مورگان^{۱۲} (۱۹۷۰) تعداد ۳۸۲ نفر برآورد گردید، که نرخ بازگشت‌پذیری پرسشنامه‌ها ۳۷۳ بود و همچنین تعداد ۱۱ پرسشنامه نامناسب بودند که از تحلیل کنار گذاشته شدند و در نهایت تحلیل و تفسیرهای آماری بر روی ۳۶۰ پرسشنامه انجام گردید. برای نمونه‌گیری از روش نمونه تصادفی طبقه‌ای با انتساب متناسب استفاده شد (جدول شماره ۲).

پس از شکل‌گیری مفاهیم و اهداف تحقیق، پرسشنامه‌ای برای جمع‌آوری اطلاعات تنظیم گردید، متغیرهای مستقل اصلی مورد مطالعه عبارت‌اند از مؤلفه‌های سرمایه اجتماعی و دلبستگی مکانی که تعاریف مفهومی آن‌ها در قسمت مقدمه مورد تشریح قرار گرفت. اما برای عملیاتی کردن این متغیرها در قالب طیف لیکرت پنج‌تایی، گویه‌هایی استفاده شد که برخی از این گویه‌ها محقق ساخته بودند و برخی نیز از مطالعات دیگر محققان اقتباس شدند. پرسشنامه مذکور دارای چهار بخش بود؛ بخش اول به بررسی و توصیف وضعیت مهاجرت روستاییان در قالب ۱۰ گویه (Sharifi & Zare Shahabadi, 2018; Alimardani et al., 2019; Rostamalizadeh & Ghasemi Ardahaee, 2018) پرداخته است (جدول شماره ۴). بخش دوم نیز به بررسی دلبستگی مکانی تحت عنوان متغیر میانجی پرداخته، که دارای سه مؤلفه «تعلق احساسی»، «تعلق کارکردی» و «تعلق مفهومی» است، که هر کدام از این مؤلفه‌ها با تعدادی گویه (Tavakolinia et al., 2016; Bazi et al., 2016; Emami et al., 2018; Rostamalizadeh & Ghasemi- Ardahaee, 2017) مورد بررسی قرار گرفت (جدول شماره ۵). بخش سوم پرسشنامه سرمایه اجتماعی بود که از ۵ مؤلفه «مشارکت اجتماعی»، «انسجام اجتماعی»، «آگاهی اجتماعی»، «اعتماد اجتماعی» و «روابط اجتماعی» تشکیل شده بود، که با تعدادی گویه (Loghman et al., 2019; Savari & Abdeshahi, 2019; Afrakhteh et al., 2014; Romiani et al., 2016) مورد بررسی قرار گرفت (جدول شماره ۶) و هر کدام از این مؤلفه‌ها هم با تعدادی گویه مورد سنجش قرار گرفت. به‌منظور سنجش هر یک از گویه‌های ابزار تحقیق از طیف لیکرت ۵ تایی (خیلی کم: ۱، کم: ۲، متوسط: ۳، زیاد: ۴، خیلی زیاد: ۵) استفاده شد. بخش چهارم پرسشنامه نیز به ویژگی‌های جمعیت

جدول ۱. رابطه بین متغیرها.

نوع رابطه	پژوهشگران	رابطه متغیرها	ردیف
منفی و معنی‌دار	Nawrotzki et al., 2015; Hosseini Rad, 2008; Sadra, 2012	سرمایه اجتماعی و مهاجرت	۱
مثبت و معنی‌دار	Bradley et al., 2009; Payton et al., 2005; Azizi & Shekari, 2018; Kil et al., 2014; Rahnama & Razavi, 2012; Sharifzadeh et al., 2017; Jamshidiha et al., 2015; Rabbani Khouasgani et al., 2010	سرمایه اجتماعی و دل‌بستگی مکانی	۲
منفی و معنی‌دار	Rabani et al., 2012; Tavakoly & Mousavi, 2009; Rostamalizadeh & Ghasemi- Ardahaee, 2019	دل‌بستگی مکانی و مهاجرت	۳

فصلنامه پژوهش‌های روستایی

مأخذ: یافته‌های پژوهش، ۱۳۹۹

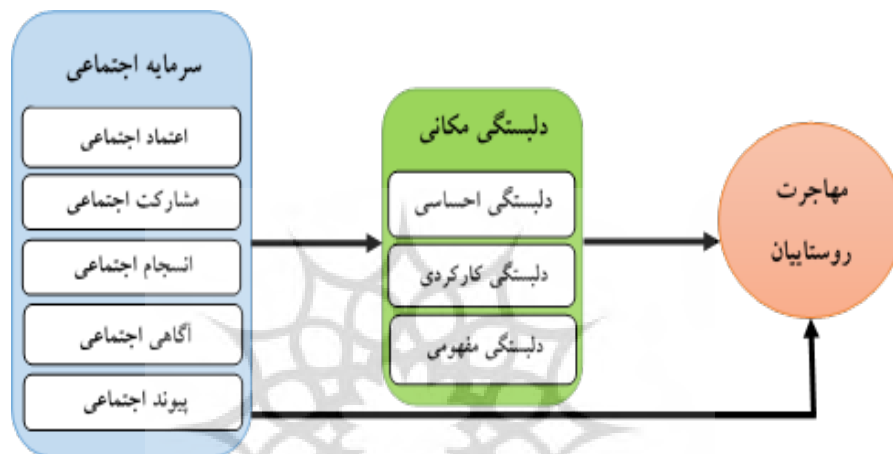

فصلنامه پژوهش‌های روستایی

تصویر ۱. چهارچوب مفهومی پژوهش. مأخذ: یافته‌های پژوهش، ۱۳۹۹

جدول ۲. حجم نمونه مورد بررسی مطابق با طبقات نمونه‌گیری.

دهستان	حجم جمعیت	حجم نمونه
دلفاراد	۴۶۰۲	۱۵
ساردوئیه	۱۰۷۳۸	۳۵
گور	۱۳۳۹۶	۴۴
رضوان	۷۹۷۶	۲۶
سغندر	۶۱۳۳	۲۰
مسکون	۷۹۷۶	۲۶
اسفندقه	۷۹۷۶	۲۶
اسلام‌آباد	۵۵۲۳	۱۸
خاتون‌آباد	۸۸۹۵	۲۹
دولت‌آباد	۱۵۶۴۶	۵۲
هلیل	۳۳۰۲	۱۴
اسماعیلی	۶۷۴۶	۲۲
حسین‌آباد	۱۲۸۸۴	۴۲
گنچ‌آباد	۳۶۹۴	۱۳
جمع	۱۱۶۵۸۹	۲۸۲

فصلنامه پژوهش‌های روستایی

مأخذ: یافته‌های پژوهش، ۱۳۹۹

جدول ۳. مقدار ضریب آلفای کرونباخ برای متغیرهای پژوهش.

ردیف	متغیر	تعداد گویه	ضریب آلفای کرونباخ
۱	تعلق احساسی	۷	۰/۷۵
۲	تعلق کارکردی	۷	۰/۸۲
۳	تعلق مفهومی	۵	۰/۷۶
۴	مهاجرت	۱۵	۰/۸۰
۵	اعتماد اجتماعی	۵	۰/۷۳
۶	مشارکت اجتماعی	۷	۰/۷۶
۷	انسجام اجتماعی	۴	۰/۸۳
۸	آگاهی اجتماعی	۶	۰/۷۱
۹	روابط اجتماعی	۴	۰/۷۴

فصلنامه پژوهش‌های روستایی

مأخذ: یافته‌های پژوهش، ۱۳۹۹

جدول ۴. اولویت‌بندی مؤلفه‌های مهاجرت.

اولویت	ضریب تغییرات	انحراف معیار	میانگین*	گویه‌ها
۱	۰/۲۵۲	۱/۰۹۶	۴/۳۵	نبود درآمد کافی و مناسب
۲	۰/۲۵۸	۱/۰۸۹	۴/۲۲	کمبود فرصت‌های شغلی
۳	۰/۲۶۰	۱/۰۸۳	۴/۱۷	کمبود زمین برای کشت
۴	۰/۲۹۳	۱/۲۳۸	۴/۲۳	سختی کار مشاغل کشاورزی
۵	۰/۳۰۲	۱/۱۶۳	۴/۱۸	ناچیز بودن امکانات زندگی در مناطق روستایی
۶	۰/۳۲۱	۱/۲۷۶	۳/۹۸	فاصله روستا به شهر از لحاظ جغرافیایی
۷	۰/۳۲۲	۱/۲۷۷	۳/۹۶	کسب تحصیلات بالاتر
۸	۰/۳۲۴	۱/۲۶۰	۳/۸۹	کمبود امکانات آموزشی
۹	۰/۳۲۶	۱/۲۸۸	۳/۹۵	ازدواج (سکونت یکی از زوجین در شهر)
۱۰	۰/۳۲۹	۱/۳۰۷	۳/۹۷	مساعده نبودن شرایط آب و هوایی
۱۱	۰/۳۳۶	۱/۳۰۲	۳/۸۷	حوادث طبیعی (سیل، زلزله، خشک‌سالی و غیره)
۱۲	۰/۳۴۲	۱/۳۵۳	۳/۹۵	جاذبه‌های زندگی شهری
۱۳	۰/۳۵۴	۱/۳۹۲	۳/۹۳	اختلافات قومی و قبیله‌ای
۱۴	۰/۳۶۷	۱/۴۳۵	۳/۸۱	توسعه راه‌های ارتباطی از روستا به شهر
۱۵	۰/۴۰۹	۱/۴۶۶	۳/۵۸	وجود یکی از بستگان و خویشان
—	—	۰/۸۷۲	۴	مجموع

* طیف لیکرت (خیلی کم: ۱، کم: ۲، متوسط: ۳، زیاد: ۴، خیلی زیاد: ۵)

فصلنامه پژوهش‌های روستایی

مأخذ: یافته‌های پژوهش، ۱۳۹۹

اولویت‌بندی گویه‌های مربوط به مؤلفه‌های دلبستگی مکانی در افراد مورد مطالعه

نتایج حاصل از بررسی دلبستگی مکانی افراد مورد مطالعه نسبت به محل زندگی‌شان بر اساس سه مؤلفه تعلق احساسی،

تعلق مفهومی و تعلق کارکردی بیانگر آن است که از لحاظ تعلق احساسی، «احساس راحتی افراد در روستایشان نسبت به جاهای دیگر» از اولویت بالایی برخوردار است، از سوی دیگر «رضایت افراد از پیشرفت روستا» نیز در اولویت آخر قرار گرفت (جدول شماره

مشکلات محله» بالاترین اولویت را داشت، و «میزان اعتماد به عملکرد مسئولان و مدیران» نیز در اولویت آخر قرار گرفت. از لحاظ مشارکت اجتماعی از نظر افراد مورد مطالعه «فعالیت در گروه‌های محلی» برای آن‌ها در اولویت اول قرار داشت؛ اما «باور داشتن به مشارکت افراد» در اولویت آخر قرار گرفت. از لحاظ انسجام اجتماعی «در میان گذاشتن منفعت یک کار با دیگران» در اولویت اول قرار گرفت و «کنار هم قرار گرفتن مردم در هنگام بلا و مصیبت» در اولویت آخر قرار داشت. از لحاظ آگاهی اجتماعی، «آگاهی در رابطه با وظایف و مسئولیت‌های نهادهای مدیریتی روستا»؛ از اولویت بالایی برخوردار بود، و «میزان آشنایی به وظایف در قبال روستا» نیز در اولویت آخر قرار گرفت. در مورد مؤلفه روابط اجتماعی «احساس دوستی با افراد روستا» در اولویت اول قرار داشت؛ اما «نداشتن مشکل در برقراری ارتباط با دیگران»، برای افراد مورد مطالعه در اولویت آخر قرار گرفت (جدول شماره ۶).

۵. از لحاظ تعلق کارکردی، از نظر افراد مورد مطالعه «احساس امنیت در روستای محل زندگی» برای آن‌ها در اولویت اول قرار داشت؛ اما «ایجاد احساس ناخوشایندی در افراد» در صورت انتقال به جای دیگر برای زندگی، برای افراد مورد مطالعه در اولویت آخر قرار گرفت (جدول شماره ۵). از لحاظ تعلق مفهومی، «وجود خاطرات بچگی و کهن افراد» در محل زندگی‌شان در اولویت اول قرار داشت، از طرف دیگر «مناسب بودن روستا با زمینه فرهنگی افراد» مورد مطالعه، در اولویت آخر قرار گرفت (جدول شماره ۵).

اولویت‌بندی گویه‌های مربوط به مؤلفه‌های سرمایه اجتماعی در افراد مورد مطالعه

نتایج حاصل از بررسی سرمایه اجتماعی افراد مورد مطالعه بر اساس پنج مؤلفه؛ اعتماد اجتماعی، مشارکت اجتماعی، انسجام اجتماعی، آگاهی اجتماعی و روابط اجتماعی بیانگر آن است که از لحاظ اعتماد اجتماعی، «میزان اعتماد خانوادگی در برخورد با

جدول ۵. اولویت‌بندی گویه‌های مربوط به مؤلفه‌های دلبستگی مکانی.

اولویت	ضریب تغییرات	انحراف معیار	میانگین*	گویه‌ها	مؤلفه
۱	۰/۴۰۵	۱/۴۲۹	۳/۵۲	من در این روستا بیشتر از هر جای دیگری احساس راحتی می‌کنم.	احساسی
۲	۰/۵۴۹	۱/۲۷۹	۲/۳۳	این روستا برای من خیلی بااهمیت است.	
۳	۰/۵۶۷	۱/۳۰۵	۲/۳۰	من بسیار به این روستا دلبسته‌ام.	
۴	۰/۵۷۴	۱/۳۸۳	۲/۴۱	به خاطر معروف بودن و متمایز بودن این روستا احساس افتخار می‌کنم.	
۵	۰/۵۹۶	۱/۳۴۸	۲/۲۶	عاشق فضاها و کوچه‌های روستا هستم.	
۶	۰/۵۹۷	۱/۳۸۶	۲/۳۲	به علت عادت به روستا به نقل مکان به‌جایی دیگر بی‌ رغبت هستم.	
۷	۰/۶۰۳	۱/۳۹۳	۲/۳۱	من از پیشرفت‌های این روستا راضی و خشنودم.	
۱	۰/۵۸۱	۱/۲۹۰	۲/۲۲	من در اینجا احساس امنیت می‌کنم.	کارکردی
۲	۰/۵۹۸	۱/۲۶۸	۲/۱۲	معتقدم این مکان برای زندگی و تأمین نیازها مناسب است.	
۳	۰/۶۰۲	۱/۴۱۴	۲/۳۵	این روستا مناسب و سازگار با سبک زندگی من است.	
۴	۰/۶۱۷	۱/۴۶۲	۲/۳۷	این روستا برای من سرشار از معانی است.	
۵	۰/۶۱۸	۱/۶۳۱	۲/۶۴	من از بودن در اینجا بیش از هرجایی لذت می‌برم.	
۶	۰/۶۱۹	۱/۵۰۴	۲/۴۳	توانایی این را دارم که این مکان را به‌صورت خیلی عالی توصیف کنم.	
۷	۰/۶۵۰	۱/۳۴۰	۲/۰۶	در صورت انتقال به‌جای دیگر احساس ناخوشایندی دارم.	
۱	۰/۴۸۹	۱/۵۲۲	۳/۱۱	خاطرات بچگی و کهن من در این محیط است.	مفهومی
۲	۰/۵۷۳	۱/۴۷۸	۲/۵۸	اینجا افراد به همدیگر علاقه دارند.	
۳	۰/۵۷۴	۱/۴۵۳	۲/۵۲	حس مردم‌دوستی در این مکان وجود دارد.	
۴	۰/۵۸۳	۱/۴۵۳	۲/۴۹	اجتماع و دیدار افراد محله	
۵	۰/۶۱۴	۱/۴۶۸	۲/۳۹	این روستا مناسب با زمینه فرهنگی من است.	

* طیف لیکرت (خیلی کم: ۱ کم: ۲ متوسط: ۳ زیاد: ۴ خیلی زیاد: ۵)

مأخذ: یافته‌های پژوهش، ۱۳۹۹

جدول ۶. اولویت‌بندی گویه‌های مربوط به مؤلفه‌های سرمایه اجتماعی.

اولویت	ضریب تغییرات	انحراف معیار	میانگین*	گویه‌ها	مؤلفه
۱	-۰/۵۶۲	۱/۳۸۲	۲/۴۶	میزان اعتماد خانوادگی در برخورد با مشکلات محله	اعتماد اجتماعی
۲	-۰/۵۷۳	۱/۴۲۶	۲/۴۹	من می‌توانم به دیگران تکیه کنم.	
۳	-۰/۵۹۲	۱/۴۰۴	۲/۳۷	من به دیگر افرادی که شبیه خودم هستم اعتماد دارم	
۴	-۰/۶۰۵	۱/۴۲۲	۲/۳۵	میزان اعتماد به همسایگان و غریبه‌ها	
۵	-۰/۶۱۱	۱/۴۲۹	۲/۳۴	میزان اعتماد به عملکرد مسئولان و مدیران	
۱	-۰/۶۱۳	۱/۵۴۴	۲/۵۲	در گروه‌های محلی فعالیت می‌کنم	مشارکت اجتماعی
۲	-۰/۶۲۰	۱/۵۸۲	۲/۵۵	میزان علاقه اعضای خانواده به انجام کارهای مشارکتی	
۳	-۰/۶۲۴	۱/۵۶۷	۲/۵۱	میزان اعتقاد به مشارکت اجتماعی با سایر شهروندان	
۴	-۰/۶۲۷	۱/۵۶۱	۲/۴۹	با سازمان‌های داوطلبانه مشارکت و همکاری دارم	
۵	-۰/۶۳۲	۱/۴۹۷	۲/۳۷	در صورت بروز مشکل برای دیگران حاضرم آن را حل کنم	
۶	-۰/۶۳۷	۱/۵۴۲	۲/۴۲	من در امور مذهبی مشارکت دارم	
۷	-۰/۶۵۲	۱/۶۱۱	۲/۴۷	باور دارم که مردم روستا افرادی مشارکت‌جو هستند	
۱	-۰/۵۵۹	۱/۷۱۸	۳/۰۷	اگر به منفعت دیگران در کاری پی ببرم آن را با آنان در میان می‌گذارم.	انسجام اجتماعی
۲	-۰/۵۸۲	۱/۴۹۷	۲/۵۷	من با مردم روستا به راحتی کنار می‌آیم.	
۳	-۰/۶۰۱	۱/۵۳۴	۲/۵۵	همبستگی مردم را به نفع خود و جامعه می‌بینم.	
۴	-۰/۷۰۹	۱/۶۱۱	۲/۲۷	در هنگام بلا و مصیبت همه مردم در کنار هم هستند.	
۱	-۰/۵۵۰	۱/۴۳۸	۲/۶۱	در رابطه با وظایف و مسئولیت‌های نهادهای مدیریتی روستا آگاهی دارم.	آگاهی اجتماعی
۲	-۰/۵۷۰	۱/۴۵۶	۲/۵۵	مسائل اجتماعی را از رسانه‌ها پیگیری می‌کنم.	
۳	-۰/۵۷۴	۱/۳۱۰	۲/۲۸	مردم روستا به وظایف و حقوق خود آگاهی دارند.	
۴	-۰/۵۷۷	۱/۴۶۰	۲/۵۳	به مطالعه در رابطه با مسائل اجتماعی می‌پردازم.	
۵	-۰/۵۸۱	۱/۴۲۳	۲/۴۵	نسبت به خلق و خو، عادات و رفتار مردم روستا آگاه هستم.	
۶	-۰/۵۹۱	۱/۴۴۴	۲/۴۴	من به وظایف خودم در قبال روستا آشنا هستم	
۱	-۰/۵۷۵	۱/۳۱۱	۲/۲۸	با افراد روستا احساس دوستی می‌کنم	روابط اجتماعی
۲	-۰/۵۹۳	۱/۶۵۱	۲/۷۸	به خوبی با همسایگان رفت‌وآمد می‌کنم.	
۳	-۰/۵۹۶	۱/۳۴۸	۲/۲۶	مردم روستا اغلب به دیدن همدیگر می‌روند	
۴	-۰/۶۱۵	۱/۴۵۹	۲/۳۷	در برقراری ارتباط با دیگران مشکلی ندارم	

* طیف لیکرت (خیلی کم: ۱، کم: ۲، متوسط: ۳، زیاد: ۴، خیلی زیاد: ۵)

مأخذ: یافته‌های پژوهش، ۱۳۹۹

فصلنامه پژوهش‌های روستایی

همبستگی بین متغیرهای مورد مطالعه و مهاجرت روستاییان

به منظور مقایسه میانگین وضعیت مهاجرت افراد مورد مطالعه بر اساس جنسیت آن‌ها در دو سطح، «زن» و «مرد»، از آزمون آماری تی-استیودنت (t-test) استفاده شده است (جدول شماره ۸). نتایج نشان می‌دهد که بین زنان و مردان از نظر مهاجرت کردن تفاوت معنی‌داری وجود دارد، به طوری که یافته‌های جدول بیانگر آن است که در بین مردان میزان مهاجرت به طور معنی‌داری بیشتر است.

یافته‌های جدول شماره ۷ نشان می‌دهد که بین درآمد و فاصله محل سکونت تا نزدیک‌ترین شهر با مهاجرت روستاییان رابطه مثبت و معنی‌دار وجود دارد. همچنین، بین متغیرهای دلبستگی مکانی، اعتماد اجتماعی، انسجام اجتماعی، مشارکت اجتماعی، روابط اجتماعی و آگاهی اجتماعی با مهاجرت روستاییان رابطه منفی و معنی‌داری وجود دارد.

جدول ۷. رابطه متغیرهای مستقل با مهاجرت.

متغیر	نوع مقیاس	نوع آزمون	مقدار ضریب همبستگی ^۲	سطح معنی‌داری ^۳ P
سن	فاصله‌ای	پیرسون	۰/۰۵	۰/۳۰
میزان درآمد	فاصله‌ای	پیرسون	۰/۱۹	۰/۰۰۱
فاصله محل سکونت تا نزدیک‌ترین شهر	فاصله‌ای	پیرسون	۰/۱۸	۰/۰۰۱
دلبستگی مکانی	فاصله‌ای	پیرسون	-۰/۶۰	۰/۰۰۱
تعلق مفهومی	فاصله‌ای	پیرسون	-۰/۴۸	۰/۰۰۱
تعلق احساسی	فاصله‌ای	پیرسون	-۰/۵۱	۰/۰۰۱
تعلق کارکردی	فاصله‌ای	پیرسون	-۰/۵۲	۰/۰۰۱
سرمایه اجتماعی	فاصله‌ای	پیرسون	-۰/۷۱	۰/۰۰۱
اعتماد اجتماعی	فاصله‌ای	پیرسون	-۰/۷۱	۰/۰۰۱
مشارکت اجتماعی	فاصله‌ای	پیرسون	-۰/۷۰	۰/۰۰۱
انسجام اجتماعی	فاصله‌ای	پیرسون	-۰/۶۲	۰/۰۰۱
آگاهی اجتماعی	فاصله‌ای	پیرسون	-۰/۶۷	۰/۰۰۱
روابط اجتماعی	فاصله‌ای	پیرسون	-۰/۶۳	۰/۰۰۱

* سطح معنی‌داری یک درصد.

مأخذ: یافته‌های پژوهش، ۱۳۹۹

فصلنامه پژوهش‌های روستایی

جدول ۸. مقایسه میانگین (t-test) مهاجرت روستاییان با توجه به جنسیت افراد مورد مطالعه.

متغیر وابسته	جنسیت	فراوانی	میانگین*	انحراف معیار	t	Sig
مهاجرت	زن	۱۴۲	۵۵/۰۶	۱۴/۷۸۶	۵/۷۶۱	۰/۰۰۱
	مرد	۲۱۸	۶۳/۳۳	۱۰/۶۸۱		

* دامنه امتیاز مهاجرت بین ۱۵ تا ۷۵ است.

مأخذ: یافته‌های پژوهش، ۱۳۹۹

فصلنامه پژوهش‌های روستایی

یافته‌های تحلیل واریانس یک‌طرفه (جدول شماره ۹) نشان می‌دهد که مهاجرت روستاییان با توجه به سطح تحصیلی آن‌ها اختلاف معنی‌داری دارد ($P=0/001$). نتایج آزمون تعقیبی شفه نشان می‌دهد که میانگین مهاجرت روستاییان با سطح تحصیلات مدرسه نرفته و زیر دیپلم با هم اختلاف معنی‌داری ندارند ($0/05 > P$)؛ اما با دو گروه تحصیلی دیگر (دیپلم و دانشگاهی) اختلاف معنی‌داری دارند ($P < 0/05$).

بر مهاجرت روستاییان دارد ($p > 0/01$ و $\beta = -0/520$)، به این معنی که هر چه افراد مورد مطالعه از مشارکت اجتماعی بیشتری برخوردار باشند احتمال مهاجرت در بین آن‌ها کمتر است، ضمن اینکه سایر مؤلفه‌های سرمایه اجتماعی (انسجام اجتماعی، اعتماد اجتماعی، آگاهی اجتماعی و روابط اجتماعی) نیز دارای اثر منفی مستقیم معنی‌داری بر مهاجرت هستند، این یافته بیانگر آن است که به‌طور کلی هر چه افراد مورد مطالعه از سطح بالایی از هر کدام از این مؤلفه‌ها برخوردار باشند احتمال مهاجرت کاهش می‌یابد.

به‌علاوه مؤلفه انسجام اجتماعی دارای بیشترین اثر منفی غیرمستقیم ($p > 0/01$ و $\beta = -0/203$) بر مهاجرت در افراد مورد مطالعه است، به بیان دیگر هر چه افراد مورد مطالعه از انسجام و یکپارچگی اجتماعی بیشتری برخوردار باشند احتمال مهاجرت در بین آن‌ها کمتر است (جدول شماره ۱۰).

به‌منظور آزمون چهارچوب مفهومی تحقیق در راستای واکاوی اثرات مؤلفه‌های سرمایه اجتماعی بر مهاجرت روستاییان با میانجی‌گری دلبستگی مکانی، از تحلیل مسیر استفاده شد که تصویر شماره ۲ سازوکارهای علی روابط متغیرها در چهارچوب مفهومی تحقیق را نشان می‌دهد. از بین متغیرهای تحقیق، متغیر «مشارکت اجتماعی» بیشترین اثر مستقیم معنی‌دار را

همان‌طور که در تصویر شماره ۲ دیده می‌شود تمام مؤلفه‌های سرمایه اجتماعی اثر منفی مستقیم معنی‌داری (خط‌چین‌های قرمز) بر مهاجرت دارند، ضمن اینکه دل‌بستگی مکانی نیز دارای اثر منفی مستقیم معنی‌دار بر مهاجرت است، یعنی اینکه هر چه دل‌بستگی مکانی در افراد روستایی بیشتر باشد، احتمال مهاجرت در بین آن‌ها کمتر خواهد بود؛ اما تمامی مؤلفه‌های

سرمایه اجتماعی بر دل‌بستگی مکانی دارای اثر مستقیم مثبت معنی‌دار هستند، یعنی این‌که هر چه افراد در جوامع روستایی از سطح بالایی از مشارکت اجتماعی، انسجام اجتماعی، اعتماد اجتماعی، آگاهی اجتماعی و روابط اجتماعی برخوردار باشند احتمال دل‌بستگی مکانی در آن‌ها بیشتر می‌شود.

جدول ۹. مقایسه میانگین (One-way Anova) مهاجرت روستاییان با توجه به سطح مختلف تحصیلات آن‌ها/آزمون شفه.

متغیر وابسته	گروه تحصیلی	فراوانی	میانگین*	انحراف معیار	F	Sig
مهاجرت	مدرسه نرفته	۲۹	۴۱/۹۶ ^a	۱۱/۰۳	۳۱۸/۷۳	۰/۰۰۱
	زیر دیپلم	۸۶	۴۵/۹۱ ^a	۱۱/۴۴		
	دیپلم	۱۰۵	۲۸/۸۷ ^b	۲/۹۲		
	دانشگاهی	۱۴۰	۲۹/۴۳ ^c	۳		

* میانگین‌های با حروف یکسان، در سطح ۰/۰۵ در آزمون شفه اختلاف معنی‌داری ندارند.

مأخذ: یافته‌های پژوهش، ۱۳۹۹

فصلنامه پژوهش‌های روستایی

جدول ۱۰. سنجش میزان اثرات مستقیم و غیرمستقیم و کلی بر مهاجرت روستاییان.

متغیر	اثر مستقیم	اثر غیرمستقیم	اثر کلی
اعتماد اجتماعی	-۰/۴۲۵	-۰/۱۵۴	-۰/۵۷۹
مشارکت اجتماعی	-۰/۵۲۰	-۰/۱۳۶	-۰/۶۵۶
انسجام اجتماعی	-۰/۲۴۵	-۰/۲۰۳	-۰/۴۴۸
آگاهی اجتماعی	-۰/۲۴۶	-۰/۱۸۷	-۰/۴۳۳
روابط اجتماعی	-۰/۴۸۰	-۰/۰۹۸	-۰/۵۷۸
دل‌بستگی مکانی	-۰/۳۴۵	—	-۰/۴۳۲

مأخذ: یافته‌های پژوهش، ۱۳۹۹

فصلنامه پژوهش‌های روستایی

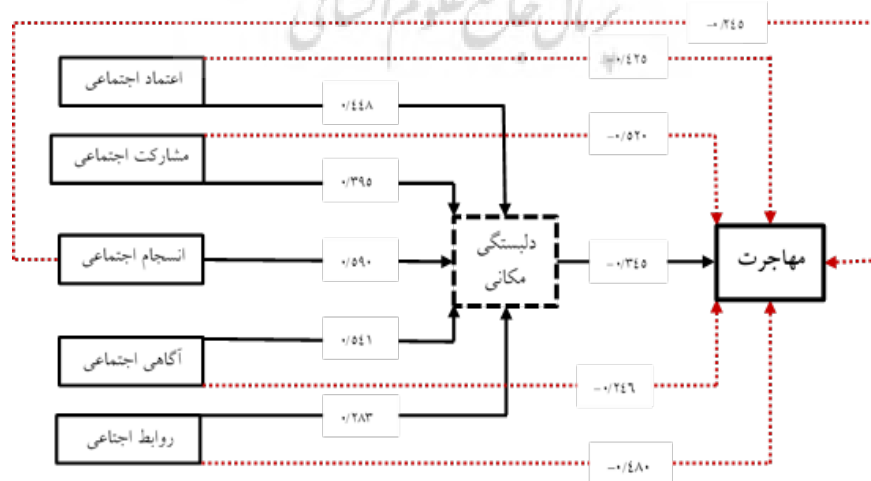

تصویر ۲. روابط علی مستقیم و غیرمستقیم بین متغیرهای مورد مطالعه. مأخذ: یافته‌های پژوهش، ۱۳۹۹

فصلنامه پژوهش‌های روستایی

بحث و نتیجه‌گیری

هدف کلی پژوهش حاضر واکاوی اثر مؤلفه‌های سرمایه اجتماعی بر مهاجرت روستاییان با میانجی‌گری دلبستگی مکانی بود. توجه به سرمایه اجتماعی و آگاه‌سازی روستاییان از طریق مشارکت، همکاری، تعاملات، اعتماد میان اعضا در گروه‌های اجتماعی و همچنین توجه دلبستگی مکانی به‌ویژه در میان روستاییان می‌تواند راه‌گشای کنترل و کاهش مهاجرت روستاییان باشد. بر اساس نتایج تحقیق مشخص گردید که مهاجرت روستاییان در منطقه مورد مطالعه عموماً به دلایلی از جمله نبود درآمد کافی و مناسب، کمبود فرصت‌های شغلی و کمبود زمین برای کشت است. همچنین مطابق با یافته‌های تحقیق افزایش درآمد افراد مورد مطالعه، افزایش مهاجرت را در پی خواهد داشت به طوری که هر چه قدر افراد از میزان درآمد بالاتری برخوردار باشند توانایی خرید مسکن و سرمایه‌گذاری در شهرهای اطراف را به دست می‌آورند که این مسئله مهاجرت روستاییان به شهر را تسهیل خواهد کرد، این یافته با نتایج ربانی و همکاران (۲۰۱۲) و موحدی و سامیان (۲۰۱۸) نیز همخوانی دارد.

از سوی دیگر هر چقدر فاصله محل سکونت روستاییان تا شهر بیشتر می‌شود؛ میزان مهاجرت آن‌ها هم به شهرها افزایش می‌یابد. این امر به دلیل دوری روستاها از شهر و مشکل دسترسی روستاییان به نیازهای آموزشی، درمانی و غیره است. بنابراین، آن‌ها ترجیح می‌دهند که به شهر و یا روستاهایی که به شهرها نزدیک‌تر هستند مهاجرت کنند؛ این یافته با نتایج تحقیق ربانی و همکاران (۲۰۱۲) همخوانی ندارد، چرا که بیشتر روستاهایی که فاصله محل سکونت آن‌ها تا شهر زیاد است از امکانات آموزشی، رفاهی و درمانی محروم هستند. ضمن اینکه در این تحقیق مشخص شد که میزان مهاجرت در میان مردان به‌طور معنی‌داری بیشتر از زنان است. واضح است که به دلیل مسائل فرهنگی حاکم بر جامعه، مردان مسئول تأمین معیشت خانوارها محسوب می‌شوند؛ بر همین اساس، به دلیل بیکاری و کمبود فرصت‌های شغلی در روستاها، مهاجرت به شهرها را راهی برای رسیدن به اشتغال و کسب درآمد می‌دانند. همچنین یافته‌های تحلیل واریانس نیز نشان داد که مهاجرت در بین افراد دیپلم به بالا به‌طور معنی‌داری با افراد زیر دیپلم و مدرسه نرفته تفاوت دارد. یافته‌های تحقیق همچنین مبین آن است که هر چه قدر میزان دلبستگی مکانی افراد به محل سکونت خویش پایین باشد میزان مهاجرت در آن‌ها به مراتب افزایش می‌یابد؛ ربانی و همکاران (۲۰۱۲) در تحقیق خود به همین نتیجه رسیده‌اند؛ این امر به دلیل پایین بودن «حس مردم‌دوستی»، «عادت به روستا» و «علاقه‌مندی در بین مردم روستا» است، ضمن اینکه در چنین شرایطی مردم روستا از زندگی کردن و ماندن در آنجا لذت نمی‌برند و به دنبال مهاجرت و جابه‌جایی هستند؛ چرا که زیستن در آنجا برای آن‌ها حس امنیت و راحتی را به دنبال نخواهد داشت.

نتایج تحلیل همبستگی نشان داد که سرمایه اجتماعی با مهاجرت رابطه معکوس و معنی‌داری دارد. بدین شکل که هر چقدر سرمایه اجتماعی در میان روستاییان کاهش یابد، مهاجرت به میزان زیادی افزایش می‌یابد، این یافته با نتیجه پژوهش شریف‌زاده و همکاران (۲۰۱۷) مطابقت دارد.

واکاوی حاصل از تحلیل مسیر نشان داد از بین متغیرهای تحقیق، متغیر «مشارکت اجتماعی» بیشترین اثر منفی مستقیم معنی‌دار را بر مهاجرت روستاییان دارد، این یافته مبین وجود رابطه علی میان مشارکت اجتماعی با مهاجرت روستاییان است، یعنی اینکه هر چه افراد مورد مطالعه از مشارکت اجتماعی بیشتری برخوردار باشند احتمال مهاجرت در بین آن‌ها کمتر است. از آنجا که مهاجرت در منطقه مورد مطالعه در سطح بالایی قرار دارد، این مسئله به دلیل فعالیت‌های ضعیف در گروه‌های محلی، علاقه پایین اعضای خانواده به انجام کارهای مشارکتی و همچنین مشارکت پایین با سازمان‌های داوطلبانه و مردم‌نهاد است.

همچنین، بررسی اثرات غیرمستقیم نشان داد مؤلفه انسجام اجتماعی دارای بیشترین اثر منفی غیرمستقیم بر مهاجرت را دارد. به طوری که، هر چه افراد مورد مطالعه از انسجام اجتماعی بیشتری برخوردار باشند احتمال مهاجرت در بین آن‌ها کمتر است، در این راستا نیز صدرا (۲۰۱۲)، در تحقیق خود با عنوان بررسی نقش سرمایه اجتماعی و تأثیر آن در گرایش دانشجویان به مهاجرت خارج از کشور به همین نتیجه دست یافته است. بنابراین، با توجه به سطح بالای مهاجرت در منطقه مورد مطالعه، این وضعیت زمانی ایجاد می‌شود که مردم روستا به راحتی در حل مشکلات و مسائل با یکدیگر کنار نمی‌آیند.

بر اساس یافته‌های این پژوهش، به‌منظور ارتقای سرمایه اجتماعی در میان روستاییان و همچنین افزایش دلبستگی مکانی در آن‌ها پیرامون محل زندگی‌شان، در راستای تقویت روابط اجتماعی جوامع روستایی و در نتیجه کاهش و مقابله با مهاجرت بایستی تشکلهای، کانون‌های فرهنگی، مساجد و نهادهای عمومی و مردمی در روستاها فعالیت بسزایی داشته باشند. ضمن اینکه به‌منظور کاهش مهاجرت روستاییان به شهرها زیرساخت‌های عمرانی از قبیل امکانات آموزشی، بهداشتی و رفاهی همچنین فضاهای تفریحی و جذاب (پارک، فضای سبز و غیره) در روستاها بهبود و توسعه پیدا کند. از سوی دیگر برای تقویت سرمایه اجتماعی و دلبستگی مکانی روستاییان در راستای کاهش مهاجرت، توصیه می‌شود موجبات مشارکت روستاییان در طرح‌های زودبازده و کسب‌وکارهای کوچک روستایی فراهم شود. همچنین سازوکارهایی در نظر گرفته شود که افراد بتوانند درآمدهای حاصله در محیط روستایی را در همان محل صرف کنند. برای این منظور می‌توان از توانمندی‌های افراد تحصیل کرده روستایی، ظرفیت‌ها و تخصص آن‌ها جهت توسعه و پیشرفت

روستاها بهره گرفته شود. به‌علاوه به‌منظور مهار کردن نیروی کار مازاد بر بخش کشاورزی، ارتقای زیرساخت‌های تولیدی و صنعتی در روستاها برای ایجاد اشتغال آنان می‌تواند مفید واقع شود.

مشابه بیشتر مطالعات دیگر، این تحقیق دارای محدودیت‌هایی نیز بود. ابتدا لازم به ذکر است که این تحقیق به‌صورت کمی بوده و بر اساس نظرسنجی حضوری در بین روستاییان شهرستان جیرفت انجام شده است. بنابراین، در تحقیقات آینده استفاده از روش‌های ترکیبی ممکن است بینش معنادارتری را فراهم کند. محدودیت دوم مربوط به متغیرهای تحقیق است. بر این اساس، پیشنهاد می‌شود که در تحقیقات آتی دیگر متغیرهای مؤثر بر مهاجرت روستاییان مورد واکاوی قرار بگیرند. در نهایت، پرداختن به علل و پیامد مهاجرت بر بافت جمعیت روستایی و به تبع آن توسعه روستایی می‌تواند بینش جامع‌تری پیش روی برنامه‌ریزان و سیاست‌گذاران حوزه توسعه روستایی قرار دهد.

تشکر و قدردانی

بنا به اظهار نویسنده مسئول، مقاله حامی مالی نداشته است.



References

- Afrakhteh, H., Azizi, A., & Mehralitabar, M. (2014). The role of social capital on rural development of Chahardangeh district. *Journal of Applied research in geographical sciences*, 14(34): 27-46. (Persian)
- Alimardani, M., Mohammadi, M., & zibae Farimani, N. (2018). The Effect of Place Attachment- Walking- on Health Issue at Neighborhood Level, Case Study: Motahary Neighborhood in Mashhad City. *Journal of Armanshahr Architecture & Urban Development* 10(21): 193-204. (Persian)
- Amin-Bidbakhti, A. A., & Sharifi, N. (2012). Examining the relationship between social capital and the tourism boom in the Caspian Sea coastal areas. *Tourism Management Studies*, 7(17):121-149. (Persian)
- Azizi, F., & Shekari, F. (2018). Modeling the relationship between sense of place, social capital and tourism support. *Iranian Journal of Management Studies*, 11(3), 547-572.
- Bazi, Kh., Mirzapour, S., & Afrasiyabi, M. (2016). Spatial and locative Consequences of a place sense of belonging in to place in Khorramabad districts. *Journal of Sustainable Architecture and Urban Design*, 2(2): 1-14. (Persian)
- Bradley, D. P., Coombes, M., Tranos, E., & Bradley, J. (2009). Sense of place and social capital and the historic built environment: Report of research for English Heritage. *Heritage Counts*.
- Brocato, E. D. (2007). Place attachment: an investigation of environments and outcomes in a service context.
- Byrd, E., Bosley, H., Dronberger, M. (2009). "Comparisons of stakeholder perceptions of tourism impacts in rural eastern North Carolina", *Tourism Management*, 30 (1): 693-703.
- Coleman, J. S. (2009). Social capital in the creation of human capital. *American journal of sociology*, 94: 95-120.
- Cresswell, T. (2014). *Place: an introduction*. John Wiley & Sons.
- Dean, A. J., Fielding, K. S., Lindsay, J., Newton, F. J. & Ross, H. (2016). How social capital influences community support for alternative water sources. *Sustainable Cities and Society*, 27, 457-466.
- Dehghani, A., & Adeli Sardouei, M. (2018). Impact of Rural Tourism Development on Cultural Components of Rural Residents: A Case Study of Jiroft County of Iran. *Village and development*, 21(1) p 71-90. (Persian)
- Dekker, K. (2007). Social capital, neighbourhood attachment and participation in distressed urban areas. A case study in The Hague and Utrecht, the Netherlands. *Housing Studies*, 22(3), 355-379.
- Emami, A., Bazdar, M., Safari, M., & Farahnaki, R. (2018). The Determination of Relationship between Sense of Belonging and its Social Indicators, Case Study: Ziarat Village- Golestan. *Journal of Armanshahr Architecture & Urban Development*, 10(21): 11-21. (Persian)
- Falahat, M.S. (2006). Concept of sense of place and Its shaping factors. *Honar-ha-ye Ziba*, 1(26): p57-66. (Persian)
- Franke, S. (2005). "Measurement of social capital, Reference Document for Public Policy Research, Development, and Evaluation, Ottawa: Policy Research Institute (now Policy Horizons Canada). Canada.
- Ghazani, E., Bijani, M., & Chizari, M. (2019). Social Capital Impact Assessment on the prosperity of Ecotourism in Target Tourism Villages in Mazandaran Province. *Space Economy & Rural Development*, 7(26): p. 211-234. (Persian)
- Gray, C. L. (2009). Environment, land, and rural out-migration in the southern Ecuadorian Andes. *World Development*, 37(2), 457-468.
- Grillo, M., Teixeira, M., & Wilson, D. (2010). Residential Satisfaction and Civic Engagement: Understanding the Causes of Community Participation. *Social Indicators Research*, 97(3), 451-466.
- Haidari Sareban, V., Bakhtar, S., & Ziarati, M. (2018). The Impact of Social Capital on Sustainable Development of Agriculture in Rural Areas (Case Study: Kermanshah Province Villages). *Geography and Sustainability of Environment*, 8(27): p. 59-74. (Persian)
- Hidalgo, M. C., & Hernandez, B. (2001). Place attachment: Conceptual and empirical questions. *Journal of environmental psychology*, 21(3), 273-281.
- Hosseini Rad, A. (2008). *The Impact of Social Capital on Migration to Tehran (Case Study of Non-University Students of Tehran University)*. Master of Science in Social Sciences. Faculty of Social Sciences, University of Tehran. (Persian)
- Hwang, D. (2012). *Influence of social capital on community-based action in tourism development: A study of social network analysis*. (Doctoral dissertation, University of Illinois at Urbana-Champaign).
- Jamshidi, M.K., Mohamadi yegane, B., & Hosseinzadeh, A. (2019). An Analysis of the Effective Influences on Development and Its Role in Emigration. *Journal of Scientific Journal Management System*, 8(32): 11-22.
- Jamshidiha, G.H., Parvaei, S., Piri, S., & Adibhajibagheri, S. (2015). The role of community sense-of-belonging in promoting social participation (Case of Study: Ghezel ghalea neighborhood of Tehran). *Urban Sociological Studies*, 4(12): p 1-24. (Persian)
- Kan, K. (2007). Residential mobility and social capital. *Journal of Urban Economics*, 61(3), 436-457.
- Kerman Province Management and Planning Organization. (2016). *Second phase studies of provincial preparation*. Report not published. (Persian)
- Kiani, M., Asadi, A., Varmarzyari, H., & Barati, A. A. (2016). Structural equation and integrated model of causes and effects of rural migration in Kian district of Nahavand. *Community Development (Rural and Urban Communities)*, 8(2): p. 339-358. (Persian)
- Kil, N., Holland, S. M., & Stein, T. V. (2014). Place meanings and participatory planning intentions. *Society & Natural Resources*, 27(5), 475-491.

- Krejcie, R.V., & Morgan, D.W. (1970). Determining sample size for research activities. *Educational and psychological measurement*, 1970. 30(3): p. 607-610.
- Lewicka, M. (2010). What makes neighborhood different from home and city? Effects of place scale on place attachment. *Journal of environmental psychology*, 30(1), 35-51.
- Loghman, M., Zarabadi, Z.S., & Behzadfar, M. (2019). Investigating the Impact of Social Capital on Satisfaction of Quality of Life in Urban Neighborhoods (Case Study: Sultan Mirahmad and Fin Kashan). *Journal of Socio - Cultural Changes*, 3(62): 99-123. (Persian)
- Long, J., Faught, S. & Johnson, C. (2012). "Roles of community satisfaction and community attachment in the out-migration of rural residents", *Journal of Management and Marketing Research*, 11: 1-11.
- Mahon, M., Fahy, F., & Cinnéide, M.Ó. (2012). The significance of quality of life and sustainability at the urban-rural fringe in the making of place-based community. *Journal of GeoJournal*, 77(2): 265-278.
- Michelini, J. J. (2013). Small farmers and social capital in development projects: Lessons from failures in Argentina's rural periphery. *Journal of Rural Studies*, 30: 99-109.
- Mihaylov, N., & Perkins, D. D. (2014). Community place attachment and its role in social capital development. *Place attachment: Advances in theory, methods and applications*, 61.
- Mikhak, H., Hafezi, F., & Sadeghloo, T. (2020). Investigating the Causes and Motivations of Reverse Migration Among Rural Migrants (The Study Area: Khorramabad County). *Journal of Rural Research*, 11(2): 270-285. (Persian)
- Mirzaali, M., Karimi, M., & Sasani, N. (2019). Analysis the Impact of Sense of Place and Social Capital on Modernization of old Townships (Case Study: Darbano Neighborhood in Gorgan city). *Architecture*, 1(4): p. 1-11. (Persian)
- Mishra, S., Mazumdar, S., & Suar, D. (2010). Place attachment and flood preparedness. *Journal of Environmental Psychology*, 30, 187-197.
- Mostafavi Saheb, S., Sasanpoor, F., Pooraghdam, M. M., & Sadeghzadeh, A. R. (2018). Role of Urban Signs in Promoting the Place Attachment with an Emphasis on Citizens Mental Image (Case Study: Sanandaj City). *Geographical Urban Planning Research (GUPR)*, 6(2): p. 331-360. (Persian)
- Movahedi, R., & Samiyan, M. (2018). Identifying Factors Affecting on Rural Immigration to Sardasht City. *Journal of Studies of Human Settlements Planning*, 13(1): p. 163-177. (Persian)
- Naghdi, A., Vahdat, S., & Sajadzadeh, H. (2016). The Role of Social Capital in Place Attachment in Traditional Neighborhoods (Case Study: City Neighborhoods Hamadan). *Urban Studies*, 6(18): p.23-52. (Persian)
- Nawrotzki, R.J., Riosmena, F., Hunter, L.M., & Runfola, D.M. (2015). Amplification or suppression: Social networks and the climate change-migration association in rural Mexico. *Global Environmental Change*, 35, 463- 474.
- Osita-Njoku, A., & Chikere, P. (2015). Rural-urban Migration and the Underdevelopment in Selected Rural Communities in Imo State, Nigeria. *Journal of Education, Society and Behavioural Science*, 1-10.
- Park, D.-B., Nunkoo, R., & Yoon, Y.-S. (2015). Rural residents' attitudes to tourism and the moderating effects of social capital. *Tourism Geographies*, 17(1), 112-133.
- Payton, M. A., Fulton, D. C., & Anderson, D. H. (2005). Influence of place attachment and trust on civic action: A study at Sherburne National Wildlife Refuge. *Society and Natural Resources*, 18(6), 511-528.
- Rabani, R., Taheri, Z., & Roosta, Z. (2012). The study of reasons of reverse immigration motivations and their effects on economical and social development: a case study of the village-dwelling immigrants in Tonekabon and Ramsar cities. *Research and Urban Planning*, 2(5): p. 83-108. (Persian)
- Rabbani Khourasgani, A., Sedigh Ooreie, G., & Khandehru, M. (2010). An Investigation of Social Capital and the Factors Affecting its Development in the Community Level. *Journal of Social Sciences*, 6(2): p119-149. (Persian)
- Rahimi Faizabadi, F., Yazdanpanah, M., Forouzani, M., Mohammad Zadeh, S., & Burton, R. (2017). Explanation of Farmers' Water Conservation Behaviors Using Extended Planned Behavior Theory: The Case of Farmers in Aleshtar County. *Iranian Agricultural Extension and Education*, 12 (2), 1-17. (Persian)
- Rahimi, H., & Aghababaei, R. (2015). An Analysis of Relationship between Social Capital and Quality of Work Environment in University of Kashan One Base View of Faculty Members. *Social Welfare*, 14(55): p. 199-225. (Persian)
- Rahnama, M.R., & Razavi, M.M. (2012). An Study of Sense of place Effect on Social Capital and Participation in Mashhad's Neighborhoods. *Honar-Ha-Ye-Ziba: Memory Va Shahrzazi*, 17(2): p. 29-36.
- Riahi, V., Jamshidi, A. R., Jomeini, D., & Cheraghi, R. (2014). An evaluation of social capital and its influencing factors among villagers of Kermanshah province (Case study: Uramanat Region). *Journal of Research and Rural Planning*, 2(4): p. 1-24. (Persian)
- Romiani, A., Anabestani, A. A., & Valaei, M. (2016). An Analysis of the Effects of Social Capital on the Rural sustainable development of West Romeshgan Rural District - Koohdasht County. *Journal of Geographic Space*, 15(52): 97-115. (Persian)
- Rostamalizadeh, V., & Ghasemi Ardahaee, A. (2017). Stay or Leave; Migration Challenges of Rural Youth. *Journal of Rural Research*, 8(2): 282-299. (Persian)
- Rostamalizadeh, V.G., & Ghasemi- Ardahaee, A. (2019). Social Factors Affecting the Migration of Rural Youth with an Emphasis on Place Attachment. *Population association of iran*, 12 (24): 43-67. (Persian)
- Rutten, R., Westlund, H., & Boekema, F. (2010). The spatial dimension of social capital. *European Planning Studies*, 18(6), 863-871.
- Saadi, H., Bahrami, L., & Afsharkohan, J. (2015). Causes of Immigration of Villagers in Hamadan Province (Malayer County, Jokar region). *Social Sciences*, 11(1): p. 73-53. (Persian)

- Sadra, A. (2012). Social Capital and Emigration Tendency. (MA thesis). Faculty of Humanities, University of Guilan. (Persian)
- Sajjadzadeh, H. (2013). Role of Place Attachment in Making Identity for Urban Squares (A Case Study: Avicenna Square, Hamedan). *The Monthly Scientific Journal of Bagh- E Nazar*, 10(25): 69-78.
- Savari, M., & Abdeslahi, A. (2019). Analysis of the Role of Social Capital to Improve the Resilience of Rural Households in Drought Conditions in the County of Divandarreh. *Journal of Rural Research*, 10(2): 214-229. (Persian)
- Sharifi, A., & Zare Shahabadi, A. (2018). Investigation of Factors Affecting the Rural People's Tendency to Urban Migration: A Case Study of Garizat Rural District in Yazd Province of Iran. *Journal of Village and development*, 2(81): 55-74. (Persian)
- Sharifzadeh, M. S., Abdollahzadeh, G. H., Azhdarpoor, A. R., & Sharifi, M. (2017). Role of social capital in promoting sense of place (Case: rural areas in Zaboul County). *Social Capital Management*, 2017. 4(3): p. 375-403. (Persian)
- Shayan, H., & Kohnepushi, S.H. (2013). Analysis of the causes of rural-urban migration (Case study: Khav and Myrabad District, Marivan County). *Journal of Research and Rural Planning*, 2(3): p. 115-141. (Persian)
- Sheikhi, M., Amini, S., & Nezami, A. (2015). A comparative study of the place of sense of belonging in formal and informal settlements (Case study: New Town of Parand and Nasim Shahr). *Social Sciences*, 22(69): p. 45-74. (Persian)
- Smith, J. W., Siderelis, C., Moore, R. L., & Anderson, D. H. (2012). The effects of place meanings and social capital on desired forest management outcomes: A stated preference experiment. *Landscape and Urban Planning*, 106(2), 207-218.
- Statistical Center of Iran. Labor Force Survey Results. (2016). Summer 2016, (Persian)
- Stedman, R. C. (2003). Is it really just a social construction?: The contribution of the physical environment to sense of place. *Society & Natural Resources*, 16(8), 671-685.
- Tavakolinia, J., Afrasiabe Rad, M. S., & Boochani, M. H. (2016). Assessing the feeling of spatial belonging and its Social Capital effects in dilapidated urban contexts (Case study: Sahlabad neighborhood of Shiraz). *Journal of Geography and urban planning of Zagros landscape*, 7(25): 1-21. (Persian)
- Tavakoly, M., & Mousavi, S. M. (2009). Analysis of Sense of Place Effect Rural Women's Shia Frontiersmen on Migration in Sistan Region. *Shiite women*, 21(6): p. 161-184. (Persian)
- Trell, E. M., Bettina, V. H. & Huijen, P. (2012). 'It's good to live in Järva-Jaani but we can't stay here': Youth and belonging in rural Estonia. *Journal of Rural Studies*, 28 (2): 139-148.
- Ujang, N., & Zakariya, K. (2015). The notion of place, place meaning and identity in urban regeneration. *Procedia-social and behavioral sciences*, 170, 709-717.
- Valibeigi, M, Saeidi Motlagh, M. H., & Heidari, G. (2017). Societal Capital Constituents Contributing to Security Feeling in Urban Places (Case Study: Qazvin City). *Societal Security Studies*, 1396(51): p. 207-229. (Persian)
- Valizadeh, N., Bijani, M., & Abbasi, E. (2018). Farmers' active participation in water conservation: Insights from a survey among farmers in Southern regions of West Azerbaijan Province, Iran. *J. Agr. Sci. Tech.(JAST)*, 20(5), 895-910.
- Van Beuningen, J., & Schmeets, H. (2013). Social capital in 2009: An index for the Netherlands. *Procedia-Social and Behavioral Sciences*, 72, 73-90.
- Williams, D. R., & Vaske, J. J. (2003). The measurement of place attachment: Validity and generalizability of a psychometric approach. *Forest Science*, 49(6), 830-840.