

## نقش آموزه‌های تربیتی ادیان توحیدی بر توسعه گردشگری پایدار شهر اصفهان

حمیدرضا عشقی پور<sup>۱</sup>

ابراهیم فیاض<sup>۲</sup>

عبدا... بیچرانلو<sup>۳</sup>

تاریخ دریافت: ۹۷/۰۶/۰۵

تاریخ پذیرش: ۹۷/۰۹/۱۴

### چکیده

گردشگری از دیرباز به عناوین مختلف مورد توجه ادیان و آموزه‌های دینی بوده است و در عمده ادیان جهان در خصوص سفر، گردش، سیر و سیاحت سخنانی آموزنده در قالب وحی یا اسطوره سخن به میان آمده است. در همین راستا این پژوهش به منظور نقش آموزه‌های تربیتی ادیان توحیدی بر توسعه گردشگری پایدار شهر اصفهان به روش آمیخته انجام شده است که با اتکا بر تحلیل محتوا و کدگذاری آموزه‌های تربیتی ادیان توحیدی مدل نظری و الگوی پارادیمی پژوهش استخراج شد. بر همین مبنا در ارتباط با نگرش پیروان ادیان توحیدی پرسشنامه‌ای مشتمل بر ۱۱۴ پرسش ۵ گزینه‌ای انجام شده و سپس این پرسشنامه بر طبق فرمول کوکران ۳۸۴ نمونه مشخص شد که با توجه به حجم میلیونی تعداد مسلمانان در اصفهان در مقابل جمعیت چند صد تا چند هزار نفری مسیحیان، یهودیان و زرتشتی‌ها، فرمول کوکران تعداد آنها را در نمونه آماری لحاظ نمی‌نمود، لذا به کمک روش لگاریتمی حجم نمونه تعداد ۹۵۱ مشخص شد که به جهت جلوگیری از خطاهای احتمالی و افزایش دقت ۹۸۰ نمونه آماری مورد تحقیق پیمایش قرار گرفتند. نتایج نشان داد که میان «نگرش پیروان ادیان توحیدی بر ساخته از آموزه‌های کتب مقدس» و «نوع دین ایشان» در مورد توسعه گردشگری پایدار شهر اصفهان تفاوت معناداری وجود دارد. در کل نتایج حاصل از مدلسازی معادله ساختاری نشان می‌دهد، مناسب ترین مدل برای پیش بینی توسعه گردشگری پایدار برای پاسخگویان «متدین به ادیان چهارگانه توحیدی» در شهر اصفهان متغیرهای: مناسکی، اعتقادی و پیامدی است که معادله آن نشان می‌دهد که درصد بالایی از تغییرات متغیر وابسته توسط متغیرهای مستقل تبیین می‌شود.

**کلیدواژه‌ها:** ادیان توحیدی، گردشگری، توسعه پایدار.

<sup>۱</sup> دانشجوی دکتری فرهنگ و ارتباطات دانشگاه بین المللی امام رضا (ع). Hamid.eshghi@mail.com

<sup>۲</sup> دانشیار گروه انسان شناسی، دانشکده علوم اجتماعی، دانشگاه تهران، تهران، ایران. Efayaz@ut.ac.ir

<sup>۳</sup> استادیار گروه ارتباطات اجتماعی، دانشکده علوم اجتماعی، دانشگاه تهران، مشهد، ایران. Bikaranlou@ut.ac.ir

### مقدمه

گسترده‌ی تاثیر ادیان بر زندگی اجتماعی انسان‌ها به اندازه‌ای است که باید گفت زندگی انسان شدیداً متأثر از ابعاد و زوایای دینی اوست. بر همین اساس متقدمین همواره بر این نکته تاکید ورزیده‌اند که ادیان توحیدی در رسیدن ابناء بشر به کمال انسانی و تعالی و غایت نهایی موثر هستند. اهمیت پژوهش در حوزه آموزه‌های تربیتی و دینی از جایگاه ویژه‌ای برخوردار است، چرا که محور برنامه‌های انبیا تعلیم و تربیت دینی بوده و موضوع بحث آنها، قرار دادن انسان در سیر تکامل یافتن انسان است. یکی از جنبه‌هایی که انسان ارتباط تنگاتنگی با آن دارد، مساله محیط زیست و گردشگری است. در این راستا محیط زیست طبیعی، وضعیت، حالت، منظره‌ها و چشم اندازه‌های کنونی را می‌توان تجسمی از فرهنگ، آداب و رسوم، دین و سیر تحولات ساکنان آن سرزمین‌ها دانست (صادقی، ۱۳۸۸: ۱۴). پدیده «دین»، ذات ذهن انسان و مکمل طبیعت بشری و بخش اعظم فرهنگ است. هر دین و مذهبی دارای سنت‌ها، مناسک و روش‌های گوناگونی است (ابراهیم‌زاده اسمین و همکاران، ۱۳۹۳: ۸۴). ادیان توحیدی به عنوان موثرترین رکن پویایی خیل کثیر جامعه بشری در گستره مکانی و زمانی ژرف به قدمت تاریخ کتبی جهان بر کمال انسانی موثر بر ابعاد اجتماعی، اقتصادی، فرهنگی، سیاسی سایه گستر بوده و همواره بر اساس آموزه‌های خود عامل اصلی تغییرات هستند. همچنین دینی بودن انسان یکی از وجوه اصلی جدا نمودن از سایر حیوانات است (هیوم، ۱۳۷۶: ۱۷). دین و دینداری نیاز همیشگی و همه جایی انسان است، تحقیقات و مطالعات تاریخی و باستانشناسی نشان می‌دهد در هیچ دوره‌ای از تاریخ بشر و در هیچ گوشه‌ای از جهان گروه یا اجتماعی از انسان‌ها دیده نشده که فاقد نوعی حیات دینی باشد (کینگ، ۱۳۵۳: ۲۶). پدیده «دین» همواره به عنوان بنیادین‌ترین و تاثیر گذارترین مولفه بر آرا و افکار اجتماعی، اقتصادی و سیاسی در جهان مطرح بوده و هست. «برگر»، نتیجه می‌گیرد که «دین» آنقدر در زیست و حیات اجتماعی با اهمیت است که تاثیرات آنرا بر جای جای زندگی انسان‌ها و افعال مرتبط با آن هرگز نمی‌توان منکر گردید و نادیده انگاشت (برگر<sup>۱</sup>، ۱۹۷۳). تاثیر دین در امور روزمره عموم انسان‌ها بالاخص جوامع مذهبی امری غیر قابل انکار بوده و پیروان ادیان همواره سعی می‌نمایند، خوب یا بعد اعمال خود را با نگرش بر ساخته از آموزه‌های دینی خود محک زده و در راستای توجیه یا تقبیح آن برآیند و گاه فعلی را تشویق یا تضعیف نمایند و بر اساس آن جامعه را به سوی عملی ترغیب و

<sup>1</sup> Berger

تشویق یا تهدید و تقبیح نمایند. افراد متدین و یا متشرف به پدیده دین به مدد مولفه‌های تاثیر بخش دین که عموماً برگرفته از آموزه‌های دینی است می‌توانند در راستای تحریص یا تقبیح افعال متناسب به دین با معایر با آن به فرهنگ سازی و تعمیق فرایندی همت گمارند. یکی از آثار غیر قابل انکار ادیان بر پدیده گشت و گذار و گردشگری است که در آموزه‌های همه ادیان توحیدی به صورت مستقیم و غیر مستقیم بر آن تاکید شده است. مهمترین بعد گردشگری، گردشگری پایدار است. گردشگری پایدار، با اتکا بر مفهوم توسعه پایدار، می‌خواهد صنعت گردشگری در عین سوددهی اقتصادی، کمترین تاثیر سوء را بر جوامع میزبان و محیط داشته باشد. همچنین گردشگری در مفهوم پایداری، در برگیرنده پردازش معنایی خاص خود است. زایش این مفهوم در ادبیات گردشگری حاصل تلاش در جهت دستیابی به پایداری در تمامی زمینه‌های توسعه است. توسعه پایدار از نظر زیست محیطی، غیر مخرب؛ از منظر فنی متناسب؛ از نظر اقتصادی، پویا و از نظر اجتماعی قابل پذیرش برای متعاملین است. پژوهش‌ها نشان می‌دهد که عوامل متعددی از قبیل میزان رضایتمندی گردشگران از مکان اقامت، برخورد عمومی مردم، تمیز بودن خیابان‌ها، رعایت قوانین و مقررات رانندگی، احترام به حقوق دیگران، رعایت نظافت از سوی مردم (هزار جریبی و نجفی، ۱۳۹۱: ۱۳۳) و اعتقادات دینی مذهبی (موسوی، سلطانی و باقری کشکولی، ۱۳۹۲) در توسعه گردشگری پایدار نقش لاینفک، مبرهن و بنیادینی بازی می‌نمایند. با توجه به علل یاد شده نگرش پیروان ادیان بر مبنای اعتقادات و آموزه‌های دینی آنها در شکل گیری جهان بینی، باورها، ایجاد انگیزش، کنش و واکنش‌های فردی و جمعی، شکل گیری فرهنگ و تمدن، اعتقادات در طی زندگی ابناء بشر بی تاثیر نخواهد بود و بر این اساس به نظر می‌رسد، پدیده دین در ترغیب پیروان ادیان به گردشگری می‌تواند نقشی موثر ایفا نماید. از طرف دیگر، حضور ابنیه و میراث فرهنگی گسترده و همزیستی پیروان ادیان آسمانی توحیدی (اسلام، مسیحیت، یهودیت و زرتشتی) در ادوار مختلف حیات در شهر اصفهان از دورانی که با نام‌هایی نظیر: گی، گیاه، گیاه باگی، اسپادانا، الیهودا، صفهان، سپاهان و... تا اصفهان که چند قرن اخیر، میراث ملموس و ناملموس به جا مانده از گذشته در این شهر حدیثی ناگفتی در پتانسیل‌های جغرافیایی موضوع این مقاله داشته و از نظر پروفیسور ریچارد فرای؛ اصفهان، کلان موزه‌ای بی نظیر، آرمیده در کالبد مربع طلایی ادیان توحیدی است و اصفهان مربع طلایی ادیان توحیدی خاورمیانه است (فرای<sup>۱</sup>، ۲۰۰۸). در بعد میراث ناملموس فرهنگ فولکلور اصفهان همچون

<sup>1</sup> Frye

شهرهای رم، آتن، پکن و... از حضور مقولاتی چون افسانه‌ها، فرهنگ و رسوم کهن، اخلاق گردشگری و میهمان‌نوازی و... زیانزد است. مجموع این عوامل و مولفه‌ها در پاسداشت، عزت‌افزایی جمعی، غرور ملی و... بی‌تاثیر نبوده و نیست. به عنوان نمونه سونیاجکت<sup>۱</sup>، طی پژوهشی بین‌المللی ۱۰ میدان برتر باستانی دنیا را معرفی نموده که در میان آنها میدان نقش جهان (میدان امام) اصفهان به عنوان برترین میدان و حائز رتبه نخست است<sup>۲</sup>. حضور آرامستان‌های کهن و مشهور و مدفن افراد صاحب نامی همچون: حضرت یوشع (ع)، علامه مجلسی، جهانگیرخان قشقایی، خواجه نصرالدین طوسی، صائب تبریزی، فردیناند روسو (برادر ژان ژاک روسو) و... خود گواهی بی‌ظنیری این جغرافیای بکر و گردشگر خیز است. اندیشمند مسلمان مالزیایی «ماهاتیر محمد» - نخست‌وزیر سابق کشور مالزی - که پدر نوسازی مالزی شناخته می‌شود در دیداری کوتاه از شهر اصفهان با صراحت می‌گوید: «اگر مدیریت جاذبه‌های توریستی اصفهان در اختیار مالزی قرار گیرد، سالانه برابر با ارزآوری نفت برای ایران سودآور خواهد بود».

«برانت» و «کورتنی»، در پژوهش معروفشان، کتاب مشهور «نانز»<sup>۳</sup>، با عنوان «میزبانان و مهمانان»<sup>۴</sup> را بازنگری نمودند. آنها نشان دادند که اثرات اجتماعی مهم ناشی از توسعه گردشگری عبارتند از: (۱) تمرکز قدرت در دست نخبگان؛ (۲) از دست رفتن قدرت تصمیم‌گیری‌های محلی؛ (۳) کم‌رنگ‌تر شدن تفکیک جنسیتی و افزایش فرصت‌های تازه برای زنان؛ (۴) تغییر در ویژگی‌های جمعیتی به نفع جوانان در یافتن شغل؛ (۵) پدیده وابستگی؛ (۶) ازدحام بیش از حد جمعیت (برانت و کورتنی، ۵، ۱۹۹۹).

«برانت» و «کورتنی»، کلیدی‌ترین اثرات اجتماعی گردشگری بر روی جامعه میزبان را بدین شرح بر می‌شمارند: (۱) تغییر در امنیت و ایمنی منطقه؛ (۲) ایجاد گرایش افراطی به گردشگری؛ (۳) تقلید کامل از سبک زندگی گردشگران؛ (۴) معرفی و آشنایی با زبان‌های جدید؛ (۵) تضعیف زبان‌های محلی؛ (۶) رشد ناهنجاری در منطقه؛ (۸) حفظ و حراست از مکان‌های تاریخی؛ (۹) پرهیز مردم محلی از ورود به مناطق گردشگری؛ (۱۰) ناراضی‌تبی از نابرابری اقتصادی؛ (۱۱) رنجش از تورم و افزایش

<sup>۱</sup> landarchs پژوهشگر شهیر انگلیسی به نقل از سایت Sonia Jackett

<sup>۲</sup> این ۱۰ میدان به ترتیب عبارتند از: (۱) میدان نقش جهان اصفهان - ایران؛ (۲) میدان دل کامبو سیه نا - ایتالیا؛ (۳) میدان سرخ مسکو - روسیه؛ (۴) میدان ترافالگار لندن - انگلستان؛ (۵) میدان سن پیتر-واتیکان؛ (۶) میدان فدراسیون ملیون - استرالیا؛ (۷) میدان رنگ گلونی کراف-هستان؛ (۸) میدان دی راماس کوسکو-پرو؛ (۹) میدان تایمز نیویورک - ایالات متحده؛ (۱۰) میدان التحریر قاهره - مصر.

<sup>۳</sup> Nunez, 1989

<sup>۴</sup> Hosts & Guests

<sup>۵</sup> Brunt & Courtney

قیمت‌ها (لپ<sup>۱</sup>، ۲۰۰۴). این محققان، بعد از پژوهش‌های متنوع و بنیادین کلیدی‌ترین اثرات فرهنگی خرد و کلان ناشی از حضور گردشگران را اینگونه بر می‌شمارند: الف) کالایی شدن فرهنگ؛ ب) احیای فرهنگ؛ ج) مسئله انتقال فرهنگ؛ د) تحلیل رفتن فرهنگ محلی؛ ه) تغییرات فزاینده در رفتار ساکنین جوامع میزبان (لپ، ۲۰۰۴). پژوهشگران توانسته‌اند این بررسی‌ها راه را برای تعمیم هر چه بیشتر اثرات اجتماعی و فرهنگی گردشگری هموار نموده‌اند و مقولات تاثیر گذار بر صنعت گردشگری را نیز برجسته سازند (برانت و کورتنی، ۱۹۹۹).

«منسبرگر»، در پژوهش خود نشان داد که توسعه گردشگری در کشور «کنیا» به رفتارهای نامطلوب در میان ساکنان از جمله به گسترش و رواج تکدی‌گری<sup>۲</sup> و روسپی‌گری<sup>۳</sup> دامن زده است (منسبرگر<sup>۴</sup>، ۱۹۹۵). البته اینگونه رفتارها در جوامعی که دارای اصالت ریشه دارتر و تقیدات مذهبی هستند، به مراتب کمتر مشاهده می‌شود (ابرون<sup>۵</sup>، ۱۹۹۷). «گوس لینک»، نشان می‌دهد که در «زنزیبار»<sup>۶</sup>، چشم و همچشمی و رقابت ساکنان محلی در پیروی از سبک زندگی مصرف‌گرایی گردشگران، موجب اسراف در مصرف منابع طبیعی (عدم توسعه گردشگری پایدار) و نیز از هم گسیختگی روابط خویشاوندی شده است (گوس لینک<sup>۷</sup>، ۲۰۰۲).

فرضیه‌های پژوهش عبارتند از:

- ۱- میان «نگرش پیروان ادیان توحیدی بر ساخته از آموزه‌های "بعد اعتقادی" کتب مقدس» و «نوع دین ایشان» در مورد توسعه گردشگری پایدار شهر اصفهان تفاوت وجود دارد.
- ۲- میان «نگرش پیروان ادیان توحیدی بر ساخته از آموزه‌های "بعد تجربی" کتب مقدس» و «نوع دین ایشان» در مورد توسعه گردشگری پایدار شهر اصفهان تفاوت وجود دارد.
- ۳- میان «نگرش پیروان ادیان توحیدی بر ساخته از آموزه‌های "بعد پیامدی" کتب مقدس» و نوع دین ایشان» در مورد توسعه گردشگری پایدار شهر اصفهان تفاوت وجود دارد.
- ۴- میان «نگرش پیروان ادیان توحیدی بر ساخته از آموزه‌های "بعد مناسکی" کتب مقدس» و «نوع دین ایشان» در مورد توسعه گردشگری پایدار شهر اصفهان تفاوت وجود دارد.

<sup>1</sup> Lepp

<sup>2</sup> Beggary

<sup>3</sup> Prostitution

<sup>4</sup> Mansberger

<sup>5</sup> Ebron

<sup>6</sup> Zanzibar

<sup>7</sup> Gossling

## ملاک از دین به عنوان متغیر مستقل در این پژوهش

در این پژوهش مقصود محقق از واژگان دین و مذهب یا دینی و مذهبی یا دینداران و مذهبیون در یک راستا، هم معنا و هم‌تراز است. در این رساله واژه دین با واژگان کیش، شریعت، مذهب در یک معنا بکار گرفته شده و ملاک از دین، دین وابسته به عالم بالا و به واسطه وحی (ادیان آسمانی توحیدی) است. همواره عده‌ای از دانشمندان و اندیشمندان اجتماعی چشم به راه پایان پدیده «دین» بالاخص ادیان توحیدی هستند، بدین ترتیب، انتظار نابودی دین را داشتن به این معنی که چنین نیازهایی ناپدید خواهند شد یا دست کم نهادی تازه، مثلا علم جای دین را خواهد گرفت. با این حال این استنباط جنبه یکتای دین و تفاوت‌های بنیادین میان دین و علم را نادیده می‌گیرد.

برخی چیزهایی که به نظر می‌رسد آرزوی آدمیان باشد، فقط می‌تواند از جانب خدایی واحد تحقق یابد (رادنی استارک، ۱۳۹۴: ۴۳۵). توانایی بی نظیر دین را در ارضای نیازهای اساسی انسان نمی‌توان کتمان نمود. مادامی که مردم می‌خواهند معنای زندگی را بدانند، مادام که در معرض یاس، رنج و مرگ هستند، انگیزه مذهبی هرگز خاموش نخواهد شد. چارچوب ادیان بر مبنای اخلاقیات است. ادیان و نظام‌های تفکری که برخاسته از آن که دارای اعتقاد به ماوراء الطبیعه هستند، می‌توانند به مسائلی چنین با اهمیت بپردازند. بر اساس این تحلیل می‌توانیم، دریابیم که اشتباه «نیبور»<sup>۱</sup>، در از قلم انداختن همین عنصر حیاتی است. وی به علت تأکید بر نیازهای محرومان و طبقات فرودست به یک دین آن جهانی، از یاد برد که در رویا رویی با بزرگترین مسائل زندگی، همه انسان‌ها محروم محسوب می‌شوند. هیچکس، چه غنی و چه فقیر، در جهان طبیعی نمی‌تواند به بی مرگی و بقاء دست یابد. هم غنی و هم فقیر در جستجوی معنایی برای زندگی هستند. دارایان هم مانند ناداران به ادیان می‌پیوندند (استارک و بین بریج، ۱۹۸۵). در تفکر متدینین؛ «دین» در اصطلاح مجموعه عقاید، اخلاق، قوانین و مقرراتی است که برای اداره امور جامعه انسانی و پرورش انسان‌ها است و لذا هماهنگی قوانین و مقررات آن با نیاز واقعی جامعه و مناسبت آن با تحولات اجتماع و مطابقت آن با سرشت و سیر جوهر انسان، میزان حق بودن آن است و چون قافله انسانیت جزیی از اجزای منسجم جهان است که به اندازه خود در آن اثر گذاشته و از آن اثر می‌پذیرد از اینرو تنها کسی می‌تواند انسان را رهبری کند که او را به خوبی بشناسد و از رابطه او با جهان آفرینش با خبر باشد و آن کس جز ذات اقدس الهی کسی نیست. با توجه به مقدمات فوق به این نتیجه می‌رسیم که در باور همه

<sup>1</sup> Karl Paul Reinhold Niebuhr

دینداران ضرورتی بنیادین، ثبوت و بروز می‌نماید که خالق یا پروردگار راه را به بشر نشان می‌دهد و این راه همان راه وحی است که به واسطه ظهور پیامبران و ثبت و تبیین آن در کتب مقدس و تجلی یافته در مولفه‌های دینی اعم از شناختی، عملی، احساسی، مناسکی و... ظهور و بروز می‌یابد (روف، ۱۹۷۹؛ هیل و هود، ۳۸۲؛ همیلتون، ۱۳۸۱؛ سراج زاده و توکلی، ۱۳۸۳). در میان جامعه شناسان دو رویکرد مفهومی به دین وجود دارد: (۱) جوهری و (۲) کارکردی. رویکردهای کارکردگرا پدیده «دین» را بر اساس کارکردهای مثل انسجام اجتماعی و معنا بخشی تعریف می‌کنند، در حالیکه رویکردهای جوهری دین را به همان تربیتی که مردم آن را می‌فهمند تعریف کرده، آنرا مجموعه‌ای از باورها و مناسک می‌دانند که ناظر به موجودات مقدس، متعالی و الگوهای اجتماعی ارتباط با آنها است (گریل و توماس، ۱۹۹۴: ۳). تعریف و دیدگاه ما از مقوله «دین» در این پژوهش مبتنی بر تعریف جوهری «دین» است که عبارت است از «نظامی سازمان یافته از باورها (عقاید) و رفتار که به نوعی به حوزه مافوق طبیعی (مابعد الطبیعه) یا قلمرو موجودات الهی و روحانی مربوط می‌شود». این تعریف در بسیاری از مطالعات تجربی و اجتماعی «دین» به طور ضمنی مورد استفاده قرار می‌گیرد (شجاعی زند، ۱۳۸۴؛ طالبان، ۱۳۸۴؛ سراج زاده، ۱۳۸۳؛ پالس، ۱۳۸۲). از منظر «گلاک»<sup>۱</sup> و «استارک»<sup>۲</sup> همه ادیان به رغم آن که در جزئیات بسیار متفاوت هستند، ولیکن دارای حوزه‌های کلی هستند که دینداری در آن حوزه‌ها، جلوه گر می‌شود. این حوزه که می‌توان آنها را به مثابه ابعاد اصلی دینداری در نظر گرفت، عبارت است از: (۱) اعتقادی، (۲) مناسکی، (۳) تجربی، (۴) فکری و (۵) پیامدی (گلاک و استارک، ۱۶۹۵: ۱۸ - ۳۷).

**(۱) بعد اعتقادی:** باورهایی را در بر می‌گیرد که انتظار می‌رود، پیروان آن دین، به آنها اعتقاد داشته باشند. «گلاک» و «استارک» این باورها را در هر «دین» خاص به سه نوع باور تقسیم کردند: الف) باورهای پایه‌ای مسلم که ناظر به شهادت دادن به وجود خدا و معرفی ذات و صفات اوست، ب) باورهای غایت‌گرا که هدف و خواست خداوند از خلقت انسان و نقش انسان را در نیل به این هدف باز می‌نمایانند و ج) باورهای زمینه ساز که روش‌های تأمین اهداف و خواست خداوند و اصول اخلاقی‌ای را که بشر برای تحقق آن اهداف باید به آنها توجه کند، در بر می‌گیرد.

<sup>1</sup> Charles Y Glock

<sup>2</sup> Rodney William Stark

**(۲) بعد مناسکی (عمل دینی):** اعمال دینی مشخصی نظیر عبادت، نماز، شرکت در آئین‌های مقدس خاص، روزه گرفتن و... را گویند که انتظار می‌رود، پیروان هر دین آنها را به جای آوردند و ترک آنرا موجب خسران خود دانند. گلاک و استارک، بر این نکته تأکید ورزیده‌اند که لازم است در عملیاتی کردن این بعد، علاوه بر شرکت در فعالیت‌های مناسکی، تفاوت‌های مربوط به ماهیت یک عمل و معنای آن عمل نزد فاعلان نیز بررسی شود.

**(۳) بعد تجربی (عواطف دینی):** در عواطف تصورات و احساسات مربوط به برقراری رابطه با وجودی همچون خدا که واقعیت غایی یا اقتدار متعالی است، ظاهر می‌شود. گلاک و استارک، در عین آگاهی از مشکلات مطالعه بعد تجربی دین، برای تعریف عملیاتی، روشی را مطرح کردند که چهار نوع از جلوه‌های عواطف دینی، شامل: الف) توجه، ب) شناخت، ج) اعتماد یا ایمان و د) ترس را در بر می‌گیرد.

**(۴) بعد فکری (دانش دینی):** اطلاعات و دانش اساسی را در مورد اصول عقاید دینی و کتب مقدس که انتظار می‌رود پیروان آنها را بدانند، شامل می‌شود.

**(۵) بعد پیامدی (آثار دینی):** شامل پیامدهای باور، عمل، تجربه و دانش دینی در زندگی روزمره فرد معتقد و روابط او با دیگران است (گلاک و استارک، ۱۹۶۵: ۱۸-۳۷؛ سراج زاده و توکلی، ۱۳۸۳: ۶۲-۶۴).

ادیان توحیدی اسلام، یهودی، زرتشتی و مسیحی بر این اعتقاد هستند که زبان سخن پروردگار با آفریدگانش وحی بوده که به پیامبران ابلاغ گردیده و ایشان آنرا در کتب مقدس ضبط و ثبت نموده‌اند تا نسل‌های آینده بتوانند به کمک این متون مقدس راه مستقیم و سعادت دنیوی و اخروی را دریابند (تیواری، ۱۳۹۳: ۱۶۰). در این مسیر ایشان از یک نظام معنایی به یک نظام کنشی اعم از فردی و جمعی توفیق می‌یابند. متدینین و معتقدین ادیان همواره بر این باور هستند که «دین» است که انسان را به واسطه فطرت اصلاح می‌کند و قوای مختلف را هنگام طغیان به حال اعتدال بر می‌گرداند و رشته زندگانی دنیوی و اخروی، مادی و معنوی انسان را به نظم در می‌آورد و آن کس که دیندار باشد و ایمان و اخلاق الهی را در جان خود پیاده کند و بر پایه آن ایمان و این اخلاق عمل نماید به مقام انسانیت نائل می‌شود. برای آنکه نقش «دین» در توسعه گردشگری پایدار را بتوان جامع بررسی کرد، می‌بایست در بُعد جوهری، مقوله‌های دین را شناخت و آنها را دسته بندی نمود که در این پژوهش بر دسته بندی «گلاک و استاک» تأکید شده است. چرا که اجماع نظری نخبگان و



پژوهشگران دینی این مقوله سازی بیشتر از دسته بندی‌های رایج دیگر راهبردی و مورد تایید نخبگان علوم اجتماعی است تا در تعمیق و حصول نتیجه کاربردی نگرش پیروان ادیان در با محوریت توسعه گردشگری پایدار در شهر اصفهان کاربرست واقع بینانه، جامع، کامل و عاری از سوء گیری یابد.

جدول ۱- سنجش دینداری در سنجه گلاک و استارک (patterns of religious commitment)

ابعاد دینداری	مقولات هر بعد
اعتقادی (باورهای پایه و متغن)	باورهای پایه‌ای مسلم
	باورهای غایت‌گرا
	باورهای زمینه ساز
مناسکی (عمل دینی)	عبادات
	نماز
	روزه
	شرکت در آیین‌های مقدس خاص
تجربی (عواطف دینی)	توجه
	شناخت
	اعتماد و ایمان
	ترس
فکری (دانش دینی)	اطلاعات و دانش اساسی در مورد اصول عقاید دینی و کتب مقدس
پیامدی (آثار دینی)	پیامدهای باور، عمل، تجربه دانش دینی در زندگی روزمره

شایان ذکر است، بعد فکری که «اطلاعات و دانش اساسی در مورد اصول عقاید دینی و کتب مقدس را که انتظار می‌رود پیروان، آنها را بدانند و به آن علم داشته باشند را شامل می‌شود. با در نظر گرفتن این نکته که در این بعد، این مباحث مطرح می‌شود که چون دانش افراد به عوامل زیادی، به خصوص قدرت حافظه و میزان تحصیلات آنها بستگی دارد، لذا این بعد را به عنوان معرف مناسبی برای درک مقوله دینداری مناسب نمی‌دانند» (سراج زاده، ۱۳۸۴: ۷۴۶۴). سنجه «گلاک و استارک» مهم ترین کاری است که به نوعی بر تمام حوزه مطالعات سنجش دینداری اثر داشته است. «مقیاس تعهد دینی» گلاک و استارک در سال ۱۹۶۶ میلادی پرکاربردترین سنجه علمی در پژوهش‌های دینداری جامعه‌شناسان داخلی و خارجی بوده است (کاظمی و فرجی، ۱۳۸۵). با توجه بر این نکته که این مدل دارای پنج بعد است، و لیکن در مواردی پژوهشگران و محققانی زیادی بسته به ضرورت‌های کاربرستی پژوهشی، ابعاد دیگری را بر ابعاد پنج گانه فوق اضافه یا کم و یا حتی تجمیع دو بعد در یک بعد نموده‌اند. شایان ذکر است پژوهش ما با دقت نظر بر مدل پنج مولفه‌ای «گلاک و

استارک» پایه ریزی شده که در جدول فوق بدان اشاره گردیده است و جهت کسب نتیجه واقع بینانه تر، بعد فکری و بعد پیامدی را در یک بعد تحت عنوان بعد فکری و پیامدی تجمیع نموده ایم، تا نتیجه را به دور از سوگیری و دارای اشباع نظری عمقی تر و مسمر ثمرتر کسب نماییم.<sup>۱</sup> ادیان مختلف در تأکید بر هر یک از ابعاد یاد شده تفاوت عقایدی دارند و همگی به یک اندازه بر هر یک از آنها تأکید و اصرار نمی‌ورزند. «باو» می‌گوید: «جنبه‌های عقیدتی و فقهی اسلام و یهودیت به عنوان نمونه در میان اکثر ادیان دیگر جهانی کاملاً گسترده، مسوط و نسبتاً نزدیک بهم است» (باو، ۱۸۷۰). در جوامعی که فاقد کتاب دینی هستند، عمدتاً بعد اسطوره‌ای پدیده «دین» پر رنگ تر است. پژوهشگران نیز هر کدام با توجه به دیدگاه‌های نظری خود بر برخی از آن ابعاد تأکید بیشتری دارند. عموماً اهمیت موضوع دین برای جامعه شناسان فی نفسه به تبع تاثیراتی است که دین بر حیات اجتماعی بشری می‌گذارد یا از آن می‌پذیرد. با توجه بر این نکته که مخاطبان دین عموم افراد هستند و تجلی دین در ایمان و تعلق خاطر فردی شکل می‌پذیرد (که سنجش نگرش راهی جهت درک آن است)، ولی مقوله دین نیز مستعد است که به سرعت و شدت وجه اجتماعی بیابد. عقاید و ارزش‌های دینی متجلی در نگرش متدینین بر عمل فردی و اجتماعی آنان و فهم و تفسیرشان از رفتار دیگران بی تاثیر نیست. ادیان علاوه بر تاثیرات با واسطه از طریق کنش‌های فردی، دارای آثار و تبعات مستقیم بر محیط اجتماعی خویش هستند، چراکه ادیان خصوصاً ادیان توحیدی آسمانی برای خود، نقش و رسالت اجتماعی نیز قائل هستند. بدیهی است پیامدهای اجتماعی این قبیل ادیان به مراتب بیشتر و حضورشان در عرصه اجتماع، تعیین کننده تر است، لذا بیشتر از این حیث به مثابه متغیری وابسته محل توجه جامعه شناسان و موضوع مطالعات جامعه شناختی بوده‌اند. پدیده «دین» نیز مانند هر پدیده اجتماعی دیگر، مصون از تاثیر پذیری از محیط نشو نما می‌خویش نیست.

### ظرفیت‌های گردشگری پایدار متاثر از ادیان توحیدی در اصفهان

شهر اصفهان به عنوان یک مربعی طلایی از ادیان توحیدی، دارنده عارفان، هنرمندان، فلاسفه شهیر، میراثی از دوران هخامنشی، سلجوقی، صفوی و ابنیه بکر و بی نظیر حتی قبل از بروز و ظهور

<sup>۱</sup> نمونه‌های دیگر تمیم یافته مدل دینی گلاک و استارک، شامل: (۱) مولفه آموزه ای، عقیدتی یا فلسفی (به انضمام امور مربوط به آخرت): (۲) مولفه اساطیری یا اسطوره‌ای (داستانی): (۳) مولفه اخلاقی یا حقوقی (فقهی): (۴) مولفه شمایل (شماثر) یا عملی یا مناسک: (۵) مولفه تجربی یا احساسی: (۶) مولفه تشکیلاتی یا اجتماعی: (۷) مولفه نمادهای مادی یا هنری: (۸) مولفه سیاسی و اقتصادی است (Bowie, 1870).

اسلام و بعد از آن به عنوان غنی‌ترین محل توریستی و بی‌بدیل‌ترین جغرافیای گردشگری از قدیم الایام تا به حال مورد توجه و تردد ملل خارجی، مستشرقان غربی و اقوام داخلی بوده است. کتب سفرنامه شاردن، سفرنامه ونیزیان، سفرنامه داله واله، سفرنامه ناصر خسرو و ... را می‌توان گواهی سترگ بر این مدعا دانست (جعفری، ۱۳۹۴). اصفهان به عنوان اولین شهر در بعد توریسم تاریخی، مذهبی، فرهنگی و اکوتوریسم و ... در سر سلسله شهرهای توریسم پذیر کشور ایران قرار دارد. کهن شهر اصفهان از عهد عتیق دو آئین توحیدی یهودیت و زرتشتی را موطن بوده و در عهد جدید دو دین توحیدی مسیحیت و اسلام را ماواء داده است و به عنوان مادر شهر ادیان توحیدی در ایران و خاورمیانه شناخته می‌شود. این سر زمین با اسرار چندین هزار ساله جزو نقاط بسیار نادری در جهان به شمار می‌آید که هم برای توریست‌های دارای ایدئولوژی دینی و هم دیاسپوراها بسیار پرجاذبه، تاثیرگذار، شگفتی‌ساز و شغف‌آور است و همواره این شهر آتشیگاه در کنار کنیسه و کلیسا و در کنار مسجد را داشته است (عشقی، ۱۳۹۴). دین اسلام و مذهب تشیع، دین و مذهب رسمی اصفهان بوده و از سده‌های پیش تاکنون مسیحیان، یهودیان و زرتشتی‌ها در کمال امنیت و آرامش در کنار یکدیگر در این کلان شهر زندگی کرده و به این رویه نیز همچنان ادامه می‌دهند. محله جلفا که در جنوب اصفهان قرار گرفته منطقه‌ای است که بیشتر ارمنی نشین است و از منطقه‌های مرفه و پرجاذبه شهر قلمداد می‌شود. اصفهان شهری است که اسلام به صورت تدریجی و آرام آرام با رضایت و رغبت از سوی مردمانش پذیرفته شد و نقل است که یکی از صحابه رسول خدا و از شیعیان امام علی (ع) به نام «عبدالله بن بریر خزاعی» اسلام را به اصفهان آورد. ورود مذهب تشیع به این شهر در طی چندین دوره زمانی صورت گرفته که مهم‌ترین آن عبارتند از: هجرت «ابن هلال ثقفی» از کوفه به این شهر، اقامت و تبلیغ «صاحب بن عباد» وزیر شیعی سلسله آل بویه در این شهر، هجرت تبلیغی «علامه حلی» و شاگردانش به همراهی و حمایت «الجاتو» (سلطان محمد خدا بنده) پادشاه شیعی مغول و در آخرین دوره در دوره صفویه و هجرت علمای جبل عامل چون «شیخ بهایی» و «شیخ لطف‌الله» به این شهر و ... که بافت شیعی این شهر به نقطه تکامل رسید. یهودیان اصفهان از قدیمی‌ترین اهالی این شهر هستند که در گذشته در محله جویباره اصفهان ساکن بوده‌اند. در اصفهان، ارامنه و دیگر شاخه‌های مسیحی، زرتشتیان، بانیان (هندوهای تاجر پیشه که اکنون انگشت شمار هستند) به انضمام یهودیان زندگی می‌کنند. اصفهان در جایگاه یک پایتخت و با شکوفایی

سیاسی، اقتصادی و فرهنگی که در روند تاریخی خود داشته، همواره مهد تمدن و پرورش استعداد و فرهنگ بوده است (هنرفر، ۱۳۴۶: ۶۰).

### جایگاه تاریخی ادیان در اصفهان

دین یهود و کلیمیان؛ در روزگاران کهن اصفهان به نام‌های الیهودیه (گایا) و یا با عنوان گایاباگی شناخته می‌شده است (هنرپرور، ۱۳۵۰). چراکه وجه تسمیه آن بدین جهت بوده است که در زمان بخت النصر، یهودیان را از بابل به آن کوچ داده و ایشان در این مکان ساکن گردیده‌اند. لذا بر طبق شواهد و قرائن مرکز مهم زیستگاه یهودیان به غیر از حاشیه نیل و صحرای سینا و سرزمین طوی (کوه سینا) مادر شهر اصفهان بوده و چنین از اقوال تاریخی بر می‌آید که زمانی که کورش بابل را تسخیر نمود و یهودیان را از اسارت بخت النصر شاه بابل نجات داد، شماری از آنها به منطقه که به دار الیهودیه نامگذاری شد، نقل مکان کردند و در آرامش اسکان یافتند و همینک اخلاف ایشان در شهر اصفهان به صورت پراکنده ساکن هستند (هنرفر، ۱۳۴۶: ۶۰).

زرتشتی‌ها از جمله ادیان کهن و باستانی دنیا که مردم را به ستایش خداوند یکتا دعوت نموده و از بت‌پرستی منع می‌کرده، دین زرتشت است. دین زرتشت از قدیمی‌ترین ادیان توحیدی رسمی ایرانیان پیش از اسلام، مسیحیت بوده و بنیانگذار این دین، زرتشت یا زردشت است که در اوستا «زره توشتره» نیز آمده است. پرستشگاه‌های زرتشتیان را آتشگاه می‌گویند که مهمترین آنها که هنوز دست نخورده باقی مانده است در اصفهان در کوه آتشگاه واقع است (هنرفر، ۱۳۴۶: ۶۱).

مسیحیت (ارامنه)؛ دین مسیح دارای سه فرقه بزرگ کاتولیک، ارتدکس و پروتستان است. قسمت اعظم ارمنیان جلفای اصفهان تابع فرقه ارتدکس هستند، ولی چون توسط «گریگور منور»، دین مسیح را پذیرفته‌اند آنها را «گریگوریان» و یا «جرجیسیان» نیز می‌گویند که در واقع «جرجیس» معرب همان واژه «گریگور» است. ارمنیان اصفهان ابتدا در ارمنستان زندگی می‌کردند که پیوسته با دولت عثمانی یعنی ترکیه کنونی در جنگ و جدال بودند و در زمان شاه عباس صفوی از ارمنستان و نزدیک رودخانه ارس به اصفهان کوچانده شدند و در قصبه «جلفا» ساکن شدند (هنرفر، ۱۳۴۶: ۶۰).

اسلام؛ در سده‌های آغازین اسلامی، منابع اسلامی از دو شهر در مکان فعلی شهر اصفهان نام می‌برند؛ شهری بنام «جی» در مکان فعلی محله جی و دیگری شهری در سه کیلومتری غرب جی با

نام «یهودیه» (گایاباگی) که جمعیتی قابل توجهی از یهودیان را در خود جای داده بود. نام جی بعدها به شهرستان و یهودیه به جهودستان تغییر یافت (هنرفر، ۱۳۴۶: ۶۱).

دورهٔ دیلمیان: در سال ۳۱۹ قمری مردآویج زیاری با سپاهش از گیلان، اصفهان را آزاد کرد و این شهر را به پایتختی برگزید و جشن سده را با شکوه بسیار در این شهر برپا کرد. در سال ۳۲۷ قمری این شهر به دست رکن‌الدوله دیلمی افتاد که وی نیز اصفهان را پایتخت خود قرار داد. پس از آن شهر اصفهان پیشرفت پیشین خود را بازیافت و کانون گرد هم آمدن دانشوران، اندیشمندان و سرایندگان شد (هنرفر، ۱۳۵۲: توکلی، ۱۳۹۴).

دورهٔ سلجوقیان: در بهار ۴۴۲ قمری طغرل سلجوقی اصفهان را پس از یک محاصره طولانی و ویرانگر گشود. البته شهر به زودی به تدبیر ابوالفتح مظفر نیشابوری که از طرف طغرل به حکومت اصفهان منسوب شده بود، بازسازی و نوسازی شد که با درایت وی ۵۰۰۰۰۰ دینار خرج ساخت بناها شد و سه سال از مردم هیچ مالیاتی گرفته نشد. توسعه سریع شهری، مردمی که در جریان درگیری‌ها گریخته بودند را دوباره به شهر کشاند، همچنین طغرل پایتخت حکومتش را از ری به اصفهان منتقل کرد. گسترش شهر در زمان «آلب ارسلان» نیز ادامه یافت، اما در دوران ملکشاه و وزیر با تدبیرش خواجه نظام الملک طوسی بود که شهر به اوج شکوه و عظمت واقعیش رسید به طوری که جمعیت شهر دو برابر شد و بناهای بسیاری در آن ساخته شد. همینک آرامگاه سلطان ملکشاه سلجوقی و خواجه نظام الملک در اصفهان مکانی باستانی و دیدنی است (هنرفر، ۱۳۵۲: توکلی، ۱۳۹۴).

دورهٔ صفویان: در سال ۱۰۰۶ قمری شاه عباس اول صفوی پایتخت صفویه را از قزوین به اصفهان منتقل کرد، نویسنده عالم آرای عباسی سبب این انتقال را علاقه شاه عباس به طبیعت بکر و توازن چهار فصلی شهر اصفهان می‌داند. دوری از مرزها، کاهش دادن قدرت قزلباشان، بهبود تجارت و ترس شاه عباس از پیشگویی منجمانی که ماندنش را در قزوین برای جانش خطرناک دانسته بودند از دیگر دلایل ذکر شده برای این انتقال است. برگزیدن اصفهان به عنوان پایتخت توسط شاه عباس، نتایج مثبتی برای این شهر به بار آورد از جمله احداث مسجدها، آب انبارها و کاروان سراهای بسیاری در شهر از همین زمره می‌باشد، به ابتکار «شیخ بهایی» شبکه‌های کامل ارتباطی و آبیاری پدید آمد و با بنیان نهادن شهر بازرگانی نجف آباد در چند کیلومتری غرب اصفهان برای تهیه آذوقه و دیوی لوازم و موارد شهری، زیر بنای زراعی استواری برای پایتخت جدید

پدید آمد. اصفهان در روزگار شاه عباس اول تا مرگ شاه عباس دوم جزء برترین شهرهای جهان بوده است. به گفته سیاحان شهیر و اندیشمند؛ «شاردن» و «داله واله»، «رابرت و آنتونی شرلی» و ... سیاحان اروپایی در آن روزگار، با افزوده شدن کوی‌های (محلات) چهارگانه (عباس‌آباد، جلفا، گبرآباد و اسپهان) نمای پایتخت صفوی از قسطنطنیه و بیژانس هم بزرگ‌تر، طرب‌انگیزتر و زیباتر شده بود. حتی جلال ستاری با بکار بردن جمله تمدن لابراتواری و تمدن بلواری به نقشه برداری چهارباغ اصفهان توسط شاردن و طراحی خیابان شانزلیزه از روی آن اشاره می‌نماید (هنرفر، ۱۳۵۲؛ توکلی، ۱۳۹۴).

### اهمیت اصفهان برای گردشگری

حضور ابنیه و میراث فرهنگی گسترده و همزیستی پیروان ادیان آسمانی توحیدی (اسلام، مسیحیت، یهودیت و زرتشتی) در ادوار مختلف حیات در این شهر ازدورانی که با نام‌هایی نظیر: گی، گیاه، گیا باگی، اسپادانا، الیهودا، صفاهان، سپاهان و ... تا اصفهان که چند قرن اخیر، میراث ملموس و ناملموس به جا مانده از گذشته در این شهر حدیثی ناگفتی در پتانسیل‌های متنوع جغرافیایی است که از نظر پروفیسور ریچارد فرای: «اصفهان، کلان موزه‌ای بی نظیر، آرمیده در کالبد مربع طلایی ادیان توحیدی است و اصفهان مربع طلایی ادیان توحیدی خاورمیانه است (فرای، ۲۰۰۸). در بعد میراث ناملموس فرهنگ فولکلور اصفهان همچون شهرهای رم، آتن، پکن و ... از حضور مقولاتی چون افسانه‌ها، فرهنگ و رسوم کهن، اخلاق گردشگری و میهمان‌نوازی و ... زبان زد است. مجموع این عوامل و مولفه‌ها در پاسداشت، عزت‌افزایی جمعی، غرور ملی و ... بی‌تاثیر نبوده و نیست. به عنوان نمونه سونیا جاکت<sup>۱</sup>، طی پژوهشی بین‌المللی ۱۰ میدان برتر باستانی دنیا را معرفی نموده که در میان آنها میدان نقش جهان (میدان امام) اصفهان به عنوان برترین میدان و حائز رتبه نخست است. حضور آرامستان‌های کهن و مشهور و مدفن افراد صاحب‌نامی همچون: حضرت یوشع (ع)، علامه مجلسی، جهانگیرخان قشقایی، خواجه نصرالدین طوسی، صائب تبریزی، فردیناند روسو (برادر ژان ژاک روسو) و ... خود گواهی بی‌نظیری این جغرافیای بکر و گردشگر خیز است. اندیشمند مسلمان مالزیایی «ماهاتیر محمد» - نخست‌وزیر سابق کشور مالزی - که پدر نوسازی مالزی شناخته می‌شود در

<sup>1</sup> landarchs . پژوهشگر شهیر انگلیسی به نقل از سایت Sonia Jackett

دیداری کوتاه از شهر اصفهان با صراحت می‌گوید: «اگر مدیریت جاذبه‌های توریستی اصفهان در اختیار مالزی قرار گیرد، سالانه برابر با ارزآوری نفت برای ایران سودآور خواهد بود».

### روش‌شناسی

در این پژوهش، ابتدا با روش مصاحبه (فوکوس گروپ) سوالات باز از جامعه آماری شامل: متدین و متشریفین به ادیان توحیدی چهارگانه فوق؛ مقولاتی نظیر: حساسیت‌ها، تایید نظر بر متون مقدس مورد وفاق عموم پیروان، شناسایی آموزه‌های تاثیر گذار دینی با محوریت موضوع بر ایشان، شناسایی و کدگذاری مولفه‌های انسانی و محیطی موثر بر امر گردشگری و... بر اساس ساختارهای فرهنگی، اجتماعی، اقتصادی و سیاسی حاکم بر نظام گردشگری شهر اصفهان و (کشور ایران) پرسش به عمل آمد و متعاقب این امر بر اساس استنتاج‌های صورت پذیرفته حضور آموزه‌ها و تعالیم الهی برگرفته از وحی در میان پیروان ادیان توحیدی امری بلاشک، پر رنگ و تاثیرگذار مشاهده شد. در ادامه به مطالعه متون مقدس هر چهار دین (قرآن، اوستا، انجیل و تورات) پرداخته، مولفه‌های مشترک در دو مقوله (۱) مستقیم و (۲) غیر مستقیم بر اساس آیه‌هایی مرتبط با فعل سیر و سفر، گردش به کمک روش تحلیل محتوا استخراج گردید. بعد از کسب نتیجه و مطالعه مولفه‌های حاصل شده به دلیل آنکه نقاط قابل اشتراک و افتراق همه ادیان در یک پرسشنامه یکسان جهت تایید نظر عمومی استخراج شود (در امان بودن از سوگیری و غرض ورزی پژوهشی و نیز حفظ اصالت پژوهش تایید دقیق‌تر و جامع‌تر پایایی و روایی تحقیق)، کدگذاری‌های اولیه و ثانویه بر اساس روش گزند تئوری به صورت سیستماتیک اجرا گردید و مقولات شناسایی شده در قالب چارچوب نظری برگرفته از الگوی ابعاد دین تئوری گلاک و استارک و الگوی گردشگری «کو» با دو محور انسان و طبیعت که نزد اندیشمندان و اساتید علوم اجتماعی مقبولیت علمی و جهانی دارد، به دلیل ضرورت شناسایی و سنجش نگرش پیروان ادیان بر امر توسعه گردشگری پایدار به واسطه آموزه‌های وجدان شده همه پیروان ادیان در گذار از نظام معنایی به نظام کنشی همراه با درک این اولویت ضروری که مفاهیم آموزه‌های دینی برگرفته از متون مقدس در رفتار پیروان تمامی ادیان به صورت نظام مند و با شدت و ضعفی متفاوت در اعمال و رفتار روزانه متجلی می‌شود، مهیا گردید. در ادامه به کمک روش پیمایش و ابزار پرسشنامه، مجموعه ای ساختارمند از پرسش‌های راهبردی تهیه و به نمونه آماری حاصل شده به علت ماهیت این مطالعه، نمونه گیری، به روش نمونه گیری طبقه ای نامتناسب (غیر نسبی) و تصادفی ساده از جامعه آماری ادیان توحیدی شهر اصفهان بر مبنای فرمول «کوکوران» به تعداد ۹۶۰

نسخه<sup>۱</sup> پخش، تکمیل و جمع آوری گردید و در نهایت اطلاعات کسب شده از نمونه آماری مورد بررسی، تحلیل و نتیجه گیری قرار گرفت.

روش این بررسی ترکیبی است که از دو بخش کیفی و کمی تشکیل شده است. در بخش کیفی به واسطه استخراج پیام وحی مبنی بر اشاره مستقیم به فعل گردشگری و سیر و سیاحت یا به صورت تلمیحی در بر دارنده تمثیل‌ها و استعارات از ۴ متن مقدس قرآن، تورات، انجیل و اوستا یک آیه‌ها از چند منبع مورد تایید و وثوق عالمان و رهبران در قید حیات ادیان تحت روش تحلیل محتوا قرار گرفت و موارد مد نظر از این متون مقدس استخراج گردید. بخش کمی که از نوع پیمایش است که با اتکا بر رویکردهای نظری موجود در ارتباط با نگرش پیروان ادیان توحیدی پرسشنامه‌ای مشتمل بر ۱۱۴ پرسش ۵ گزینه‌ای به روش «نمره گذاری طیف لیکرت» طراحی و منتشر شد تا به کمک روش پیمایش، سنجش نگرش پیروان ادیان توحیدی در مورد توسعه گردشگری پایدار در شهر اصفهان صورت پذیرد. روایی صوری و محتوایی سئوالات از طریق نظرخواهی ۲۰ نفر از استادان متخصص در این زمینه مورد بررسی قرار گرفت و پایایی آن از طریق اجرا بر روی ۱۰۰ نفر از نمونه پژوهشی به روش «بازنمایی» و به فاصله ۵ هفته، ۰/۷۱ محاسبه شد. سپس این پرسشنامه بر طبق فرمول کوکران ۳۸۴ نمونه مشخص شد که با توجه به حجم میلیونی تعداد مسلمانان در اصفهان در مقابل جمعیت چند صد تا چند هزار نفری مسیحیان، یهودیان و زرتشتی‌ها، فرمول کوکران تعداد آنها را در نمونه آماری لحاظ نمی‌نمود، لذا به کمک روش لگاریتمی حجم نمونه تعداد ۹۵۱ مشخص شد که به جهت جلوگیری از خطاهای احتمالی و افزایش دقت ۹۸۰ نمونه آماری مورد تحقیق پیمایش قرار گرفتند. همچنین همسانی درونی پرسشنامه از طریق محاسبه آلفای کرونباخ، ۰/۹۱۸ به دست آمد که موید اعتبار و روایی بالا و مورد قبول پژوهش است. این امر نشان می‌دهد روش بکار گرفته شده ابزار مناسبی جهت این پژوهش بوده است. با توجه به حجم جامعه آماری پیروان ادیان، تعداد نمونه‌های لازم به روش نمونه گیری طبقه‌ای نامتناسب طبق جدول زیر به ادیان فوق اختصاص یافته است و تکنیک‌های مورد استفاده در تجزیه و تحلیل داده‌ها با استفاده نرم‌افزار آماری Amos Graphics و مدل‌سازی معادله ساختاری انجام شده است.

جدول ۲- جامعه آماری و حجم نمونه پیروان ادیان شهر اصفهان به تفکیک جنسیت

<sup>۱</sup> البته تعداد برگرفته از فرمول کوکران با احتساب تعداد نفرت جامعه آماری ۹۳۸ نفر معین گردید که با عنایت به کاهش ضریب خطا و یا عدم وضوح پاسخ نامه‌ها با همفکری اساتید گرامی تعداد ۲۲ پرسشنامه اضافه تر جمع آوری شد.



پیروان ادیان	کل جمعیت			حجم نمونه		
	مرد	زن	جمع	مرد	زن	جمع
مسلمان‌ها	۲۱۱۳۴۸۱	۱۳۷۴۶۰۰	۳۴۸۸۰۸۱	۱۳۴	۱۵۰	۲۸۴
یهودی‌ها	۳۷۹	۲۲۶	۶۰۵	۱۷	۱۳	۳۰
زردشتی‌ها	۶۲۹	۲۰۸	۸۳۷	۳۵	۱۵	۵۰
مسیحی‌ها	۴۴۱۵	۳۰۴۹	۷۴۶۴	۶۰	۴۰	۱۰۰

### یافته‌های کیفی پژوهش

نتایج کیفی این پژوهش محصول دو روش کیفی پر کاربرد در حوزه علوم انسانی است. در گام اول به کمک تحلیل محتوا مفاهیم اصلی مرتبط با نقش ادیان در توسعه گردشگری ارائه شد. سپس در ادامه نیز مفاهیم به کمک روش گراندد تئوری در مراحل کدگذاری مدل نهایی استخراج گردید. در مجموع یافته‌های پژوهش حاضر نشان دادند که توسعه گردشگری پایدار می‌تواند دلایل مختلفی داشته باشد. نتایج تحلیل محتوا و تحلیل کیفی آموزه‌های کتب مقدس ادیان توحیدی گویای مباحث و مفاهیم متفاوتی از استدلال‌هایی برای توسعه گردشگری پایدار هستند که با انجام سه مرحله کدگذاری همه در مقولاتی به اتفاق نظر رسیده‌اند که بعد اعتقادی، بعد مناسکی، بعد تجربی، بعد فکری (دانش دینی) و بعد پیامدی (آثار دینی) دلایلی برای توسعه گردشگری پایدار بر پایه ادیان توحیدی هستند. بنابراین همه یافته‌ها را می‌توان در یک مدل پارادایمی برای فهم بهتر ترسیم کرد. همانگونه که در شکل زیر مشاهده می‌شود، این مدل دارای بخش‌های؛ شرایط علی، پدیده، بستر، شرایط مداخله‌گر، استراتژی و پیامد است.

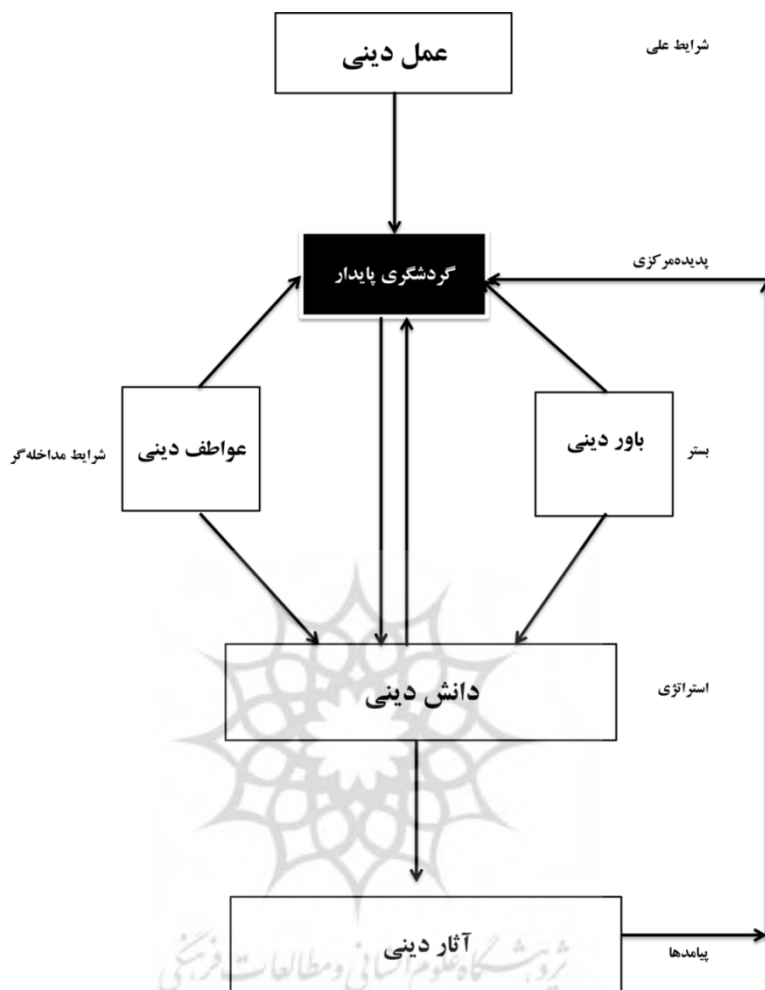

نمودار ۱- مدل پارادیمی پژوهش سنجش نقش آموزه‌های ادیان توحیدی در مورد توسعه گردشگری پایدار شهر اصفهان

هرچند همه ادیان جهانی به رغم آنکه در جزئیات بسیار متفاوت هستند، دارای حوزه‌های کلی بوده که دینداری در آن حوزه‌ها، جلوه گر می‌شود. این حوزه که می‌توان آنها را به مثابه ابعاد اصلی دینداری در نظر گرفت، که شامل؛ عمل دینی، باور دینی، عواطف دینی، دانش دینی و آثار دینی هستند. در بعد عمل دینی دو شاخص واجبات و مستحبات هستند که مستقیماً بر توسعه گردشگری پایدار شهر اصفهان تاثیر دارند. در بعد باور دینی نیز سه بعد باورهای پایه‌ای، باورهای غایت‌گرا و باورهای زمینه‌ساز بر توسعه گردشگری پایدار شهر اصفهان تاثیر دارند. در بعد عواطف دینی نیز چهار

شاخص؛ توجه شناخت، اعتماد یا ایمان و ترس بر توسعه گردشگری پایدار شهر اصفهان تاثیر دارند. در بعد دانش دینی، اطلاعات و دانش اساسی حضور دارند. در بعد آثار دینی نیز چهار شاخص باور، عمل، تجربه و دانش دینی در زندگی بر توسعه گردشگری پایدار شهر اصفهان تاثیر دارند. در نهایت خود توسعه گردشگری پایدار با دو شاخص کلی انسانی و طبیعی وجود دارند. در مجموع یافته‌های کیفی پژوهش نشان دادند که توسعه گردشگری پایدار می‌تواند دلایل مختلفی داشته باشد. نتایج تحلیل محتوا و تحلیل کیفی کتب مقدس ادیان توحیدی گویای مباحث و مفاهیم متفاوتی از استدلال‌هایی برای توسعه گردشگری پایدار هستند که با انجام سه مرحله کدگذاری همه در مقولاتی به اتفاق نظر رسیده‌اند که بعد اعتقادی، بعد مناسکی، بعد تجربی، بعد فکری (دانش دینی) و بعد پیامدی (آثار دینی) دلایلی برای توسعه گردشگری پایدار بر پایه ادیان توحیدی هستند. بر اساس یافته‌های کیفی عمل دینی پیروان ادیان توحیدی شرایط علی و علت اصلی توسعه گردشگری پایدار در شهر اصفهان است. علاوه بر شرایط علی توسعه گردشگری پایدار به بستری برای شکوفایی نیاز دارد که بر اساس نگرش ادیان توحیدی باور دینی (بعد اعتقادی) بستر مهمی برای توسعه گردشگری پایدار است. باور دینی علاوه بر اثر مستقیم بر توسعه گردشگری پایدار، بر استراتژی‌های موثر بر توسعه گردشگری پایدار یعنی دانش دینی نیز اثر دارد. اما آنچه از آن به عنوان شرایط مداخله‌گر یاد می‌شود، عواطف دینی (بعد تجربی) است. عواطف دینی یا بعد تجربی به عنوان شرایط مداخله‌گر در مدل حاضر هم بر توسعه گردشگری پایدار و هم بر استراتژی دانش دینی اثر مستقیم و همزمانی دارد. همچنین استراتژی لازم برای توسعه گردشگری پایدار از نظر ادیان توحیدی بعد فکری یا دانش دینی است که از دو خرده مقوله اطلاعات و دانش اساسی تشکیل شده است. این راهبرد علاوه بر اثرگذاری بر توسعه گردشگری پایدار بر پیامد و نتایج توسعه گردشگری پایدار که آثار دینی است اثر مستقیمی دارد. بعد پیامدی یا آثار دینی هرچند پیامدی برای توسعه گردشگری پایدار است، اما در فرایندی رفت و برگشتی خود عاملی برای توسعه گردشگری پایدار نیز هست.

## یافته‌های کمی پژوهش

به منظور تعیین شدت و جهت تأثیر متغیرهای مستقل بر توسعه گردشگری پایدار بر پایه نگرش پیروان ادیان توحیدی از یک مدل معادله ساختاری بهره گرفته شده است که نحوه سنجش یک متغیر پنهان را با استفاده از دو یا تعداد بیشتری متغیر مشاهده شده تعریف می‌کند. همچنین می‌توان گفت در مدل اندازه‌گیری مشخص می‌شود که تعداد متغیرهای مشاهده شده برای یک متغیر پنهان تا چه حد تحت تأثیر متغیر پنهان مورد نظر و تا چه حد تحت تأثیر متغیر خطا هستند. البته لازم به ذکر است که مدل ساختاری این پژوهش حاصل الگوی پارادایمی استخراج شده بخش کیفی پژوهش است که برای اعتباریابی آن در میان جامعه آماری گسترده‌تری به روش کمی اقدام شده است.

## بررسی شاخص‌های برازش مدل

یافتن یک مدل نظری که به لحاظ آماری معنادار و همچنین دارای معنا و مفهوم نظری و کاربردی باشد، هدف اولیه بکارگیری مدلسازی معادله ساختاری است. در این روش برای ارزشیابی برازندگی مدل، معیارهای زیادی وجود دارد. در جدول زیر این معیارها به همراه میزان مورد قبول و مقدار به دست آمده برای مدل پژوهش ارائه شده است. این شاخص‌ها بیان شده برازندگی مدل طراحی شده را نشان می‌دهند که نشان دهنده برازندگی و تناسب خوب مدل است. به عبارتی مدل نظری تحقیق تأیید می‌شود. از آنجایی که این مدل توسط شاخص‌های برازندگی تأیید شد، بنابراین می‌توان از آن برای استنباط‌های آماری استفاده کرد.

جدول ۳- شاخص‌های برازندگی مدل نهایی

تفسیر شاخص	برازش قابل قبول	مقدار بدست آمده	نماد	شاخص برازش	
با توجه به اینکه مقدار محاسبه شده بیشتر از ۷/۰ است، برازش مدل مورد تایید است.	بزرگتر از ۷/۰	۰/۸۴۹	GFI	شاخص نیکویی برازش	شاخص‌های برازش مطلق
با توجه به اینکه مقدار محاسبه شده بیشتر از ۷/۰ است، برازش مدل مورد تایید است.	بزرگتر از ۷/۰	۰/۷۲۸	AGFI	شاخص نیکویی برازش تعدیل شده	
با توجه به اینکه مقدار محاسبه شده بیشتر از ۷/۰ است، برازش مدل مورد تایید است.	بزرگتر از ۷/۰	۰/۷۷۳	TLI	شاخص برازش هنجار نشده	شاخص‌های برازش تطبیقی
با توجه به اینکه مقدار محاسبه شده بیشتر از ۷/۰ است، برازش مدل مورد تایید است.	بزرگتر از ۷/۰	۰/۷۹۱	CFI	شاخص برازش تطبیقی	
با توجه به اینکه مقدار محاسبه شده بیشتر از ۷/۰ است، برازش مدل مورد تایید است.	بزرگتر از ۷/۰	۰/۸۰۴	IFI	شاخص برازش افزایش	
با توجه به اینکه مقدار محاسبه شده بیشتر از ۵/۰ است، برازش مدل مورد تایید است.	بزرگتر از ۵/۰	۰/۸۲۴	PNFI	شاخص برازش مقتصد هنجار شده	شاخص‌های برازش مقتصد
با توجه به اینکه مقدار محاسبه شده کمتر از ۱/۰ است، برازش مدل مورد تایید است.	کوچکتر از ۱/۰	۰/۹۹۵	RMSEA	ریشه میانگین مربعات خطا برآورد	
با توجه به اینکه مقدار محاسبه شده کمتر از ۳ است، برازش مدل تایید می‌شود.	مقدار بین ۱ تا ۳	۲/۳۷	CMIN/df	نسبت کای دو به درجه آزادی	

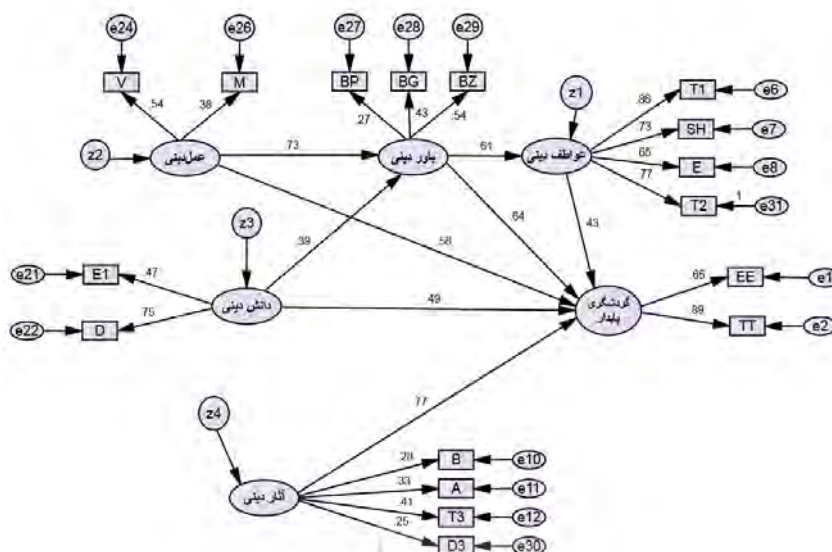

نمودار ۲- مدل سازی معادله ساختاری برای تبیین نقش آموزه های تربیتی ادیان توحیدی بر توسعه گردشگری پایدار شهر اصفهان

جدول ۴- متغیرها و نمادهای ترسیمی موجود در مدل

متغیر	شاخص ها	نمادهای ترسیمی در مدل
عمل دینی	واجبات	V
	مستحبات	M
باور دینی	باورهای پایه ای	BP
	باورهای غایت گرا	BG
	باورهای زمینه ساز	BZ
عواطف دینی	توجه	T1
	شناخت	SH
	اعتماد یا ایمان	E
	ترس	T2
دانش دینی	اطلاعات	E1
	دانش اساسی	D
آثار دینی	باور	B
	عمل	A
	تجربه	T3
	دانش دینی در زندگی	D3
توسعه گردشگری پایدار	انسانی	EE
	طبیعی	TT

### نتایج استنباط‌های آماری تحقیق

اگر مدلی که به شکل نمودار ترسیم می‌گردد توسط شاخص‌های برازندگی مدل تایید شود، از آن مدل می‌توان برای استنباط آماری در مورد وجود رابطه علی بین متغیرهای موجود در مدل استفاده کرد. از آنجا که مدل توسط شاخص‌های برازندگی تایید شده است و با توجه قابل قبول بودن شاخص‌های برازش، نتایج حاصل از تحلیل اطلاعات آماری استنباط آماری با کمک نرم افزار آموس محاسبه شده است.

جدول ۵- نتایج استنباط آماری پژوهش

نتیجه استنباط	سطح معناداری	مقدار بحرانی	خطای معیار	برآورد	استنباط آماری پژوهش	
					توسعه گردشگری پایدار	<---
تایید	۰/۰۰۰	۴/۹۶۸	۰/۰۶۳	۰/۳۱۳	عمل دینی	
تایید	۰/۰۰۰	۴/۴۰۵	۰/۲۷۴	۱/۴۸۱	باور دینی	
تایید	۰/۰۰۰	۱/۰۵۳	۲/۲۳۹	۴/۳۵۵	عواطف دینی	
تایید	۰/۰۰۰	۱۳/۹۶۰	۰/۰۷۶	۱/۰۶۱	دانش دینی	
تایید	۰/۰۰۰	۲/۵۹۴	۰/۷۳۰	۱/۸۹۴	آثار دینی	

با توجه به اطلاعات حاصل از استنباط آماری پژوهش، برآوردها و سطح معناداری نشان داده است که اثر همه متغیرها بر متغیر وابسته توسعه گردشگری پایدار بر پایه ادیان توحیدی معنادار بوده است. علاوه بر روابط ساختاری که همه معنادار شده‌اند، برای بعضی شاخص‌ها نیز یک نوع تحلیل عاملی در مدل وجود دارد. برای مثال در مدل عاملی باور دینی سه متغیر؛ باورهای پایه‌ای (BP)، باورهای غایت‌گرا (BG) و باورهای زمینه‌ساز (BZ) وجود دارند که هر سه متغیر با ضرایب بالایی توانسته‌اند شاخص باور دینی را تبیین کنند. بر اساس نتایج مدل در بین این سه متغیر، شاخص باورهای زمینه‌ساز (BZ) با ضریب (۰/۵۴) توانسته است اثر معنادار و مستقیمی بیش از سایر شاخص‌ها بر باورهای دینی داشته باشد. همچنین تمام شاخص‌های ۶ متغیر اصلی در مدل به خوبی توانسته‌اند متغیرهای اصلی را تبیین کنند. این به منزله تعریف بسیار مناسب شاخص‌های اصلی با گویه‌های بجا و درست است و همانطور که مدل نشان می‌دهد اثر همه متغیرها بر متغیر وابسته توسعه گردشگری پایدار در اصفهان معنادار بوده است. در یک نتیجه‌گیری کلی می‌توان گفت تمام نتایج در مدل سازی معادله ساختاری در نرم‌افزار (Amos graphics) دقیقاً با نتایج حاصل از آزمون فرضیات در

نرم‌افزار (Spss) همپوشانی دارد. از این نظر باید گفت مدل تدوین شده بومی برای توسعه گردشگری پایدار در اصفهان بر اساس ادیان توحیدی دارای اعتبار بالا و قابل قبولی است.

### نتیجه‌گیری

پدیده گردشگری بدون تردید می‌تواند موجب یک سری تغییرات اجتماعی در جامعه مقصد گردد و این گونه تغییرات ممکن است با فصلی بودن گردشگری، ماهیت و نوع گردشگری مرتبط باشد. اما در یک نگاه کلی مورد وفاق اجتماعی اکثر اندیشمندان این حوزه، گردشگری به توسعه جوامع منجر می‌شود. همانطور که بررسی‌های نظری موجود نشان داده‌اند، عوامل متعددی بر توسعه گردشگری در یک جامعه اثر دارند، اما این پژوهش به صورت ویژه و خاص سنجش نقش آموزه‌های تربیتی ادیان توحیدی (اسلام، زرتشتی، مسیحیت و یهودیت) در مورد توسعه گردشگری پایدار شهر اصفهان مورد مطالعه میدانی قرار داده است. تا اولاً نگرش پیروان این ادیان توحیدی در مورد گردشگری پایدار اصفهان مشخص شود و در صورت پاسخ مثبت از تاثیر ابعاد مختلف دین از منظر تئوری گلاک و استارک بر توسعه گردشگری پایدار آگاهی یافته و نگرش ادیان توحیدی فوق را بر اساس ابعادشان با یکدیگر مقایسه نموده تا تفاوت‌ها و شباهت‌های آنان را از لحاظ ساختاری، کارکردی، محتوایی، امکانات و قابلیت‌ها مشخص شود. بنابراین در این راستا پس از مطالعه کیفی و تحلیل محتوای آموزه‌های تربیتی ادیان توحیدی در ارتباط با گردشگری در گام اول به کمک تحلیل محتوا مفاهیم اصلی مرتبط با نقش ادیان در توسعه گردشگری ارائه شد. سپس در ادامه نیز مفاهیم به کمک روش گراند تئوری در مراحل کدگذاری مدل نهایی استخراج گردید، که مدل استخراجی محصولی از رویکردهای کیفی و تحلیل محتوا است.

بر همین اساس باید عنوان کرد که دین دارای کارکردهای متنوع و متعدد معرفتی، سیاسی، اقتصادی، فرهنگی و تربیتی خواهد بود که در همه شئون زیست بشری، زندگی، تعلیم و تربیت، اخلاق و فرهنگ جامعه کاملاً حضور و رسوخ خواهد داشت. باید تاکید نمود که سهم و نقش ادیان در امورات اجتماعی و حیات جامعه، هرگز یکسان و همسان نبوده و نیست. میان ادیان پیچیده و بزرگ توحیدی جهان مثل: اسلام، یهودیت، مسیحیت و زرتشتیت قطعاً تفاوت‌هایی وجود دارد. تاثیر این ادیان بر حیات اجتماعی به هیچ وجه مساوی و همگون نیست، چنانکه نقش آفرینی هریک از ادیان یاد شده نیز در طول تاریخ و نیز در جوامع گوناگون یکسان نبوده است. در برخی مقاطع تاریخی، برخی از قرائت‌های ادیان در پاره ای جوامع خاص به دلایل گوناگون نقش آفرینی‌های بارزتری



داشته‌اند. از اینرو در کارنامه ادیان نیز از حیث تاثیر بر جامعه و زندگی اجتماعی تفاوت‌های چشمگیری وجود دارد، لذا می‌توان گفت: برخی ادیان اجتماعی‌تر هستند و دستورات و آموزش‌های سیاسی- اجتماعی غنی‌تر، قوی‌تر و گسترده‌تری دارند و برخی دیگر از ادیان در این زمینه دچار فقر آموزش‌ها و ضعف ابعاد اجتماعی و سیاسی دینی خود هستند، بدین رو نقش آفرینی آنها در این زمینه بسیار محدودتر، ضعیف‌تر و کم‌رنگ‌تر است. ادیان به واسطه ماهیت هنجاری خود در جامعه حاوی احکام هنجارمند هستند و در مورد مسائلی مانند گردشگری به مطالعه موشکافانه تحلیل مسایل در این زمینه نیاز است. بنابراین همواره به تغییر گرایش‌ها یا تغییر نقش مذهب و معنویت در جوامع مدرن و در نتیجه ره آورد آن برای مصرف گردشگری، توجه اندکی روا شده است. ادیان و مذاهب معمولاً بر گرایش‌ها و ارزش‌ها میان معتقدان و غیر معتقدان اثر می‌گذارند. این مسایل نشان می‌دهد که گرایش‌ها، ارزش‌ها و رفتار هر جامعه‌ای که فعل گردشگری را نیز شامل می‌شود باهم متفاوت است و تاحدی می‌تواند از طریق ماهیت، گستره و قدرت پیروی مذهبی (پیروان ادیان) در آن جامعه تعیین شود. بر همین اساس نهادهای مذهبی و گردشگری از دیرباز رابطه دیرینه‌ای با یکدیگر داشته‌اند. مهاجرت انسان از زمان‌های بسیار دور با مذهب گره خورده است. سفر، یادگیری، صلح و مهمان‌نوازی از افراد غریب، از جمله مفاهیم مذهبی است که به گردشگری نزدیک است و دیدگاه‌های دینی پیرامون گردشگری، با مفهوم گردشگری به عنوان زمان آزاد شروع می‌شود و بنابراین فرصتی برای افراد فراهم می‌کند تا برای تقویت معنوی خود، در مورد جهان طبیعت که خداوند خلق نموده، بیاموزند. علاوه بر این، گردشگری مذهبی، یا آن نوع از گردشگری که شرکت کنندگان آن تا حدی یا تماماً به دلایل مذهبی جهت گردشگری برانگیخته شده‌اند، این نوع از گردشگری یکی از قدیمی‌ترین اشکال مسافرت محسوب می‌شود. گردشگری مذهبی که به شکل زیارت نهادینه و سازمان‌دهی شده است، در قرون وسطی شایع‌ترین «جابجایی اجتماعی» بود که در آیین‌های مذهبی ادیان مهم دنیا نظیر بودیسم، هندوئیسم، یهودیت، مسیحیت و اسلام دیده می‌شد. آن جابجایی‌های اجتماعی همچون، مکه، رم، اورشلیم، لودرز، بنارس که هنوز هم به عنوان مقصدهای گردشگری زیارتی معاصر، محبوب هستند. ممکن نیست بتوان توسعه گردشگری را بدون مطالعه مذهب و آگاهی از پدیده زیارت در دوران‌های تاریخی همراه با نگرش پیروان ایشان درک نمود. هم‌اکنون گردشگری به یک پدیده عمده اجتماعی و اقتصادی تبدیل شده است، تعداد افرادی که تماماً یا تا حدی با اهداف مذهبی و معنوی سفر می‌کنند به طور نسبی و به طور مطلق افزایش یافته

است. از سوی دیگر عواملی چون توسعه، دنیایی نمودن و دین زدایی از مفاهیم معنوی و مذهبی باعث شده تا تفاسیر گسترده‌تری از آنچه مکان‌ها و تجربیات گردشگری مقدس را ایجاد نموده است، به وجود و باعث افزایش اشتیاق افراد جهت شرکت در این نوع از گردشگری گردد که در پاسخ به تنوع نوع گردشگری توسط نمونه آماری رتبه دوم نوع گردشگری پس از طبیعت گردی با درصد فراوانی قریب به ۲۳٪ جایگاه دوم را به خود اختصاص داده است. با در نظر گرفتن ارتباط طولانی و در حال افزایش و پیچیده میان گردشگری و مذهب، شاید تعجب آور باشد که تاکنون توجه نسبتاً کمی به این موضوع در ادبیات گردشگری یا در حقیقت در مطالعات مذهبی شده است، که این مساله باعث نمی‌شود که از ارزش آن در آینده بکاهد یا نقش ادیان را در توسعه گردشگری پایدار نادیده گرفت.



## کتابنامه

- ابراهیم زاده آسمین، حسین، (۱۳۹۲). بررسی تطبیقی وضعیت شاخص توسعه انسانی، فصلنامه مطالعات شبه قاره دانشگاه سیستان بلوچستان، سال پنجم شماره ۱۷.
- بروک، جان سوار، (۱۳۹۰). مدیریت گردشگری پایدار، ترجمه محمود سبزی، چاپ اول، تهران: انتشارات سازمان مدیریت صنعتی.
- پاپلی یزدی، محمد حسین و مهدی سقایی، (۱۳۹۳). گردشگری ماهیت و مفاهیم، چاپ اول، تهران: انتشارات سمت.
- توکلی، فرزانه، (۱۳۹۴). گابایاگی، چاپ اول، اصفهان: انتشارات ریشه.
- حیدری چپانه، رحیم، (۱۳۹۶). مبانی برنامه ریزی صنعت گردشگری، چاپ اول، تهران: انتشارات سازمان مطالعه و تدوین کتب علوم انسانی دانشگاه‌ها (سمت).
- شجاعی زند، علیرضا، (۱۳۸۰). دین و جامعه و عرفی شدن، چاپ اول، تهران: انتشارات مرکز.
- شجاعی زند، علیرضا، (۱۳۸۸). جامعه شناسی دین ۱ درباره موضوع، تهران: انتشارات نی.
- شجاعی زند، علیرضا، (۱۳۹۴). دین در زمانه و زمینه مدرن، چاپ اول، تهران: انتشارات پژوهشگاه علوم انسانی و مطالعات فرهنگی.
- صادقی، حسین، همکاران، (۱۳۸۹). محاسبه شاخص توسعه انسانی استان‌ها با استفاده از رتبه بندی فازی، فصلنامه علمی پژوهشی رفاه اجتماعی، سال دهم، شماره ۳۷.
- صادقی، حسین؛ همکاران، (۱۳۸۸). توسعه انسانی در ایران، فصلنامه علمی پژوهشی رفاه اجتماعی، شماره ۲۴.
- قربانی، اکبر، (۱۳۹۴). وحدت متعالی ادیان، چاپ اول، تهران: نشر نگاه معاصر.
- کوشا، محمد علی، (۱۳۷۶). پایه شناسی دین، قم: انتشارات پارسین.
- کینگ، ساموئل، (۱۳۵۳). جامعه شناسی، ترجمه مشفق همدانی، چاپ چهارم، تهران: انتشارات امیرکبیر.
- هنر فر، لطف الله، (۱۳۴۶). اصفهان، چاپ اول، تهران: انتشارات فرانکلین.
- هنر فر، لطف الله، (۱۳۵۰). گنجینه آثار تاریخی اصفهان، چاپ دوم، تهران: انتشارات فرانکلین.
- استیس، والتر ترنس، (۱۳۹۰). دین و نگرش نوین، ترجمه احمد رضا جلیلی، تهران: انتشارات حکمت.
- ایمانی خوشخو، محمد حسین، (۱۳۹۴). مطالعات گردشگری، چاپ اول، تهران: انتشارات جهاد دانشگاهی.
- بختیاری، محمد عزیز، فاضل حسامی، (۱۳۸۲). درآمدی بر نظریه‌های اجتماعی دین، چاپ اول، قم: انتشارات موسسه آموزشی و پژوهشی امام خمینی.
- زاکرم، فیل، (۱۳۸۴). درآمدی بر جامعه شناسی دین، ترجمه خشایار دیهیمی. چاپ اول. تهران: انتشارات لوح فکر.
- ازکیا، مصطفی، (۱۳۹۴). جامعه شناسی توسعه، تهران: انتشارات کیهان.

Berger, P. (1973). *The School Reality of Religion*. Harmon worth: Penguin.

Frye, Richard, (2008). "The Golden Age Of Persia (History of Civilization)", Amazon, Phoenix; New Ed edition.

Georg, W., (2008). Tourism politics, Globalization, Sustainable and Responsible tourism: Available from. [www.Arlt-lectures.com](http://www.Arlt-lectures.com).

Inskip. Edward, (1991). "Tourism Planning: An Integrated and Sustainable Development Approach": by John Wiley & Sons, Inc, All rights reserved. Published simultaneously in Canada.

Jafari, j. (2001). "The Scientification of Tourism". In V. Smith and M. Brent (eds) Hosts and Guests Revisited: Tourism Issues of the 21<sup>st</sup> Century. Elmsford: Cognizant Communications.

Jayawardana, Kavindu (2002). Sustainable Tourism Development, <https://www.slideshare.net/kavindujayawardana/sustainable-tourism-development-36960031>

Jayawardana, Chandana; J. Patterson; Daniel, Choi; Chris and Brain Ryan (2008). Sustainable tourism development in Niagara; Discussions, theories and insights, International Journal of Contemporary Hospitality Management, Vol. 20, No. 3, pp: 258 - 277: [www.emeraldinsight.com](http://www.emeraldinsight.com)

Vukoni c b, (2000). Religion. In j.jafari (ed) encyclopedia of tourism (pp. 497-500). London: Routledge.

Coleman, James S., (1990). Foundations of Social Theory. Massachusetts: Harvard University Press.

Davis, Gordon B. & Margaret H. Olson, (1999) Management information systems: conceptual foundations, structure and development. 2nd Ed. New York: McGraw-Hill book Co.

Ko, T. G. (2005). Development of a tourism sustainability assessment procedure: a conceptual approach; Tourism management, 26: 431-445, Available from: [www.Sciencedirect.com](http://www.Sciencedirect.com).

Sharpley, R., (2009). Tourism Development and the Environment: Beyond Sustainability.

Ritzer, George, (2013). "Modern sociological Theory". McGraw-Hill Education - Europe .9 ed, London, United States McGraw-Hill.

Kamra, K., (1997). Tourism: Theory, Planning and Practice, Indus Publishing Company: New Delhi.

Farrell, B., & Twining-Ward, L. (2005). Seven steps towards sustainability: Tourism in the context of new knowledge. Journal of Sustainable Tourism, 13(2), 109–122.

Lane, B. (1994). Sustainable rural tourism strategies: A tool for development and conservation. Journal of Sustainable Tourism, 2(2), 102–111.