

Research Paper

Investigating the Factors Affecting the Vitality and Liveliness of Rural Households (Case Study: Fuman Township)

Khadije Sadeghi¹, *Ali Hajinejad², Javad Bazrafshan³, Majid Yasoori⁴

1. PhD Candidate, Department of Geography and Rural Planning, Faculty of Geography, University of Sistan and Balochestan, Zahedan, Iran.
2. Associate Professor, Department of Geography and Rural Planning, Faculty of Geography, University of Guilan, Rasht, Iran.
3. Associate Professor, Department of Geography and Rural Planning, Faculty of Geography, University of Sistan and Balochestan, Iran.
4. Professor, Department of Geography and Rural Planning, Faculty of Geography, University of Guilan, Rasht, Iran.



Citation: Sadeghi, Kh., Hajinejad, A., Bazrafshan, J., & Yasoori, M. (2020). [Investigating the Factors Affecting the Vitality and Liveliness of Rural Households (Case Study: Fuman Township) (Persian)]. *Journal of Rural Research*, 11(2), 250-269, <http://dx.doi.org/10.22059/jrr.2020.291906.1416>

doi: <http://dx.doi.org/10.22059/jrr.2020.291906.1416>

Received: 03 Nov. 2019

Accepted: 23 Jan. 2020

ABSTRACT

Liveliness and vitality have been considered one of the indicators of rural development since 2000 by international organizations, especially the United Nations, to determine the level of rural development and the development of countries. Most development-related organizations have referred to vitality as one of the important indicators of rural development. However, one of the most important issues in studying vitality in rural areas is identifying the factors affecting it. The purpose of this study was to investigate the factors affecting the liveliness of rural households. The present study employs a descriptive-analytical method and is applied in terms of purpose. The data collection tools were questionnaires and interviews with a sample selected from 170 households in *Fuman County* (N = 18675). Descriptive statistics, unlimited heuristic coefficient rank test, and structural equation modeling were used to analyze the data. The results of measuring rural households' liveliness using the Fordyce Emotions Questionnaire showed that households' liveliness was at a desirable level. The results of the indices affecting vitality showed that out of 30 indices, 18 indices had the most effect on households' happiness. In addition, the results of structural equation modeling suggested that the second-order standard model of households' liveliness and path coefficients are influenced by institutional-managerial, physical, economic, personal-psychological, social, environmental, geographical, and occupational factors, respectively. The p-values of all of the lambda parameters in the above model indicate that all relationships are confirmed.

Key words:

Happiness, vitality, Rural Development, Structural Equation Modeling, *Fuman County*

Copyright © 2020, Journal of Rural Research. This is an open-access article distributed under the terms of the Creative Commons Attribution-noncommercial 4.0 International License which permits copy and redistribute the material just in noncommercial usages, provided the original work is properly cited.

Extended Abstract

1. Introduction

Rural development as a multidimensional process involves not only economic growth in rural areas but also its adapta-

tion to human behavior, social and political structure of rural communities, and their participation in development processes. The purpose of rural development is to improve the quality of life and to achieve a healthy life by meeting all the basic needs of the rural community. One of the new topics that have attracted the attention of various science scholars today is the vitality of rural communities, which

* Corresponding Author:

Ali Hajinejad, PhD

Address: Department of Geography and Rural Planning, Faculty of Geography, University of Guilan, Rasht, Iran.

Tel: +98 (912) 1156908

E-mail: ahajinejad@guilan.ac.ir

reflects the degree of prosperity of rural people. Because 44.7% of the world's population live in rural areas and the rural issues such as population deprivation and rural living standards, attention to the happiness of rural residents has been included as one of the goals of politicians in different countries. Happiness in society, especially in rural communities, is one of the factors contributing to economic, cultural, social, and political development and reduces family disruption and increases academic desire, willingness to work, and productivity. Therefore, as vitality is a function of different - economic, social, and institutional-managerial, environmental, psychological, physical and geographical – factors, the existence of vitality is considered one of the criteria for sustainability and development of societies. Therefore, to increase vitality and thus, achieve sustainable rural development due to the relationship between sustainable rural development and vitality, identifying the factors affecting happiness in the study area seems necessary.

2. Methodology

The present study is applied in terms of purpose and employs a descriptive-analytical method. Both documentary and field research methods were used to collect data. Theoretical studies were done using the documentary method, and field data were collected through questionnaires. The statistical population included the agricultural households of *Fuman* County (N = 18675). To determine the sample size, 170 rural households were selected using a personal estimation method. Data levels and scales were sequential and spatial, and the majority of variables had a normal distribution. Statistical analysis (descriptive and inferential statistics) was used to answer the research questions and study research variables. Descriptive tests were used to measure vitality and to identify the most important indices of vitality, exploratory unrestricted cointegration rank test (Johansen method) and structural equation modeling were used. The validity of the questionnaire was assessed and confirmed using content validity, which was determined by experts in the subject.

3. Results

To evaluate rural households' livelihood, the Fordyce Evaluation Questionnaire was used. A survey of the average scores of 170 samples studied in the villages of *Fuman* showed that the average score of 170 respondents was 363 which is close to 480. Based on the score of 363, it can be said that the vitality and livelihood of rural households in the city of *Fuman* is rated as favorable. The results of the research model test and standard estimates of factors affecting rural households' livelihood show that

all economic, social, institutional-managerial, wealth, personal-psychological, physical, environmental and geographical factors are capable of explaining rural households' livelihood. However, the institutional-managerial factor has the highest factor load with a path coefficient of 0.59. The physical factor with the coefficient of 0.35, the economic factor with the coefficient of 0.27, the personal-psychological factor with the coefficient of 0.26, the social factor with the coefficient of 0.22, the environmental factor with the coefficient of 0.21, the environmental factor with the coefficient of 0.21, the geographical factor with path the coefficient of 0.20, and finally the wealth factor with the coefficient of 0.18 rank next respectively.

4. Discussion

The results of measuring the happiness of rural households in *Fuman* city showed that the happiness of rural households was at a desirable level. Among the economic indicators, the two indicators of employment and savings had the most impact on the happiness of rural households. Among the social indicators, social capital, and the level of health of the individuals played the most important role in enhancing vitality. Among the institutional indicators, the two indicators of institutional participation and institutional trust had the most impact on their livelihood and vitality. Given that the level of household wealth is associated with increased household well-being, and the provision of rural services and education, in addition to the mental aspect, can also affect objective dimensions, the three indices of housing, rural passages, and rural infrastructure related to physical factors also had the greatest impact on the livelihood of rural households. Considering that in geographical studies, environment and geographical factors are factors that can influence human nature, spirit, and psyche, among the indicators of these two factors, indicators of quality of the rural environment, green space of environment, rural weather, residential status, and the pattern of rainfall in the region's villages also had an impact on people's well-being, which is an intrinsic factor.

5. Conclusion

The results of the survey of rural households' level of happiness in *Fuman* city show the desirability of the level of happiness because the average score of 170 samples studied is 363 points, which is close to 480, the optimal score of the Fordyce questionnaire. Therefore, it can be said that the status of happiness and vitality in rural households in *Fuman* city is considered desirable. The test results of the research model and standard estimation of factors affecting the happiness and vitality of rural

households also showed that all economic, social, institutional-managerial, physical, personal-psychological, geographical, and environmental factors are effective in the happiness and vitality of rural households. However, the institutional-managerial factor has the greatest impact with the coefficient of 0.59 and is known as the most important factor influencing the vitality of rural households, according to surveys conducted by local people, followed by the economic factor ranking second and the rest of the factors ranking third to eighth

Acknowledgments

In the end, we would like to sincerely thank all the dear villagers of Fouman who patiently answered the questions and cooperated with the authors.

Conflict of Interest

The authors declared no conflicts of interest



عوامل مؤثر بر شادابی و سرزندگی خانوارهای روستایی (مورد مطالعه: شهرستان فومن)

خدیدجه صادقی^۱، *علی حاجی نژاد^۲، جواد بذرافشان^۳، مجید یاسوری^۴

- ۱- دانشجوی دکتره گروه جغرافیا و برنامه ریزی روستایی، دانشکده جغرافیا، دانشگاه سیستان و بلوچستان، زاهدان، ایران.
- ۲- دانشیار، گروه جغرافیا و برنامه ریزی روستایی، دانشکده جغرافیا، دانشگاه گیلان، رشت، ایران.
- ۳- دانشیار، گروه جغرافیا و برنامه ریزی روستایی، دانشکده جغرافیا، دانشگاه سیستان و بلوچستان، زاهدان، ایران.
- ۴- استاد، گروه جغرافیا و برنامه ریزی روستایی، دانشکده جغرافیا، دانشگاه گیلان، رشت، ایران.

حکیده

تاریخ دریافت: ۱۲ آبان ۱۳۹۸
تاریخ پذیرش: ۰۳ بهمن ۱۳۹۸

شادابی و سرزندگی به عنوان یکی از شاخص های توسعه روستایی از سال ۲۰۰۰ به بعد در نگاه سازمان های بین المللی و به ویژه سازمان ملل برای تعیین سطح توسعه روستایی و توسعه کشورها مورد توجه قرار گرفته است. زیرا اکثر سازمان ها و نهادهای مرتبط با توسعه از شادابی به عنوان یکی از شاخص های مهم توسعه پایدار روستایی یاد کرده اند. با این حال یکی از موارد مهم برای بررسی شادابی در نواحی روستایی، شناسایی عوامل اثرگذار بر آن است. بر این اساس هدف از تدوین این پژوهش بررسی عوامل مؤثر بر شادابی خانوارهای روستایی بوده است. تحقیق حاضر از نظر هدف کاربردی و روش انجام آن توصیفی - تحلیلی است. ابزار گردآوری داده ها، پرسشنامه و مصاحبه از نمونه های منتخب مشتمل بر ۱۷۰ خانوار از جامعه آماری خانوارهای روستایی شهرستان فومن (N=۱۸۶۷۵) با استفاده از تخمین شخصی و به روش نمونه گیری سهمیه ای بوده است. برای تجزیه و تحلیل داده ها از آمار توصیفی، آزمون رتبه ای هم اتبستگی نامحدود آکشافی و مدل معادلات ساختاری استفاده شده است. نتایج سنجش میزان شادابی خانوارهای روستایی با استفاده از پرسشنامه فوردایس گویای آن است که شادابی خانوارها در سطح مطلوبی قرار داشته است. نتایج شاخص های مؤثر بر شادابی نشان داد که از بین ۳۰ شاخص در نظر گرفته شده، ۱۸ شاخص بیشترین اثر را بر شادابی خانوارها داشته است. همچنین نتایج به دست آمده از مدل سازی معادلات ساختاری نشان داد مدل استاندارد مرتبه دوم شادابی خانوارها به ترتیب ضرایب مسیر متأثر از عوامل نهادی - مدیریتی، کالبدی، اقتصادی، شخصی - روان شناختی، اجتماعی، زیست محیطی، جغرافیایی و برخورداری قرار دارد. مقدار P کلیه پارامترهای لامدا در مدل فوق حاکی از تأیید کلیه روابط است.

کلیدواژه ها:

شادابی، سرزندگی، توسعه روستایی، مدل معادلات ساختاری، شهرستان فومن

مقدمه

علوم مختلف را به خود معطوف داشته (Rabieefar, 2017)، میزان شادابی جوامع روستایی است که نشان دهنده درجه شکوفایی مردم روستایی است (Cloutier et al., 2014). به دلیل سکونت ۴۴/۷ درصد از جمعیت جهان در نواحی روستایی (World Bank, 2018) و وجود مسائل و مشکلات روستایی مانند کاهش جمعیت روستاها، استانداردهای زندگی روستایی، توجه به شادابی و سرزندگی مناطق روستایی به عنوان جزئی از اهداف سیاستمداران کشورهای مختلف قرار گرفته و شادابی به بخشی از عملکرد و تغییر جامعه روستایی تبدیل شده است. سرزندگی مناطق روستایی در نتیجه توجه به روند محرومیت زدایی در اکثر کشورها مورد توجه سیاست گذاران قرار گرفته است (Kuliesis &

طراحی سیاست های جامع توسعه روستایی اساس توانمندسازی و بهبود پایداری زندگی خانوارهای روستایی است (Liu & Liu, 2016). توسعه روستایی به عنوان یک فرایند چندبعدی نه تنها شامل رشد اقتصادی در مناطق روستایی است، بلکه دربرگیرنده انطباق آن با رفتار انسان، ساختار اجتماعی و سیاسی جوامع روستایی و مشارکت آن ها در فرایندهای توسعه است (Borodina & Prokopa, 2019). مفهوم توسعه یک مفهوم کیفی را مشخص می کند که مسائلی مانند آموزش، رفاه، آزادی بیان و امثال آن را در برمی گیرد. هدف توسعه روستایی، ارتقای کیفیت زندگی (Toulabi Nejad & Paydar, 2018) و دستیابی به زندگی سالم از طریق رفع تمامی نیازهای اساسی جامعه روستایی است (Qi et al., 2017). از مباحث جدیدی که امروزه توجه پژوهشگران

۱. برای کسب اطلاعات جمعیتی روستاها (داده های بانک جهانی) به آدرس زیر رجوع شود:

<https://data.worldbank.org/indicator/SP.RUR.TOTL.ZS>

* نویسنده مسئول:

دکتر علی حاجی نژاد

نشانی: رشت، دانشگاه گیلان، دانشکده جغرافیا، گروه جغرافیا و برنامه ریزی روستایی.

تلفن: ۱۱۵۶۹۰۸ (۹۱۲) ۰۹۸+

پست الکترونیکی: ahajinejad@guilan.ac.ir

روستایی منطقه در جهت توسعه پایدار روستایی از جمله عوامل مهم در این زمینه است. با توجه به اینکه روابط محیط و کنش‌های اجتماعی دو سویه و متقابل است و عدم وجود شادابی در مناطق روستایی مورد پژوهش ممکن است روحیه مشارکت آن‌ها را تقلیل و بر پایداری توسعه روستایی اثرات منفی داشته باشد؛ لذا شناسایی عوامل مؤثر بر شادابی خانوارهای روستایی مورد پژوهش، در راستای افزایش شادابی و در نتیجه رسیدن به توسعه پایدار روستایی به دلیل ارتباط توسعه پایدار روستایی و شادابی ضروری به نظر می‌رسد.

با توجه به اینکه شادابی تابعی از عوامل مختلف اقتصادی، اجتماعی، نهادی - مدیریتی، زیست‌محیطی، روان‌شناختی، کالبدی و جغرافیایی است؛ وجود شادابی به‌عنوان یکی از معیارهای پایداری و توسعه جوامع مطرح می‌گردد. در این مطالعه ضمن بررسی مبانی اندیشه‌ای و نظری در خصوص شادابی و وضعیت موجود شادابی، عوامل و شاخص‌های مؤثر بر شادابی خانوارهای روستایی در نواحی روستایی شهرستان فومن مورد بررسی قرار می‌گیرد. بنابراین در راستای افزایش سرزندگی و در نتیجه رسیدن به توسعه پایدار روستایی به دلیل ارتباط توسعه پایدار روستایی و شادابی، شناسایی عوامل مؤثر بر شادابی ناحیه مورد مطالعه ضروری به نظر می‌رسد. برای این هدف دو سؤال اصلی ساختار کلی پژوهش را تشکیل می‌دهد. سؤال اول ناظر بر سنجش شادابی و بدین صورت بیان شده است: میزان شادابی خانوارهای روستایی شهرستان فومن در چه سطحی است؟ و در بخش دوم که بررسی عوامل مؤثر بر شادابی مدنظر بوده، سؤال مرتبط با این بخش به این صورت طرح شده است: مهم‌ترین عوامل و شاخص‌های تبیین‌کننده شادابی و سرزندگی خانوارهای روستایی در ناحیه مورد مطالعه کدام‌اند؟ بر این اساس پایه این پژوهش در راستای پاسخ به این دو سؤال شکل گرفته و حول آن انجام پذیرفته است.

مروری بر ادبیات موضوع

هرچند تاریخچه مفهوم شادابی از زمان ارسطو و افلاطون مورد بحث بوده است، اما نقطه شروع برای تعاریف علمی شادابی از دهه ۱۹۷۰ آغاز شد و با مطالعات روان‌شناسان مثبت‌گرا به اوج خود رسید. تا سال ۲۰۰۳ حدود ۳۳۰۰ پژوهش در خصوص شادابی انجام شد (Veenhoven, 2009). در ادامه به جدیدترین پژوهش‌های صورت گرفته در رابطه با موضوع تحقیق در جدول شماره ۱ اشاره می‌گردد.

(Pareigienė, 2014)؛ زیرا شادابی به دلیل آنکه همواره با خرسندی، خوش‌بینی و امید همراه است، می‌تواند به‌عنوان یک کاتالیزور، نقش تسریع‌کننده‌ای در فرایند توسعه به‌خصوص در ابعاد اجتماعی داشته باشد (Rahmani Khalili, 2015). اکثر محققان نیز بر ارتباط مثبت بین سطوح شادابی و توسعه پایدار تأکید داشته‌اند (Leyden et al., 2011). به‌عنوان مثال، گاندی معتقد بود حقیقت در عدم خشونت و خیر انسان‌ها ریشه دارد. وی بر ارزش‌های اخلاقی و معنوی انسانی مانند توجه به شادابی افراد، بیشتر از انگیزه‌های اقتصادی به‌عنوان ابزاری برای توسعه تأکید داشت (Singh, 2009). برخی دیگر از محققان نیز بیان داشتند طرح استراتژی‌های توسعه‌ای می‌تواند باعث بهبود شادابی و پایداری به‌طور همزمان شود (Zidanssek, 2007). به همین دلیل نخستین برخورد علمی با شادابی، در علوم اجتماعی در سال ۱۹۶۰ رخ داد و در فاصله زمانی اندک (تقریباً یک دهه) در چکیده مقالات بین‌المللی درج شد و به‌صورت جدی، موضوع تحقیقات در این حوزه را در بر گرفت (Kaini, 2015). همچنین شادابی و رضایت مردم از زندگی به‌عنوان یکی از شاخص‌های توسعه مطرح شد و از سال ۲۰۰۰ به بعد در نگاه سازمان‌های بین‌المللی و به‌ویژه سازمان ملل برای تعیین سطح توسعه‌یافتگی کشورها وارد بحث‌های توسعه‌ای شد (Hezar Jaribi & Moradi, 2014). این برنامه‌ها تأکید داشتند اگر مردم یک جامعه احساس شادابی و رضایتمندی نکنند، نمی‌توان آن جامعه را توسعه‌یافته قلمداد نمود (Diener et al., 2003)؛ در سند چشم‌انداز بیست ساله جمهوری اسلامی نیز بر لزوم توجه به نیروی انسانی سالم و فراهم کردن زمینه‌های رشد و تعالی استعدادها و پرورش انسان‌های سالم و کارا و سرزنده تأکید شده است (Hezar Jaribi & Moradi, 2014). زیرا انسان موجودی هدفمند و جویای شادابی است و شادی به‌عنوان یکی از نیازهای روانی او تأثیرات عمده‌ای بر زندگی‌اش دارد. با توجه به ساختار روستاها که متشکل و متأثر از عوامل مختلفی چون عوامل طبیعی، اجتماعی و زمانی است، متخصصان مختلف به‌خصوص بعد از جنگ جهانی دوم، نظریات هنجاری گوناگونی در مورد تأثیر عوامل خارجی بر محیط طبیعی و مصنوع ارائه دادند (Khakpour & Eshghi-Sanati, 2014). محور اصلی این نظریات، اعتقاد بر رابطه بین سرزندگی جامعه و محیط‌زیست به‌عنوان اساسی‌ترین ارتباط در دنیای زیستی بوده است، چنانچه آداموند بیکن ابعاد بصری محیط را در ایجاد هویت سکونتگاهی مؤثر می‌داند و افزایش رفاه و شادابی ساکنان را در گرو کیفیت محیط و فضاهای عمومی سکونتگاه‌ها می‌داند. شاد بودن جامعه به‌ویژه در جوامع روستایی یکی از عوامل مؤثر بر توسعه اقتصادی، فرهنگی، اجتماعی و سیاسی است و باعث کاهش نابسامانی‌های خانوادگی، افزایش میل و رغبت تحصیلی، دل به کار دادن و افزایش تولید می‌شود. همین امر نیز برای روستاهای شهرستان فومن صادق است؛ زیرا در روستاهای این ناحیه نیز شادابی در ارتباط تنگاتنگی با توسعه پایدار روستایی قرار دارد و شناسایی عوامل اثرگذار مختلف بر شادابی خانوارهای

جدول ۱. خلاصه‌ای از پیشینه تحقیق.

محقق	روش	هدف	نتایج
Montazeri et al., 2012	تحلیل رگرسیون لجستیک	بررسی شادابی و عوامل مؤثر بر آن از نظر سلامت	اشتغال، سطح درآمد، شهر محل سکونت و درک افراد از سلامت خود تأثیر بسزایی در سطح شادابی افراد دارد.
Vahida et al., 2014	مدل‌سازی معادلات ساختاری	بررسی اثرات سرزندگی عمومی در زندگی اجتماعی - فرهنگی	بین کیفیت اجتماعی و سرزندگی همبستگی و رابطه معناداری وجود دارد و کیفیت زندگی مهم‌ترین عامل سرزندگی است.
Shahyvandi et al., 2015	مدل‌سازی معادلات ساختاری	بررسی ویژگی‌های کالبدی و اثرگذاری آن بر سرزندگی	شاخص‌های کالبدی بر سرزندگی اقتصادی و فرهنگی اثرگذار بوده و ارتباط معناداری بین شاخص‌های کالبدی با سرزندگی اجتماعی وجود دارد.
Rahmani Khalili, 2015	رویکرد اثبات‌گرایی و از نوع توصیفی - تبیینی	بررسی تأثیرات سرمایه اجتماعی بر شادابی	متغیر دین‌داری بر حمایت اجتماعی و دین‌داری و حمایت اجتماعی بر سرمایه اجتماعی مؤثرند و در نهایت سرمایه اجتماعی بر شادابی اجتماعی نیز مؤثر است.
Mohammadi Yeganeh et al., 2016	توصیفی - تحلیلی و رگرسیون خطی	بررسی اثرات کیفیت مسکن در سرزندگی	بیشترین اثرگذاری کیفیت مسکن بر روی بعد سرزندگی اجتماعی بوده است.
Heidarisarban & Yariyesar, 2017	تحلیل عاملی	عوامل مؤثر در بهبود سرزندگی روستاییان	حاکمیت فضای امیدواری، بهداشت روانی، پرخورداری و تعلقات مذهبی بیشترین ارتباط را با سرزندگی داشته‌اند.
Musaizadeh & Mohammadi, 2018	روش کمی و کیفی	بازشناسی عوامل مؤثر بر ارتقای کیفیت شادابی	بین شاخص‌های عینی دسترسی وسایل نقلیه، زیبایی، مطلوبیت فضای سبز و پاکیزگی و در ابعاد ذهنی شاخص‌های احساس غرور، امنیت، خاطرماندگیزی و احساس صمیمیت بر شادابی اثرگذارند.
Rehdanz & Madison, 2005	کمی و کیفی و داده‌های سازمانی	بررسی تجزیه و تحلیل آب‌وهوا و شادابی	متغیرهای اقلیمی به میزان قابل توجهی در سطوح شادابی تأثیرگذار هستند.
Cloutier et al., 2014	تجزیه و تحلیل چند سطحی	ارزیابی پایداری جامعه و تأثیر بالقوه آن بر شادی	مدیریت آب، توسعه اقتصادی، مدیریت زیست‌محیطی، ساختمان‌ها و زیرساخت‌ها بیشترین اثر را بر شادابی دارند.
Ball, 2015	توصیفی با استفاده از سیاست شادابی بوتان	تشریح هدایت توسعه برنامه‌های شادابی پایدار	برای اطمینان از پایداری و همگرایی فرهنگی، برنامه‌های جدید و سرمایه‌گذاری با سیاست شادی ملی، کمیسیون شادی ملی، سیاست جدید آموزش ملی که وزارت آموزش و پرورش متعهد به اجرای آن است تصویب شد.
Ali Akbari, 2015	روش تجزیه و تحلیل توصیفی و مطالعات تحلیلی	تأثیر تعاملات اجتماعی از طریق رویکرد بهبود انرژی و سرزندگی	تعامل اجتماعی در منطقه در سطح پایینی قرار دارد و مهم‌ترین دلیل آن عدم توجه به سرزندگی است.
Goldsmith, 2016	روش توصیفی و مروری	روابط بین شخصیت و شادابی با شاخص‌های خرید	همبستگی مثبتی بین شادی و تجربه و برون‌گرایی با شاخص‌های خرید وجود دارد و ثبات عاطفی، توافق‌پذیری و برون‌گرایی بر روی شادی تأثیر می‌گذارد.
Wu et al., 2017	روش توصیفی مبتنی بر پرسشنامه	بررسی روابط متقابل میان کیفیت زندگی، شادابی، رضایت زندگی و ثبات رفتاری	رابطه متقابل و مثبتی بین توسعه گردشگری، شادابی و رضایت از زندگی در جوامع روستایی وجود دارد.
Ribeiroa et al., 2017	روش توصیفی	تجزیه و تحلیل و عوامل تعیین‌کننده شادی	عوامل شادابی را از دو دسته متغیرهای اقتصادی و اجتماعی انتخاب کردند. درآمد بیشترین اثر را بر شادابی داشته است.
Qiao et al., 2019	معادلات ساختاری	بررسی گردشگری در نواحی روستایی چین و ارتباط آن با شادابی	میان شادابی و گردشگری رابطه‌ای یافت نشد اما تفاوت معنی‌داری میان رضایت از زندگی و احساسات مثبت وجود داشته و گردشگری روستایی رضایت از زندگی را به همراه داشته است.
Huang, 2019	روش مروری و داده‌های سازمانی	بررسی ثروت، شادابی و نابرابری شادابی در نواحی مختلف چین	همیشه وجود ثروت باعث شادابی نمی‌شود. سیاست‌های توزیع منابع بین افراد مهم‌ترین راهکار افزایش شادابی است.

فصلنامه پژوهش‌های روستایی

منبع: نگارندگان، براساس نظرات بیان شده در جدول، ۱۳۹۸

مبانی نظری

آغاز شد (Johnson & Wood, 2017). جرمی بنتام^۲ (۱۷۳۲-۱۸۴۸) شادابی را «مجموع لذت و درد» تعریف کرده است (Wessman & Ricks, 1966). از نظر بروئل و وینهوون^۳ (۲۰۱۴) شادی شامل جنبه‌های ذهنی افراد، تصورات و ادراکاتی است که در ذهن آن‌ها

شادابی مفهومی است دارای تعابیر گوناگون که از سوی محققان مختلف ارائه شده است و در ابتدا به معنای محدودتری از لذت ذهنی زندگی و رضایت از زندگی به کار گرفته شد (Veenhoven, 2018). نقطه شروع برای تعریف علمی شادابی در دهه ۱۹۷۰

2. Jeremy Bentham
3. Brule & Veenhoven

طیف وسیعی از عوامل اجتماعی، روان‌شناختی، اقتصادی، فرهنگی، کالبدی - زیست‌محیطی و جغرافیایی نیاز است و زمانی که این عوامل در سطح کافی در دسترس باشد می‌توان احساس شادابی نمود (Ura et al., 2015). برخی از جغرافی‌دانان عواملی چون آب‌وهوا، سرما و گرما، خشکی و رطوبت، جنگلی یا کوهستانی بودن یا دشت و کویری بودن، شرایط فیزیکی محله و مسکن، تراکم افراد در مسکن، آلودگی هوا (Welsch, 2006; Sekulova et al., 2013)، آلودگی صوتی و یا زیبایی و زشتی محیط زندگی، معماری منازل و غیره که هر کدام به نحوی بر روحیات و روان انسان تأثیرگذار هستند را عوامل مهم بر شادابی می‌دانند (Kavandi & Shaddel, 2013). ابن‌خلدون یکی از نظریه‌پردازان جبر محیطی معتقد است: ساکنان اقلیم‌های معتدل، در مقایسه با ساکنان اقلیم‌های دور از اعتدال از حیث جسم، رنگ، اخلاق و ادیان متعادل‌تر و مستقیم‌ترند. وی در تبیین این امر معتقد است که شادی و فرح به ساکنان مناطق گرمسیر سریع‌تر دست می‌دهد (Ibn Khaldun, 1990). منتسکیو نیز خصوصیات اخلاقی و روحیات روانی مردم هر منطقه را تابع اقلیم همان منطقه دانسته است (Montesquieu, 1983). جغرافی‌دانان (با توجه به دید سیستمی خود) معتقدند مجموعه عوامل فوق می‌توانند بر میزان شادابی افراد تأثیرگذار باشند و در صورت دسترسی به هر کدام، جوامع و افراد با شادابی بیشتری روبه‌رو هستند.

روان‌شناسان مثبت‌گرا نیز نظرات مختلفی در رابطه با شادابی و عوامل مؤثر بر شادابی بیان داشته‌اند. روان‌شناسی مثبت‌گرا، پدیده‌های روان‌شناختی را در سطوح مختلف مدنظر قرار می‌دهند و از مطالعه تجربیات انتزاعی مثبت، مانند شادابی، سعادت و خوش‌بینی گرفته تا مطالعه ویژگی‌های شخصیتی مثبت، مانند شجاعت و حکمت و مطالعه نهادهای مثبت مانند ساختارهای اجتماعی که می‌توانند مدنیت و شهروندی مسئولانه را پرورش دهند مدنظر قرار دادند (Chang et al., 2018). از زمان ظهور روان‌شناسی مثبت، شادابی به‌عنوان یک موضوع اصلی در مطالعات علمی این دیدگاه مورد توجه و مطالعه قرار گرفته است (Farhud et al., 2014). برخی محققان این علم، شادابی را (به مفهوم رفاه ذهنی افراد) به‌عنوان خلق و خوی ارثی افراد در نظر می‌گیرند. عده‌ای دیگر، شادابی را به‌عنوان یک نوع احساس در نظر می‌گیرند و برخی شادابی را به‌عنوان ارزیابی شناختی افراد معرفی می‌کنند (Malmir et al., 2017). در دیدگاه روان‌شناسان مثبت‌گرا اصطلاح «شادابی» به ۴ دسته: ۱) احساسی-عاطفی (۲) شناختی؛ ۳) انگیزشی و نگرش؛ و ۴) ترکیبی تقسیم می‌شوند. (Veenhoven, 2009). طبق این دیدگاه هیچ سازوکار مشترکی برای عوامل شادابی در فرهنگ‌های مختلف قابل تشخیص نیست (Farhud et al., 2014). نظریه‌پردازان این دیدگاه عوامل شادابی را به دو گروه: عوامل درون‌زا (ژنتیکی، بیولوژیکی، شناختی، شخصیت و عوامل اخلاقی) و عوامل بیرونی (رفتاری، اجتماعی، فرهنگی، جمعیتی، رخداد‌های زندگی، عوامل جغرافیایی، سیاسی

می‌تواند با استفاده از پرسش‌های ذهنی مورد ارزیابی قرار گیرد. از نظر رایان و فردریک^۴ (۱۹۹۷)، شادابی به‌عنوان زنده‌دلی و انرژی نشأت گرفته از خود فرد، با علت درونی و تحت تأثیر هر عامل روحی و جسمی قرار دارد. وینهون^۵ (۲۰۰۶) از شادابی به‌عنوان رفاه و کیفیت زندگی استفاده می‌کند. همچنین جامع‌ترین و در عین حال عملیاتی‌ترین تعریف شادابی را وینهون (۱۹۸۸) ارائه می‌دهد. به نظر او شادابی به قضاوت فرد از درجه یا میزان مطلوبیت کیفیت کل زندگی‌اش اطلاق می‌گردد (Veenhoven, 1988). در علوم مختلف نیز تعابیر متفاوتی از شادابی ارائه شده است. در روان‌شناسی مفهوم شادابی یک عامل اساسی در سلامت روان است و دستیابی به شادابی از اولین نیازها و خواسته‌های انسانی است (Chang et al., 2018). از نظر روان‌شناسی شادابی حالت ذهنی و مفهومی است برای بیان احساسات ناپایدار و همچنین رضایت پایدار از زندگی که در حوزه «انگیزش و هیجان» بررسی، تبیین، تحلیل و تعریف می‌شود (Veenhoven, 2017). شادابی، از منظر روان‌شناسان به سه عامل وابسته اما مستقل تقسیم می‌شود: رضایت ذهنی، رضایت از زندگی و عدم وجود افسردگی و اضطراب (Duncan, 2008). در نظریات روان‌شناسان بر شاخص‌هایی چون اعتماد به نفس، نظم و انضباط در کارها، توانایی ارائه راه‌حل منطقی برای حل مشکل، توانایی انجام مسئولیت واگذار شده، رضایت از سطح آگاهی، خوش‌بینی به آینده و امنیت خاطر از آینده تأکید می‌شود.

در نظریات جامعه‌شناسی شادابی بیشتر به معنی کیفیت زندگی مورد بحث قرار گرفته است (Veenhoven & Hagerty, 2006). جامعه‌شناسان در تعاریف شادابی بر ابعاد عینی و ذهنی و ادراک و تجربه‌های خوشایند فرد در گذشته تأکید داشته‌اند. برخی نظریه‌پردازان مانند دینر و داینر^۶ (۱۹۹۶) بیان می‌دارند شادابی ممکن است با پیشرفت جوامع به وجود نیاید و با مدرن‌تر شدن زندگی شادابی افراد افزایش و یا تغییری پیدا نکند. به‌عنوان مثال، افزایش مصرف به‌صورت خودکار منجر به شادابی نمی‌شود و حتی ممکن است از طریق تضعیف روحیه جامعه (Myers, 2002)، استرس و تفاوت درآمدها، مصرف بیش از حد و کار کردن زیاد افراد میزان شادابی جمعی را کاهش دهد (Easterbrook, 2003). جامعه‌شناسان اساساً شاخص‌هایی چون امنیت اجتماعی، انسجام و اعتماد اجتماعی، تعلق مکانی و سطح سلامت و آموزش را که وابستگی زیادی با کیفیت زندگی دارد به‌عنوان عوامل مؤثر بر افزایش شادابی افراد در نظر گرفته‌اند.

در معماری و جغرافیا معمولاً برای تعریف شادابی از مفاهیمی مانند سرزندگی، قابل تحمل بودن و بهبود کیفیت و رفاه ذهنی استفاده می‌شود (Kooshali et al., 2015). بر اساس نظر جغرافی‌دانان

4. Ryan & Frederick
5. Veenhoven
6. Diener & Diener

در جلگه گیلان است و به دلیل خاک حاصلخیز و منابع آبی مناسب معیشت اصلی روستاییان این شهرستان وابسته به بخش کشاورزی و فعالیت‌های مرتبط با آن است (تصویر شماره ۲).

روش‌شناسی تحقیق

پژوهش حاضر از نظر هدف، کاربردی و روش انجام آن توصیفی-تحلیلی است. مطالعات نظریه‌ای با استفاده از روش کتابخانه‌ای، داده‌های میدانی نیز از طریق پرسشنامه با طیف لیکرت و مصاحبه با خانوارهای روستایی جمع‌آوری گردید. از روش مصاحبه برای کمک به تحلیل داده‌های کمی استفاده شده است. جامعه آماری، خانوارهای روستایی شهرستان فومن است (N=۱۸۶۷۵). ۱۷۰ خانوار روستایی با استفاده از تجربه نویسندگان به روش تخمین شخصی انتخاب شد. انتخاب تعداد نمونه هر روستا و دهستان نیز به روش نمونه‌گیری سهمیه‌ای انتخاب شد. برای تعیین نمونه هر یک از دهستان‌ها با استفاده از فرمول تعیین حجم نمونه محاسبه شد. تعداد نمونه هر روستا نیز به همین شکل انتخاب شد (جدول شماره ۲).

و اقتصادی) تقسیم می‌کنند (Malmir et al., 2017). آن‌ها معتقدند شادابی در زمان‌های مختلف جزء ابعاد و رویدادهای مهم و پایدار زندگی است، توجه به عوامل درون‌زا و برون‌زا برای درک شادابی و در نتیجه سلامت روان افراد و جوامع بسیار مهم است.

در تصویر شماره ۱، بر اساس نظریات هر یک از علوم شاخص‌های و عوامل مهم مؤثر بر شادابی در قالب مدل مفهومی پژوهش ترسیم و ارائه شد.

منطقه مورد مطالعه

منطقه مورد مطالعه روستاهای شهرستان فومن در استان گیلان است. فومن در فاصله ۲۷ کیلومتری شهر رشت قرار دارد. این شهرستان از سمت غرب با استان زنجان، از طرف شمال به شهرستان‌های ماسال و صومعه‌سرا و از طرف شرق و جنوب به شهرستان شفت محدود شده است. شهرستان فومن دارای جمعیتی بالغ بر ۹۲۳۰۸ نفر است که از این تعداد ۳۷۸۶۹ نفر در نواحی شهری و ۵۴۴۳۹ نفر (۱۸۶۷۵ خانوار) در روستاها زندگی می‌کنند. شهرستان فومن از جمله شهرستان‌های مستقر

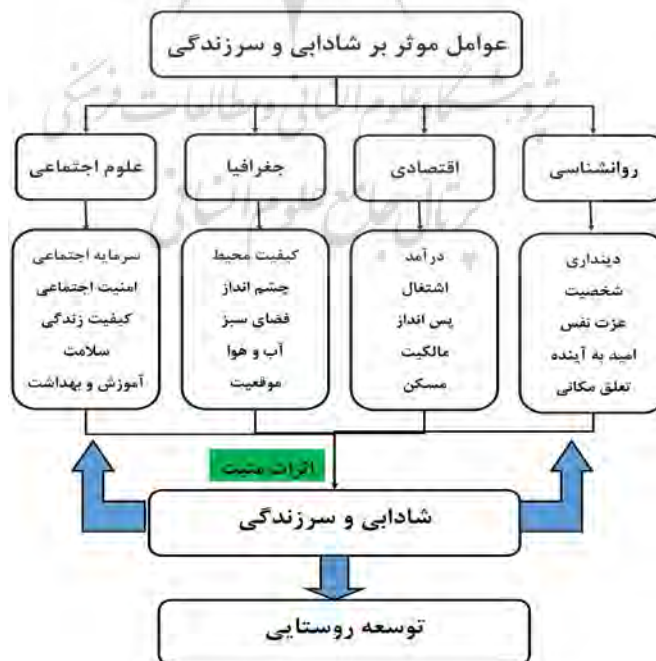

تصویر ۱. مدل مفهومی پژوهش. منبع: یافته‌های پژوهش، ۱۳۹۸

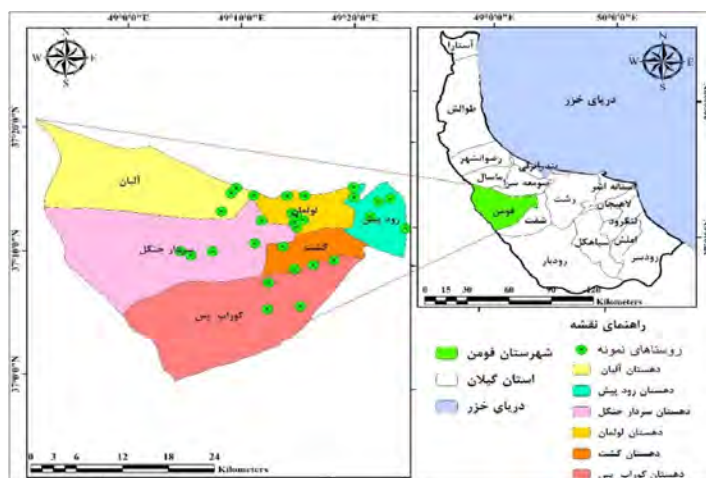

تصویر ۲. نقشه موقعیت منطقه مورد مطالعه. منبع: نگارندگان، ۱۳۹۸

فصلنامه پژوهش‌های روستایی

جدول ۲. ویژگی‌های جمعیتی و تعداد نمونه دهستان‌ها.

شهرستان	دهستان	تعداد روستا	خانوار	جمعیت	تعداد نمونه	
					روستا	پرسشنامه
گیلان	رودپیش	۲۸	۴۲۳۶	۱۲۱۳۶	۶	۳۹
	گشت	۲۸	۴۸۷۳	۱۴۵۱۴	۶	۴۴
	گورابیس	۱۹	۳۰۹۰	۹۰۰۷	۴	۲۸
	لولمان	۲۰	۲۹۹۰	۸۶۲۲	۴	۲۷
	آیلان	۱۸	۱۱۶۸	۳۳۶۹	۴	۱۱
	سردار جنگل	۲۴	۲۳۱۸	۶۷۸۱	۵	۲۱
مجموع	۶	۱۲۷	۱۸۶۷۵	۵۴۳۳۹	۲۹	۱۷۰

فصلنامه پژوهش‌های روستایی

منبع: مرکز آمار، ۱۳۹۵ و یافته‌های تحقیق، ۱۳۹۸

آزمون با توجه به مقادیر ویژه ضمن شناسایی مهم‌ترین شاخص‌ها می‌توان آن‌ها را رتبه‌بندی کرد. برای بررسی و شناسایی مهم‌ترین عوامل مؤثر بر شادابی خانوارها و ارائه مدل ساختاری پژوهش از مدل‌سازی معادلات ساختاری^{۱۰} (SEM) و نرم‌افزار Amos Graphics استفاده گردید. برای این منظور مطابق با یافته‌های حاصل از مطالعات نظری و نیز مدل مفهومی پژوهش، ۸ عامل و ۳۰ شاخص در راستای شادابی نواحی روستایی مورد بررسی قرار گرفت و مدل ساختاری پژوهش ترسیم شد. سطوح و مقیاس داده‌ها ترتیبی و فاصله‌ای بوده، و توزیع متغیرها نرمال بود. روایی پرسشنامه با استفاده از روایی محتوا سنجیده و مورد تأیید پانزده نفر از اساتید در حوزه‌های علوم اجتماعی، روان‌شناسی و جغرافیا قرار گرفت. به‌منظور سنجش پایایی، از یک نمونه اولیه شامل ۴۰ پرسشنامه پیش‌آزمون گرفته شد و میزان ضریب اعتماد با روش

برای پاسخگویی به سؤالات و تجزیه و تحلیل داده‌ها از روش‌های آماری استفاده شد. میزان شادابی خانوارهای روستایی با استفاده از پرسشنامه سنجش شادابی فوردایس^۷ مورد بررسی قرار گرفت. این پرسشنامه، دارای ۴۸ پرسش و ۱۶ بعد مختلف برای سنجش شادابی طراحی و دارای ۱۱ مقیاس است که از صفر تا ۱۰ طیف‌بندی شده است. در این پرسشنامه مجموع بالاترین نمره ۴۸۰ و پایین‌ترین نمره صفر است که در آن هر چقدر امتیاز فرد به ۴۸۰ نزدیک‌تر باشد، شادابی بیشتر و هر مقدار این امتیاز به صفر نزدیک‌تر باشد، فرد شادابی کمتری را تجربه کرده است. جهت شناسایی مهم‌ترین شاخص‌های هر عامل و شناسایی وضع موجود منطقه از آزمون رتبه‌ای هم‌انباشتگی نامحدود اکتشافی^۸ (روش جوهانسن^۹) در نرم‌افزار Eviews نسخه ۹ استفاده شد. در این

7. Fordies

8. Unrestricted Cointegration Rank Test (Trace)

9. Johansen

10. Structural Equation Model

(جدول شماره ۴).

بررسی میزان شادابی خانوارهای روستایی شهرستان فومن

برای بررسی شادابی خانوارهای روستایی و در راستای سؤال اول پژوهش از پرسشنامه سنجش شادابی فوردایس استفاده شد. میانگین نمرات ۱۷۰ پاسخگو و ابعاد شانزده‌گانه این پرسشنامه در جدول شماره ۵ آورده شد. بررسی میانگین نمرات ۱۷۰ نمونه مورد مطالعه روستاهای شهرستان فومن نشان داد میانگین نمرات کسب شده ۳۶۳ است که به ۴۸۰ نزدیک است. با توجه به امتیاز کسب شده ۳۶۳ می‌توان گفت میزان شادابی خانوارهای روستایی شهرستان فومن مطلوب ارزیابی شده است. سنجش شادابی خانوارهای روستایی شهرستان فومن و امتیاز سؤالات و ابعاد پرسشنامه فوردایس در جدول شماره ۵ به طور کامل آورده شده است. با توجه به تفاسیر فوق می‌توان گفت خانوارهای روستایی شهرستان فومن از شادابی مطلوبی برخوردار هستند. لذا سؤال اول پژوهش مبنی بر سنجش میزان شادابی خانوارها پاسخ داده شد.

آلفای کرونباخ^{۱۱} محاسبه شد. آلفای به دست آمده کل ۰/۷۹ است، که بالاتر از ۰/۷۰ است، لذا می‌توان گفت که مقیاس از پایایی قابل قبولی برخوردار بوده است (جدول شماره ۳).

ویژگی‌های فردی و زمینه‌ای پاسخگویان

توزیع ویژگی‌های فردی پاسخگویان نشان داد بیشترین فراوانی گروه سنی، که به چهار گروه، بین ۲۱ تا ۳۰، ۳۱ تا ۴۰، ۴۱ تا ۵۰ و ۵۰ سال و بیشتر تقسیم شده است؛ متعلق به گروه ۴۱ تا ۵۰ سال با ۳۲ درصد است. فراوانی جنسیت پاسخگویان نشان داد، از بین ۱۷۰ پاسخگو، ۸۵/۳ درصد مرد و بقیه زن بوده‌اند. از نظر تحصیلات ۴۵/۳ درصد مربوط به مدرک ابتدایی تا راهنمایی بوده که اکثر این تعداد در سنین بالاتر از ۵۰ سال بوده‌اند. ۴۱/۲۲ درصد پاسخگویان در فعالیت‌های سایر مشاغل مانند مغازه‌داری، خیاطی و بنگاه معاملاتی اشتغال داشته‌اند. از نظر تأهل، ۹۶/۵ درصد پاسخگویان متأهل بوده‌اند و مابقی مجرد. ۸۸/۲ درصد پاسخگویان نیز بیان داشتند که دارای مسکن شخصی هستند

11. Cronbach's alpha

جدول ۳. میزان آلفای محاسبه شده برای هر یک از عوامل.

ابعاد	تعداد گویه	میزان آلفای کرونباخ
اقتصادی	۱۰	۰/۷۱
اجتماعی	۲۲	۰/۷۲
نهادی-مدیریتی	۹	۰/۹۳
برخوردری	۱۲	۰/۷۵
شخصی-روان‌شناسی	۱۲	۰/۸۴
کلیدی	۲۵	۰/۸۸
زیست‌محیطی	۱۲	۰/۸۲
جغرافیایی	۸	۰/۷۳
کل	۱۱۰	۰/۷۹

فصلنامه پژوهش‌های روستایی

منبع: یافته‌های تحقیق، ۱۳۹۸

جدول ۴. توزیع فراوانی جمعیت مورد مطالعه.

مشخصات پاسخ‌دهنده	بیشترین پاسخگو	تعداد پاسخگو	درصد
سن	۴۱-۵۰ سال	۵۶	۳۲
جنسیت	مرد	۱۴۵	۸۵/۳
تحصیلات	ابتدایی تا راهنمایی	۷۷	۴۵/۳
تأهل	متأهل	۱۶۴	۹۶/۵
شغل اصلی	سایر مشاغل	۷۰	۴۱/۲۲
نوع مالکیت مسکن	شخصی	۱۵۰	۸۸/۲

فصلنامه پژوهش‌های روستایی

منبع: یافته‌های تحقیق، ۱۳۹۸

جدول ۵. سنجش شادابی خانوارهای روستایی شهرستان فومن.

ردیف	ابعاد	نمره (امتیاز)
۱	شادکامی کلی	۲۲
۲	فعالیت	۲۲
۳	روابط اجتماعی	۲۴
۴	از بین بردن احساسات منفی	۲۱
۵	خوش بینی	۲۴
۶	بیان احساسات	۲۱
۷	سطح توقع	۲۱
۸	خود بودن	۲۶
۹	صمیمیت	۲۳
۱۰	برنامهریزی	۲۴
۱۱	توجه به زمان حال	۲۴
۱۲	اولویت دادن شادی	۲۶
۱۳	خلاقیت	۲۴
۱۴	دوری از نگرانی	۱۴
۱۵	پرورش شخصیت سالم	۲۲
۱۶	پرورش شخصیت اجتماعی	۲۵
جمع کل امتیاز		۳۶۳

فصلنامه پژوهش‌های روستایی

منبع: یافته‌های تحقیق، ۱۳۹۸

سنجش شاخص‌های هر عامل

توجه به مقادیر ویژه و سطح معنی‌داری این آزمون، نشان می‌دهد از بین شاخص‌های اقتصادی، بیشترین ضریب عددی مربوط به شاخص اشتغال با مقدار ویژه ۰/۲۲۹ بوده و خانوارهای روستایی از بین سه شاخص عامل اقتصادی، وضعیت اشتغال را مطلوب‌تر دانسته‌اند. اظهارات آن‌ها حاکی از آن است که از وضعیت موجود شاخص اشتغال نسبت به سایر شاخص‌های عامل اقتصادی رضایت بیشتری دارند و شادابی اکنون آن‌ها متأثر از مطلوبیت این شاخص بوده است (جدول شماره ۶).

در این مرحله قبل از بررسی شاخص‌ها و عوامل مؤثر بر شادابی و ارائه مدل پژوهش، شاخص‌های هر یک از عوامل هشت‌گانه مؤثر بر شادابی خانوارهای روستایی ناحیه مورد مطالعه و شناخت وضعیت موجود شاخص‌ها، با استفاده از آزمون رتبه‌ای هم‌انباشتگی نامحدود اکتشافی با یکدیگر مقایسه شد. بررسی شاخص‌های اقتصادی مؤثر بر شادابی خانوارهای روستایی با

جدول ۶. شاخص‌های عامل اقتصادی مرتبط با شادابی خانوارها.

شاخص	نماد	مقادیر ویژه (عددی)	آماره	معنی‌داری	رتبه
درآمد	A1	۰/۲۲۳۰۰	۹۴/۵۹۰	۰/۰۰۰	۲
پس‌انداز	A2	۰/۱۴۹۰	۵۲/۰۰۱	۰/۰۱۲	۳
اشتغال	A3	۰/۲۲۹۰۰	۹۵/۱۹۵	۰/۰۰۰	۱

آزمون اکتشافی تحلیلی ۳ آیتم هم‌جمعی (S) در سطح ۰/۰۰۱

* نشان‌دهنده رد فرضیه صفر در سطح ۰/۰۰۵

فصلنامه پژوهش‌های روستایی

منبع: یافته‌های تحقیق، ۱۳۹۸

شاخص اعتماد نهادی (۰/۲۰۶)، مشارکت نهادی (۰/۱۲۵) و حمایت و پشتیبانی (۰/۰۵۸) بوده است. در این زمینه خانوارهای روستایی شهرستان فومن اظهار داشتند مشارکت و اعتماد به نهادهای دولتی در زمینه اجرای طرح‌ها و توجه به مردم در سطح مطلوبی بوده است (جدول شماره ۸).

بررسی شاخص‌های عامل برخورداری در شهرستان فومن حاکی است از میان سه شاخص این عامل، به ترتیب بیشترین مقدار عددی مربوط به شاخص‌های بهداشت (۰/۲۱۱)، آموزش (۱۴۹) و خدمات (۰/۰۵۵) بوده است (جدول شماره ۹).

بررسی وضعیت شاخص‌های اجتماعی مرتبط با شادابی خانوارهای روستایی در جدول شماره ۷، نشان می‌دهد از میان پنج شاخص عامل اجتماعی، شاخص‌های کیفیت زندگی با ضریب عددی (۰/۲۸۸) سرمایه اجتماعی (۰/۲۴۵) و امنیت اجتماعی (۰/۱۱۴) بیشترین میانگین عددی این عامل را به خود اختصاص داده‌اند. به عبارتی این نشان از میزان رضایت از وضعیت موجود این شاخص‌ها است.

بررسی شاخص‌های عامل نهادی نشان می‌دهد از بین سه شاخص نهادی، به ترتیب بیشترین مقدار عددی مربوط به

جدول ۷. شاخص‌های عامل اجتماعی مرتبط با شادابی خانوارها.

شاخص	نماد	مقادیر ویژه (عددی)	آماره	معنی‌داری	رتبه
سرمایه اجتماعی	B1	۰/۲۴۵ ^{***}	۱۰۹/۱۹۶	۰/۰۰۰	۲
امنیت فردی و اجتماعی	B2	۰/۱۹۸ ^{***}	۶۲/۷۷۸	۰/۰۰۰	۳
کیفیت زندگی	B3	۰/۲۸۸ ^{***}	۱۶۵/۴۸۱	۰/۰۰۰	۱
تعلق مکانی	B4	۰/۰۸۲ [*]	۲۶/۱۹۸	۰/۰۰۲	۴
سلامت	B5	۰/۰۶۳ [*]	۱۱/۰۳۵	۰/۰۰۲	۵

آزمون اکتشافی تحلیلی ۵ آیتم هم جمعی (S) در سطح ۰/۰۰۱

* نشان‌دهنده رد فرضیه صفر در سطح ۰/۰۰۵

منبع: یافته‌های تحقیق، ۱۳۹۸

فصلنامه پژوهش‌های روستایی

جدول ۸. شاخص‌های عامل نهادی مرتبط با شادابی خانوارها.

شاخص	نماد	مقادیر ویژه (عددی)	آماره	معنی‌داری	رتبه
مشارکت نهادی	C1	۰/۱۲۵ [*]	۳۲/۱۳۶	۰/۰۰۰۲	۲
اعتماد نهادی	C2	۰/۲۰۶ ^{***}	۷۰/۲۱۴	۰/۰۰۰	۱
حمایت و پشتیبانی	C3	۰/۰۵۸ [*]	۹/۹۸۰	۰/۰۱۶	۳

آزمون اکتشافی تحلیلی ۳ آیتم هم جمعی (S) در سطح ۰/۰۰۱

* نشان‌دهنده رد فرضیه صفر در سطح ۰/۰۰۵

منبع: یافته‌های تحقیق، ۱۳۹۸

فصلنامه پژوهش‌های روستایی

جدول ۹. شاخص‌های عامل برخورداری مرتبط با شادابی خانوارها.

شاخص	نماد	مقادیر ویژه (عددی)	آماره	معنی‌داری	رتبه
امکانات آموزش	D1	۰/۱۳۹ ^{***}	۳۶/۲۰۰	۰/۰۰۰	۲
امکانات بهداشت	D2	۰/۲۱۱ ^{***}	۷۵/۳۷۸	۰/۰۰۰	۱
خدمات	D3	۰/۰۵۵ [*]	۹/۴۵۵	۰/۰۲۱	۳

آزمون اکتشافی تحلیلی ۳ آیتم هم جمعی (S) در سطح ۰/۰۰۱

* نشان‌دهنده رد فرضیه صفر در سطح ۰/۰۰۵

منبع: یافته‌های تحقیق، ۱۳۹۸

فصلنامه پژوهش‌های روستایی

وضعیت شاخص‌های عامل زیست‌محیطی مطابق با جدول شماره ۱۲ در شهرستان فومن نشان می‌دهد شاخص‌های چشم‌انداز روستایی (۰/۲۳۵) و فضای سبز روستایی (۰/۱۸۵) بیشترین ضریب عددی را داشته‌اند. خانوارهای روستایی در ناحیه مورد مطالعه اظهار داشتند با وجود اینکه ناحیه مورد مطالعه دارای چشم‌انداز زیبا و جنگلی و دارای فضای سبز مطلوبی بوده ولی در طی سالیان گذشته و با افزایش میزان آسیب‌پذیری فضای محیطی روستاها و کاهش کیفیت محیط روستایی بر روحیات خانوارها اثراتی منفی داشته و همین امر باعث شده است امتیازات کمی را به این دو شاخص اختصاص دهند.

بررسی شاخص‌های عامل جغرافیایی با توجه به مقادیر ویژه و سطح معنی‌داری این آزمون، نشان می‌دهد بیشترین ضریب عددی شاخص‌های در نظر گرفته‌شده برای این عامل مربوط به آب‌وهوا (۰/۱۹۹) و شاخص بارش (۰/۱۵۵) بوده است. نظریات محیطی و جغرافیایی ارائه‌شده نیز بر نقش مطلوب آب‌وهوا و میزان بارش بر شادابی خانوارهای روستایی تأکید داشته‌اند (جدول شماره ۱۳).

وضعیت شاخص‌های روان‌شناختی در جدول شماره ۱۰ نشان می‌دهد از بین چهار شاخص این عامل، سه شاخص عزت‌نفس با ضریب عددی (۳۰۶)، شاخص دین‌داری (۲۰۹) و شخصیت (۱۶۳) به ترتیب بیشترین مقدار ویژه را به خود اختصاص داده‌اند که این امر نشان‌دهنده مطلوب بودن این شاخص‌ها در روستاهای شهرستان فومن بوده است.

بررسی ضرایب عددی شاخص‌های عامل کالبدی از نظر خانوارهای روستایی نشان می‌دهد از پنج شاخص زیرساخت‌ها، بافت، معابر، مجاورت‌ها و مسکن، با توجه به سطح معنی‌داری و مقادیر ویژه آزمون جوهانسون می‌توان گفت: به ترتیب شاخص‌های مسکن (۰/۲۶۶)، بافت روستایی (۰/۲۰۵)، معابر روستایی (۰/۱۷۵)، مجاورت‌ها (۰/۱۱۰) و زیرساخت‌ها با مقدار عددی (۰/۰۵۰) بیشترین ضرایب عددی را به خود اختصاص داده‌اند. بنابراین می‌توان گفت میزان رضایت از وضع موجود شاخص مسکن، بافت روستایی و معابر بیشتر از شاخص‌های دیگر است و باعث ایجاد شادابی بیشتری در افراد ایجاد می‌کند (جدول شماره ۱۱).

جدول ۱۰. شاخص‌های عامل روان‌شناختی مرتبط با شادابی خانوارها.

شاخص	نماد	مقادیر ویژه (عددی)	آماره	معنی‌داری	رتبه
دین‌داری	F1	۰/۲۰۹ ^{***}	۸۴/۲۰۶	۰/۰۰۰	۲
شخصیت	F2	۰/۱۶۳ ^{***}	۴۵/۵۱۵	۰/۰۰۰	۳
عزت‌نفس	F3	۰/۳۰۶ ^{***}	۱۴۴/۶۵۷	۰/۰۰۰	۱
امید به آینده	F4	۰/۰۹۲ [*]	۱۶/۰۵۵	۰/۰۱۱	۴

آزمون اکتشافی تحلیلی ۴ آیتم هم‌جمعی (S) در سطح ۰/۰۰۱

* نشان‌دهنده رد فرضیه صفر در سطح ۰/۰۰۵

منبع: یافته‌های تحقیق، ۱۳۹۸

فصلنامه پژوهش‌های روستایی

جدول ۱۱. شاخص‌های عامل کالبدی مرتبط با شادابی خانوارها.

شاخص	نماد	مقادیر ویژه (عددی)	آماره	معنی‌داری	رتبه
زیرساخت	G1	۰/۰۵۰ [*]	۱۰/۲۰۸	۰/۰۱۴	۵
بافت	G2	۰/۲۰۵ ^{***}	۹۹/۳۵۶	۰/۰۰۰	۲
معابر	G3	۰/۱۷۵ ^{***}	۶۱/۴۳۲	۰/۰۰۰	۳
مجاورت‌ها	G4	۰/۱۱۰ [*]	۲۹/۵۲۶	۰/۰۲۱	۴
مسکن	G5	۰/۲۶۶ ^{***}	۱۵۰/۵۴۵	۰/۰۰۰	۱

آزمون اکتشافی تحلیلی ۴ آیتم هم‌جمعی (S) در سطح ۰/۰۰۱

* نشان‌دهنده رد فرضیه صفر در سطح ۰/۰۰۵

منبع: یافته‌های تحقیق، ۱۳۹۸

فصلنامه پژوهش‌های روستایی

جدول ۱۲. شاخص‌های محیطی مرتبط با شادابی خانوارها.

شاخص	نماد	مقادیر ویژه (عددی)	آماره	معنی‌داری	رتبه
کیفیت محیط	H1	۰/۱۰۴*	۳۱/۵۸۸	۰/۰۰۲	۳
چشم‌انداز	H2	۰/۲۳۵**	۱۰۹/۸۲۰	۰/۰۰۰	۱
آسیب‌پذیری محیطی	H3	۰/۰۷۳*	۱۳/۳۹۶	۰/۰۳۱	۴
فضای سبز	H4	۰/۱۸۵**	۶۵/۴۱۴	۰/۰۰۰	۲

آزمون اکتشافی تحلیلی ۴ آیت‌هم جمعی (S) در سطح ۰/۰۰۱
* نشان‌دهنده رد فرضیه صفر در سطح ۰/۰۰۵

منبع: یافته‌های تحقیق، ۱۳۹۸

فصلنامه پژوهش‌های روستایی

جدول ۱۳. شاخص‌های جغرافیایی مرتبط با شادابی خانوارها.

شاخص	نماد	مقادیر ویژه (عددی)	آماره	معنی‌داری	رتبه
آب‌وهوا	Q1	۰/۱۹۹**	۷۹/۰۵۶	۰/۰۰۰	۱
موقعیت سکونتگاهی	Q2	۰/۰۸۴*	۱۴/۵۵۴	۰/۰۱۰	۳
میزان بارش	Q3	۰/۱۵۵**	۳۲/۴۰۳	۰/۰۰۰	۲

آزمون اکتشافی تحلیلی ۳ آیت‌هم جمعی (S) در سطح ۰/۰۰۱
* نشان‌دهنده رد فرضیه صفر در سطح ۰/۰۰۵

منبع: یافته‌های تحقیق، ۱۳۹۸

فصلنامه پژوهش‌های روستایی

عوامل مؤثر بر شادابی خانوارهای روستایی

برای پاسخگویی به سؤال دوم، مدل پژوهش بر مبنای شاخص‌ها و عوامل مؤثر بر شادابی خانوارهای روستایی شکل گرفت، در این راستا از مدل معادلات ساختاری استفاده شد. این مدل، مدل پیش فرض برای سنجش اعتبار است. این آزمون از اعمال آزمون خی‌دو (Chi-square) بر مجموعه داده‌های فعلی توسط مدل ساختاری به دست می‌آید. اگر سطح معنی‌داری مدل پیش فرض برابر یا کمتر از ۰/۰۵ باشد، مدل معنی‌دار است. حداقل به دست آمده مدل در جدول شماره ۱۴ آورده شد که با توجه به مقدار کای‌دو (Chi-square = ۴۱۵۸/۵۴۷) و سطح معنی‌داری (Probability level = ۰۰۰.۰) می‌توان گفت مدل از اعتبار قابل قبولی برخوردار است.

نتایج حاصل از آزمون مدل پژوهش و برآوردهای استاندارد عوامل مؤثر بر شادابی خانوارهای روستایی در شهرستان فومن نشان می‌دهد همه عوامل اقتصادی، اجتماعی، نهادی-مدیریتی، برخورداری، شخصی- روان‌شناسی، کالبدی، زیست‌محیطی و جغرافیایی قادرند شادابی خانوارهای روستایی را تبیین نمایند.

جدول ۱۴. نتیجه مدل پیش فرض (حداقل به دست آمده).

کای اسکور	درجه آزادی	معنی‌داری
۴۱۵۸/۵۴۷	۳۰	۰/۰۰۰

منبع: یافته‌های تحقیق، ۱۳۹۸

فصلنامه پژوهش‌های روستایی

در تصویر شماره ۳، پارامترهای لامدا مدل شادابی در حالت استاندارد نشان داده شد. در این مدل عامل نهادی-مدیریتی، با ضریب مسیر ۰/۵۹ دارای بیشترین بار عاملی است. به ترتیب عامل کالبدی با ضریب ۰/۳۵، عامل اقتصادی با ضریب ۰/۲۷، عامل شخصی- روان‌شناختی با ضریب ۰/۲۶، عامل اجتماعی با ضریب ۰/۲۱، عامل زیست‌محیطی با ضریب ۰/۲۱، عامل جغرافیایی با ضریب مسیر ۰/۲۰ و نهایتاً عامل برخورداری با ضریب ۰/۱۸ در مرتبه‌های بعدی قرار گرفته‌اند. همان‌طور که در این شکل مشخص است عامل نهادی-مدیریتی بیشترین اثرگذاری را بر متغیر وابسته (شادابی) داشته است. با این حال با توجه به آنچه تاکنون مشخص شده است تا این مرحله، نمی‌توان به‌طور قطعی به این حکم رسید که بار عاملی بعد نهادی-مدیریتی نسبت به عوامل پنهان دیگر نظیر (اقتصادی، اجتماعی، برخورداری، شخصی- روان‌شناسی، کالبدی، زیست‌محیطی و جغرافیایی) دارای تفاوت معنی‌داری است از این رو باید در مراحل آتی و نتایج مراحل بعدی به این قطعیت یا عدم قطعیت رسید که در جدول غیر استاندارد تفاوت عامل‌های شرح داده شده است.

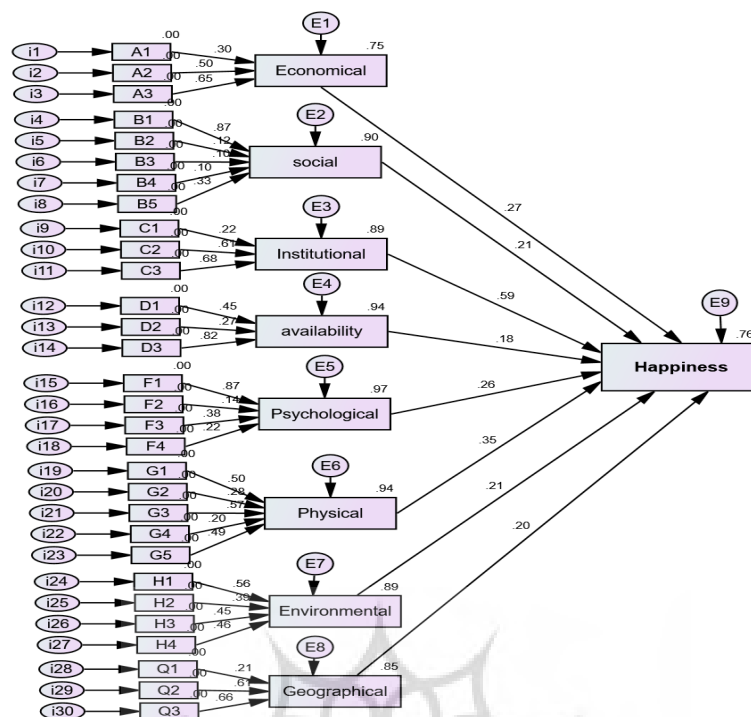

فصلنامه پژوهش‌های روستایی

تصویر ۳. برآوردهای استاندارد مدل شادایی خانوارهای روستایی. منبع: یافته‌های پژوهش، ۱۳۹۸

دوم شاخص سلامت است که اثر غیرمستقیم این شاخص نسبت به شاخص‌های امنیت فردی و اجتماعی، کیفیت زندگی و تعلق مکانی نقش مطلوبی در تبیین شادایی داشته است. اثرگذاری غیرمستقیم پنج شاخص اجتماعی بر تبیین شادایی خانوارهای تفاوت معنی‌داری با یکدیگر دارند. از میان سه شاخص عامل نهادی مرتبط با شادایی خانوارها، شاخص‌های مشارکت نهادی، اعتماد نهادی و شاخص حمایت و پشتیبانی اثرات غیرمستقیم متفاوتی بر تبیین شادایی خانوارها داشته‌اند. با این حال به ترتیب دو شاخص اعتماد نهادی و حمایت و پشتیبانی بیشترین اثر را در تبیین عامل نهادی شادایی روستایی داشته است. اما شاخص مشارکت نهادی از لحاظ اثرگذاری تفاوت معنی‌داری با دو شاخص دیگر دارد و کمترین اثر غیرمستقیم را بر تبیین شادایی داشته است. از بین شاخص‌های عامل برخورداری شاخص ارائه خدمات روستایی بیشترین اثر غیرمستقیم را بر تبیین عامل برخورداری شادایی روستایی داشته است. در مرتبه دوم شاخص آموزش است. از بین شاخص‌های عامل برخورداری کمترین اثر غیرمستقیم بر تبیین عامل نهادی شادایی مربوط به شاخص بهداشت است. به صورت کلی می‌توان گفت اثرگذاری شاخص‌های این عامل نیز با یکدیگر متفاوت بوده است. از بین شاخص‌های چهارگانه عامل روان‌شناختی مؤثر بر شادایی خانوارهای روستایی، شاخص دین‌داری نسبت به شاخص‌های دیگر نقش بیشتری در تبیین شادایی داشته است. در مرتبه بعدی شاخص عزت‌نفس قرار داشته است. دو شاخص امید به آینده و شخصیت کمترین اثر غیرمستقیم را بر تبیین عامل روان‌شناختی شادایی خانوارهای

در جدول شماره ۱۵، علاوه بر مقادیر غیراستاندارد، خطای معیار، نسبت بحرانی و سطح تحت پوشش (P)، ضریب مسیر غیراستاندارد هر یک از عوامل و شاخص‌های مؤثر بر شادایی خانوارهای نشان داده شده است. نتایج جدول شماره ۱۵ حاکی از آن است که کلیه پارامترهای لامدا دارای تفاوت معنی‌داری با مقدار تحت پوشش هستند. همچنین مقدار برآورد شده هر یک از عامل‌ها با یکدیگر متفاوت است. لذا می‌توان گفت بار عاملی بعد نهادی-مدیریتی نسبت به عوامل پنهان دیگر (اقتصادی، اجتماعی، برخورداری، شخصی- روان‌شناسی، کالبدی، زیست‌محیطی و جغرافیایی (طبیعی)) دارای تفاوت معنی‌داری است. مقدار P در کلیه روابط فوق کمتر از ۰/۰۵ است که نشان می‌دهد کلیه روابط رگرسیونی مدل مورد حمایت داده‌های تجربی قرار گرفته‌اند. همچنین بر اساس جدول غیراستاندارد مدل به بررسی اثرات غیرمستقیم هر یک از شاخص‌ها بر شادایی خانوارها و بررسی معنی‌داری تفاوت و ضریب مسیر شاخص‌ها پرداخته شد. یافته‌ها نشان داد از میان سه شاخص اقتصادی مؤثر بر شادایی خانوارهای روستایی، دو شاخص اشتغال و پس‌انداز نقش مهمی در تبیین متغیر عامل اقتصادی ایفا می‌کنند. دو شاخص پس‌انداز و درآمد نسبت به اشتغال اثر کمتری در تبیین عامل اقتصادی شادایی خانوارهای روستایی داشته‌اند. از این رو می‌توان گفت اثرگذاری شاخص‌های اقتصادی بر شادایی روستایی متفاوت بوده است. در بین شاخص‌های اجتماعی مؤثر بر شادایی خانوارها، شاخص سرمایه اجتماعی نسبت به شاخص‌های دیگر این عامل، اثر بیشتر و متفاوتی در تبیین عامل اجتماعی شادایی داشته است. در مرتبه

شادابی خانوارهای روستایی داشته‌اند. با این حال به ترتیب بیشترین اثرگذاری غیرمستقیم این عامل مربوط به شاخص‌های الگوی بارش، موقعیت سکونتگاه‌ها و آب‌وهوا بوده است. با توجه به این تفاسیر و بررسی شاخص‌ها و عوامل مرتبط با شادابی خانوارهای روستایی در شهرستان فومن می‌توان گفت اثرگذاری غیرمستقیم شاخص‌ها و عوامل مؤثر بر شادابی خانوارهای روستایی در شهرستان فومن متفاوت بوده است.

به‌طورکلی می‌توان گفت با توجه به مدل شادابی خانوارها به ترتیب عوامل نهادی، کالبدی، اقتصادی، روان‌شناختی، اجتماعی، محیطی و جغرافیایی، اثرات بیشتری با شادابی خانوارهای روستایی در شهرستان فومن داشته‌اند. لذا سؤال دوم پژوهش مبنی بر عوامل مؤثر بر شادابی خانوارهای روستایی در شهرستان فومن پاسخ داده شد.

روستایی داشته‌اند. با این حال اثرگذاری شاخص‌های این عامل در تبیین شادابی خانوارهای روستایی در شهرستان فومن نیز متفاوت بوده است. از میان پنج شاخص عامل کالبدی مرتبط با شادابی، به ترتیب سه شاخص مسکن، معابر و زیرساخت‌های روستایی بیشترین ارتباط را با شادابی خانوارها داشته‌اند. دو شاخص مجاورت‌ها و بافت روستایی اثر چندانی بر تبیین عامل کالبدی مؤثر بر شادابی نداشته‌اند. از بین شاخص‌های عامل محیطی، به ترتیب شاخص‌های کیفیت محیط، فضای سبز روستا و کاهش آسیب‌پذیری بیشترین اثر را بر تبیین عامل محیطی مؤثر بر شادابی روستایی داشته‌اند. اثر شاخص چشم‌انداز روستایی نسبت به سایر شاخص‌ها کمترین اثر غیرمستقیم را بر تبیین شادابی خانوارهای روستایی در شهرستان فومن داشته است. در بین سه شاخص جغرافیایی مؤثر بر تبیین شادابی، هر سه شاخص آب‌وهوا، موقعیت سکونتگاهی و الگوی بارش اثرات مطلوبی بر

جدول ۱۵. برآوردهای غیراستاندارد با سطح تحت پوشش مدل.

معنی‌داری	آماره رگرسیون	خطای استاندارد	ضریب مسیر (بار عاملی)			
۰/۰۰۰	۹/۹۳۷	۰/۰۱۸	۰/۱۴۶	درآمد	←	اقتصادی
۰/۰۰۰	۱۲/۹۸۴	۰/۰۲۶	۰/۳۳۵	پس‌انداز	←	اقتصادی
۰/۰۰۰	۱۶/۹۴۲	۰/۰۲۸	۰/۴۸۰	اشتغال	←	اقتصادی
۰/۰۰۰	۳۵/۱۱۹	۰/۰۱۸	۰/۶۲۱	سرمایه اجتماعی	←	اجتماعی
۰/۰۰۰	۴/۹۹۶	۰/۰۱۸	۰/۰۹۰	امنیت فردی-اجتماعی	←	اجتماعی
۰/۰۰۰	۳/۸۷۷	۰/۰۱۵	۰/۰۵۹	کیفیت زندگی	←	اجتماعی
۰/۰۰۰	۴/۱۰۹	۰/۰۱۰	۰/۰۴۰	تعلق مکانی	←	اجتماعی
۰/۰۰۰	۱۳/۲۳۰	۰/۰۱۲	۰/۱۵۹	سلامت	←	اجتماعی
۰/۰۰۰	۸/۶۶۷	۰/۰۱۸	۰/۱۵۷	مشارکت نهادی	←	نهادی
۰/۰۰۰	۳۳/۶۶۷	۰/۰۱۰	۰/۲۲۸	اعتماد نهادی	←	نهادی
۰/۰۰۰	۲۶/۶۳۹	۰/۰۰۸	۰/۲۲۶	حمایت و پشتیبانی	←	نهادی
۰/۰۰۰	۲۴/۲۸۴	۰/۰۱۰	۰/۲۳۵	آموزش	←	برخورداری
۰/۰۰۰	۱۴/۷۴۰	۰/۰۰۹	۰/۱۳۲	بهداشت	←	برخورداری
۰/۰۰۰	۴۴/۵۴۵	۰/۰۱۴	۰/۶۳۸	خدمات	←	برخورداری
۰/۰۰۰	۶۲/۲۵۶	۰/۰۰۹	۰/۵۲۲	دین‌داری	←	روان‌شناختی
۰/۰۰۰	۹/۶۶۷	۰/۰۰۹	۰/۰۹۲	شخصیت	←	روان‌شناختی
۰/۰۰۰	۲۶/۷۱۰	۰/۰۱۱	۰/۳۰۴	عزت‌نفس	←	روان‌شناختی
۰/۰۰۰	۱۵/۷۵۵	۰/۰۰۶	۰/۰۹۹	امید به آینده	←	روان‌شناختی
۰/۰۰۰	۲۶/۰۱۹	۰/۰۰۸	۰/۱۹۶	زیرساخت	←	کالبدی
۰/۰۰۰	۱۴/۶۵۲	۰/۰۰۸	۰/۱۲۱	بافت	←	کالبدی
۰/۰۰۰	۲۹/۷۱۴	۰/۰۰۸	۰/۳۴۱	معبر	←	کالبدی
۰/۰۰۰	۱۰/۲۸۴	۰/۰۱۱	۰/۱۱۵	مجاورت‌ها	←	کالبدی
۰/۰۰۰	۲۵/۲۶۸	۰/۰۱۰	۰/۲۳۴	مسکن	←	کالبدی
۰/۰۰۰	۲۲/۴۶۱	۰/۰۱۲	۰/۲۶۴	کیفیت محیط	←	محیطی

ادامه جدول ۱۵. برآوردهای غیراستاندارد با سطح تحت پوشش مدل.

معنی‌داری	آماره رگرسیونی	خطای استاندارد	ضریب مسیر (بار عاملی)		
۰/۰۰۰	۱۵/۶۸۵	۰/۰۱۳	۰/۱۹۹	چشم‌انداز	محیطی
۰/۰۰۰	۱۹/۹۵۸	۰/۰۱۰	۰/۱۸۸	آسیب‌پذیری	محیطی
۰/۰۰۰	۱۳/۳۹۶	۰/۰۱۲	۰/۲۳۷	فضای سبز	محیطی
۰/۰۰۰	۸/۸۶۵	۰/۰۲۲	۰/۱۵۰	آب‌وهوا	جغرافیایی
۰/۰۰۰	۱۹/۹۸۴	۰/۰۱۴	۰/۲۸۷	موقعیت سکونتگاه	جغرافیایی
۰/۰۰۰	۲۱/۸۰۱	۰/۰۲۱	۰/۴۴۷	الگوی بارش	جغرافیایی
۰/۰۰۰	۷/۱۱۳	۰/۰۲۰	۰/۱۳۹	اقتصادی	شادابی
۰/۰۰۰	۵/۵۰۳	۰/۰۱۹	۰/۱۰۳	اجتماعی	شادابی
۰/۰۰۰	۱۵/۶۸۶	۰/۰۰۹	۰/۱۴۱	نهادی	شادابی
۰/۰۰۰	۴/۸۲۲	۰/۰۱۴	۰/۰۶۵	برخوردری	شادابی
۰/۰۰۰	۶/۸۸۳	۰/۰۱۷	۰/۱۲۰	روان‌شناختی	شادابی
۰/۰۰۰	۹/۳۰۶	۰/۰۲۱	۰/۱۹۴	کالبدی	شادابی
۰/۰۰۰	۵/۴۷۰	۰/۰۱۶	۰/۰۸۸	محیطی	شادابی
۰/۰۰۰	۵/۲۷۸	۰/۰۱۳	۰/۰۶۷	جغرافیایی	شادابی

فصلنامه پژوهش‌های روستایی

منبع: یافته‌های تحقیق، ۱۳۹۸

بحث و نتیجه‌گیری

مهم‌تر است. لذا آنچه بیشتر از هر زمانی مورد نیاز مناطق روستایی است، توجه به تنوع درآمدی روستاییان و معیشت پایدار به‌ویژه درآمدهای خارج از مزرعه مثل صنایع روستایی، صنایع تبدیلی و تکمیلی است، که باید مورد توجه برنامه‌ریزان توسعه روستایی قرار گیرد؛ (پ) امکانات بهداشتی، آموزشی و شاخص‌های رفاهی از اصول مهم و اولیه مورد نیاز هر جامعه است. توجه به این شاخص‌ها به‌منظور تربیت نیروی انسانی سالم باید در اولویت برنامه‌های توسعه روستایی قرار گیرد. این امر به‌نوبه خود باعث افزایش شادابی خانوارهای روستایی می‌گردد؛ (ت) توجه بیشتر به نواحی روستایی در زمینه دسترسی به زیرساخت‌های روستایی و اجرای طرح‌های به‌ویژه در روستاهای کوچک و نواحی کوهستانی می‌توان میزان شادابی را از طریق بهبود کیفیت محیط روستایی را افزایش داد؛ (ج) پیشنهاد می‌شود که با پایداری اشتغال روستایی از طریق ایجاد کارگاه‌های تولیدی و توسعه کارآفرینی می‌توان به بهبود شادابی آن‌ها کمک نمود. برای عوامل کالبدی نیز پیشنهاد می‌شود از طریق بهبود منظر و کالبد و اجرای طرح‌های بهسازی با زیباسازی زمینه افزایش سرزندگی و روح نشاط و شادابی ساکنین روستاها را ایجاد نمود.

تشکر و قدردانی

در پایان از تمامی روستاییان عزیز شهرستان فومن که با صبر و شکیبایی، به سؤالات پاسخ دادند و با نویسندگان همکاری کردند صمیمانه تشکر می‌کنم.

مقایسه نتایج تحقیق با مطالعات گذشته نشان داد در زمینه نقش عامل اقتصادی بر شادابی، نتایج این پژوهش با نتایج مطالعات منتظری و همکاران (۲۰۱۲) و ریبرو^{۱۲} و همکاران (۲۰۱۷) همسو بوده و نتایج مطالعات آنان را تأیید می‌کند. در زمینه نقش عامل اجتماعی بر شادابی، نتایج این مطالعه با نتایج مطالعات وحیدا و همکاران (۲۰۱۴)، رحمانی‌خلیلی (۲۰۱۵)، علی‌اکبری (۲۰۱۵) همسو بوده و نتایج مطالعات آنان را تأیید می‌کند. در زمینه نقش عامل کالبدی بر شادابی با نتایج تحقیقات شاهپوندی و همکاران (۲۰۱۵) و محمدی‌یگانه و چراغی (۲۰۱۶) همسو بوده و نتایج آنان را تأیید می‌کند. در زمینه نقش عامل روان‌شناختی بر شادابی با نتایج تحقیقات حیدری‌ساربان و یاری‌حصار (۲۰۱۷) و گلداسمیت (۲۰۱۶) همسو بوده و نتایج آنان را تأیید می‌کند.

در راستای یافته‌های پژوهش و در جهت افزایش شادابی روستایی پیشنهادات زیر ارائه شد: الف) اولین راهکار، شناسایی عوامل و شاخص‌های مؤثر بر افزایش شادابی برای جوامع روستایی و یا شهری است، که بر اساس این شاخص‌ها بتوان الگوها و استراتژی‌ها متناسب برای افزایش شادابی هر منطقه ارائه داد؛ ب) با توجه به اینکه یکی از عوامل مهم بر افزایش شادابی عامل اقتصادی است، در این بین وضعیت درآمد از بقیه شاخص‌ها

12. Ribeiroa

References

- Ali Akbari, M. (2015). The Impact of Social Interactions in Urban Spaces through Approach of Improving Urban Vitality: A Case Study in Julfa district of Isfahan, *Cumhuriyet Science Journal*, 36 (4): 1155- 1162.
- Ball, J. (2015). Using a Policy of 'Gross National Happiness' to Guide, the Development of Sustainable Early Learning Programs in the Kingdom of Bhutan: Aspirations and Challenges, Using a Policy of 'Gross National Happiness, 2: pp 5-22.
- Borodina, O. & Prokopa, I. (2019). Inclusive rural development: a scientific discourse, *Economy and Forecasting*, 3 (1): 70- 85.
- Brule', G., & Veenhoven, R. (2014). Freedom and happiness in nations. Why the Finns are happier than the French. *Psychology of Well-Being: Theory Research and Practice*, 4, 17.
- Chang, E. C. Yu, T. Lee, J. Kamble, S. V. Batterbee, C. N. H. Stam, K. R. Chang, O. D. Najarian, A. S. M. & Wright, K. M. (2018). Understanding the Association Between Spirituality, Religiosity, and Feelings of Happiness and Sadness Among HIV-Positive Indian Adults: Examining Stress-Related Growth as a Mediator, *Journal of Religion and Health*, 57 (3): 1052- 1061.
- Cloutier, S., Jambeck, J., Scott, N. (2014), The Sustainable Neighborhoods for Happiness Index (SNHI): A metric for assessing a community's sustainability and potential influence on happiness, *Ecological Indicators*, 40 (2): 147- 152.
- Diener, E., & Diener, C. (1996). Most people are happy. *Psychological Science*, 7(3): 181-185.
- Diener, E., C. N. Scollon, & R. E. Lucas, (2003). "The Evolving Concept of Subjective Well-Being: The Multifaceted Nature of Happiness." *Advances in Cell Aging and Gerontology* 15, pp 187-219.
- Duncan, G. (2008). Should Happiness-Maximization be the Goal of Government? *Journal of Happiness Studies*, 11(2): 163-178.
- Easterbrook, G. (2003). *The progress paradox: How life gets better while people feel worse* (first Ed.). New York: Random House.
- Farhud, D., Malmir, M. KHanahmadi, M. (2014). Happiness & Health: The Biological Factors- Systematic Review Article, *Iranian J Publ Health*, 43(11):1468-1477.
- Goldsmith, R. (2016). The Big Five, happiness, and shopping, *Journal of Retailing and Consumer Services*, 31 (3): 52-61.
- Hezar Jaribi, J., Moradi, S. (2014). Social vitality and related factors (study among students of Allameh Tabatabai University), *National Studies*, 15 (4): 3- 26.
- Heidarisarban, V., Yariyesar, A., (2017). Factors affecting the improvement of social vitality from the perspective of villagers. Case study: Ardabil city, regional planning, 7 (25): 41-53.
- Huang, J. (2019). Income Inequality, Distributive Justice Beliefs, and Happiness in China: Evidence from a Nationwide Survey, *Social Indicators Research*, 142 (1): 83-105.
- Ibn Khaldun, A. (1990). Introduction by Ibn Khaldun, Mohammad Parvin Gonabadi, seventh edition, Scientific and Cultural Publishing Company, Volume One.
- Johnson, J. & Wood, A. M. (2017). Integrating Positive and Clinical Psychology: Viewing Human Functioning as Continua from Positive to Negative Can Benefit Clinical Assessment, Interventions and Understandings, *Cognitive Therapy and Research*, 41 (2): 335-349.
- Kaini, L. (2015). Design of a commercial and cultural center with a lively approach in public space (Master's thesis), Tabriz University of Islamic Arts.
- Kavandi, S., Shaddel, T. (2013). The effect of geographical factors on ethics, *Quarterly Journal of Bioethics* 3 (9): 89-121.
- Khakpour, M., Eshghi-Sanati, H. (2014). The effect of social and cultural factors on the physical texture of Gilan villages, housing and environment, 33 (148): 3- 20.
- Kooshali, D., Azeri, A., Parvizi, R., Hosseini, S. (2015). Effect of Environmental Physical Elements in Creating Residential Complex's Vitality for the Enhancement of Social Interactions. *The journal of Procedia - Social and Behavioral Sciences*, 201(3):255-264.
- Kuliesis, G. & Pareigienė, L. (2014). Impact of demographic factors to rural vitality, *Management Theory and Studies for Rural Business and Infrastructure Development*, 36 (1): 3-25.
- Leyden, M., Goldberg, A., Michelback, P. (2011). Understanding the pursuit of happiness in ten major cities. *Urban Affairs Rev*, 47, 861-888.
- Liu, Z., & Liu, L. (2016). Characteristics and driving factors of rural livelihood transition in the east coastal region of China: A case study of suburban Shanghai. *Journal of Rural Studies*, 43(3): 145- 158.
- Malmir, M., Khanahmadi, M., Farhud, D.D. (2017). Dogmatism and Happiness, *Iran J Public Health*, 46(3):326-332.
- Mohammadi Yeganeh, B., Cheraghi, M., Samadi, F. (2016). Evaluation of the effects of housing quality on the vitality of rural settlements in Khavomirabad village, Marivan city, *Applied Research in Geographical Sciences*, 16 (43): 107-124.
- Montazeri, A., Omidvari, S., Azin, S.A., Ainparast, A., Jahangiri, K., Sedighi, J., Ebadi, M., Farzadi, F., Moftoon, F., Tavousi, M., Hedayati, A.A., Fathian, S. (2012). The Happiness of the Iranian People and the Factors Affecting It: A Health Study from the Perspective of the Iranian People, *Payesh*, 11 (4): 467-475.
- Montesquieu, Ch. (1983). *The Spirit of the Laws*, by Ali Akbar Mohtadi, 8th Edition, Amirkabir Publications, Volume One.
- Musaizadeh, A., Mohammadi, M. (2018). Recognition of factors affecting the improvement of happiness quality in urban space by using the principles of happy city approach (case study: Chaharbagh Abbasi St., Isfahan), *welfare planning and Social Development*, 10 (37): 1- 25.
- Myers, p. G. (2002). Happy and health. *Psychology Science*, 70, 97-97.
- Qi, K. Fan, Z, Ng, C. N. Wang, X. Xie, Y. (2017). Functional analysis of landscape connectivity at the landscape, component, and patch levels: A case study of Mingqing County, Fuzhou City, China, *Applied Geography*, 80 (2): 64-77.
- Qiao, G. Chen, N. Thompson, M. and Xiao, X. (2019). Social tourism for Chinese rural left-Behind children: an instrument for

- improving their happiness, *Journal Asia Pacific Journal of Tourism Research*, 24 (5): 468- 481.
- Rabieefar, V. (2017). Explaining the sustainability of the physical-spatial structure of rural housing in Zanjan province, *Physical Development Planning*, 4 (5): 71-90.
- Rahmani-Khalili, E. (2015). The effect of social capital on social well-being in the presence of social support and religiosity variables, *Culture-Communication Studies*, 16 (32): 93-117.
- Rehdanz, K. & Meddison, D. (2005). Climate and happiness, *Ecological Economics*, 52(2):111-125.
- Ribeiroa, L.L., Luis, L. & Marinho, L. (2017). Gross National Happiness in Brazil: An analysis of its determinants, *Economia*, 18(2): 156-167.
- Ryan, R. M & Frederick, C. M. (1997). On energy, personality, and health: Subjective vitality as a dynamic reflection of well-being, *Journal of Personality*, 65, 529-565.
- Sekulova, F. Jeroen, C.J.M., van den Bergh, (2013). Climate change, income and happiness: An empirical study for Barcelona, *Global Environmental Change* 23, pp 1467-1475.
- Shahyvandi, A, Ghaleh Noei, M, Ali Pourasfahani, M. (2015). A Study of Physical Characteristics and Its Impact on the Vitality and Bioavailability of Old Urban Neighborhoods; A case study of Sanbolistan neighborhood of Isfahan, restoration and architecture of Iran (restoration of historical cultural monuments and structures), 5 (9): 13-26.
- Singh, K. (2009). *Rural Development: Principles, Policies and Management*, India, SAGE Publications, Third Edition.
- Toulabi Nejad, M., Paydar, A. (2018). Analysis of the relationship between livelihood diversity strategies and agricultural land management (Case: rural areas of Poldakhtar city), *Geography and Development*, 16 (51): 197-218.
- Ura, K., Alkire, S., Zangmo, T. (2015). *Provisional Findings of 2015 GNH Survey*. Thimphu: The Centre for Bhutan Studies.
- Vahida, F., Vaddehir, A., Farnam, M. (2014). General Survival in the Socio-Cultural Life of the City: Studies on the Theory of Social Quality Theory in Ardabil, *Urban Sociological Studies (Urban Studies)*, 4 (11): 1- 34.
- Veenhoven, R. (1988). the utility of happiness *Social Indicators Research*, 20(3):333-354.
- Veenhoven, R. (2006). How do we assess how happy we are? Tenets, implications and tenability of three theories. USA: University of Notre Dame.
- Veenhoven, R. (2009). The international scale interval study: Improving the comparability of responses to survey questions about happiness. In V. Moller & D. Huschka (Eds.), *Quality of life in the new millennium: Advances in quality-of-life studies, theory and research*, 35 (2):45-58.
- Veenhoven, R. (2017). Greater Happiness for a Greater Number: Did the Promise of Enlightenment Come True?, *Soc Indic Res* 130, pp 9-25.
- Veenhoven, R. (2018). Co-development of Happiness Research: Addition to "Fifty Years after the Social Indicator Movement", *Soc Indic Res*, 135:1001- 1007.
- Veenhoven, R. & Hagerty, M. (2006). Rising happiness in nations, 1946-2004. A reply to Easterlin *Social Indicators Research*, 79(2):421-436.
- Welsch, H. (2006). ANALYSIS Environment and happiness: Valuation of air pollution using life satisfaction data, *Ecological Economics* 58, pp 801- 813.
- Wessman, A.E. & Ricks, D.F. (1966). *Mood and Personality*, Holt, New York.
- World Bank, (2018). staff estimates based on the United Nations Population Division's *World Urbanization Prospects: 2018 Revision*.
- Wu, H., Cheng, C.C., & Ai, C. (2017). A Study of Experiential Quality, Equity, Happiness, Rural Image, Experiential Satisfaction, and Behavioral Intentions for the Rural Tourism Industry in China, *International Journal of Hospitality & Tourism Administration*, 18(1):1- 37.
- Zidansek, A. (2007). Sustainable development and happiness in nation. *Energy*, 32(2):891- 897.



پرویشگاه علوم انسانی و مطالعات فرهنگی
رتال جامع علوم انسانی