

بروز انواع رفتار در ورزشکاران با میانجی گری غرور: بر اساس آزمون مدل اشتیاق

فاطمه جعفری سیاوشانی^۱، رضا نیک‌بخش^۲، علی محمد صفانیا^۳

Athletes Behaviors with Meditation of Pride: Based on Passion Model Test

Fatemeh Jafari Siavashani¹, Reza Nikbakhsh², Ali Mohammad Safania³

چکیده

زمینه: از جمله عوامل مهم در بروز رفتارهای مختلف ورزشکاران در دستیابی به اهداف و عملکرد ورزشی، عامل اشتیاق و غرور است. **هدف:** هدف از تحقیق، آزمون مدل اشتیاق در بروز رفتارهای اخلاقی و غیراخلاقی ورزشکاران در میداین ورزشی با توجه به نقش میانجی غرور بود. **روش:** جامعه آماری در این مطالعه ورزشکاران حاضر در لیگ‌های فوتسال، والیبال، بسکتبال، واترپلو است. با توجه به تعداد متغیرهای مورد بررسی حجم نمونه ۲۰۰ نفر است. از آزمون t تک نمونه‌ای در خصوص اختلاف میانگین‌ها، آزمون پیرسون برای تأیید رابطه متغیرها و از آزمون مدل معادلات ساختاری از نرم‌افزار pls استفاده شده است. پرسشنامه‌ها شامل اطلاعات فردی و پرسشنامه اشتیاق (والراند، ۲۰۰۳)، پرسشنامه غرور (تریسی و رایبیز، ۲۰۰۷) و پرسشنامه رفتار (کاووسانو و بوردلی، ۲۰۰۹) است. **یافته‌ها:** بررسی مدل نشان داد، ورزشکاران حرفه‌ای تمایل بیشتری به ابراز رفتارهای غیراخلاقی همچون خشونت، تقلب و خطا نسبت به سایر بازیکنان حریف در بازی داشته و برد و باخت در مسابقات بیشتر جنبه اشتیاق افراطی داشته است و ابزار غرور در آنها جنبه مثبت در جهت پیشرفت مهارت‌ها و عملکرد بهتر داشته است. **نتیجه‌گیری:** اشتیاق با توجه به رفتار اخلاقی اهمیت یافته و پیوند آن با رفتارهای اخلاقی و غیراخلاقی به ترتیب به واسطه غرور واقعی و کاذب تعدیل می‌گردد. غرور واقعی به رفتار اخلاقی انجامیده اما غرور کاذب موجب سلطه جویی و بروز رفتارهای غیراخلاقی می‌گردد. **واژه کلیدها:** اشتیاق افراطی، اشتیاق هماهنگ، غرور کاذب، غرور واقعی، رفتار اخلاقی، رفتار غیراخلاقی

Background: Of the main elements influencing different behaviors of athletes in attaining their objectives and athletic performance, are motivation, passion and pride. **Aims:** The objective of this research is to review the role of passion model in expressing ethical and unethical behavior of athletes in regard to the mediating role of pride. **Method:** Statistical population of this study is athletes who have participated in Futsal, Volleyball, Basketball and Water polo. Considering the number of variables under study, sample volume was 200 athletes. one sample run test was utilized for studying difference of averages, Pearson test for confirming relations of variables, and in order to test structural equation model PLS software was used. Questionnaires included individual information, passion (Vallerand, 2003), pride questionnaire (Tracy & Rabins, 2007) and behavior questionnaire (Kavussanu & Boardley, 2009). **Results:** Study of two models indicated that professional athletes show higher tendency to express unethical behavior such as violence, cheating and fault compared to other players of the rival team and being the winner or loser of the competitions is mostly based on extreme passion and pride is a tool with positive aspect in order to increase one's skills and better performance. **Conclusions:** engagement gains importance considering ethical behavior and its relation with ethical and unethical behavior is respectively moderated by authentic and hubristic pride. Authentic pride leads to ethical behavior but hubristic pride will inevitably lead to expression of unethical behavior and authoritarianism. **Key words:** Obsessive passion, Harmonious passion, Authentic Pride and Hubristic pride, Ethical and Immoral behavior

Corresponding Author: nikbakhsh_reza@yahoo.com

^۱ دانشجوی دکتری مدیریت ورزشی، دانشکده تربیت بدنی و علوم ورزشی واحد تهران جنوب، دانشگاه آزاد اسلامی، تهران، ایران

^۱ Ph.D. Student In Sport Management, Department of Physical Education, Central Tehran Branch, Islamic Azad University, Tehran, Iran

^۲ دانشیار، گروه مدیریت ورزشی، دانشکده تربیت بدنی و علوم ورزشی واحد تهران جنوب، دانشگاه آزاد اسلامی، تهران، ایران (نویسنده مسئول)

^۲ Associate Professor, Department of Sport Management, South Tehran Branch, Islamic Azad University, Tehran, Iran (corresponding author)

^۳ استاد، گروه مدیریت ورزشی، دانشکده تربیت بدنی و علوم ورزشی واحد علوم و تحقیقات، دانشگاه آزاد اسلامی، تهران، ایران

^۳ Professor, Department of Sport management, Science and Research Branch, Islamic Azad University, Tehran, Iran

پذیرش نهایی: ۹۷/۰۸/۱۰

دریافت: ۹۷/۰۶/۰۵

مقدمه

در ورطه روانشناسی و جامعه‌شناسی، فاکتورها و عوامل مختلفی به چشم می‌خورد که هر یک به‌نوعی رفتار یک ورزشکار را تحت الشعاع قرار می‌دهد. استرس، التهاب، بهت‌زدگی^۱، غرور^۲، جو گرفتگی یا ترس از تماشاگر، درصد افت یا افزایش انرژی روانی، نحوه انتقال یافته‌های تمرین و بروز آن در عملکرد به‌موقع، خستگی کاذب و ترس از باخت و اشتیاق و اعتماد به نفس کاذب از بُرد و... از جمله عواملی هستند که می‌تواند نحوه رفتار یک ورزشکار را از محدوده طبیعی خویش خارج کرده و او را در راه رسیدن به هدف، دستخوش تغییرات فراوان کند (ندایی و علوی، ۱۳۸۷، زارعی، غرایق زندی، نظری طبا و محبی، ۱۳۹۷).

از جمله عوامل مهم که می‌توان آن را مهمترین عامل درونی و یا بیرونی یک ورزشکار در دستیابی به هدف و بروز رفتارهای مختلف دانست، عامل انگیزه و اشتیاق است. این عوامل، نقش به‌سزایی در توانایی و نداشتن توانایی، شکوفایی یا شکوفانیدن و در نهایت، عملکرد کلی یک ورزشکار دارد. ورزشکاران برای پیدا کردن شور و اشتیاق خود، نیاز دارند که روی یک فعالیت زمان به‌گذارند و متمرکز شوند. شور و اشتیاق وقتی در اشخاص پدیدار می‌شود که شروع به انجام کاری کنند و کشف کنند که این کار را دوست دارند و سپس، بر روی بیشتر شدن اشتیاق خود تلاش کنند. در واقع، شور و اشتیاق تا قبل از انجام کاری پدیدار نمی‌شود و فقط بعد از انجام کار است که یا پدیدار می‌شود و یا نمی‌شود (بوکسیل^۳، ۲۰۰۳).

بنابراین، برای ورزشکاران، رسیدن به اوج در ورزش و نمایش رفتارهای هنجاری و اخلاقی در محیط‌های ورزشی، تنها داشتن استعداد و امکانات لازم، نشانه موفقیت در ورزش نیست؛ اگرچه استعداد، یکی از مؤلفه‌های مهم موفقیت در ورزش است، اما داشتن اشتیاق^۴ به‌عنوان یک عامل تأثیرگذار در بروز موفقیت، ضروری است. یکی از ابعاد موفقیت در زندگی یک ورزشکار، انگیزه یا پشت کار است که در پس عامل دیگری به نام اشتیاق نهفته است.

در بسیاری از تحقیقات، اشتیاق از جنبه فلسفی آن بررسی شده است (رنی، ۱۹۹۰). به‌طور خاص، اشتیاق آثار مثبت و منفی بر زندگی افراد دارد؛ تعداد زیادی از تحقیقاتی پیشین به آثار منفی اشتیاق در عملکرد ورزشی اشاره دارند و بسیاری دیگر از آنها از جنبه‌های مثبت به آن نگریسته‌اند. در سال ۲۰۰۳ برای اولین بار والراند و همکاران یک مدل دوگانه از اشتیاق^۵ و فعالیت ورزشی را توصیف کردند: ۱- اشتیاق هماهنگ^۶ یعنی تمایل زیاد به انجام یک فعالیت در حد معمول ۲- اشتیاق افراطی^۷ یعنی تمایل به انجام یک فعالیت تا جایی که وقت و انرژی خود را برای آن صرف کنند (والراند^۸ و همکاران، ۲۰۰۳). جدا از داشتن اشتیاق برای پرداختن به یک فعالیت، عامل دیگری نیز بر عملکرد و بروز رفتارهای مختلف اجتماعی یک ورزشکار تأثیرگذار است؛ عاملی چون اخلاق؛ بنابراین، بسیاری از متفکران اخلاق معاصر، معتقد هستند که ورزش در رشد فردی و اجتماعی، تأثیر داشته و ورزش هر جامعه، چون آینه‌ای انعکاس دهنده فرهنگ آن جامعه است (سوان سون و کنت^۹، ۲۰۱۶). البته ورزش ضمن تأثیرگذاری، می‌تواند از ارزش‌های جامعه نیز، تأثیر بپذیرد؛ بنابراین، ورزش مقوله‌ای است که در یک جامعه می‌تواند مسائل فرهنگی، اجتماعی، اقتصادی، سیاسی و... را تحت الشعاع خود قرار دهد. در میان تمام موارد گفته شده، آنچه از همه بیشتر مورد بی‌مهری واقع شده، بحث اشتیاق و نمایش رفتارهای اخلاقی در ورزش است. در یک رویداد ورزشی، خواه کوچک یا بزرگ، آنچه به آن زیبایی می‌بخشد، نمایش ارزش‌های اخلاقی است. احترام به قوانین، به حریفان، به داوران و تماشاگران، به همراه گذشت، بردباری، جوانمردی، نداشتن خشونت و تهاجم، به کار نبردن الفاظ زشت و مسائلی از این دست، از آن جمله هستند (کاووسانو و بوردلی^{۱۰}، ۲۰۱۸). یکی از ویژگی‌هایی که مانع انجام رفتارهای غیراخلاقی^{۱۱} در ورزشکاران می‌شود، تواضع و فروتنی و پرهیز از غرور است. غرور یک احساس خودآگاه است که بسیاری از دستاوردهای هدفمند انسان را که می‌تواند عادی و تغییردهنده زندگی باشند، تغذیه می‌کند (تریسی^{۱۲}، ۲۰۱۰). غرور،

7. Obsessive Passion

8. Vallerand & et al

9. Swanson & Kent

10. Kavussanu & Boardley

11. Immoral behavior

12. Tracy

1. Stunned

2. Pride

3. Boxill

4. Passion

5. Dualistic Model of passion

6. Harmonious Passion

حاضر به آزمون مدل اشتیاق و رفتار به توجه به نقش میانجیگری غرور در ورزشکاران حرفه‌ای پرداخته است.

* بر اساس آنچه گفته شد، هدف از انجام این تحقیق این است که آیا نوع اشتیاق بر دست‌یابی به موفقیت و بروز رفتارهای مختلف یکسان است؟ آیا رفتارهای مختلف ورزشکاران (اخلاقی، غیراخلاقی و یا هنجار و ضد هنجاری و...) متأثر از میزان اشتیاق آنها برای دست‌یابی به موفقیت است؟ آیا عواملی چون غرور به‌عنوان یک عامل میانجی نقشی در بروز این رفتارها دارد؟ لذا تحقیق حاضر به‌منظور پر کردن خلأهای پژوهشی به مطالعه هم‌زمان این متغیرها براساس مدل اصلی اشتیاق (والراند، ۲۰۰۳، شکل ۱) و مشخص کردن اثرات مستقیم و غیرمستقیم متغیرها بر رفتارهای اخلاقی و غیراخلاقی در ورزشکاران پرداخته است.

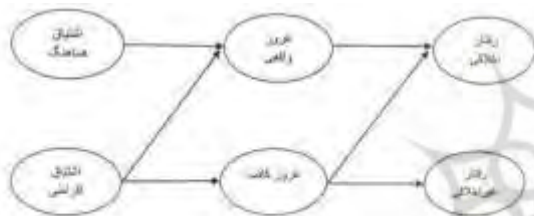

شکل ۱. مدل مفهومی اشتیاق، غرور و رفتار (والراند، ۲۰۰۳)

روش

جامعه آماری، نمونه و روش نمونه‌گیری: جامعه آماری در این مطالعه شامل ورزشکاران حاضر در لیگ‌های فوتسال، والیبال، بسکتبال، واترپلو است. نمونه پژوهش حاضر شامل ۴۰۰ نفر متشکل از ۲۰۰ نفر از ورزشکارانی (۱۰۰ زن و ۱۰۰ مرد) است که در یکی از لیگ‌های حاضر فوتسال، والیبال، بسکتبال، واترپلو مشغول به فعالیت بودند. حجم نمونه در الگوی ساده زیر ۱۰۰، در الگوهای کمی پیچیده بین ۱۰۰ تا ۲۰۰ و در الگوهای پیچیده بالای ۲۰۰ نفر است و با توجه به تعداد متغیرهای مورد بررسی، این پژوهش از نوع کمی پیچیده است و حجم نمونه ۲۰۰ نفر برآورد شد (کلاین^۲، ۲۰۰۵).

روش جمع‌آوری اطلاعات: در تحقیق حاضر، به دلیل تعداد زیاد رشته‌های تیمی از بین همه ورزش‌های تیمی، به‌تصادف ۴ رشته ورزشی انتخاب و سپس با مراجعه به محل تمرین تیم‌ها و یا در محل مسابقات پرسشنامه‌ها میان ورزشکاران توزیع شد. بدین ترتیب اطلاعات مربوط به اشتیاق، غرور و رفتار، توسط ورزشکاران

آفت پیروزی و توانایی است. ورزشکار باید بداند که همه قدرت‌ها از آن خداوند است. در قرآن آمده است: همه نیروها، بدون استثناء از خداوند است. قدرت و نیرو از جانب خدا است و وسیله آزمایش انسان به شمار می‌رود. اگر انسان به قدرت، مغرور شود و دشمن را کوچک بشمارد، حتماً در مراحل بعد شکست خواهد خورد. امروزه ورزش و فعالیت‌های مربوط به آن، زمان و انرژی فراوانی از افراد جامعه را گرفته و به خود اختصاص داده و جایگاه مهمی در فرهنگ جوامع پیدا کرده است. رقابت‌های ورزشی، ورزشکاران و تماشاگران را در وضعیت‌هایی قرار می‌دهد که ممکن است قواعد، هنجارها و تقسیم کارهای رایج را در هم بریزد و به آسانی، آنها را نقض و به رویارویی‌های پرخاشجویان منجر شود (مرادی‌پور و بابایی، ۱۳۹۵)؛ بنابراین، اگر ورزش را به‌عنوان یک پیشه و حرفه در نظر بگیریم، باید گفت که اخلاق ورزشی، گونه‌ای از اخلاق حرفه‌ای است. لذا همان‌طور که مادر پزشکی، مهندسی، تجارت و اقتصاد، نیاز به پیروی از هنجارهایی داریم، ضرورت پیروی رفتارهای اخلاقی و اجتماعی در اینجا هم حس می‌شود. عده‌ای شعار ورزش قهرمانی را برترین، بهترین، سریع‌ترین و چابک‌ترین و... می‌دانند، اما از الزامات پرداختن به ورزش و ورزشکار بودن، تنها آوردن حداکثر فشار و انرژی برای ثبت استانداردها و معیارهای بهتر نیست، بلکه داشتن اشتیاق لازم، بروز رفتار اخلاقی و اجتماعی و پرهیز از هرگونه غرور کاذب^۱ است که به آن معنا می‌بخشد (طباطبایی، ۱۳۹۴ و ندایی و علوی، ۱۳۸۷).

با توجه به مسائل مطرح‌شده، اشتیاق و غرور از جمله موضوعات بین‌رشته‌ای در روانشناسی و مدیریت و جامعه‌شناسی محسوب می‌شود و از دلایل مهم تأثیرگذار در ورزش و به‌ویژه ورزش قهرمانی شناخته می‌شود. در این راستا، شناخت میزان اشتیاق و شناسایی مهمترین ابعاد آن از اهمیت خاصی برخوردار است که در این بین، شناسایی جایگاه ورزش در بین سایر عواملی که موجب اشتیاق در ورزشکاران می‌شود، موضوع پژوهش حاضر است که در راستای دستیابی به این مهم، وجود پرسشنامه مناسب ضروری است.

* از آنجا که مدلی مناسب برای سنجش اشتیاق و غرور و مشخص کردن رفتارهای مختلف ورزشکاران در میدانی ورزشی نبود پژوهش‌های کافی در سطح کشور در مورد این موضوع، تحقیق

2. Kline

1. Ethical behavior

اعتبارسنجی پرسشنامه نشان داد، سه سؤال (یک سؤال از اشتیاق هماهنگ و دو سؤال از معیار اشتیاق) حذف شد و در نتیجه چهارده سؤال باقی ماند (جعفری سیاوشانی، فاطمه، نیکبخش، رضا و صفانیا، علی محمد، ۱۳۹۷).

پرسشنامه رفتار اجتماعی (اخلاقی) و ضداجتماعی (غیراخلاقی) (کاووسانو و بوردلی، ۲۰۰۹، مطالعه ۲) این پرسشنامه شامل ۲۰ سؤال است که با مقیاس پنج گزینه‌ای لیکرت (هرگز تا اغلب اوقات) ارزش‌گذاری شده است؛ چهار سؤال مربوط به رفتار اخلاقی (اجتماعی) نسبت به هم‌تیمی (۱-۸-۱۲-۱۵)، سه سؤال مربوط به رفتار اخلاقی (اجتماعی) نسبت به حریف (۴-۶-۱۰)، پنج سؤال مربوط به رفتار غیراخلاقی (ضداجتماعی) نسبت به هم‌تیمی (۳-۷-۱۱-۱۸-۱۹) و هشت سؤال مربوط به رفتار غیراخلاقی (ضداجتماعی) نسبت به حریف (۲-۵-۹-۱۳-۱۴-۱۶-۱۷-۲۰) است.

جدول ۲. نتایج ارزیابی قابلیت اعتماد مؤلفه‌ها و پرسشنامه رفتار بعد از اعتبارسنجی			
ردیف	متغیرها	آلفای کرونباخ	وضعیت قابلیت اعتماد
۱	رفتار غیراخلاقی به حریف	۰/۸۸	قابل قبول
۲	رفتار غیراخلاقی به هم‌تیمی	۰/۷۵	قابل قبول
۳	رفتار اخلاقی به هم‌تیمی	۰/۷۳	قابل قبول
۴	رفتار اخلاقی به حریف	۰/۷۰	قابل قبول
۷	کل	۰/۹۰	قابل قبول

اعتبارسنجی پرسشنامه نشان داد، هیچ سؤالی حذف نشد. پرسشنامه ۱۴ سؤالی غرور (تریسی و رابینز، ۲۰۰۷، مطالعه ۷) شامل دو عامل است که هر کدام از ۷ سؤال تشکیل شده است، برای ارزیابی سؤالات پرسشنامه از مقیاس پنج ارزشی لیکرت (ابتداً، نسبتاً، متوسط، خیلی خوب و بیش از حد) استفاده شده است. سؤال‌های ۱-۲-۳-۴-۵-۶-۷ در پرسشنامه مربوط به غرور اصلی و سؤال‌های ۸-۹-۱۰-۱۱-۱۲-۱۳-۱۴ مربوط به غرور کاذب است (تریسی و رابینز، ۲۰۰۷). برای ارزیابی سؤالات پرسشنامه از مقیاس پنج ارزشی لیکرت (ابتداً، نسبتاً، متوسط، خیلی خوب و بیش از حد) استفاده شده است. تریسی و رابینز، ضریب آلفای کرونباخ، غرور واقعی را ۰/۸۸ و غرور کاذب را ۰/۹۰ اعلام کردند.

جمع‌آوری شد. لازم به ذکر است که پژوهشگر به صورت تصادفی تمام مراحل را انتخاب کرده است. از مجموع ۲۵۰ پرسشنامه توزیع شده ۲۰۰ پرسشنامه که به طور صحیح پر شده بود، برگشت داده شد. روش آماری: از روش‌های آمار توصیفی (فراوانی، انحراف استاندارد، میانگین) در دست‌بندی و خلاصه کردن داده‌ها، تدوین جداول فراوانی استفاده شده است. در راستای تحلیل‌های استنباطی و آزمون فرضیه‌های پژوهش با بهره‌گیری از آزمون t تک نمونه‌ای در خصوص اختلاف میانگین‌ها، آزمون پیرسون برای تأیید رابطه متغیرها، به‌منظور آزمون مدل از معادلات ساختاری و نرم‌سازی پرسشنامه‌ها از روش تحلیل عاملی اکتشافی استفاده شده است.

ابزار

پرسشنامه اشتیاق (والراند و همکاران، ۲۰۰۳) برای سنجش سطح اشتیاق ورزشکاران مورد استفاده قرار گرفته است. این پرسشنامه شامل ۱۷ سؤال است که از سه عامل اشتیاق افراطی، اشتیاق هماهنگ و معیار اشتیاق تشکیل شده است. مقیاس اشتیاق در واقع دارای ساختار چندعاملی است و تعلق کافی به فعالیت و ارتباط منطقی درونی بین فعالیت ورزشی و یک دسته از احساسات فرد را نشان می‌دهد. برای ارزیابی سؤالات پرسشنامه از مقیاس هفت ارزشی لیکرت ۱ (اصلاً موافق نیستم) تا ۷ (کاملاً موافقم) استفاده شده است. سؤالات ۲-۴-۷-۹-۱۱-۱۲ در پرسشنامه والراند، مربوط به اشتیاق افراطی و سؤالات ۱-۳-۵-۶-۸-۱۰ مربوط به اشتیاق سازگار و سؤالات ۱۳-۱۴-۱۵-۱۶-۱۷ معیار اشتیاق را ارزیابی می‌کند (والراند و همکاران ۲۰۰۳، مطالعه ۱؛ رسنو، بنویل، والراند و هالفورت ۲۰۱۳) و والراند ۲۰۰۸؛ والراند و همکاران ۲۰۰۶، مطالعه ۱). والراند، پایایی اشتیاق هماهنگ را ۰/۸۶، اشتیاق افراطی را ۰/۷۳ و معیار اشتیاق را ۰/۸۸ اعلام کرد (والراند و همکاران، ۲۰۰۳-۲۰۰۷).

جدول ۱. نتایج ارزیابی قابلیت اعتماد مؤلفه‌ها و پرسشنامه اشتیاق بعد از اعتبارسنجی			
ردیف	متغیرها	آلفای کرونباخ	وضعیت قابلیت اعتماد
۱	افراطی	۰/۸۶	قابل قبول
۲	هماهنگ	۰/۷۸	قابل قبول
۳	معیار	۰/۷۳	قابل قبول
۴	کل	۰/۸۹	قابل قبول

1. Rousseau & Bonneville & Vallerand & Houliort

بر اساس جدول ۶، بین اشتیاق هماهنگ با غرور واقعی (۰/۰۱ < P، ۰/۲۸۹ = r) رابطه مثبت و معنادار، است و اشتیاق افراطی با غرور واقعی (۰/۰۱ < P، ۰/۳۱۷ = r) مثبت و معنادار و اشتیاق افراطی با غرور کاذب (۰/۰۵ < P، ۰/۱۷۸ = r) رابطه مثبت و معناداری وجود دارد.

جدول ۶. بررسی مدل عملیاتی نقش میانجیگری غرور واقعی و کاذب در رابطه علی اشتیاق هماهنگ و افراطی با رفتارهای اخلاقی و غیراخلاقی

متغیرها	غرور واقعی	غرور کاذب	رفتار اخلاقی	رفتار غیراخلاقی
اشتیاق مستقل	۰/۳۷۸	-	-	-
همه‌نگ T-Value	۷/۵۹۸	-	-	-
میانجی				
غرور واقعی	-	-	۰/۵۴۰	-
T-Value	-	-	۱۲/۹۱۵	-
اشتیاق مستقل	-	۰/۲۷۴	-	-
افراطی T-Value	-	۴/۸۶۰	-	-
میانجی				
غرور کاذب	-	-	-	۰/۶۵۲
T-Value	-	-	-	۹/۳۷۴
اشتیاق مستقل	-	۰/۱۸۴	-	-
افراطی T-Value	-	۲/۸۳۶	-	-
میانجی				
غرور کاذب	-	-	-	-۰/۳۱۸
T-Value	-	-	-	۷/۵۱۴

ملاک معناداری ۱/۹۶ ± است. بر اساس داده‌های جدول فوق، رابطه علی بین غرور کاذب و رفتار اخلاقی (T-Value=۷/۵۱۴ و $\beta = -۰/۳۱۸$) منفی و معنادار است.

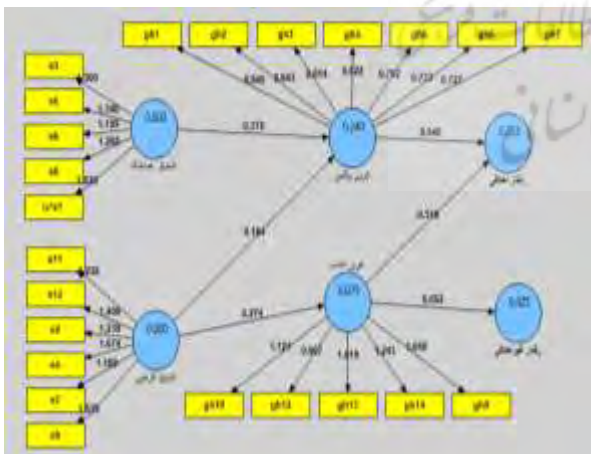

شکل ۲. رابطه علی متغیرها در حالت استاندارد

جدول ۳. نتایج ارزیابی قابلیت اعتماد مؤلفه‌ها و پرسشنامه غرور بعد از اعتبارسنجی

ردیف	متغیرها	آلفای کرونباخ	وضعیت قابلیت اعتماد
۱	مؤلفه‌ها	۰/۹۳	قابل قبول
۲	مؤلفه‌ها	۰/۸۶	قابل قبول
۳	کل	۰/۹۳	قابل قبول

اعتبارسنجی پرسشنامه نشان داد، ۲ سؤال از غرور کاذب حذف شد و در نتیجه ۱۲ سؤال باقی ماند.

داده‌ها و یافته‌ها

بررسی یافته‌های توصیفی نشان داد که تعداد مردان و زنان نمونه برابر با ۵۰ درصد است و درصدهای مربوط به مدارک تحصیلی زیر دیپلم، دیپلم، فوق دیپلم، لیسانس، فوق لیسانس، دکتری و دانشجو به ترتیب برابر با ۲، ۱۰/۵، ۱۶/۵، ۵۲/۵، ۱۴/۵، ۳/۵ و ۰/۵ است. ۸۰ درصد و ۲۰ درصد از نمونه تحقیق را افراد مجرد و متأهل بودند. انحراف استاندارد سن ۲۴/۸۱ ± ۴/۰۳، سابقه قهرمانی ۲/۸۲ ± ۳/۵۴ و سابقه ورزشی ۹/۷۵ ± ۴/۹۵ گزارش شد.

جدول ۴. رابطه بین اشتیاق افراطی و هماهنگی با رفتارهای اخلاقی و غیراخلاقی

ردیف	رفتارهای اخلاقی و غیراخلاقی و اشتیاق افراطی و هماهنگی	رفتار اخلاقی	رفتار غیراخلاقی
۱	اشتیاق افراطی	۰/۷۲۴	۰/۱۶۸
		Sig	۰/۰۰۱
۲	اشتیاق هماهنگ	۰/۸۷۳	-
		Sig	۰/۰۰۱

بر اساس جدول ۵، بین اشتیاق هماهنگ با رفتار اخلاقی (۰/۰۱ < P، ۰/۲۱۳ = r) رابطه مثبت و معنادار دارد و اشتیاق افراطی با رفتار اخلاقی (۰/۰۵ > P، ۰/۱۲۳ = r) مثبت و غیر معنادار و اشتیاق افراطی با رفتار غیراخلاقی (۰/۰۱ < P، ۰/۲۸۷ = r) رابطه مثبت و معناداری وجود دارد.

جدول ۵. رابطه بین اشتیاق‌های افراطی و هماهنگی با غرورهای واقعی و کاذب

ردیف	اشتیاق افراطی و هماهنگی	غرورهای واقعی و کاذب	غرور واقعی	غرور کاذب
۱	اشتیاق افراطی	R	۰/۳۵۱	۰/۲۲۵
		Sig	۰/۰۰۱	۰/۰۰۱
۲	اشتیاق هماهنگ	R	۰/۴۴۱	-
		Sig	۰/۰۰۱	-

جدول ۸. آزمون تأثیر متغیر میانجی غرور کاذب در رابطه علی اشتیاق افراطی با

رفتار غیراخلاقی

مفروضات فرمول:

a: مقدار ضریب استاندارد میان متغیر برونزا یا مستقل (اشتیاق افراطی) و متغیر میانجی (غرور کاذب)

b: مقدار ضریب استاندارد میان متغیر میانجی (غرور کاذب) و متغیر درونزا یا وابسته (رفتار غیراخلاقی)

Sa: خطای استاندارد مربوط به مسیر متغیر برونزا (اشتیاق افراطی) و متغیر میانجی (غرور کاذب)

Sb: خطای استاندارد مربوط به مسیر متغیر میانجی (غرور کاذب) و متغیر درونزا (رفتار غیراخلاقی)

$$Z - Value = \frac{0.274 * 0.652}{\sqrt{(0.652^2 * 0.070^2) + (0.274^2 * 0.056^2) + (0.070^2 * 0.056^2)}} = 0.37$$

بر اساس جدول ۸، چون عدد ۰/۳۷ در دامنه ۱/۹۶± قرار می گیرد، بنابراین تأثیر متغیر میانجی غرور کاذب در رابطه علی متغیر اشتیاق افراطی با رفتار غیراخلاقی غیر معنادار است.

جدول ۹. برازش مدل ساختاری (GOF) مرتبط با رفتار اخلاقی

GOF	ملاک	وضعیت	نتیجه
۰/۱	ضعیف	برازش مدل ساختاری به صورت قوی	
۰/۵۲۷	متوسط	(مناسب) است	
۰/۳۶	قوی		

جدول ۱۰. برازش مدل ساختاری (GOF) مرتبط با رفتار غیراخلاقی

GOF	ملاک	وضعیت	نتیجه
۰/۱	ضعیف	برازش مدل ساختاری به صورت قوی	
۰/۵۰۳	متوسط	(مناسب) است	
۰/۳۶	قوی		

بحث و نتیجه گیری

در تبیین نتایج این تحقیق با مرور و تحلیل ادبیات پژوهشی مشاهده شده است که اشتیاق در بروز رفتارهای مختلف اخلاقی و غیراخلاقی رابطه دارد و غرور با توجه به نوع اشتیاق می تواند پیش بینی کننده بروز این گونه رفتارها باشد. برای توجیه یافته های پژوهش فرضیه حاضر در مورد ارتباط بین اشتیاق افراطی و هماهنگی با رفتار اخلاقی و غیراخلاقی در ورزشکاران نشان داد، ورزشکارانی که اشتیاق هماهنگ دارند نسبت به ورزشکارانی که اشتیاق افراطی

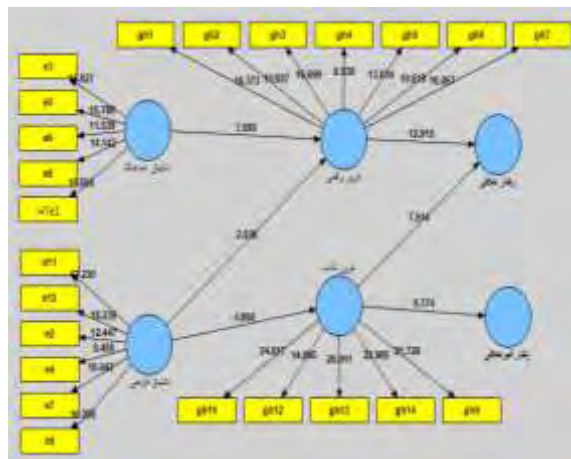

شکل ۳. رابطه علی متغیرها در حالت معناداری

جدول ۷. آزمون تأثیر متغیر میانجی غرور واقعی در رابطه علی اشتیاق هماهنگ با رفتار اخلاقی

برای آزمون تأثیر متغیر میانجی از آزمون سوبل استفاده می شود.

$$Z - Value = \frac{a * b}{\sqrt{(b^2 * s^2a) + (a^2 * s^2b) + (s^2a * s^2b)}}$$

مفروضات فرمول:

a: مقدار ضریب استاندارد میان متغیر برونزا یا مستقل (اشتیاق هماهنگ) و متغیر میانجی (غرور واقعی)

b: مقدار ضریب استاندارد میان متغیر میانجی (غرور واقعی) و متغیر درونزا یا وابسته (رفتار اخلاقی)

Sa: خطای استاندارد مربوط به مسیر متغیر برونزا (اشتیاق هماهنگ) و متغیر میانجی (غرور واقعی)

Sb: خطای استاندارد مربوط به مسیر متغیر میانجی (غرور واقعی) و متغیر درونزا (رفتار اخلاقی)

$$Z - Value = \frac{0.378 * 0.540}{\sqrt{(0.540^2 * 0.042^2) + (0.378^2 * 0.050^2) + (0.042^2 * 0.050^2)}} = 0.68$$

بر اساس جدول ۷، چون عدد ۰/۶۸ در دامنه ۱/۹۶± قرار می گیرد، بنابراین تأثیر متغیر میانجی غرور واقعی در رابطه علی متغیر اشتیاق هماهنگ با رفتار اخلاقی غیر معنادار است.

همه‌هنگ تعلق‌پذیری بیشتر را تسهیل نموده و آن نیز به نوبه خود موجب بروز هیجانات مثبت و رفتارهای اجتماعی و اخلاقی بیشتر می‌گردد. بلعکس، اشتیاق افراطی عواطف مثبت کمتری را ایجاد کند زیرا برداشت تعلق‌پذیری را تضعیف می‌کند. بدان جهت که اشتیاق افراطی از درونی‌سازی کنترل‌شده با اقتضاهای وابسته به آن ناشی می‌گردد. این اقتضاهای نیاز به اثبات فردی نشأت گرفته و بنابراین اشتیاق افراطی پرورش‌دهنده عملکرد بسیار خود درگیر شونده است. این خود درگیرشدگی موجب بروز رفتارهای دفاعی، پرخاشگرانه و مشکوک از نظر اخلاقی، به‌خصوص تحت شرایط تهدید هویت، می‌گردد. در نتیجه، اشتیاق افراطی احتمالاً برداشت تعلق‌پذیری را تضعیف نموده و در نتیجه مانع از هیجانات مثبت ورزشکار می‌گردد که رابطه مثبت و معنادار بین اشتیاق افراطی و رفتار غیراخلاقی را نشان می‌دهد ($r=0/168, P<0/05$).

نکته بسیار مهم آن که به نظر می‌رسد اشتیاق افراطی زمانی از اهمیت زیاد برخوردار می‌گردد که فرد بخواهد رفتار غیراخلاقی را پیش‌بینی کند درحالی‌که اشتیاق همه‌هنگ برای رفتار اخلاقی مهمتر خواهد بود (والراند، ۲۰۰۸). در تبیین این تحلیل در مورد مفهوم اشتیاق به ورزش، اعتیاد به دویدن و دویدن اجباری صدق می‌کند زیرا آنها نوعی از وابستگی اخلاقی به فعالیتی را نشان می‌دهند که می‌تواند برای آنها اثرات مثبتی به همراه داشته باشد (مانند نافع بودن برای سلامت فرد)، اما گاه می‌تواند نتایج منفی نیز به دنبال داشته باشد که بیشتر شامل مواردی می‌گردد که در آن فرد از پرداختن به آن فعالیت باز داشته می‌شود. در کل، به نظر می‌رسد علیرغم پیشرفت صورت گرفته در زمینه درک اعتیاد به ورزش یا اشتیاق افراطی و مؤلفه‌های مرتبط با آن در سالیان اخیر، فقدان چارچوب مفهومی رضایت‌بخش هم‌چنان متداول است؛ که علاوه بر درگیری سنگین و غیرسالم با ورزش (مانند اعتیاد) می‌توان شاهد مشارکت بالای ورزشکاران در یک نوع خاص از ورزش به سالم‌ترین شیوه و بدون اعتیاد نیز بود (والراند و همکاران، ۲۰۰۶).

همچنین در تبیین یافته‌های حاصل از تأیید این فرضیه می‌توان چنین گفت، نتایج تحقیق با نتایج تحقیق مارک^۳ و همکاران (۲۰۱۱)

داشتند دارای رفتارهای قابل پیش‌بینی و میزان برخورد و نزاع کمتر بشوند درحالی‌که در ورزشکاران با اشتیاق افراطی رفتارهای منفی و خشونت‌آمیز و غیراخلاقی جهت دستیابی به موفقیت بیشتر دیده شده است که با نتایج تحقیقات (بردلی، یونگ، گارت، جونگ و نیکولا^۱ و همکاران، ۲۰۱۵ و اسماعیلی حیدرآباد و شیخ، حسنی و اسماعیلی، ۱۳۹۶) همخوانی داشت. تا جایی که عوامل تعیین‌کننده مانند اشتیاق همه‌هنگ در بروز رفتار اخلاقی ارتباط می‌یابد، انگیزه خود تعیین (مشارکت در فعالیت‌های فارغ از لذت‌جویی و / یا انتخاب) اثر مثبت بر روحیه ورزشکاری (به‌عبارت‌دیگر، رویکردها و رفتارهای مثبت نسبت به ورزش، هم‌تیمی‌ها و مخالفین) و تأثیر منفی بر رویکردهای ضداجتماعی ورزش را نشان می‌دهد. تحقیقات دوهانو، میکالون، گولتو والراند^۲ (۲۰۰۶) نشان داد که انگیزه درونی، به‌واسطه استفاده از امکانات ارتقاء دهنده عملکرد، با رفتارهای غیراخلاقی تقلب رابطه منفی دارد، بدین معنا تبیین می‌شود که هرچقدر رفتارهایی که از خود در میداین ورزشی نشان می‌دهند بیشتر باشد، رفتارهای غیراخلاقی کمتر می‌شود در واقع نشان دهنده رابطه معنادار در بین آنها است. چانتال، رابین، ورنات و برناش - آسولانت^۳ (۲۰۰۵) مدل مشابه مرتبط با رفتار خشونت‌آمیز را در میداین ورزشی ارائه داده‌اند.

درحالی‌که تحقیق فوق نشان می‌دهد، در ورزشکاران اشتیاق همه‌هنگ با رفتار اخلاقی دارای رابطه مثبت و معنادار است ($P<0/01, r=0/873$) که نشان‌دهنده آن است بین اشتیاق همه‌هنگ و بروز رفتارهای اخلاقی و هنجاری از سوی ورزشکاران ارتباط و همسویی وجود دارد در حالی‌که فردی که دارای اشتیاق همه‌هنگ است کمتر تمایل به بروز رفتارهای غیراخلاقی همانند خشونت، تقلب و... دارد که نشان از رابطه منفی و معنادار بین اشتیاق همه‌هنگ و رفتار غیراخلاقی دارد ($r=-0/173, P<0/05$).

از سوی دیگر ورزشکارانی که دارای اشتیاق افراطی و وسواس گونه هستند ($r=0/724, P<0/01$) در صورتی که برای دستیابی به هدف و عملکرد بهتر تحت فشار قرار نگیرند تمایلی برای بروز رفتارهای غیراخلاقی ندارند و بیشتر رفتارهای اخلاقی از خود نشان می‌دهند ولی در شرایط سخت رفتارهای هنجار اجتماعی را زیر پا گذاشته و دست به رفتارهای خشونت‌آمیز می‌زنند؛ بنابراین، اشتیاق

3. Chantal & Robin & Vernat & Bernache & Asollant

4. Marc & Lafrenière & Jocelyn & Bélange & Vallerand

1. Bradley & Young & Garrett & de Jong & Nikola

2. Donahue & Miquelon & Goulet. & Vallerand

و کاووسانو و استنجر^۱ (۲۰۱۷) و توسان و لاجونن^۲ (۲۰۰۹) که نشان دادند ورزشکاران با اشتیاق افراطی که فعالیت حرفه‌ای داشتند دارای خشونت بیشتری در طول بازی هستند، همسو بود و با نتایج مطالعه دوم همان تحقیق که نشان داد ورزشکارانی که به‌طور تصادفی فعالیت دارند، اشتیاق افراطی و هماهنگ در آنها و خویشتن‌داری و خود درگیری میزان کمتری است، نیز همسو بود. داشتن اشتیاق افراطی با رفتارهای تهاجمی و خطر از دست دادن هویت عادی فرد همراه است؛ بنابراین، عشق به ورزش ممکن است باعث بروز رفتارهای سازگار فردی شود همسو است.

نتایج تحقیق با نتایج تحقیق (کاووسانو و بوردلی، ۲۰۰۹، کاووسانو و استنجر، ۲۰۱۷) که نشان دادند هر دو شکل اشتیاق به تمرین عامدانه مرتبط می‌گردند؛ بنابراین به نظر می‌رسد این که فرد دارای اشتیاق افراطی یا هماهنگ نسبت به فعالیت خود است یا نه تأثیری بر تمایل وی به تمرین به شیوه بسیار مؤثر و عامدانه ندارد، همسو نبود و با هر دو شکل اشتیاق همبستگی معناداری دارند که نشان می‌دهد حتی افراد دارای اشتیاق هماهنگ نسبت به فعالیت خود آگاه از مرز روش مسئولانه و سالم تمرین گذشته و به رفتارهای خطرناک یا مخاطره‌آمیز می‌پردازد، همخوانی نداشت.

دوناهو^۳ و همکاران (۲۰۰۹) و بوردلی، یونگ، گرات و نیکولا^۴ (۲۰۱۵) در تحقیق خود نشان دادند که افراد دارای اشتیاق افراطی (وسواس گونه)، به خصوص در صورت اهمیت برد یا باخت، احتمالاً رفتاری خشونت‌آمیز دارند و همچنین با تحقیقات فیلیپ، والراند، آنددریانو و برونل^۵ (۲۰۰۹) که در طی پژوهشی دریافتند که در صورت تهدید شدن اهداف راننده رالی توسط راننده دیگر، اشتیاق افراطی می‌تواند رفتار خشونت‌آمیز و جنون جاده را به دنبال داشته باشد که با نتایج تحقیق حاضر همسو بود.

برای توجیه دیگر یافته پژوهش، فرضیه حاضر در مورد اشتیاق افراطی و هماهنگ با غرورهای واقعی و کاذب، نتایج نشان داد، در ورزشکاران اشتیاق هماهنگ با غرور واقعی ناشی از عملکرد در میدان‌ها ورزشی و دستیابی به هدف رابطه مثبت و معناداری (۲۰۱۱، $P < 0.01$) وجود دارد ولی همین اشتیاق با غرور کاذب که ناشی از صفات کاذب و اکتسابی است رابطه معناداری (۲۰۱۰، $P < 0.05$)

ندارد در حالی که اشتیاق افراطی با غرور واقعی (۲۰۱۱، $P < 0.01$) و کاذب (۲۰۱۱، $P < 0.01$) رابطه مثبت و معناداری دارد یعنی هرچه از سمت اشتیاق هماهنگ به سمت اشتیاق افراطی پیش‌رویم بروز رفتارهای غرورآمیز کاذب و منفی در ورزشکاران بیشتر می‌شود. این افراد به خاطر وجود اشتیاق افراطی به ورزش، معیارهای خیلی بالایی را برای موفقیت در نظر می‌گیرند و اگر به آن اهداف بلندپروازان نرسند، خود را شکست خورده می‌دانند. آنها دنیا را با قانون همه‌یاهیچ می‌شناسند و هر نتیجه‌ای را یا شکست کامل می‌دانند، یا موفقیت کامل (سیاه و سفید). در ورزش، این پدیده به‌وضوح در نظر ورزشکاران بعد از انجام مسابقه نمود پیدا می‌کند. آنهایی که مساوی گرفتن را یک شکست بد می‌دانند و اصلاً به عوامل دیگری که در نتیجه‌گیری دخیل هستند، توجهی ندارند؛ احتمالاً افرادی مغرور هستند. اگر قبل از مسابقه نیز سراغ ورزشکاران با غرور کاذب بروید، می‌بینید که بیش از هر چیز دیگری، ترس از شکست ذهنشان را مشغول کرده. مفهوم غرور را کسانی که غرورشان بهنجار یا سازگارانه است، بنابراین، ورزشکارانی که با اشتیاق هماهنگ به‌سوی ورزش می‌روند، معیارهایی را برای خود در نظر می‌گیرند اما به‌جای این که آن معیارها برایشان مهم باشد، خود تلاش کردن برای رسیدن به هدف در نظرشان اهمیت دارد (طباطبایی، ۱۳۹۴). در تبیین علل احتمالی نتایج فوق مبنی بر اینکه بین متغیرهای ذکرشده رابطه وجود دارد، می‌توان چنین برداشت کرد که در مورد نقش غرور اصیل و واقعی و غرور کاذب در رفتار اخلاقی و غیراخلاقی، تحقیقات پیشین نشان داده‌اند که غرور اصیل و واقعی به رفتار انطباقی مانند تعاملات اجتماعی بهتر و رفتار موافق اجتماع انجامیده درحالی که غرور ناشی از نخوت رفتار غیر انطباقی مانند خشونت و رفتار ضداجتماعی را به دنبال دارد. تحقیق حاضر این یافته‌ها را بسط داده و نشان می‌دهد که آنها نیز به رفتارهای اخلاقی و غیراخلاقی اطلاق می‌شوند که شکل رفتار ورزشکارانه، تقلب‌آمیز و ضداجتماعی را به خود می‌گیرند. به‌منظور بررسی فرآیندهای مشارکت‌کننده در این روابط تحقیقات بیشتر ضرورت می‌یابد. همان‌گونه که تحقیقات تریسی، چنگ و شریف^۶ (۲۰۱۰) خاطر نشان می‌سازد، غرور واقعی و اصیل از طریق جستجوی پرستیژ به رفتار

4. Bradley & Young & Garrett & Nikola

5. Philippe & Vallerand & Andrianarisoa & Brunel

6. Tracy & Cheng & Shariff

1. Kavussanu & Stanger

2. Tosun. & Lajunen

3. Donahue & et al

یافته‌های حاضر از موضع تریسی و رایبیز^۱ (۲۰۰۷) در مورد نقش غرور واقعی و غرور کاذب در رفتار انطباقی و نه‌چندان انطباقی پشتیبانی می‌کنند. تحقیقات پیشین نشان داده‌اند که غرور واقعی به رفتارهای اخلاقی مانند تعاملات اجتماعی بهتر و رفتار موافق اجتماع انجامیده درحالی‌که غرور ناشی از نخوت رفتار غیراخلاقی مانند خشونت و رفتار ضد اجتماع را به دنبال دارد. به‌منظور بررسی فرآیندهای مشارکت‌کننده در این روابط تحقیقات بیشتر ضرورت می‌یابد که با یافته‌های از تریسی و رایبیز (۲۰۰۷) در مورد نقش غرور واقعی و غرور ناشی کاذب در رفتار اخلاقی و غیراخلاقی، همسو بود. همان‌گونه که تحقیقات سوان سون و کنت (۲۰۱۶) خاطر نشان می‌سازند، غرور واقعی به رفتار اخلاقی انجامیده اما غرور ناشی کاذب موجب سلطه‌جویی و بروز رفتارهای غیراخلاقی می‌گردد. تحقیق حاضر این یافته‌ها را بسط داده و نشان می‌دهد که آنها نیز به رفتارهای اخلاقی و غیراخلاقی اطلاق می‌شوند که شکل رفتار ورزشکارانه، خشونت‌آمیز و ضداجتماعی را به خود می‌گیرند. به‌منظور بررسی فرآیندهای مشارکت‌کننده در این روابط تحقیقات بیشتر ضرورت می‌یابد.

بررسی هردو مدل نشان داد که ورزشکاران حرفه‌ای به دلیل داشتن آگاهی و حضور در محیط آکادمیک تمایل کمتری به ابراز رفتارهای غیراخلاقی همچون خشونت، تقلب و خطا نسبت به سایر بازیکنان حرفه‌ای در بازی داشته و بردو باخت در مسابقات بیشتر جنبه انگیزشی مثبت و درونی داشته است و ابزار غرور در آنها جنبه مثبت در جهت پیشرفت مهارت‌ها و عملکرد بهتر داشته است.

نتایج نشان داد که رابطه بین اشتیاق و رفتار اخلاقی و غیراخلاقی در نتیجه غرور تعدیل می‌شوند. به نظر می‌رسد که اشتیاق افراطی افراد را به احساس برتری نسبت به مخالفین خود رهنمون ساخته و سبب سلطه‌جویی آنها از طریق وسواس به برنده شدن گردد. آنها را از تجربه همدردی باز داشته و سبب می‌شود آنها رفتارهای غیراخلاقی مانند رفتار ضداجتماعی و تقلب را اتخاذ نمایند. با توجه به نقش میانجی غرور واقعی بین اشتیاق و رفتار اخلاقی، نتایج پژوهش حاضر حاکی از آن هستند که افراد سازگار مشتاق و نیز دارای اشتیاق افراطی، واقعی را تجربه می‌کنند. هرچند، به نظر نمی‌رسد غرور واقعی نقشی در رفتار غیراخلاقی داشته باشد، اما رفتار اخلاقی را پیش‌بینی

اخلاقی انجامیده اما غرور کاذب موجب سلطه‌جویی و بروز رفتارهای غیراخلاقی می‌گردد که با نتایج این تحقیق همسو بود.

تحلیل مدل: با توجه به یافته‌های به‌دست آمده از آمار توصیفی و تفسیر فرضیه‌های تحقیق، نتایج به‌دست آمده از مدل به شرح ذیل ارائه می‌شود: شکل‌های (۲) و (۳) نمایانگر روابط بین سؤالات با عامل‌ها و عامل‌ها با نقش میانجی‌گری غرور واقعی و کاذب در رابطه علی اشتیاق هماهنگ و افراطی با رفتار اخلاقی و غیراخلاقی است و از حالت استاندارد و معناداری برخوردار است. نتایج حاکی از آن هستند که یافته‌های حاضر از مدل پشتیبانی می‌کنند. همان‌گونه که انتظار می‌رفت، اشتیاق هماهنگ و اشتیاق افراطی هر دو، غرور اصیل و واقعی را مثبت و آن نیز به نوبه خود رفتار اخلاقی را مثبت برآورد نمودند. از سوی دیگر، اشتیاق افراطی رابطه مثبتی با غرور کاذب داشت که آن نیز به نوبه خود رفتار غیراخلاقی را مثبت و رفتار اخلاقی را منفی برآورد نمودند.

همچنین به نظر می‌رسد که اشتیاق افراطی، افراد را به احساس برتری نسبت به مخالفین خود رهنمون ساخته و سبب سلطه‌جویی آنها از طریق وسواس برنده شدن می‌گردد به طوری که آنها را از تجربه همدردی باز داشته و سبب می‌شود آنها رفتارهای غیراخلاقی مانند رفتار ضداجتماعی و خشونت را اتخاذ نمایند؛ بنابراین، اشتیاق هماهنگ از طریق ارتباط با غرور واقعی به رفتار اخلاقی می‌انجامد. در مورد اشتیاق افراطی، مسیر غیرمستقیم به رفتار اخلاقی توسط غرور واقعی به شیوه‌ای مثبت و توسط غرور کاذب به شیوه منفی تعدیل می‌گردد. علاوه بر آن، تحقیقات بیشتر برای تشخیص شرایطی که در آن یکی از مسیرهای اشتیاق افراطی - غرور به قیمت دیگری تحریک می‌شود و پیامدهای متعاقب آن برای رفتار اخلاقی / غیراخلاقی ضرورت دارد.

تحقیقات پیشین نشان داده‌اند که غرور واقعی به رفتار اخلاقی مانند تعاملات اجتماعی بهتر و رفتار موافق اجتماع انجامیده درحالی‌که غرور ناشی از نخوت رفتار غیراخلاقی مانند خشونت و رفتار ضداجتماعی را به دنبال دارد. تحقیق حاضر این یافته‌ها را بسط داده و نشان می‌دهد که آنها نیز به رفتارهای اخلاقی و غیراخلاقی اطلاق می‌شوند که شکل رفتار ورزشکارانه، خشونت‌آمیز و ضداجتماعی را به خود می‌گیرند.

^۱ Tracy & Robins

ندایی، طاهره و علوی، خلیل (۱۳۸۷). اخلاق در ورزش با رویکرد بازی منصفانه. فصل‌نامه علمی- پژوهشی دانشگاه قم (پژوهش‌های فلسفی- کلامی)، ۱۰(۲)، ۱۸۷-۲۲۰.

- Boxill, J. (2003). *The Ethics of Competition*, Jon Boxill "Sport Ethics", Publisher: Black well, First Edition.
- Bradley W. Young, Garrett C., Jong & Nikola, M. (2015). Examining relationships between passion types, conflict and negative outcomes in masters athletes. *International Journal of Sport and Exercise Psychology*, 13(2) 132-149.
- Chantal, Y., Robin, P., Vernat, J.P., Bernache-Asollant., I. (2005). Motivation, sportsperson ship, and athletic aggression: a mediational analysis. *Psychology of Sport and Exercise*, 6(3), 233-49.
- Donahue, E. G., Miquelon, P., Valois, P., Goulet, C., Buist, A., & Vallerand, R. J. (2006). A motivational model of performance-enhancing substance use in elite athletes. *Journal of Sport & Exercise Psychology*, 28(10), 511-520.
- Kavussanu, MC & Boardley, I.D., (2009). Development and validation of the Moral Disengagement in Sport Scale. *Journal of Sport & Exercise Psychology*, 29, 608-628.
- Kavussanu, M. (2018). Toward an understanding of transgressed behavior in sport: Progress and prospects. *Psychology of Sport and Exercise*. 42, 33-39
- Kavussanu, M., Stanger., & N (2017). Moral behavior in sport. *current Opinion in Psychology*, 16, 185-192.
- Kline, R.B. (2005). Principles and practice of structural equation modeling (2nd Edition ed). *New York: Guilford press*.
- Marc, A.K., Lafrenière, Jocelyn, J., Bélange, C Sedikides, Vallerand, R.J. (2011), Self-esteem and passion for activities, Personality and Individual Differences. e. *Journal of Personality and Social Psychology* 51, 541-544.
- Philippe, F. L., Vallerand, R. J. Andrianarisoa, J., & Brunel, P. (2009a). Passion in referees: Examining their affective and cognitive experiences in sport situations. *Journal of Sport and Exercise Psychology*, 31, 1-21.
- Rony, J.A. (1990). *Les passions (The passions)*. Paris: Presses universitaires de France.
- Roussy, Bonneville, A., Vallerand, R. J., & Houlfort, Thérèse (2013). The roles of autonomy support and harmonious and obsessive passions in educational persistence. *Learning and Individual Differences*, 24, 22-31.

می‌کند؛ بنابراین، اشتیاق از طریق ارتباط با غرور واقعی به رفتار اخلاقی می‌انجامد. در مورد اشتیاق افراطی مسیر غیرمستقیم به رفتار اخلاقی توسط غرور واقعی به شیوه‌ای مثبت و توسط غرور ناشی کاذب به شیوه منفی تعدیل می‌گردد. این دو فرآیند تعدیل‌کننده از نظر روانی و آماری یکدیگر را خنثی می‌کنند. با این وجود، بررسی نحوه عملکرد رفتار اخلاقی وقتی نتیجه دو نوع متناقض غرور است (مانند مورد اشتیاق افراطی) در قیاس با زمانی که نتیجه غرور واقعی باشد (مانند مورد اشتیاق هماهنگ) جالب توجه خواهد بود.

در کل، یافته‌های بررسی حاضر با توجه به نتایج پیشین حاکی از آن است که اشتیاق با توجه به رفتار اخلاقی اهمیت یافته و پیوند آن با رفتارهای اخلاقی و غیراخلاقی به ترتیب به واسطه غرور اصیل و واقعی و غرور کاذب تعدیل می‌گردد. به منظور برگشتن به سؤال مطرح شده در بخش مقدمه، به نظر می‌رسد افراد مشارکت‌کننده می‌توانند رفتار اخلاقی یا غیراخلاقی را به عنوان تابع نوع غالب اشتیاقی اتخاذ نمود که ترسیم‌کننده رابطه آن با فعالیت مشتاقانه باشد. تحقیقات آتی در مورد نقش اشتیاق در رفتار اخلاقی در صورتی دزبال خواهد شد که اطلاعات و بینش ارزشمندی در مورد فرآیندهای روانشناختی مؤثر در رفتار اخلاقی و غیراخلاقی افراد شرکت‌کننده ارائه کند.

منابع

- اسماعیلی حیدرآباد، میلاد؛ شیخ، محمود؛ حسنی، فهیمه و اسماعیلی، عارفه (۱۳۹۶). رابطه بین بی‌رقمی (تحلیل رفتگی) و نوع اشتیاق فعالیت ورزشی دانشجویان بر اساس نظریه دوگانه اشتیاق. فصل‌نامه علمی- پژوهشی علوم روانشناختی، ۱۶(۶۳)، ۳۳۸-۳۵۰.
- جعفری سیاوشانی، فاطمه؛ نیک‌بخش، رضا و صفانیا، علی محمد (۱۳۹۷). اعتباریابی و هنجاریابی پرسشنامه اشتیاق در ورزشکاران. فصلنامه علمی پژوهشی علوم روانشناختی، ۱۷(۶۸)، ۴۷۱-۴۷۹.
- زارعی، سحر؛ غرایق زندگی، حسن؛ نظری طب، نوری و محبی، محمود (۱۳۹۷). رابطه بین ابعاد نهایی خواهی و راهبردهای تنظیم هیجان در تکواندوکاران نخبه. فصل‌نامه علمی- پژوهشی علوم روانشناختی، ۱۷(۶۶)، ۲۷۱-۲۸۴.
- طباطبایی، افشین (۱۳۹۴). تکبر و غرور ورزشکار. دومین همایش ملی علوم ورزشی و تربیت بدنی ایران.
- مرادی پور، محمود و بابایی، اکرم (۱۳۹۵). اخلاق در ورزش و شاخصه‌های اخلاقی ورزشکار مسلمان، دومین همایش ملی علوم ورزشی و تربیت بدنی ایران.

- Swanson, S., & Kent, A. (2016). *Passion and pride in professional sports: Investigating the role of workplace emotion*. Port Management Association of Australia and New Zealand. Published by Elsevier Ltd.
- Tosun, L. P., & Lajunen, T. (2009). Why do young adults develop a passion for Internet activities? The associations among personality, revealing «true self» on the Internet, and passion for the Internet. *Cyber Psychology and Behavior*, 12, 401–406.
- Tracy, J. L., & Robins, R. W. (2007). The nature of pride. In J. L. Tracy, R. W. Robins, & J. P. Tangney (Eds.), *The self-conscious emotions: Theory and research*, 25, 263–282
- Tracy, J. L., & Robins, R. W. (2007). *The nonverbal expression of pride: Evidence for cross-cultural recognition*. Manuscript submitted for publication.
- Tracy, J. L., & Robins, R. W. (2007). The Psychological Structure of Pride: A Tale of Two Facets. *Journal of Personality and Social Psychology*, 92(3), 506–534.
- Tracy, J. L., (2010). *Pride*, University of British Columbia.
- Tracy, J. L., Cheng, J., & Shariff, A. F. (2008). A naturalist's view of pride. Invited submission, in preparation.
- Vallerand, R. J., & Houffort, N. (2003). Passion at work: Toward a new conceptualization. In S. W. Gilliland, D. D. Steiner, & D. P. Skarlicki (Eds.), *Emerging perspectives on values in organizations*. Greenwich, CT: Information Age Publishing, 15, 175–204.
- Vallerand, R. J. (2008). On the psychology of passion: In search of what makes people's lives most worth living. *Canadian Psychology*, 49, 1–13.
- Vallerand, R. J., Blanchard, C. M., Mageau, G. A., Koestner, R., Ratelle, C. F., & Le'oard, M (2003). Les passions de l'a'me: On obsessive and harmonious passion. *Journal of Personality and Social Psychology*, 85, 756–767.
- Vallerand, R. J., Mageau, G. A., Elliot, A. J., Dumais, A., Demers, M.A. & Rousseau, F. L. (2008a). Passion and performance attainment in sport. *Psychology of Sport & Exercise*, 9, 373–39.
- Vallerand, R. J., Rousseau, F. L., Grouzet, F. M. E. Dumais, A., & Grenier, S. (2006). Passion in sport: A look at determinants and affective experiences. *Journal of Sport & Exercise Psychology*, 28, 454–478.