

بررسی رضایت از پیش‌گیری کیفری و غیر کیفری پلیس در ارتباط بین احترام به حقوق شهروندی با احساس امنیت اجتماعی شهروندان

تاریخ پذیرش: 1395/11/22

تاریخ دریافت: 1395/05/10

محمد رضوی،¹ مهدی کلهرنیا گل کار²

از صفحه 231 تا 254

چکیده

هدف: هدف از مطالعه حاضر بررسی تأثیر رضایت از پیش‌گیری کیفری و غیر کیفری پلیس در ارتباط بین احترام به حقوق شهروندی با احساس امنیت اجتماعی شهروندان بود.

روش‌شناسی: پژوهش حاضر از نظر هدف بنیادی و از نظر نحوه گردآوری اطلاعات توصیفی - هم‌بستگی است. جامعه آماری این پژوهش شامل شهروندان منطقه 2 و 20 شهر تهران در سال 94-95 بود. از بین این افراد 384 نفر به صورت در دسترس انتخاب شدند. به منظور جمع‌آوری داده‌ها از پرسش‌نامه امنیت اجتماعی، پرسش‌نامه رضایت از پیش‌گیری و پرسش‌نامه احترام به حقوق شهروندی استفاده شد. برای تحلیل و تفسیر فرضیه‌های پژوهش در غالب مدل از تحلیل مدلیابی معادلات ساختاری استفاده شد.

یافته‌ها و نتیجه‌گیری: نتایج به دست آمده در این مطالعه مدل نظری ارائه شده را تأیید کرد. در واقع یافته‌ها مبین آن بود که احترام به حقوق شهروندی هم به طور مستقیم و هم غیر مستقیم بر احساس امنیت اجتماعی تأثیر می‌گذارد. در مسیر غیر مستقیم احساس امنیت اجتماعی از طریق رضایت از پیش‌گیری باعث افزایش احساس امنیت اجتماعی می‌شود. با توجه به نتایج به دست آمده می‌توان با آموزش‌های ضمن خدمت و برگزاری کارگاه‌ها شرایطی را فراهم کرد که مجریان فعلی قانون به هنگام انجام مأموریت‌های پیش‌گیرانه کیفری و غیر کیفری، رعایت حقوق شهروندی را مد نظر داشته باشند.

واژه‌های کلیدی: رضایت از پیش‌گیری، پیش‌گیری کیفری، پیش‌گیری غیر کیفری، حقوق شهروندی، احساس امنیت اجتماعی.

1. استادیار دانشگاه علوم انتظامی امین (نویسنده مسئول)، razavilawyer@gmail.com

2 دانش‌آموخته کارشناسی ارشد روان‌شناسی، kmehdig@gmail.com

در سطح کلان می‌توان گفت، نظم اجتماعی موجود در هر جامعه، بستر و شرایط هر بعد از امنیت را متفاوت و منحصر به فرد می‌کند. همین‌طور ساختارهای اجتماعی مختلف، امنیت‌های مختلفی را به‌وجود می‌آورد. استقرار امنیت در یک جامعه نیازمند ساختاری است که در آن حداقل عناصری چون عدالت اجتماعی، رفاه اجتماعی، اشتغال، عدم استبداد، توزیع دانایی و اطلاعات در جامعه؛ عدم اختلال اجتماعی¹، استفاده از فرهیختگان، سازگاری و نظایر آن وجود داشته باشد. در واقع امنیت، وضعیتی از تفوق نظم، قانون و رعایت عدالت در یک جامعه است (چلبی، 1382: 205). باید دانست که امنیت اجتماعی پایدار در شرایطی محقق می‌شود که شاخص‌های سرمایه اجتماعی در جامعه مستقر شود (پوپووا²، 2012: 14). در چنین بافتی است که اعتماد، ارزش‌ها و هنجارهای مشترک میان افراد در حیات اجتماعی و مدنی باعث افزایش امنیت اجتماعی خواهد شد. تجربه جوامع توسعه‌یافته و دارای امنیت اجتماعی پایدار نشان می‌دهد که در این جوامع، سطح بالایی از اعتماد وجود دارد و افراد به‌طور گسترده‌ای در عرصه عمومی مشارکت دارند (نیازی³ و همکاران، 2011: 147)؛ یکی از ملزومات این مشارکت و ایجاد اعتماد در جامعه احساس امنیت اجتماعی و رعایت حقوق شهروندی توسط متولیان برقراری امنیت است.

پلیس در راستای ایجاد امنیت اجتماعی به‌طور معمول فعالیت‌هایی را در راستای مأموریت‌های پیش‌گیرانه انجام می‌دهد. اما باید دانست که این فعالیت‌ها زمانی می‌توانند ایجاد امنیت کنند که توسط شهروندان مطلوب ادراک شوند. در این مقاله با توجه به رویکرد تفسیرگرایانه اجتماعی و با تأکید بر نظریه کنش متقابل در می‌یابیم که فعالیت‌های پیش‌گیرانه پلیس باید در بستر جامعه و در نظر گرفتن فرایندهای ذهنی شهروندان ارزیابی شده و تأثیر آن بررسی شود. در این مطالعه با رهیافتی علمی و در چارچوب نظریه‌های یاد شده فرایندهای ایجاد احساس امنیت در پس فعالیت‌های پیش‌گیرانه پلیس با تأکید بر رعایت حقوق شهروندی بررسی خواهد شد.

1- Social Disorder

2- Popova

3- Niazi

امنیت به‌عنوان یکی از نیازهای اساسی بشریت با آرامش و آسایش انسان در ارتباط بوده و نبود آن، تشویش، نگرانی و اضطراب را برای فرد در پی دارد (آرتیگه¹ و همکاران، 2014: 319). مقوله امنیت، قدمتی به وسعت تاریخ بشر دارد، از دریچهٔ تبارشناسی باید خاطرنشان کرد که امنیت دارای سابقه طولانی‌تر از مفهوم «جامعه» و «عدالت» است (پورپورا²، 2013: 6). امنیت در لغت به معنای مصون بودن از هر گونه تهدید و تعرض است (حبیب زاده، 1388: 22). این مفهوم به لحاظ لغوی گستردگی زیادی داشته و اهمیت و ضرورت آن در بسیاری از منابع و مبانی علمی مورد تأکید قرار گرفته است. در همین راستا بررسی‌ها مبین آن است که از شش‌هزارو دویست‌وسه‌وشش آیه قرآن کریم، هشتصدوپنجاه‌وسه مورد (12/6) پیرامون ایمنی و امنیت است (فراست خواه، 1384: 45). هم‌چنین سالانه در تمامی کشورها در غالب بررسی‌های پژوهشی مطالعات زیادی به منظور تعیین عوامل و سازوکارهای ارتقای احساس امنیت در جامعه صورت‌بندی می‌شود (آلام³ و همکاران، 2010؛ رازینیاک و رازینیاک⁴، 2014).

در رابطه با امنیت و ابعاد آن مطالعات گسترده‌ای انجام شده است؛ بنابراین نظریه‌پردازان این حوزه مؤلفه‌ها و دسته‌بندی‌های مهمی از امنیت ارائه داده‌اند. یکی از مهم‌ترین ابعاد امنیت که به اعتقاد بسیاری از پژوهشگران می‌توان آن را مهم‌ترین بعد امنیت در ارتباط با سلامت جامعه در نظر گرفت، امنیت اجتماعی است (اوزولینا⁵، 2016: 4). امنیت توانایی جامعه در دفاع از ویژگی‌های اساسی خود در برابر وقایع، واکنش‌ها، تغییرات و تهدیدهای واقعی و احتمالی است. امنیت اجتماعی زمانی مطرح می‌شود که جامعه در رابطه با هویتش احساس خطر می‌کند (هی شین⁶، 2010: 428). امنیت اجتماعی حالت فراغت همگانی از تهدیدی است که کردار غیر قانونی دولت یا دستگاهی یا فردی یا گروهی در تمامی یا بخشی از جامعه پدید آورد. گیدنز امنیت

1- Artige
2- Purpura
3- Alam
4- Razniak
5- Ozolina
6- Dong-Hee Shin

اجتماعی را شامل تمهیداتی برای حفظ زندگی اعضای یک جامعه و سپس حفظ راه و روش زندگی آنان می‌داند (گیدنز، 1373: 627).

به‌طور کلی امنیت اجتماعی دو بعد عینی و ذهنی را شامل می‌شود؛ بعد عینی شامل «امنیت» و بعد ذهنی همان «احساس امنیت» در بین افراد جامعه است (کروس¹، 2014: 253). عده‌ای از محققان اجتماعی مقوله ذهنی امنیت اجتماعی - احساس امنیت - را در جامعه مهم‌تر از وجود مقوله عینی امنیت اجتماعی - امنیت - معرفی کرده‌اند و بر این باور هستند که واکنش‌های افراد در جامعه به میزان ادراک و دریافت آن‌ها از امنیت در جامعه وابسته می‌باشد. احساس امنیت از تجربه‌های مستقیم و غیرمستقیم افراد از شرایط پیرامونی ناشی شده است و افراد نیز به‌صورت متفاوت آن را تجربه می‌کنند (بروکس²، 2013: 14). بنا بر آن‌چه که خاطرنشان شد، تا زمانی که از نظر شخص، در جامعه امنیت وجود نداشته باشد، احساس امنیت نیز وجود نخواهد داشت (نوروزی و فولادی، 1388: 130). در تعیین میزان احساس امنیت اجتماعی، عوامل متعدد و گوناگونی دخیل هستند. عواملی چون محیط زندگی، رسانه‌ها، مطبوعات، شایعات و غیره مهم‌تر از دیگر عناصر در افزایش یا کاهش میزان احساس امنیت اجتماعی مؤثر هستند. طبق تحقیقات انجام‌شده امنیت اجتماعی در سازمان‌های پلیسی از جایگاه مهم‌تری برخوردار است (رازینیاک و رازینیاک، 2014: 5)؛ چرا که این سازمان با توجه به اهداف ویژه‌ای که دارد بیش‌تر از هر سازمان دیگری با امنیت داخلی و خارجی کشور مرتبط است. بنابراین برای دست یافتن به هدف اصلی پلیس که همانا مراقبت از امنیت ملی و ایجاد آرامش، اطمینان و ثبات در کشور است، باید به فعالیت‌های آن توجه ویژه مبذول داریم.

در راستای اهمیت توجه به پلیس در راستای امنیت اجتماعی، چگونگی فعالیت‌های این سازمان و ارزیابی مردم از آن‌ها همواره یکی از دغدغه‌های فرماندهان و مدیران در جهت بازخوردگیری مناسب و مانعی در جهت بهبود مداوم عملکرد مؤثر و خدمت‌رسانی بوده است. به همین دلیل است که طی سالیان اخیر موضوع ارزیابی سازمان‌های مرتبط با امنیت اجتماعی از جمله پلیس در سطح بین‌المللی نیز مورد توجه زیادی قرار گرفته است (آرستونیک³ و همکاران، 2014؛ راس¹ و همکاران، 2014؛ رندن² و همکاران، 2015).

1- Michael Cross

2- Brooks

3- Aristovnik

یکی از محورهایی که ارزیابی پلیس به‌ویژه در راستای احساس امنیت اجتماعی مطرح می‌شود احترام به حقوق شهروندی است (گنزالس³، 2015: 37). این که نیروی انتظامی در برخورد خود با مردم و کسانی که مجرم نیستند تا چه میزان حقوق شهروندی را در راستای برقراری امنیت اجتماعی را رعایت کرده و با احترام با آن‌ها برخورد می‌کند. همان‌طور که می‌دانیم پلیس با توجه به ذات مأموریت‌هایش به منظور اجرای قانون لازم است تا فعالیت‌هایی را در اجتماع انجام دهد که عدم اجرای صحیح آن می‌تواند در مقابل احساس امنیت به‌نوعی ناامنی را القاء کند. این که پلیس تا چه حد به هنگام سد کردن خیابان‌ها، کنترل ورودی و خروجی‌ها، گشت‌زنی‌ها، ایست و بازرسی‌ها، ابلاغ احکام قضایی در هنگام مراجعه به کلانتری و مسائلی نظیر آن حقوق شهروندان را در نظر می‌گیرد. این مسئله به‌ویژه به هنگام فعالیت‌های پیش‌گیرانه پلیس از اهمیت ویژه‌ای برخوردار است. پیش‌گیری شامل تمامی اقداماتی است که پلیس به منظور جلوگیری از وقوع بزه انجام می‌دهد. بر این اساس هر فعالیتی که نتیجه آن بتواند نرخ بزه‌کاری را کاهش دهد پیش‌گیرانه تلقی می‌شود (ابرنادادی، 1387: 139). هم‌چنین در تعریف پیش‌گیری آن را مجموعه راهبردها و تدابیری دانسته‌اند که بر کاهش خطر بزه‌کاری و اثرات زیان‌بار آن بر روی اشخاص و جامعه مؤثر است (ابراهیمی، 1385: 5). بنابراین در این‌جا پیش‌گیری به‌عنوان یکی از محورهای مأموریتی پلیس شامل اقداماتی است که باید به هنگام انجام و عملیاتی کردن راهبردهای آن حقوق شهروندی را در راستای ایجاد احساس امنیت بیشتر در نظر گرفت. در غیر این صورت نه‌تنها نمی‌تواند اثرات زیان‌بار بزه‌کاری را کاهش دهد، بلکه احساس امنیت اجتماعی را نیز کاهش خواهد داد. بنابراین به نظر می‌رسد که پلیس در راستای مأموریت‌های خود به هنگام پیش‌گیری کیفری و غیرکیفری به منظور حفظ امنیت اجتماعی چنان‌چه اصول حقوق شهروندی را رعایت کند می‌تواند گام مؤثری در راستای احساس امنیت اجتماعی شهروندان بردارد. در واقع انتظار می‌رود که شهروندان عملکرد پلیس را در ارتباط با فعالیت‌هایش به هنگام پیش‌گیری کیفری و غیر کیفری ارزیابی می‌کنند. لیکن چنان‌چه احساس کنند که در جایی به حقوق شهروندی خود و دیگران لطمه‌ای وارد

1-Rus

2- Renden

3- González

شده است این مسئله به شدت می‌تواند احساس امنیتی اجتماعی آن‌ها را متأثر کند؛ با این حال گفته‌های اخیر در سطح گمانه‌زنی‌های نظری است و لازم است تا در این راستا به‌ویژه در غالب روش‌های علمی نظام‌مند و میدانی شواهد و ادله‌های بیش‌تری را پیرامون ارتباط متغیرهای یادشده فراهم کرد. به همین منظور و با توجه به ضرورت ارتقای احساس امنیت اجتماعی، توجه به حقوق شهروندان و رسالت پلیس در پیش‌گیری از وقوع جرم در این مطالعه بر آن شدیم تا در قالب یک مدل مشخص به‌صورت میدانی به بررسی تأثیر رضایت از پیش‌گیری کیفری و غیر کیفری پلیس در ارتباط بین احترام به حقوق شهروندی با احساس امنیت اجتماعی شهروندان بپردازیم.

مبانی نظری

آموزه زیربنایی حفظ نظم اجتماعی¹ به‌عنوان یکی از راه‌کارهای نوپدید پیش‌گیری از جرم، آن است که بدون همکاری جامعه نمی‌توان به شکل مؤثر به پیش‌گیری از جرم پرداخت. برای حفظ نظم و یکی از راهبردهای اساسی در حوزه کنترل اجتماعی، پیش‌گیری² است. راهبردی عمدتاً پیش‌بینی و متشکل از مجموعه راه‌کارهای مستقیم و غیرمستقیم که با هدف ایجاد امکانات و موقعیت‌های بازدارنده از وقوع جرم و کج‌روی طراحی و تدوین می‌شود. اهمیت و کارآمدی پیش‌گیری همواره توجه صاحب‌نظران نظام‌های جزایی و حوزه‌های سیاست جنایی را به‌خود جلب کرده است (فرقه، 1393: 16).

تجربه‌های درازمدت نظام‌های جزایی و هم‌چنین یافته‌های تجربی چند دهه اخیر نیز نشان داده‌اند که در صورت اجرای صحیح، پیش‌گیری راه‌حلی به‌مراتب کارآمدتر و مؤثرتر از راهبردهای پسینی مقابله است. این یافته‌ها هم‌چنین حاکی از آن است که پیش‌گیری، کاهشی قابل توجه را در نیروها و هزینه‌های مورد نیاز در کنترل اجتماعی در پی دارد. در مرحله پیش از وقوع جرم یا مرحله پیش‌گیری توجه عمده به فراگیری سلامت اجتماعی معطوف است و محورهای زیر خواه در شکل عنایت به تمام آحاد جامعه (پیش‌گیری جامعه‌مدار) یا آماج قرار دادن افراد در خطر یا مسئله‌دار (پیش‌گیری رشدمدار) به‌عنوان پیش‌زمینه‌های تحقق مؤثر آن، مورد توجه قرار می‌گیرد (سلیمی و

1- social policing

2- prevention

داوری، 1385: 527)؛ بنابراین با توجه به مطالب گفته‌شده پیش‌گیری مسیر مطمئنی برای ایجاد امنیت اجتماعی است؛ اما با توجه به دیدگاه تفسیرگرایی نمی‌توان هرگونه اقدام پیش‌گیرانه را در راستای ایجاد احساس امنیت اجتماعی در نظر گرفت؛ این به آن معنی است که رفتار پیش‌گیرانه پلیس به‌عنوان مجری می‌تواند ارزیابی شود و ذهنیت افراد جامعه می‌تواند بر حسب نوع رفتار تحت تأثیر قرار گیرد.

بر اساس دیدگاه طبیعت‌گرایانه باید مسائل اجتماعی را در موقعیت‌های طبیعی آن‌ها مطالعه و کوشید پدیده‌ها را بر حسب معناهایی که مردم به آن‌ها می‌دهند، مفهوم‌سازی یا تفسیر کرد (گال و همکاران، 1382: 60)؛ بنابراین اگرچه در برنامه‌های پیش‌گیرانه پلیس هدف اصلی توسعه یا ایجاد هر نوع تغییر، بهره‌مندی و خوشبختی انسان‌های درگیر است، اما باید در نظر داشت که فعل انجام شده توسط پلیس نیازهای شهروندان را در نظر گرفته یا مردم آن جامعه تعریف یا درک متفاوتی از رفتار پلیس داشته و اساساً این مسئله را چطور دیده و چه تلقی و ارزیابی از آن دارند (چمبرز¹، 2005: 44). با توجه به گفته اخیر بر اساس نظریه تفسیرگرایی درک نظام معنایی و ذهنی افراد درگیر از اهمیت کلیدی برخوردار است؛ بدین معنا که ذهنیت‌های شهروندان که خود به یک درک کلی و نسبتاً مشترک منجر می‌شود، مورد مطالعه قرار می‌گیرد؛ بنابراین، چنان‌چه این نظام و سازوکارهای ذهنی و تفهیمی آن درک شود، نه‌تنها می‌توان درک انسان‌ها از دنیای پیرامون‌شان را شناخت، بلکه می‌توان به جلب درگیری و مشارکت همدلانه و عملی آن‌ها هم در مسیر توسعه و تغییر اجتماعی کمک کرد (تورنر²، 2003).

هم‌چنین بر اساس نظریه کنش متقابل می‌توان درک درستی از مفاهیم یادشده به‌دست داد. این دیدگاه بیان می‌کند که افراد در ارتباط با یکدیگر عمل می‌کنند و موجب ساختن عمل یکدیگر می‌شوند (ریتزر³، 2004: 33). در نظریه کنش متقابل نمادین فرض بر این است که انسان‌ها در فراگرد کنش متقابل اجتماعی به‌گونه‌ای نمادین معناهایی را به دیگران انتقال می‌دهند و دیگران این نمادهای معنی‌دار را تفسیر می‌کنند و بر پایه تفسیرشان از این نمادها واکنش نشان می‌دهند. بنابراین، تفسیرهای ذهنی ما از جهان تا حد زیادی تعیین‌کننده رفتار ما است و برای درک کنش متقابل

1- Chambers

2- Turner

3- Ritzer

نمادین، پژوهشگران هم فعالیت‌های قابل مشاهده و هم فعالیت‌های غیرقابل مشاهده (مثل افکار) مردم را مطالعه می‌کنند (ریترز، ترجمه آزاد ارمکی، 1388: 246).

نکته اساسی در این فراگرد تعمّدی، توانایی پذیرش نقش دیگران در فراگرد کنش متقابل است. ما با قرار دادن خود به جای دیگران، می‌توانیم معنای آن‌چه را که یک شخص می‌گوید و انجام می‌دهد بهتر دریابیم. گفت‌وگویی که ما با خود در مورد معنای این ادا می‌کنیم، به نظر می‌رسد، جوهر ذهن را تشکیل می‌دهد. معانی از خلال کنش متقابل اجتماعی پدید می‌آیند. بلومر معتقد است معانی درگیر در زندگی اجتماعی، نه بر اساس الگوی ذهن‌گرایی، ذهنی است و نه بر سیاق واقع‌گرایی، عینی به معنای خارجی است، بلکه بر شیوه عمل‌گرایی تنها در عمل و تجربه اجتماعی سامان می‌گیرد. بستر کنش اجتماعی می‌تواند هر مقوله اجتماعی دیگری باشد (رابرتسون، ترجمه بهروان، 1388: 447).

بنابر دیدگاه کنش متقابل نمادین، شهروندان در زندگی روزمره خود، هم‌چون دانشمندان، نظریه‌هایی درباره این‌که جهان و کردارهای خودشان چگونه عمل می‌کنند، ارائه می‌کنند. آن‌ها این نظریه‌ها را در اعمالشان به کار می‌گیرند و از این طریق آن‌ها را آزمون و در صورت لزوم اصلاح می‌کنند (فلیک، 1387: 80).

هنگامی که پلیس مأموریت‌های خود را در چند حوزه شهری انجام داده است، مردم می‌توانند نسبت به آن ذهنیت مثبت یا منفی اتخاذ کنند. بر اساس این ذهنیت، مردم می‌توانند سطح اعتمادشان را نسبت به پلیس و نیرو و مأموران انتظامی، سطح مشارکتشان را با مأموران در حین اجرای مأموریت و حتی ارزش‌های خود را نسبت به ارزش‌های موجود و مورد تأیید پلیس، تغییر دهند یا ارزش‌های خویش را تقویت کنند. گویی که آن‌ها یک نظریه را در ذهن می‌پروراندند و بر اساس آن نه واکنش انفعالی، بلکه کنش اجتماعی آگاهانه انجام می‌دهند (صنعت‌خواه و همکاران، 1392: 88).

با توجه به موارد یادشده مطالعه حاضر با اتخاذ «رویکرد تفسیرگرایانه اجتماعی» و با تأکید بر «نظریه کنش متقابل» بر این نکته تأکید دارد که با تغییر در محیط انسان‌ها نمی‌توان رفتار و درک آن‌ها از پیرامون‌شان را پیشاپیش شناخته و درک کرد؛ چرا که این انسان‌ها هستند که محیط اجتماعی خود را خلق کرده و آن‌طور که می‌خواهند

تفسیر می‌کنند؛ از این رو، ایجاد امنیت اجتماعی در راستای مأموریت‌های پیش‌گیرانه پلیس نیازمند بررسی احساس و ذهنیت شهروندان از این اقدامات است. بر اساس این گفته‌ها چنان‌چه اقدامات پلیس طی هر شرایطی حقوق و نیازهای شهروندان را نادیده بگیرد می‌توان گفت تفسیر شهروندان از این اقدامات تحت تأثیر قرار خواهد گرفت. بر این اساس می‌توان انتظار داشت که احساس امنیت اجتماعی زمانی که احساس رعایت حقوق شهروندی وجود نداشته باشد کاهش می‌یابد.

پیشینه پژوهش

صنعت‌خواه و همکاران (1392) مأموریت‌های پلیس پیش‌گیری را در دو سطح کیفی و غیر کیفی، مورد بررسی قرار داده و رابطه آن را با تعهد سازمانی کارکنان پلیس، میزان احترام‌گذاری ایشان به حقوق شهروندی و همچنین با میزان احساس امنیت در شهر تهران تحلیل کردند. نتایج این پژوهش در ضرایب رگرسیون استاندارد شده حاکی از آن است که احترام به حقوق شهروندی تأثیری در حدود (0/283)، از بین بردن انگیزه‌های اقدامات مجرمانه تأثیری در حدود (0/063)، ایجاد امنیت محیطی و پیش‌گیری کیفی به ترتیب، تأثیراتی در حدود (0/123) و (0/107) را بر احساس امنیت داشته‌اند. تأثیرات فوق، مستقیم و بیش‌ترین تأثیر مربوط به احترام به حقوق شهروندی است.

در مطالعه‌ای، رودانی، ریسی و ناظر (1390) به بررسی افکار عمومی در خصوص اجرای طرح ارتقای امنیت اجتماعی، میزان رضایت شهروندان تهرانی از اجرای طرح مذکور را مورد سنجش قرار داده و در این راستا تلاش کرده‌اند تا ضمن بررسی میزان رضایت‌مندی، به معرفی عوامل مؤثر در فرایند ایجاد رضایت از این طرح نیز بپردازد. این پژوهش حاکی از آن است که پس از اجرای طرح ارتقای امنیت اجتماعی، احساس رضایت‌مندی در افکار عمومی ایجاد شده است. همچنین عواملی چون توجه به تفاوت‌ها در ویژگی‌های قومیتی، نژادی و مذهبی، برخورد قاطع با رعایت انصاف، ادب و احترام، رعایت حریم خصوصی افراد، کاهش فعالیت‌های مجرمانه در منطقه پس از اجرای طرح و پاک‌سازی منطقه از معتادان، ارادل و اوباش پس از اجرای طرح و برقراری گشت‌های پیاده و سواره به‌ترتیب به‌عنوان مهم‌ترین عوامل مؤثر در ایجاد رضایت‌مندی افکار عمومی در نتیجه اجرای طرح ارتقای امنیت اجتماعی بیان شدند.

در مطالعه‌ای صالحی امیری و افشاری نادری (1390) در قالب مطالعه اسنادی و پیمایشی احساس امنیت در تهران، در تلاش برای رسیدن به راه کارهای کنترل و مهار امنیت به بررسی مبانی نظری و راهبردی مدیریت ارتقای امنیت اجتماعی و فرهنگی در تهران پرداختند. نتایج به دست آمده حاکی از آن است که در میان متغیرهای اثرگذار بر امنیت، بیشترین تأثیر را متغیر سرمایه فرهنگی داشته است. در این مطالعه با نگاهی کلان به جامعه و با توجه به نتایج پژوهش، به طراحی الگوی ارتقای مدیریت امنیت اجتماعی و فرهنگی پرداخته شده است.

نتایج یافته‌های تحقیقات لیلی و هندوجا (1387) و ولز (1387)، به نقل از تاجران و کلاکی، (1388) در خصوص تأمین امنیت در ایالات متحده، نشان داده که اقدامات پلیس جامعه‌محور، توانسته نقش مهمی در رضایت کلی شهروندان از سازمان های پلیسی داشته باشد. اما این اقدام جامعه‌محورانه ناشی از رفتار بی طرفانه پلیس تحت آموزش‌های حرفه‌ای سازمان‌های پلیسی بوده که موجب کسب رضایت کلی شهروندان از پلیس شده است.

بنی‌اسدی و حسینیان (1386)، به نقل از پناهی، (1389) به این نتیجه رسیده‌اند که پلیس به تنهایی نمی‌تواند احساس امنیت را در جامعه برقرار کند، بلکه در تعامل با مردم و مشارکت‌های اجتماعی، می‌تواند احساس امنیت را در جامعه تأمین کند. هم‌چنین تحقیقات معاونت اجتماعی فاتب (1383) و معاونت اجتماعی ناجا (1382)، به نقل از تاجران و کلاکی، (1388) نشان داده که عملکرد نیروی انتظامی بر احساس امنیت شهروندان اثر مثبتی دارد.

قدرتی و همکاران (1388)، در پژوهش با عنوان احساس امنیت اجتماعی، شبکه‌های اجتماعی و نهادهای نظم و قانون، در تلاش هستند تا به بررسی احساس امنیت اجتماعی و تأثیر نهادهای نظم و قانون یعنی پلیس، دادگاه و هم‌چنین تأثیر عضویت در شبکه‌های اجتماعی داوطلبانه بر آن، بپردازند. طبق یافته‌های پژوهش، متغیرهای اعتماد به دادگاه، اعتماد به پلیس، عضویت در انجمن‌های ادبی هنری، جنسیت و وضعیت تأهل وارد مدل رگرسیون می‌شوند. این یافته‌ها نشان می‌دهد که در وهله اول بهبود عملکرد نهادهای دولتی و به‌ویژه دو نهاد یادشده و در وهله دوم گسترش شبکه‌های اجتماعی می‌تواند به تقویت احساس امنیت اجتماعی شهروندان، کمک کند.

معاونت اجتماعی ناجا (1382) پژوهشی با عنوان بررسی میزان احساس امنیت اجتماعی از دیدگاه شهروندان تهرانی انجام گرفته است. در این پژوهش که به شیوه پیمایشی و با نمونه آماری 1475 نفر از افراد بالای 18 سال مناطق 22 گانه شهر تهران انجام شده از نظریه‌های جامعه‌شناسی مانند کنت، مرتون، ولفرز، اولماز، مورز، مارتین و بالاز استفاده شده است. برخی از نتایج به‌دست آمده عبارتند از: بنابر اظهار اکثر پاسخ‌گویان میانگین میزان امنیت منطقه محل سکونت آن‌ها بسیار پایین بوده است. اکثر پاسخ‌گویان نقش خانواده را به‌عنوان یک نهاد آموزشی نسبت به سایر نهادها در تولید و ایجاد امنیت در جامعه بسیار مهم‌تر تلقی کرده‌اند. اکثر پاسخ‌گویان عملکرد نیروی انتظامی را در ایجاد امنیت موفقیت‌آمیز ارزیابی کرده‌اند و متغیر میزان درآمد افراد پاسخ‌گو با احساس امنیت آنان رابطه معنادار داشته است. در مجموع از یافته‌های این پژوهش می‌توان دریافت که اگرچه میزان امنیت اجتماعی شهروندان تهرانی پایین است، ولی نسبت به گذشته بهبود و افزایش یافته است.

مدل مفهومی پژوهش

با توجه به نظریه‌های ذکر شده و همچنین پیشینه پژوهش می‌توان مدل مفهومی این مطالعه را به‌صورت زیر ترسیم کرد:



شکل شماره ۱: مدل مفهومی پژوهش

همان‌طور که در مدل فوق مشخص است رعایت حقوق شهروندی علاوه بر تأثیر مستقیم بر احساس امنیت اجتماعی با توجه به تأثیر مهمی که در رضایت از پیش‌گیری دارد می‌تواند احساس امنیت را در افراد ایجاد کند. چنین مدلی می‌تواند نتایج سودمندی داشته باشد؛ چرا که در صورت یافتن چنین ارتباطی مابین متغیرهای یادشده می‌توان فعالیت‌های پیش‌گیرانه پلیس را به‌گونه‌ای طرح‌ریزی کرد که احساس امنیت اجتماعی با رعایت حقوق شهروندی را به‌طور دقیق در نظر گیرد. با این حال همان‌طور که گفته شد مدل یادشده مبتنی بر گمانه‌زنی‌های نظری است و لازم است تا در قالب یک مطالعه میدانی منسجم مدل یادشده را ارزیابی کنیم.

روش‌شناسی پژوهش

از آن‌جا که هدف پژوهش حاضر تعیین روابط علی میان رضایت از پیش‌گیری کیفی و غیر کیفی پلیس، احترام به حقوق شهروندی با احساس امنیت اجتماعی شهروندان در غالب یک مدل نظری است، بنابراین پژوهش حاضر از نظر هدف بنیادی و از نظر نحوه گردآوری اطلاعات توصیفی - هم‌بستگی و به‌طور مشخص مبتنی بر مدل یابی معادلات ساختاری می‌باشد.

جامعه آماری این پژوهش شامل شهروندان منطقه 2 و 20 شهر تهران در سال 94-95 است. در پژوهش حاضر با توجه به دشواری انتخاب نمونه پژوهش از روش نمونه‌گیری در دسترس و غیر تصادفی استفاده شده است. با توجه به این‌که حجم جامعه معلوم نیست، بنابراین از فرمول کوکران برای برآورد حجم نمونه استفاده شد. در این حالت میزان خطا یا همان d برابر با 0/05 در نظر گرفته شد و براین اساس حجم نمونه 384 نفر است.

پرسش‌نامه امنیت اجتماعی: امنیت اجتماعی یکی از شاخص‌های اساسی رفاه اجتماعی است که می‌توان آن را در یک شبکه علت و معلولی مورد بررسی و ارزیابی قرار داد. بدین لحاظ امنیت اجتماعی، به توانایی جامعه برای حفظ ویژگی‌های اساسی خود در برابر شرایط متحول و تهدیدات واقعی یا احتمالی مربوط است که در این‌جا امنیت اجتماعی در ابعاد امنیت جانی، امنیت مالی و امنیت روانی مورد بحث است. در ساخت پرسش‌نامه متغیر مذکور عمدتاً از شاخص‌های به‌کار رفته در تحقیقات پیشین استفاده شده است. لازم به ذکر است که اعتبار پرسش‌نامه مذکور مبتنی بر اعتبار صوری است و

برای اطمینان از پایایی پرسش‌نامه از ضریب آلفای کرونباخ استفاده شده است. ضریب آلفای کرونباخ برای متغیر احساس امنیت اجتماعی به تفکیک مؤلفه‌ها برای امنیت جانی 0/76 و برای امنیت مالی 0/83 و برای امنیت روانی 0/86 به‌دست آمد.

پرسش‌نامه رضایت از پیش‌گیری: پرسش‌نامه رضایت از پیش‌گیری توسط محققان ساخته شده است که دارای 10 عبارت می‌باشد که به‌صورت لیکرتی 5 درجه‌ای از کاملاً موافقم تا کاملاً مخالفم است. این پرسش‌نامه دارای 2 مؤلفه رضایت از پیش‌گیری کیفری و رضایت از پیش‌گیری غیرکیفری در نظر گرفته شده است. در ابتدا اعتبار صوری این پرسش‌نامه توسط اساتید مورد تأیید قرار گرفت. به منظور بررسی پایایی پرسش‌نامه از روش تنصیف و ضریب آلفای کرونباخ استفاده شد. در روش تنصیف سؤال‌های پرسش‌نامه به دو قسمت زوج و فرد تقسیم و نمره پاسخ‌دهندگان در هر قسمت محاسبه و ضریب هم‌بستگی بین دو قسمت براساس ضریب هم‌بستگی تصحیح شده اسپیرمن براون محاسبه شد. این ضرایب برای کل مقیاس 0/88 به‌دست آمد که نشان از پایایی مطلوب این پرسش‌نامه است. ضریب آلفای کرونباخ نیز برابر با 0/85 به‌دست آمد که این میزان رضایت‌بخش بود.

پرسش‌نامه احترام به حقوق شهروندی: پرسش‌نامه احترام به حقوق شهروندی توسط محققان ساخته شده است که دارای 15 عبارت می‌باشد که به‌صورت لیکرتی 5 درجه‌ای از کاملاً موافقم تا کاملاً مخالفم است. این پرسش‌نامه دارای 3 مؤلفه احترام به حقوق حقوق مدنی، احترام به حقوق قضایی و احترام به حقوق اجتماعی در نظر گرفته شده است. اعتبار صوری این پرسش‌نامه توسط اساتید مورد تأیید قرار گرفت. به منظور بررسی پایایی پرسش‌نامه از روش تنصیف و ضریب آلفای کرونباخ استفاده شد. در روش تنصیف سؤال‌های پرسش‌نامه به دو قسمت زوج و فرد تقسیم و نمره پاسخ‌دهندگان در هر قسمت محاسبه و ضریب هم‌بستگی بین دو قسمت براساس ضریب هم‌بستگی تصحیح شده اسپیرمن براون محاسبه شد. این ضرایب برای کل مقیاس 0/89 به‌دست آمد که نشان از پایایی مطلوب این پرسش‌نامه است. ضریب آلفای کرونباخ نیز برابر با 0/86 به‌دست آمد که این میزان رضایت‌بخش بود.

در این مطالعه از پرسش‌نامه به منظور گردآوری اطلاعات استفاده شد. به منظور تجزیه و تحلیل داده‌ها از آمار توصیفی، شامل میانگین و انحراف معیار استفاده شد. در

رابطه با آمار استنباطی نیز به منظور تحلیل و تفسیر فرضیه‌های پژوهش از تحلیل از مدل‌یابی معادلات ساختاری به بررسی مدل به‌دست آمده از تحلیل رگرسیونی پرداخته شد. روش‌های معادلات ساختاری برای برآورد قدرت روابط فرضی بین همه متغیرهایی که در یک مدل نظری ارائه می‌شود، چارچوب منسجمی فراهم می‌آورد و به همین دلیل است که نظریه همواره در قلب روش‌های معادلات ساختاری قرار دارد و بدون آن نمی‌توان بین راه‌های بی‌شماری که برای توصیف روابط درونی متغیرها به‌کار می‌رود، تمایز قائل شد. به‌طور کلی از نظر تکنیک‌های آماری، مدل کامل معادلات ساختاری بیانگر آمیزه‌ای از تحلیل مسیر و تحلیل عاملی تأییدی است. قابل ذکر است که تحلیل‌های صورت گرفته با استفاده از SPSS و LISREL تحلیل شدند.

یافته‌های پژوهش

الف) یافته‌های توصیفی

در این بخش ابتدا یافته‌های توصیفی مربوط به متغیرهای پژوهش ارائه می‌شود. متغیرهای مورد بررسی عبارت بودند از احترام به حقوق شهروندی، رضایت از پیش‌گیری و احساس امنیت اجتماعی که با استفاده از پرسش‌نامه ارزیابی شده است. در ادامه میانگین و انحراف استاندارد متغیرهای پژوهش در نمونه مورد مطالعه آمده است.

جدول شماره 1: میانگین، انحراف استاندارد، کمینه و بیشینه نمرات مربوط به متغیرهای پژوهش

میانگین	انحراف استاندارد	کمینه	بیشینه	
3/964	1/236	1	5	امنیت جانی
3/474	1/287	1	5	امنیت روانی
3/800	1/419	1	5	امنیت مالی
3/905	1/125	1	5	احترام به حقوق مدنی
3/907	0/807	1	5	احترام به حقوق قضایی
3/849	0/747	1	5	احترام به حقوق اجتماعی
3/239	0/584	1	5	رضایت از پیش‌گیری غیر کیفری
3/247	1/148	1	5	رضایت از پیش‌گیری کیفری

ب) یافته‌های استنباطی

در این مطالعه مدل نظری بر این اساس بود که احترام به حقوق شهروندی، امنیت اجتماعی را پیش‌بینی می‌کند و رضایت از پیش‌گیری به‌طور واسطه‌ای بر احساس امنیت اجتماعی تأثیر می‌گذارد. در این بخش با استفاده از الگویابی معادلات ساختاری (SEM) براساس فرضیه‌ای که در مورد روابط بین سازه‌ها وجود دارد، به تجزیه و تحلیل این روابط می‌پردازیم (مک کالوم و اوستین، 2000). حال به منظور بررسی برازش این مدل فرضی باید از شاخص‌های برازش استفاده کنیم. χ^2 یکی از پرکاربردترین این شاخص‌ها به‌شمار می‌آید که هرچه مقدار آن به صفر نزدیک‌تر باشد، نشان‌دهنده برازش بهتر مدل است. با این حال با توجه به این‌که مقدار χ^2 دو تحت تأثیر حجم نمونه و تعداد روابط مدل ساختاری قرار می‌گیرد و شاخص مطمئنی نیست، از شاخص‌های دیگری برای برازش مدل‌ها استفاده می‌شود. ریشه خطای میانگین مجذورات تقریب (RMSEA) و ریشه میانگین مجذورات پس‌مانده‌های استاندارد شده (SRMR) شاخص‌های دیگری هستند که برای مدل‌های خوب کم‌تر از 0/05 و برای مدل‌های متوسط بین 0/05 تا 0/08 و برای مدل‌های ضعیف بالاتر از 0/1 است (براون و سودک، 1993). همچنین بر اساس یک قاعده کلی، شاخص‌های برازندگی تطبیقی (CFI)، نیکویی برازش (GFI)، نیکویی برازش تعدیل‌شده (AGFI)، نرم‌شده برازندگی (NFI)، نرم‌نشده برازندگی (NNFI) و برازش این کری منتال (IFI) برای مدل‌های خوب بین 0/9 تا 0/95 خواهند بود. مقادیر بالای 0/8 نیز نشان‌دهنده برازش نسبتاً خوب یا متوسط مدل هستند (مک‌کالوم و اوستین، 2000؛ کلین، 2005). در ادامه مدل برازش‌یافته (خروجی لیزرل) و شاخص‌های برازندگی به منظور تصمیم‌گیری بر مبنای مدل گزارش شده است.

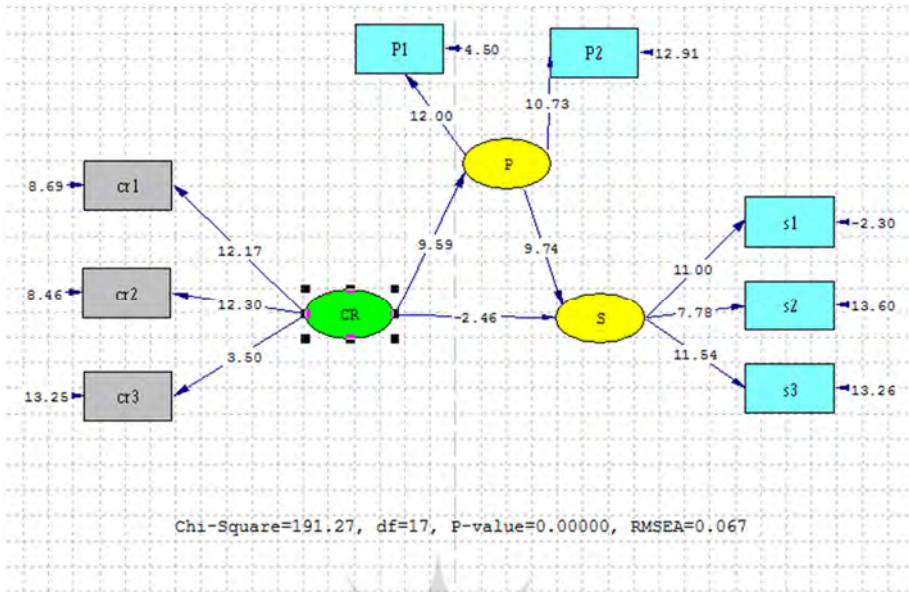

نمودار شماره 1: مدل برازش یافته (خروجی لیزرل) و شاخص‌های برازندگی

علایم اختصاری در نمودار عبارتند از: cr1؛ احترام به حقوق مدنی، cr2؛ احترام به حقوق قضایی، cr3؛ احترام به حقوق اجتماعی، S1؛ امنیت جانی، S2؛ امنیت روانی، S3؛ امنیت مالی، P1؛ رضایت از پیش‌گیری غیر کیفی، P2؛ رضایت از پیش‌گیری کیفی، CR؛ احترام به حقوق شهروندی، S؛ احساس امنیت اجتماعی، P؛ رضایت از پیش‌گیری

پژوهشگاه علوم انسانی و مطالعات فرهنگی
پرتال جامع علوم انسانی

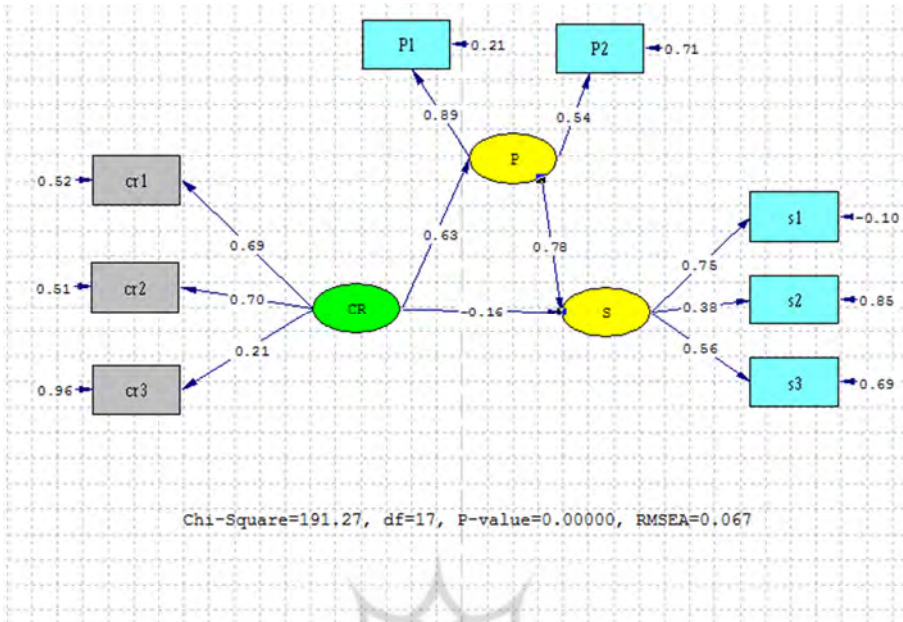

نمودار شماره 2: مدل نهایی

علایم اختصاری در نمودار عبارتند از: CR1؛ احترام به حقوق مدنی، CR2؛ احترام به حقوق قضایی، CR3؛ احترام به حقوق اجتماعی، S1؛ امنیت جانی، S2؛ امنیت روانی، S3؛ امنیت مالی، P1؛ رضایت از پیش‌گیری غیر کیفری، P2؛ رضایت از پیش‌گیری کیفری، CR؛ احترام به حقوق شهروندی، S؛ احساس امنیت اجتماعی، P؛ رضایت از پیش‌گیری

جدول شماره 2: ضرایب مسیر اثرات کل سازه‌ها و معنی‌داری پارامترهای برآورد شده

مسیر مورد مطالعه در مدل	ضریب مسیر	t-value	نتیجه آزمون
احترام به حقوق شهروندی ← احساس امنیت اجتماعی	0/16	2/46	تأیید
احترام به حقوق شهروندی ← رضایت از پیش‌گیری	0/63	9/59	تأیید
رضایت از پیش‌گیری ← احساس امنیت اجتماعی	0/78	9/74	تأیید

جدول شماره 3: شاخص‌های برازش مربوط به مدل نهایی تبیین‌کننده احساس امنیت اجتماعی

مقدار گزارش شده	حد مطلوب	شاخص
0/017	نزدیک به صفر	میانگین مجذور پس‌ماندها RMR
0/024	نزدیک به صفر	میانگین مجذور پس‌ماندها استاندارد شده SRMR
0/93	0/9 و بالاتر	شاخص برازندگی GFI
0/92	0/9 و بالاتر	شاخص نرم‌شده برازندگی (NFI)
0/95	0/9 و بالاتر	شاخص نرم‌نشده برازندگی (NNFI)
0/94	0/9 و بالاتر	شاخص برازندگی فزاینده (IFI)
0/93	0/9 و بالاتر	شاخص برازندگی تطبیقی (CFI)
0/067	کمتر از 0/08	ریشه دوم برآورد واریانس خطای تقریب، RMSEA

به‌منظور بررسی برازش مدل از مجذور کای استفاده نمی‌شود؛ چراکه آن تحت تأثیر حجم نمونه و هم‌بستگی‌های موجود در مدل است و هرچه این هم‌بستگی زیادتر باشد، برازش را ضعیف‌تر نشان می‌دهد (هومن، 1384). به همین دلیل نیز از سایر شاخص‌های برازش از جمله ریشه میانگین مجذور برآورد خطای تقریب (RMSEA) و ریشه میانگین مجذورات پس‌ماندها استاندارد شده (SRMR)، شاخص نرم‌نشده برازش (NNFI)، شاخص برازش تطبیقی (CFI)، شاخص برازش این کری منتال (IFI)، شاخص نرم‌نشده برازش (NNFI)، نیکویی برازش (GFI) و نیکویی برازش تعدیل‌شده (AGFI) استفاده می‌شود. بر اساس نتایج به‌دست آمده با توجه به این‌که مقدار $RMSEA < 0/08$ و $SRMR < 0/08$ است، می‌توان برازش مدل را مطلوب دانست. همچنین در سایر شاخص‌ها از جمله (NNFI، NNFI، CFI، IFI) نتایج بالاتر از 0/9 است که حاکی از برازش قابل قبول مدل هستند. همان‌طور که در مدل ملاحظه می‌شود احترام به حقوق شهروندی هم به‌طور مستقیم و هم غیر مستقیم بر احساس امنیت اجتماعی تأثیر می‌گذارد. در مسیر غیر مستقیم احساس امنیت اجتماعی از طریق رضایت از پیش‌گیری باعث افزایش احساس امنیت اجتماعی می‌شود.

بحث و نتیجه‌گیری

نتایج به‌دست آمده در این مطالعه مدل نظری ارائه‌شده را تأیید کرد. در واقع یافته‌ها مبین آن بود که احترام به حقوق شهروندی هم به‌طور مستقیم و هم غیر مستقیم بر

احساس امنیت اجتماعی تأثیر می‌گذارد. در مسیر غیر مستقیم احساس امنیت اجتماعی از طریق رضایت از پیش‌گیری باعث افزایش احساس امنیت اجتماعی می‌شود.

این نتایج با یافته‌های صنعت‌خواه و همکاران (1392)، رودانی، ریسی و ناظر (1390)، صالحی امیری و افشاری نادری (1390)، لیلی و هندوجا (1387)، ولز (1387)، بنی‌اسدی و حسینیان (1386)، قدرتی و همکاران (1388)، علیمی (1373) هم‌خوان است. نزدیک‌ترین مطالعه به پژوهش حاضر یافته‌های صنعت‌خواه و همکاران (1392) است؛ این پژوهشگران نشان دادند بین احترام به حقوق شهروندی و احساس امنیت رابطه معناداری وجود دارد. از طرف دیگر، احترام به حقوق شهروندی از طریق تأثیر غیر مستقیمی که بر پیش‌گیری و اقدامات پلیس در خصوص افزایش امنیت می‌گذارد نیز بر احساس امنیت تأثیرگذار است. بر اساس مطالعه آن‌ها هرچه که احترام به حقوق شهروندی مردم از سوی نیروی انتظامی بالاتر باشد، به همان اندازه اقدامات پیش‌گیرانه کیفری نیز مثرتر خواهد بود و به همان اندازه تأثیر بیشتری نیز بر احساس امنیت شهروندان خواهد داشت. هم‌چنین نتایج مطالعه حاضر با «رویکرد تفسیرگرایانه اجتماعی» و «نظریه کنش متقابل» هم‌خوانی دارد. به‌طور کلی می‌توان گفت صرفاً برنامه‌ریزی و تأکید بر فعالیت‌های پیش‌گیرانه بدون در نظر گرفتن حقوق شهروندی نمی‌تواند نتایج مطلوبی را در راستای ارتقای امنیت اجتماعی داشته باشد. علت این امر بر اساس دیدگاه تفسیرگرایانه این است که نظام معنایی و ذهنی شهروندان نقش مهمی در مثبت یا منفی جلوه دادن عملکرد پلیس دارد؛ بنابراین، چنان‌چه این نظام و سازوکار ذهنی آن را در نظر نگیریم نمی‌توانیم فعالیت‌ها و رسالت واقعی را در راستای برقراری نظم اجتماعی فراهم کنیم (تورنر، 2003: 56). در واقع همان‌طور که گفته شد پلیس در راستای حفظ و ارتقای امنیت اجتماعی مأموریت‌های پیش‌گیرانه متعددی را طرح‌ریزی می‌کند. لیکن چگونگی انجام این مأموریت‌ها بسیار حائز اهمیت است؛ به این معنی که پلیس باید خود را در دنیای پدیداری شهروندان در نظر گرفته و اقداماتش را بر مبنای آن انجام دهد. چنان‌چه در راستای انجام مأموریت‌های پیش‌گیرانه احترام به حقوق شهروندان اعم از حقوق مدنی، حقوق قضایی و حقوق اجتماعی نادیده انگاشته شود، نمی‌توان گفت که این مهم به‌درستی و بی‌نقص انجام شده است.

بنابراین مهم‌ترین نکته به هنگام برقراری نظم و ایجاد امنیت اجتماعی در نظر گرفتن تفسیرها و فرایندهای ذهنی است که توسط شهروندان ادراک می‌شود. این مسئله بسیار حائز اهمیت است؛ چرا که چنانچه پلیس عملکرد خود را مطابق رعایت حقوق شهروندی تنظیم کند می‌تواند همکاری و اعتماد شهروندان را به سمت خود جلب کرده و در این مسیر گام مؤثری در راستای برقراری امنیت اجتماعی بردارد. نگرش مثبت نسبت به مأموریت‌های پیش‌گیرانه باعث رعایت و همچنین تلاش برای آگاهی از قوانین می‌شود و تقویت نگرش شهروندان نسبت به رعایت قوانین و عدالت در سطوح بالاتر و سازمان‌های دولتی باعث رعایت و آگاهی بیشتر از قوانین خواهد شد. شهروندان اگر نگرششان در مورد این که حقوق آن‌ها کاملاً رعایت می‌شود، مثبت شود تکالیف شهروندی خود را نیز بیش‌تر ارزش می‌نهند (حاجزاده و منصور، 1392: 74).

پیشنهاد‌های پژوهش

با توجه به موارد یادشده لازم است تا سازمان به‌ویژه در آموزش‌های خود قوانین مربوط به حقوق شهروندی را برای کسانی که قرار است در آینده مجری قانون باشد مد نظر قرار دهد. همچنین می‌توان با آموزش‌های ضمن خدمت و برگزاری کارگاه‌ها شرایطی را فراهم کرد که مجریان فعلی قانون به هنگام انجام مأموریت‌های پیش‌گیرانه کیفی و غیر کیفی، رعایت حقوق شهروندی را مد نظر داشته باشند. از سوی دیگر می‌توان با تهیه بروشورها و مطالب آموزشی برای هر یک از مأموریت‌ها حقوق مورد نیاز برای احترام به شهروندان را مشخص و در اختیار نیروها قرار داد.

- آنسل، مارک (1366). دفاع اجتماعی، ترجمه نجفی ابرندآبادی، چاپ اول. تهران: نشر رهنما.
- ابراهیمی، شهرام (1385). اصول راهبردی سازمان ملل متحد در زمینه پیش‌گیری از جرم، مجله تعالی حقوقی، صص 5-40.
- پناهی، حمید؛ اکبریان، مهدی؛ جاوید، نورمحمد؛ ناصری نژاد، علی (1389). افزایش احساس امنیت شهروندان شهر ری با اجرای طرح مبارزه اراذل و اوباش. مطالعات امنیت اجتماعی، 22.
- تاجران، عزیزالله؛ کلاکی، حسن (1388). بررسی تأثیر عملکرد پلیس بر احساس امنیت شهروندان تهرانی. فصل‌نامه مطالعات مدیریت انتظامی، شماره 4، ص 4.
- چلبی، مسعود (1382). جامعه‌شناسی نظم، تهران: نشرنی، چاپ دوم.
- حاج‌زاده، مصطفی؛ منصور، اعظم (1392). سنجش میزان آگاهی‌های عمومی به حقوق شهروندی در استان خراسان شمالی. فصل‌نامه مطالعات جامعه‌شناختی جوانان، صص 57-76.
- حبیب‌زاده، اصحاب (1388). بررسی نقش دوگانه رسانه‌های جمعی در پیشگیری و وقوع جرایم، پایان‌نامه کارشناسی ارشد، دانشگاه آزاد اسلامی.
- رابرتسون، یان (1388). درآمدی بر جامعه با تأکید بر نظریه‌های کارکردگرایی، ستیزش و کنش متقابل نمادی. ترجمه حمید بهرون، مشهد، آستان قدس رضوی.
- رودانی، امین؛ رئیسی، رضا؛ ناظر حضرت، جعفر (1390). اجرای طرح ارتقای امنیت اجتماعی در بوته نظرسنجی از ناحیه افکار عمومی. (مطالعه موردی: منطقه 16 شهرداری تهران در سال 1390)، مطالعات امنیت اجتماعی، شماره بیست‌وهفتم، صص 120-97.
- ریترز، جرج (1388). بنیان جامعه‌شناختی: خاستگاه‌های ایده‌های اساسی در جامعه‌شناسی، ترجمه تقی آزاد ارمکی. تهران: انتشارات نشر سیمرغ.
- سلیمی، علی و داوری، محمد (1385). جامعه‌شناسی کج‌روی. قم: انتشار پژوهشگاه حوزه و دانشگاه انتشارات زیتون.
- صالحی امیری، سیدرضا؛ افشاری نادری، افسر (1390). مبانی نظری و راهبردی مدیریت ارتقای امنیت اجتماعی و فرهنگی در تهران. فصل‌نامه راهبرد، شماره 59، صص 49-76.
- صنعت خواه، عل‌رضا؛ حقیقتیان، منصور؛ شیری امینلو، شیرین؛ بحرینی‌زاده، آناهیتا (1392). رابطه میان مأموریت‌های پلیس پیش‌گیری و احساس امنیت شهروندان تهرانی. دانشکده علوم و فنون انتظامی، صص 81-104.

- فراست خواه، مقصود (1376). «امنیت در قرآن». مجموعه مقالات همایش امنیت و راه‌کارهای توسعه، تهران: انتشارات ساعس ناجا.
- فرقه، ساناز (1392). بررسی نقش استفاده از رسانه بر احساس امنیت اجتماعی زنان تهران. دانشگاه آزاد اسلامی واحد تهران شرق.
- فلیک، اووه (1387). درآمدی بر پژوهش کیفی. ترجمه هادی جلیلی، تهران: نشرنی.
- قدرتی، حسین؛ سردارنیا، خلیل‌اله؛ ملتفت، حسین؛ رشد، عبدالمهدی (1388). احساس امنیت اجتماعی، شبکه‌های اجتماعی و نهادهای نظم و قانون. (مطالعه موردی شهر مشهد)، فصل‌نامه انتظام اجتماعی.
- گیدنز، آنتونی (1373). جامعه‌شناسی، ترجمه منوچهر صبوری، تهران: نشرنی.
- نهایی، حسین ابوالحسن (1377). درآمدی بر مکاتب و نظریه‌های جامعه‌شناسی. قسمت دوم، مشهد: مرنديز.
- Alam, S. (2010). Broadening the Concept of Security: Identity and Societal Security. *Geopolitics Quarterly*, Vol 4, pp.228-241.
- Aristovnik, A.; Seljak, J. & Mencinger, J. (2014). Performance Measurement of Police Forces at the Local Level: A Non-parametric Mathematical Programming Approach. *Expert Systems with Applications*, Vol 41, pp.1647-1653
- Artige, L.; Dedry, A. & Pestieau, P. (2014). Social Security and Economic Integration. *Economics Letters*, Vol. 123, Issue 3, June, pp. 318-322.
- Brooks, D. J. & Smith, C. (2013). Concept of Security. *Security Science*, pp. 1-22
- Chambers, R. (2005). *Ideas for Development*, James & James/Earthscan Press.
- Cross, M. (2014). Security. *Social Media Security*, pp. 253-283
- González, F. (2015). The Role of Shocks and Social Pressures in the Development of Citizenship Rights: Great Britain and Mexico's Divergent Paths. *Mexican Law Review*, 7(2), pp. 37-61.
- Hee Shin, D. (2010). The Effects of Trust, Security and Privacy in Social Networking: A Security-based Approach to Understand the Pattern of Adoption. *Interacting with Computers*, 22(5), pp.428-438.
- Niazi, Mo & Jasmine F. (2011). Examined the Relationship between Social Trust and Feeling of Societal Security among Women in the Northern Regions (1 and 2) and South (19 and 20) of Tehran, *Journal of Urban Studies*, Islamic Azad University, Dehaghan Branch, Vol 4, pp.147-178.
- Ozoliņa, Z. (2016). *Societal Security*. Zinātne Publishers.

- Popova, Z. (2012). The Social Capital as a Security Factor. *Journal of Regional Security*, 7(1), pp.1-15.
- Purpura, P. (2013). The History of Security and Loss Prevention: A Critical Perspective. *Security and Loss Prevention (Sixth Edition)*, pp.3-21
- Raźniak, P. & Raźniak, A. (2014). Influence of the Societal Security Level on Population Migrations in Poland. *Social and Behavioral Sciences*, Vol. 120, pp.2-12
- Renden, P.; Nieuwenhuys, A.; Savelsbergh, G. & Oudejans, R. (2015). Dutch Police Officers' Preparation and Performance of their Arrest and Self-defence Skills: A Questionnaire Study. *Applied Ergonomics*, Vol. 49, pp.8-17.
- Ritzer, George. (2004). *Modern Sociological Theory*, London, McGraw-Hill College Publisher.
- Rus, C.; Ratiu, L. Vonas, L. & Baban, A. (2013). Police Organizational Image and Performance: the Citizens' View. *Social and Behavioral Sciences*, Vol. 78, pp.531 – 535.
- Turner, J. (2003). *Structure of Sociological Theory*, New York, Wads worth Publication.





پروشکاه علوم انسانی و مطالعات فرہنگی
پرتال جامع علوم انسانی