



دوماهنامه علمی - پژوهشی

د ۹، ش ۱ (پیاپی ۴۳)، فروردین و اردیبهشت ۱۳۹۷، صص ۱۶۱-۱۸۳

مجهول در زبان فارسی از منظر صرف توزیعی

شجاع تفکری رضایی^۱، علی‌رضا سلیمانی مقدم^{۲*}

۱. استادیار گروه زبان و ادبیات انگلیسی، دانشگاه رازی، کرمانشاه، ایران

۲. دانشجوی دکتری زبان‌شناسی دانشگاه رازی، کرمانشاه، ایران

پذیرش: ۹۶/۳/۲۴

دریافت: ۹۵/۱۲/۱۶

چکیده

در مقاله توصیفی - تحلیلی حاضر، ساخت‌های موسوم به مجهول زبان فارسی را در چارچوب رویکرد صرف توزیعی (Halle & Marantz, 1993)، رویکردی غیر واژگان‌گرا - که ساخت تمام واحدهای غیربسیط را به تنها حوزه زایای دستور، یعنی نحو می‌سپارد - از منظر تعامل نحو و معنا، با تمرکز بر دیدگاه امبیک^۱ (2004)، بررسی می‌کنیم. از آنجا که مجهول‌های فعلی و صفتی زبان فارسی، جملگی غیر بسیط‌اند؛ لذا در رویکرد حاضر، خلاف پژوهش‌های پیشین در ساخت مجهول، با قواعد نحوی یکسان توصیف و تبیین می‌شوند و تفاوت آن‌ها به جایگاه‌های متفاوت ادغام هسته نمود (بالا یا پایین گروه فعلی) نسبت داده می‌شود. همچنین، با استناد به شواهد تعبیری و زبانی، چون برخی وجه‌های وصفی واحد (گداخته، بسته و آراسته)، در ترکیب «اسم مفعول + شدن»، هم تعبیر رخداد و هم تعبیر رخداد نتیجه‌ای دارند؛ بنابراین، نوع دیگری از مجهول صفتی، یعنی «نتیجه‌ای» را در زبان فارسی معرفی می‌کنیم و مشخصه‌های نحوی آن را در چارچوب صرف توزیعی نشان می‌دهیم. دلیل چنین تفاوت تعبیری، کاربرد دوگانه فعل «شدن»، به عنوان فعل کمکی در ساخت رخدادی و فعل ربطی یا عملگر «شدن» به تعبیر امبیک (2004) در ساخت نتیجه‌ای است.

واژه‌های کلیدی: صرف توزیعی، کم مشخص‌بودگی، واژگان‌گرا، وجه وصفی.

۱. مقدمه

تنوعات زیاد ساخت مجهول در میان زبان‌های جهان و در یک زبان خاص، موضوعی مجادله‌انگیز در میان زبان‌شناسان بوده و با وجود تلاش آن‌ها برای توصیف و تبیین این ساخت‌ها، تا به حال اتفاق نظری در این مبحث، دیده نشده است. شاید یکی از دلائل عدم یکدستی در تحلیل ساخت‌های مجهول، تحلیل آن‌ها در چارچوب نظریه‌هایی است که عمدتاً دو بخش زایا، یعنی نحو و واژگان برای دستور قائل‌اند. به نظر می‌رسد نظریهٔ صرف توزیعی^۲ هله و مارانتز^۳ (1993) که تنها یک بخش زایا، یعنی نحو را مسئول ساخت تمام واحدهای غیربسیط می‌داند، بتواند تحلیل یکپارچه‌تری از ساخت مجهول به دست دهد. از این رو، مقالهٔ توصیفی تحلیلی حاضر، به بررسی ساخت‌های موسوم به مجهول در زبان فارسی و انواع وجه وصفی به‌کار رفته در آن‌ها، در چارچوب رویکرد مذکور، از منظر تعامل نحو و معنا با تمرکز بر دیدگاه امبیک^۴ (2004) می‌پردازد. به طور خلاصه، این مقاله ضمن اینکه قصد دارد نشان دهد رویکرد نحوی واحدی مانند صرف توزیعی، به مجهول کارآمدتر و به لحاظ نظریهٔ زبانی کمینه‌تر از رویکردهای واژگان-گرای است، کوششی است برای پاسخ به دو پرسش زیر:

۱. چگونه می‌توان بر اساس صرف توزیعی که مدعی است تنها یک حوزهٔ زایا به‌نام نحو در دستور وجود دارد، توصیف واحد و یکدستی از انواع مختلف مجهول (فعلی و صفتی) در زبان فارسی ارائه داد و به مناقشهٔ موجود دربارهٔ بود یا نبود مجهول و انواع مختلف آن و همچنین روش‌های ناهمگون تبیین این ساخت‌ها، خاتمه داد؟

۲. برخی وجه‌های وصفی واحد در ساخت‌های مجهول که تعبیرهای متفاوت (نتیجه‌ای و رخدادی) دارند، به لحاظ مشخصه‌های نحوی در چارچوب صرف توزیعی چه تفاوت‌هایی دارند؟ همسو با پرسش اول، فرض ما بر این است که چون ساخت‌های موسوم به مجهول (مجهول فعلی و مجهول صفتی) در زبان فارسی جملگی غیربسیط‌اند؛ بنابراین، از دیدگاه رویکرد صرف توزیعی، اساساً اشتقاق نحوی دارند و از این رو بایستی بتوان آن‌ها را با قواعد نحوی یکسان توصیف و تبیین کرد. در راستای پرسش دوم نیز چون برخی وجه‌های وصفی (گداخته، بسته و آراسته) در ترکیب «اسم مفعول + شدن» در ساخت‌های موسوم به مجهول، هم تعبیر رخداد^۵ (فعل) و هم تعبیر رخداد نتیجه‌ای^۶ (صفت) دارند. بنابراین، نوع دیگری از مجهول صفتی، یعنی

«مجهول نتیجه‌ای» را در زبان فارسی مفروض می‌دانیم و پیش‌بینی می‌کنیم دلیل چنین تفاوت تعبیری، کاربرد دوگانه فعل «شدن» به‌عنوان فعل کمکی در ساخت رخدادی و فعل ربطی یا «شدن»^۷ به تعبیر امبیک (2004) در ساخت نتیجه‌ای باشد.

ساختار مقاله حاضر به این صورت است که پس از مقدمه، در بخش دوم پیشینه تحقیق ذکر می‌شود. در بخش سوم، ابتدا نظریه صرف توزیعی به‌عنوان چارچوب نظری به‌طور مختصر معرفی و سپس به مجهول از دیدگاه این رویکرد پرداخته می‌شود. بخش چهارم ابتدا مجهول در زبان فارسی را با توجه به شواهد معنایی، مانند جنبه تعبیری وجه وصفی در ساخت مجهول و همچنین شواهد زبانی، بررسی و تحلیل می‌کند و سپس بر اساس دیدگاه امبیک (2004) در چارچوب صرف توزیعی به ساخت نحوی مجهول‌های گفته‌شده می‌پردازد. در بخش پایانی نیز یافته‌های پژوهش ارائه می‌شود.

۲. پیشینه پژوهش

واسو^۸ با تفکیک ساخت مجهول در زبان انگلیسی به دو نوع صفتی (ترکیبی) و فعلی (تحلیلی)، چندین تمایز دستوری بین آن‌ها قائل می‌شود و معتقد است مجهول‌های فعلی اشتقاق نحوی دارند؛ اما مجهول‌های صفتی در واژگان مشتق می‌شوند (Wasow, 1977: 27-60). کینان^۹ (1985: 247-251) مجهول را عملیاتی بر گروه‌های فعلی می‌داند که نشانه تصریفی خاصی دارد. وی سپس مجهول را به دو نوع تحلیلی و ترکیبی تقسیم می‌کند. رابرتس^{۱۰} (1987) از دیدگاه نقش‌باختگی^{۱۱} فاعل، به تحلیل مجهول می‌پردازد. در حوزه آنچه بیکر^{۱۲} (1988) قاعده‌های تغییر نقش دستوری^{۱۳} می‌نامد، مجهول تحلیلی یکی از اصلی‌ترین گشتارها در دیدگاه چامسکی (1957) است و از آن زمان تا به حال در مرکز پژوهش‌های زبان‌شناسی قرار گرفته است.

اموندز^{۱۴} بر این باور است که ساخت مجهول فعلی در دستور گشتاری رایج‌تر از مجهول صفتی است. وی پس از بررسی تاریخچه مطالعات مجهول، تفاوت بین مجهول‌های صفتی و مجهول‌های فعلی در زبان‌های مختلف را به ساخت صرفی آن‌ها نسبت می‌دهد، نه به تولید آن‌ها در بخش‌های متفاوت دستور (Emonds, 2006: 50). چنین بحث‌های متفاوتی از مجهول، در ادبیات این موضوع به‌وفور یافت می‌شود و ذکر همه آن‌ها از حوصله بحث حاضر، خارج است.

در چند دهه اخیر بسیاری از زبان‌شناسان با بررسی رده‌شناختی وجه وصفی دریافته‌اند که تفاوت وجه وصفی فعلی و صفتی، مسئله‌ای نحوی است. از میان این پژوهشگران می‌توان کرتزر^{۱۹} (2000)، امبیک (2004)، تارلدسن^{۱۶} و مدووا^{۱۷} (2006) و لوندکوست^{۱۸} (2008) را نام برد. امبیک (2004) تحلیل نحوی واحدی از وجه وصفی^{۱۹} در زبان انگلیسی را در چارچوب صرف توزیعی ارائه می‌دهد و مدعی است که چنین تحلیلی از وجه وصفی، برتر از تحلیل‌های واژگان-گرایی است که مجهول‌ها را به دو نوع فعلی و صفتی تقسیم می‌کند. همچنین، رویکرد واژگان‌گرا به وجه وصفی مجهول را با رویکرد نحوی مقایسه می‌کند و شواهدی در تأیید و برتری رویکرد نحوی نسبت به رویکرد واژگان‌گرا ارائه می‌دهد. چنین رویکردی به وجه وصفی، متفاوت از بحث-هایی است که از سال ۱۹۷۷ تا به حال در رابطه با مجهول مرسوم بوده است.

بود یا نبود ساخت مجهول در زبان فارسی نیز، توجه زبان‌شناسان ایرانی را به خود جلب کرده است و کم‌وبیش اختلاف نظرهایی میان آن‌ها در رابطه با این ساخت‌ها به چشم می‌خورد. دبیر مقدم (۱۳۶۴) و راسخ مهند (۱۳۸۶) به وجود ساخت مجهول در زبان فارسی معتقد هستند؛ اما واحدی لنگرودی (۱۳۷۷)، فولی، هارلی و کریمی^{۲۰} (2005)، طالقانی (۲۰۰۸) و انوشه (۱۳۹۴) زبان فارسی را فاقد ساخت مجهول می‌دانند. شاید یکی از دلایل عدم یکدستی در تحلیل ساخت مجهول و انواع آن، تحلیل این ساخت‌ها در چارچوب نظریه‌های زبان‌شناسی است که دو بخش زایا (نحو و واژگان) برای دستور قائل‌اند. در نظریه صرف توزیعی تمام اشتقاق‌ها در بخش نحو رخ می‌دهند؛ بنابراین ناگزیریم هر دو نوع مجهول فعلی و مجهول صفتی را با قواعد حوزه نحو توضیح دهیم و تنها به دنبال شناسایی ساخت‌ها و مشخصه‌هایی باشیم که مسئول تمایز بین کاربردها و تعبیرهای متفاوت آن‌ها هستند.

۳. چارچوب نظری (صرف توزیعی)

صرف توزیعی که به‌عنوان یکی از انگاره‌های درج دیرهنگام^{۲۱} (Embick, 2015: 24-28) شناخته می‌شود، ابتدا به‌وسیله هله و مارانتز در سال ۱۹۹۳ معرفی شد. این دو پژوهشگر، معتقدند تنها یک بخش زایا به نام نحو مسئول ساخت عناصر مرکب است؛ یعنی اشتقاق تمام واحدهای غیربسیط^{۲۲} نحوی است. این رویکرد از دیدگاه امبیک و نویر (2007) با دیگر رویکردهای نحوی به صرف،

مانند بیکر^{۲۳} (1988)، پزتسکی^{۲۴} (1995) و بورر^{۲۵} (2004) جنبه‌های مشترک زیادی دارد. واژگان در چنین رویکردی به‌تنهایی به‌عنوان مکانیسمی زایا وجود ندارد؛ بلکه در میان حوزه‌های متفاوتی از نحو، پراکنده است و عملیات صرفی بخش‌هایی فراتر از بخش صرف (شاخه آوایی) را پوشش می‌دهند (Embick, 2015: 4-5). همچنین، در نظریه‌های واژگان‌گرا واحدهایی که در اختیار نحو قرار می‌گیرند، واژه‌های کاملی هستند که به یکی از مقولات دستوری تعلق دارند و می‌توانند ساخت جمله را فراقکن^{۲۶} کنند؛ در حالی که در صرف توزیعی، محیط نحوی ریشه‌ها را به اسم، فعل و یا صفت تبدیل می‌کند. به عبارتی گویاتر، مقوله‌بندی فرایندی نحوی است؛ بنابراین، واژه‌ها نمی‌توانند ساخت جمله را فراقکن کنند (Siddiqi, 2009: 72-73). امبیک و نویر (2007) معتقدند از آنجا که در این رویکرد تنها شیوه ترکیب در صرف، نحوی است، پس برای صرف نیز ساختی نحوی مفروض است.

به گفته مارانتز (1977)، هدف اصلی چامسکی^{۲۷} (1970) در مقاله «ملاحظات دربارۀ فرایند اسم‌سازی» با اشتقاق اسم‌های مشتق از جملات مخالفت بود، نه سپردن آن اسم‌ها به حوزه واژگان. فقدان قاعده‌مندی در گشتارها از یک طرف و شروع هر گونه اشتقاق نحوی بر اساس جمله در دستور زایشی، سبب شد چنین بحث‌ها و انتقادهایی از گشتارگرایی به نفع واژگان‌گرایی پایان یابد؛ اما با ظهور برنامه کمینه‌گرا و ماهیت کاملاً اشتقاقی نحو بر اساس واحدهای واژگانی و عناصر نقشی^{۲۸}، استلزام جمله در اشتقاق نحوی از میان رفت و دیگر اشتقاق نحوی نه بر اساس جمله، بلکه بر اساس واحدهای واژگانی و عناصر نقشی و محتوای این مجموعه بود که عمدتاً فرایند اشتقاق را تعیین می‌کرد (Kelly, 2013: 9-14). به این ترتیب، برنامه کمینه‌گرا نظریه صرف توزیعی را در مسیری رهنمون کرد که نه تنها یک بخش زایا به نام نحو را مفروض می‌داند؛ بلکه تعمیم بیشتری می‌یابد و با معیارهای نظریه زبانی و درنهایت هدف علم از منظر تیغ اوکام^{۲۹} سازگارتر است (Siddiqi, 2009: 5). بنابراین، پژوهشگرانی که در چارچوب این رویکرد فعالیت دارند، ضمن رد نظریه واژگان‌گرا، نحو را تنها بخش زایای دستور می‌دانند.

۳-۱. مجهول از دیدگاه صرف توزیعی

مارانتز^{۳۰} (1997) تفاوت بین مجهول‌های صفتی و مجهول‌های فعلی را مسئله‌ای نحوی می‌پندارد، نه اشتقاق واژگانی در برابر اشتقاق نحوی؛ به این گونه که مجهول‌های صفتی (ایستا) از طریق

هسته نقشی «نمود» پایین‌تر از هسته نقشی فراقکن‌کننده موضوع «کناد» است؛ اما مجهول‌های فعلی از طریق هسته نقشی «نمود»، که در بالای همان هسته است، ادغام می‌شوند. فرایند ساخت مجهول در نظریه‌های واژگان‌گرا به‌عنوان عملیاتی بر روی ساخت موضوعی واژگانی شناخته می‌شود که فقط موضوع پذیرنده^{۳۱} را به شکل موضوع خارجی نشان می‌دهد. لوین و راپاپورت^{۳۲} (1986) شواهدی ذکر کردند که در فرایند تشکیل مجهول صفتی، موضوعی که به شکل موضوع خارجی تحقق می‌یابد، نمی‌تواند از لحاظ نقش معنایی واحدی توصیف شود؛ به عبارت دقیق‌تر، هر موضوعی که به‌تنهایی با فعل به‌کار رود، می‌تواند موضوع خارجی باشد. برخی نقش‌های معنایی که از طریق فعل‌گزینش می‌شوند، ممکن است از طریق عنصر اعطاکنده نقش معنایی دیگری به-جز فعل اعطا شوند. بنابراین، یک گروه اسمی می‌تواند موضوع فعل باشد؛ اما نقش معنایی خود را از عنصر دیگری غیر از فعل دریافت کند. در چنین حالتی به آن موضوع غیرمستقیم^{۳۳} می‌گویند؛ درنتیجه، چنین موضوع غیرمستقیمی از فعل، تنها در ساخت نحوی موضوع فعل است. در داده-های زیر، در جمله b موضوع «پذیرنده»، اما در جمله c موضوع «هدف» تبدیل به موضوع خارجی شده است:

- (1) a. The waiter served the **customers food**.
 b. Theme: recently served **food**.
 c. Goal: recently served **customers**.
 (Embick, 2004)

امبیک (2004) - که در بخش پیشینه از آن یاد شد - با ارائه استدلال‌هایی مبنی بر اینکه تمایز موضوع مستقیم و موضوع غیرمستقیم مسئله‌ای نحوی است و همچنین توصیف موضوع خارجی‌شده از لحاظ نقش معنایی واحدی میسر نیست، درنهایت مدعی می‌شود که رویکرد واژگان‌گرا باید شرطی برای ساخت مجهول صفتی ایجاد کند که به‌طور خودکار از راه حل نحوی پیروی کند. به باور او آنچه را رویکرد واژگان‌گرا با به‌کارگیری بخشی از نحو، جهت تفکیک موضوع مستقیم و موضوع غیرمستقیم و بیان شروط صریح در ساخت موضوعی واژگانی توضیح می‌دهد، رویکرد نحوی به‌تنهایی قادر به توضیح و تبیین است.

امبیک (*Ibid*)، دسته‌بندی مجهول‌ها به دو نوع صفتی و فعلی در رویکردهای پیشین را خیلی کلی و ناکارآمد می‌داند. وی در چارچوب صرف توزیعی براساس شواهد تعبیری، وجه وصفی در زبان انگلیسی را به سه نوع «رخدادی، نتیجه‌ای و ایستا»، تقسیم می‌کند. دو نوع آخر همان

مجهول صفتی در رویکردهای پیشین هستند که به لحاظ تعبیری یا معنایی، از هم متمایز شده‌اند. به باور امبیک از آنجا که در صرف توزیعی واژگان به‌عنوان حوزه‌ای جدا و پیش از نحو وجود ندارد، پس تقسیم بندی حوزه‌ای بین اشتقاق نحوی و اشتقاق واژگانی نمی‌تواند تفاوت بین وجه‌های وصفی متفاوت را توضیح دهد. بنابراین، باید در جست‌وجوی ساختارها و مشخصه‌های نحوی، صرفی و معنایی باشیم که باعث چنین تفاوت‌هایی می‌شوند. بر این اساس، وی با توجه به هسته نحوی فعل کوچک (v) که معنی کنادی^۳ و رخدادی دارد و همچنین پیوستن فرافکن نمود^۴ در بالای ساختی با فعل کوچک و یا ساختی که فاقد فعل کوچک است، ساخت‌های زیر را برای انواع وجه وصفی در ساخت مجهول پیشنهاد می‌کند:

۳-۱-۱. مجهول صفتی (ایستا)

در ساخت مجهول‌های صفتی از نوع ایستا و یا صفات ساده، هسته نمود پایین‌تر از گروه فعلی کوچک ادغام می‌شود و از این رو، رخدادی در آن دیده نمی‌شود؛ در نتیجه، تحت تسلط گروه نمود واقع می‌شود. امبیک نمودار ۱ را برای این دسته از ساخت‌ها ترسیم می‌کند:

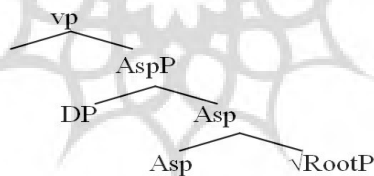

نمودار ۱: ساخت مجهول صفتی (Embick, 2004)

Figure 1: The structure of adjectival passives (Embick, 200)

۳-۱-۲. مجهول صفتی (نتیجه‌ای)

به باور امبیک در این نوع مجهول‌ها چون از رخدادی پیشین حالت یا وضعیتی ثابت به‌دست آمده است، فرض بر این است که رخدادی بودن آن‌ها از لحاظ دستوری در صورت فعل (v) وجود دارد. بنابراین، متمم گروه نمود (Asp_R) باید یک فعل باشد؛ اما از آنجا که در این تعبیر کننده کار

وجود ندارد، پس فعل موجود در متمم نمود، نوع دیگری از فعل است که مشخصه (AG-) دارد. امبیک معتقد است ماهیت چنین فعلی در اشتقاق فعل از صفت، در زبان انگلیسی به شکل en- در جمله‌ای مانند "This metal is flatt-en-ed.(Resultative)" صورت پیدا می‌کند. نمودار ۲ ساخت مجهول نتیجه‌ای را نشان می‌دهد:

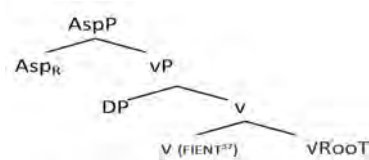

نمودار ۲: ساخت مجهول نتیجه‌ای (Ibid: 2004)

Figure 2: The structure of resultative passives (Embick, 2004)

۳-۱-۳. مجهول فعلی (رخدادی)

تعبیر رخداد از مجهول فعلی به این معناست که هسته فعل کوچک موجود در متمم گروه نمود، مشخصه کنادی (+AG) و رخدادی دارد. براساس توضیح‌های داده شده، امبیک نمودار ۳ را برای این دسته از مجهول‌ها ترسیم می‌کند:

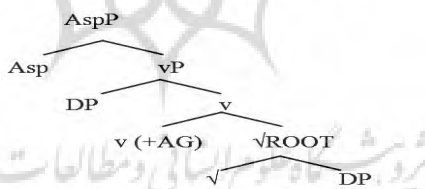

نمودار ۳: ساخت مجهول رخدادی (Ibid: 2004)

Figure 3: The structure of eventive passives (Embick, 2004)

به باور اسلی من^{۳۶} (2011)، در چارچوب صرف توزیعی، تغییر از مجهول فعلی به مجهول صفتی، مسئله‌ای فازی است، نه مطلق. وی هر یک از مجهول‌های فعلی و صفتی را به دونوع دیگر تقسیم می‌کند؛ یعنی مجهول‌های فعلی را به «وجه وصفی پیش از اسم» و «وجه وصفی پس از اسم» و

نیست؛ زیرا وجه وصفی به‌کار رفته در متمم دو فعل ربطی دیگر (بودن و ماندن) جمله را نادرستی می‌کند. به عبارت دقیق‌تر، وجه وصفی مذکور، تعبیر رخداد (فعلی) دارد.

- (۴) الف. مرد (توسط علی) کشته *ماند / *بود / شد. ت. مرد کشته *ماند / *بود / شد. ج. *مرد کشته
ب. نامه (توسط علی) نوشته *ماند / *بود / شد. ث. نامه نوشته *ماند / *بود / شد. ح. *نامه نوشته
پ. خانه (توسط آنها) ساخته *ماند / *بود / شد. ج. خانه ساخته *ماند / *بود / شد. خ. *خانه ساخته

۲-۱-۴. مجهول نتیجه‌ای

حال تعبیری را که از وجه وصفی در داده‌های ۵ برمی‌آید، با تعبیر وجه وصفی در داده‌های ۴ مقایسه می‌کنیم. استدلال‌های زیر گویای تفاوت وجه وصفی به‌کار رفته در داده‌های ۵ با وجه وصفی به‌کار رفته در داده‌های ۴ است. نخست آنکه، در داده‌های ۵، ستون اول، عبارت کنادی در کنار وجه وصفی موجود در متمم افعال ربطی (بودن و ماندن) باز هم جمله را نادرستی کرده است؛ اما با فعل «شدن» جمله دستوری به‌دست داده است؛ یعنی فعل «شدن» در این ساخت‌ها فعل ربطی نیست. این در حالی است که در داده‌های ۵، ستون دوم، خلاف آنچه در داده‌های ۴، ستون دوم مشاهده می‌شود، همان وجه وصفی، در متمم هر سه فعل ربطی بدون حضور عبارت کنادی، جمله دستوری به‌دست داده است. به این معنی که فعل «شدن» (معادل انگلیسی Become یا شکل گذرا) در این ساخت‌ها فعل ربطی است. داده‌های ۵، ستون سوم نیز شاهی بر این مدعاست که متمم افعال ربطی، جایگاه مختص صفت است نه فعل.

دوم اینکه از دیدگاه معنایی، وجه وصفی موجود در داده‌های ۵، ستون اول تعبیر رخداد دارد؛ اما همان وجه وصفی در جمله‌های ستون دوم آن داده‌ها (با فرض «شدن» به‌عنوان فعل ربطی)، تعبیر رخداد نتیجه‌ای (به تعبیر امبیک، ۲۰۰۴) دارد. رخداد نتیجه‌ای وضعیتی ثابت را نشان می‌دهد که پایان یک رخداد و یا وضعیت مقصود^{۴۲} به تعبیر امبیک (2009) است. چنین تعبیری همچنین متفاوت از تعبیر صفات ساده‌ای است که وضعیت یا حالتی ثابت^{۴۳} را نشان می‌دهند. در نهایت اینکه، می‌توان آن‌ها را خلاف وجه وصفی به‌کار رفته در داده‌های ۴، ستون دوم، به‌عنوان وابسته وصفی یک اسم به‌کار برد و ترکیب‌های دستوری تولید کرد: «در بسته، آهن گداخته، خانه آراسته».

- (۵) الف. در (توسط علی) بسته *ماند / *بود / شد. ت. در بسته ماند / بود / شد. ج. در باز ماند / بود / شد.
ب. آهن (توسط فرهاد) گداخته *ماند / *بود / شد. ث. آهن گداخته ماند / بود / شد. ح. آهن مقاوم ماند / بود / شد.
پ. خانه (توسط آنها) آراسته *ماند / *بود / شد. ج. خانه آراسته ماند / بود / شد. خ. خانه تمیز ماند / بود / شد.

در چنین ساخت‌هایی چون وجه وصفی می‌تواند هم تعبیر رخداد (فعل) و هم توصیف کننده وضعیت یا موقعیتی باشد که پایان یک رخداد (صفت) را نشان می‌دهد؛ بنابراین، متفاوت از وجه وصفی‌ای است که تنها تعبیر رخداد از آن بر می‌آید. نتیجتاً در جمله‌ای مانند «آهن گداخته شد» وجه وصفی هم می‌تواند تعبیر رخداد (مجهول فعلی) و هم تعبیر رخداد نتیجه‌ای (مجهول صفتی) داشته باشد. این تعبیر دوگانه، نخست به دلیل کاربردهای متفاوت برخی وجه‌های وصفی به‌عنوان رخداد و رخداد نتیجه‌ای (به تعبیر امبیک) است. دوماً به دلیل کاربرد دوگانه فعل «شدن» در زبان فارسی، به‌عنوان فعل کمکی در مجهول فعلی (رخدادی) و فعل ربطی در ساخت‌های ناگذرای است که در آن‌ها وجه وصفی تعبیر نتیجه‌ای دارد. چنین وضعیتی، تمایز این گونه ساخت‌ها را از هم مشکل کرده است. دبیر مقدم (۱۳۷۴) نیز به کاربرد دوگانه فعل «شدن» در ساخت مجهول و ناگذرا در زبان فارسی اشاره کرده است.

همان‌طور که پیش‌تر گفته شد، امبیک (2004) نیز به وجه وصفی «نتیجه‌ای» در زبان انگلیسی اشاره می‌کند که ویژگی‌های مشترکی با وجه وصفی ایستایی و رخدادی دارد؛ اما هسته فعلی آن خلاف نوع رخدادی فاقد مشخصه کنادی است. او چنین هسته فعلی را مشخصه «FIENT^{۴۴}» یا نوعی عملگر «شدن» می‌نامد که مرتبط با مشخصه آغازی^{۴۵} است و در متمم وجه وصفی نتیجه‌ای قرار می‌گیرد. هسته فعلی نامبرده در افعال مشتق از صفت در روساخت به شکل -en دیده می‌شود و هم در ساخت‌های متعدی و هم در ساخت‌های لازم در هسته گروه فعلی پایینی حضور دارد. این عملگر «شدن» هنگامی که در متمم هسته نمود (Asp) در ساخت ناگذرا قرار می‌گیرد، تعبیر نتیجه‌ای به آن می‌دهد:

- (6) a. The metal was flatt-en-ed by the smith. (eventive passive)
 b. This metal is flatt-en-ed. (resultative)
 c. The flatt-en-ed metal didn't impress anyone. (resultative)

به‌نظر می‌رسد فعل «شدن» در زبان فارسی نیز با آن دسته از وجه‌های وصفی که کاربرد صفتی دارند، مانند داده‌های ۵، ستون دوم، عملگر گفته‌شده به تعبیر امبیک (2004) را نشان می‌دهد که متفاوت از فعل «شدن» در مجهول‌های رخدادی است. گروه اسمی در چنین ساخت‌هایی، خلاف مجهول‌های رخدادی، موضوع درونی نیست؛ زیرا از نگاه امبیک مجهول‌های صفتی، محمول‌های خارجی^{۴۶} هستند؛ یعنی موضوع داخلی ندارند و گروه اسمی موجود در آن‌ها، در اصل در جایگاه مفعول نبوده، بلکه موضوع خارجی آن‌هاست. این گونه ساخت‌ها (نتیجه‌ای)، چون

از لحاظ ساختاری مشابه وجه وصفی رخدادی (مجهول فعلی) و از لحاظ تعبیری مانند مجهول صفتی (ایستا) هستند، ویژگی‌های مشترکی را با هر دو دارند.

نتایجی که از بحث فوق به دست می‌آید، بدین شرح است؛ نخست اینکه، فعل «شدن» در زبان فارسی کاربردی دوگانه دارد. این فعل در داده‌های ۵، ردیف اول فعل کمکی مجهول‌ساز است؛ اما در جملات ستون دوم همان داده‌ها به عنوان فعل ربطی یا عملگر «شدن» به کار رفته است. دوم، وجه وصفی یکسان در داده‌های ۵ تعبیرهای متفاوت (رخدادی و نتیجه‌ای) دارد. اگر فرضیه‌ها و استدلال‌های ارائه‌شده تا به اینجا درست باشد، پرسشی که به ذهن می‌آید، این است که در چارچوب رویکرد صرف توزیعی، کدام مشخصه نحوی، وجه وصفی (نتیجه‌ای) را از وجه وصفی رخدادی و وجه وصفی ایستا (صفت ساده) در زبان فارسی متمایز می‌کند. در بخش بعد با ارائه استدلال‌هایی تلاش شده است به این پرسش پاسخ داده شود.

۲-۴. ساخت نحوی مجهول بر اساس صرف توزیعی

از دیدگاه صرف توزیعی ساخت تمام عناصر غیربسیط نحوی است. بنابراین، مقوله‌بندی و برچسب‌دهی پیش از نحو وجود ندارد. فعل، صفت، اسم و سایر مقوله‌های زبانی، نه تنها مفاهیم اولیه یا ساده نیستند؛ بلکه مفاهیمی مرکب‌اند که از طریق عملیات نحوی، مانند ادغام هسته‌های تعیین‌کننده مقوله^{۴۷} با ریشه، شکل می‌گیرند. بنابراین، وجه وصفی نیز ساختی غیربسیط است که از ترکیب ریشه با هسته تعیین‌کننده مقوله و هسته نمود (Asp) در بالا یا پایین گروه فعلی تشکیل می‌شود. سپس در مرحله بعد با توجه به ساختی که در آن قرار گرفته، یعنی بود یا نبود مشخصه کنادی در هسته فعل کوچک، تعبیر مناسب (رخداد یا رخداده‌ای) از آن می‌شود. بر اساس آنچه گفته شد، در بخش بعد، ساخت نحوی مجهول‌های گفته‌شده در زبان فارسی را تحلیل می‌کنیم. گفتنی است Voice و فعل کوچک (v) در صرف توزیعی به ترتیب برابر فعل کوچک (V) و فعل بزرگ (V) در ادبیات کمینه‌گرایی‌اند (Kelly, 2013: 169).

۱-۲-۴. مجهول رخدادی

همان گونه که نمودار درختی ۵ برای جمله ۷ نشان می‌دهد، ریشه «کش» که فاقد مقوله واژگانی است، از نظام محاسباتی انتخاب و در زیر هسته نقشی فعلی قرار می‌گیرد تا تعبیر فعلی داشته

۲-۴. مجهول نتیجه‌ای

برخی وجه‌های وصفی مانند «بسته، گداخته و آراسته» در داده‌های ۵، ستون دوم، پایان یک رخداد را نشان می‌دهند. بنابراین، رخدادی بودن آن‌ها باید در چارچوب صرف توزیعی به صورت مشخصه فعل [۷] در متمم گروه نمود، نشان داده شود؛ اما چون چنین فعل‌هایی کنادی نیستند، پس مشخصه [-AG] خواهند داشت. به عبارت دقیق‌تر، اگر این دسته از وجه‌های وصفی با عبارت کنادی به‌کار روند، تعبیر رخداد از آن‌ها می‌شود و در هسته فعلی آن‌ها مشخصه کنادی (+AG) حضور دارد؛ اما اگر بدون گروه اسمی کنادی به‌کار روند، تعبیر نتیجه‌ای خواهند داشت و هسته فعلی موجود در ساخت آن‌ها، فاقد مشخصه کنادی خواهد بود. به‌طور کلی مشخصه‌های نحوی وجه وصفی نتیجه‌ای که از ترکیب فعل و هسته نمود تشکیل شده است، عبارت‌اند از: [+رخدادی]، [-کنادی]، [فعل عملگر «شدن»] را سازه‌فرمانی می‌کند] و [-موضوع درونی]. در این ساخت مشخصه نمود، مانند مجهول فعلی، گروه فعلی کوچک را در متمم خود دارد؛ اما خلاف آن، گروه اسمی (آهن) موضوع درونی ریشه نیست. بر اساس آنچه گفته شد ساخت وجه وصفی نتیجه‌ای در چارچوب صرف توزیعی به شکل نمودار ۶ است. در این نمودار، مشخصه‌های: ریشه، فعل، -AG و نمود، از طریق حرکت هسته، با مشخصه زمان ترکیب و در زیر گره زمان جمع می‌شوند تا در مرحله بعد به شاخه بازنمون آوایی، جهت درج واحد واژه مناسب از مجموعه واژه‌ها، سپرده شوند: (۸) آهن گداخته شد.

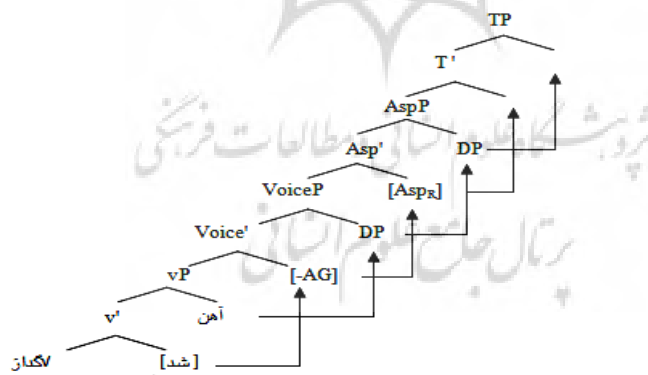

نمودار ۶: ساخت مجهول نتیجه‌ای در زبان فارسی

Figure 6: The structure of resultative passive in Persian

پيامد چنين تحليلی تا به اینجا، نه تنها تفکیک دو تعبیر متفاوت از وجه وصفی واحد در زبان فارسی خواهد بود؛ بلکه به لحاظ نحوی نیز نشان می‌دهد عنصر فعلی که در هر دو نوع وجه وصفی (رخدادی و نتیجه‌ای) به کار می‌رود، مشخصه‌های متفاوتی دارد و به عبارتی گویاتر، بر اهمیت تعامل نحو و معنا در دسته‌بندی وجه وصفی می‌افزاید.

۳-۲-۴. مجهول صفتی (ایستا)

مجهول صفتی در زبان فارسی از ترکیب یک صفت ساده و فعل کمکی «شدن» ساخته می‌شوند. صفت به کار رفته به لحاظ معنایی وضعیتی یا حالتی ثابت را بیان می‌کند که نه تعبیر رخداد و نه تعبیر رخداد نتیجه‌ای از آن بر می‌آید. بنابراین، در ساخت آن، گروه فعلی وجود ندارد. داده‌های ۹ نمونه‌هایی از مجهول‌های صفتی هستند:

(۹) الف. خانه (توسط علی) خراب شد. ب. در (توسط او) باز شد. پ. آب (توسط فرهاد) سرد شد. در چارچوب صرف توزیعی، ساخت سازه‌های مجهول صفتی، ساده‌تر (ریشه + هسته نقشی مقوله‌ساز صفت)، اما ساخت سازه‌های مجهول فعلی (ریشه + هسته نقشی مقوله‌ساز فعلی + تکواژ زمان گذشته + تکواژ وجه وصفی) پیچیده‌تر است. از دیدگاه چینکوه^۹ هر چه سازه بزرگ‌تر باشد، انگیزه حرکت به جایگاه بالاتری در نمودار درختی دارد و در نتیجه در جایگاه بالاتری ادغام می‌شود. او سه نوع بند موصولی را در زبان انگلیسی از هم متمایز می‌کند که عبارت‌اند از: بند موصولی کامل، بند موصولی کوتاه‌شده به شکل وجه وصفی و بند موصول کوتاه‌شده (صفت ساده). بند موصولی کامل که ساخت سازه‌های آن پیچیده‌تر است، در جایگاه بالاتری نسبت به صفات ساده ادغام می‌شود و بند موصولی کوتاه‌شده به شکل وجه وصفی در جایگاه حد واسط بین آن دو، مانند نمودار ۷ ادغام می‌شود. (Chinque, 2010: ch. 5)

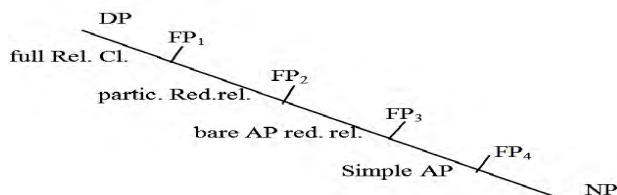

نمودار ۷: جایگاه سلسله مراتبی ادغام انواع بند موصولی در زبان انگلیسی (Cinque, 2010)

Figure 7: Hierarchical merge position of relative clauses in English (Cinque, 2010)

مارانتز (1997) نیز در چارچوب صرف توزیعی، جایگاه ادغام مجهول‌های صفتی و فعلی را به ترتیب پایین‌تر و بالاتر از هسته نقشی فعل کوچک می‌داند. او اضافه می‌کند که در بعضی زبان‌ها، مانند زبان چیچوا، واحدهای واژگانی خاصی برای مجهول‌های صفتی و مجهول‌های نحوی استفاده می‌شود. در نتیجه از دیدگاه صرف توزیعی در مجهول‌های صفتی، هسته نمود (Asp_v) در زیر گروه فعلی با ریشه (صفت) ادغام می‌شود؛ اما در مجهول‌های فعلی، هسته نمود (Asp) در بالای گروه فعلی کوچک ادغام می‌شود. از استدلال‌های فوق نتیجه می‌گیریم به این دلیل که مجهول‌های صفتی در زبان فارسی، نسبت به مجهول‌های فعلی (سازه‌های پیچیده‌تر)، سازه‌های ساده‌تری را تشکیل می‌دهند، پس باید جایگاه ادغام آن‌ها متفاوت باشد. پرسشی که در اینجا مطرح می‌شود این است که در چارچوب صرف توزیعی چه تفاوت مشخصه‌ای بین هسته نمود در مجهول ایستا و آن هسته، در مجهول نتیجه‌ای وجود دارد. پاسخ این است که علاوه بر تفاوت تعبیری آن‌ها، که پیش‌تر بحث شد، به لحاظ مشخصه‌ای نیز بین آن‌ها تفاوت وجود دارد. این تفاوت مربوط به حضور مشخصه «فعل» در نوع نتیجه‌ای و نبود آن مشخصه در نوع ایستا می‌شود؛ زیرا هسته نمود در وجه وصفی ایستا در جایگاه پایین‌تر از فعل ادغام می‌شود. بر اساس آنچه گفته شد، نمودار ۸، ساخت مجهول صفتی در زبان فارسی را برای جمله ۱۰ نشان می‌دهد:

(۱۰). خانه (توسط احمد) خراب شد.

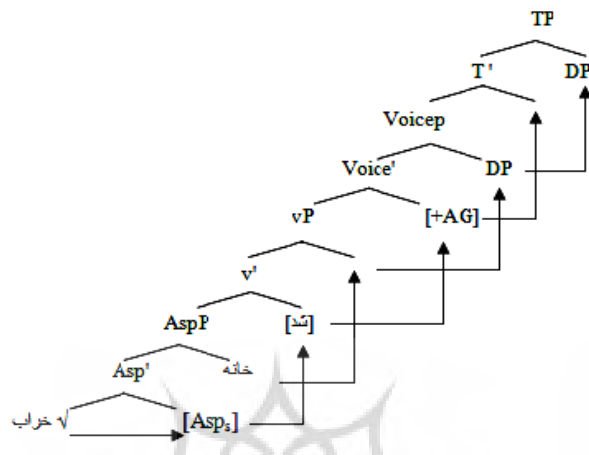

نمودار ۸: ساخت مجهول صفتی در زبان فارسی

Figure 8: The structure of adjectival passive in Persian

۵. نتیجه‌گیری

در مقاله حاضر ساخت مجهول در زبان فارسی را از دیدگاه صرف توزیعی که خلاف رویکردهای پیشین به مجهول، رویکردی نحوی و غیر واژگان‌گرا به صرف است، از منظر تعامل نحو و معنا با تمرکز بر دیدگاه امبیک (2004) بررسی کردیم. پس از معرفی نظریه صرف توزیعی به‌عنوان رویکردی که مدعی است تنها حوزه زایا در دستور نحو است و ساخت تمام واحدهای غیربسیط در نحو شکل می‌گیرد، در راستای پاسخ به پرسش اول به این نتیجه رسیدیم که چون ساخت‌های موسوم به مجهول در زبان فارسی جملگی غیربسیط‌اند، پس اساساً اشتقاق نحوی دارند. از این رو، هر دو ساخت مجهول فعلی و مجهول صفتی، خلاف پژوهش‌های پیشین در ساخت مجهول، با قواعد نحوی یکسان توضیح داده شد و تفاوت آن‌ها به جایگاه ادغام هسته نمود در بالای گروه فعلی کوچک، در مجهول فعلی و ادغام هسته نمود در زیر آن گروه فعلی، در مجهول صفتی نسبت داده شد. سپس در راستای پاسخ به پرسش دوم، با ارائه استدلال‌هایی بر پایه جنبه تعبیری و شواهد زبانی، دریافتیم که برخی وجه‌های وصفی (گداخته، بسته و آراسته) در ترکیب «اسم مفعول + شدن» در ساخت‌های موسوم به مجهول، هم تعبیر رخداد (فعل) و هم

تعبیر رخداد نتیجه‌ای (صفت) دارند. دلیل چنین تفاوتی به کاربرد دوگانه فعل «شدن» به‌عنوان فعل کمکی در ساخت رخدادی و فعل ربطی یا عملگر «شدن» به تعبیر امبیک (2004) در ساخت نتیجه‌ای، نسبت داده شد. آنگاه در چارچوب صرف توزیعی مشخصه‌های نحوی مسئول این دو تعبیر متفاوت نشان داده شد. از جمله تفاوت‌های مهم آن حضور مشخصه‌های کنادی و رخدادی در هسته فعل کوچک در مجهول‌های رخدادی و نبود مشخصه کنادی، اما حضور مشخصه رخدادی در هسته فعل کوچک، در مجهول نتیجه‌ای ذکر شد. به طور کلی ضمن تبیین ساخت مجهول فعلی و مجهول صفتی با قواعد نحوی یکسان، نوع دیگری از وجه وصفی (نتیجه‌ای) در ساخت‌های موسوم به مجهول را با تکیه بر شواهد معنایی و تجربی و نمایش مشخصه‌های نحوی آن در چارچوب صرف توزیعی معرفی کردیم. پیامد چنین بحثی این است که نه تنها تبیین ساخت‌های مجهول به تنها حوزه زبانی دستور، یعنی نحو سپرده خواهد شد؛ بلکه به مناقشه‌های میان زبان‌شناسان ایرانی در خصوص بود یا نبود ساخت مجهول و همچنین ماهیت فعل «شدن» پایان می‌دهد و در نتیجه چنین رویکردی ضمن اینکه اقتصادی‌تر از رویکردهای واژگان‌گراست، به لحاظ نظری نیز در به‌دست‌دادن ویژگی‌های ساخت مجهول از تعمیم بیشتری برخوردار است.

۶. پی‌نوشت‌ها

1. distributed morphology
2. Halle and Marantz
3. Embick
4. event
5. resultative
6. BECOME-operator
7. Wasow
8. Keenan
9. Roberts
10. Dethematized
11. Baker
12. grammatical function changing rules
13. Emonds
14. Kratzer
15. Taraldsen
16. Medova
17. Lundquist
18. participle

19. Raffaella Folli, Heidi Harley & Simin Karimi
20. late insertion
21. complex Objects
22. Baker
23. Pesetsky
24. Borer
25. project
26. Chomsky
27. functional elements
28. Ockham's razor
29. theme
30. Levin & Rappaport
31. Indirect Argument
32. Agentive
33. Aspect
34. sleeman
35. underspecification
36. vocabulary items
37. dynamic
38. lexical item
39. dynamic verbs
40. target state
41. basic state

۴۲. این مشخصه برابر fientive است و از نگاه امبیک (2004) نوعی عملگر شدن را نشان می‌دهد که گذر از «رخداد» به «وضعیت ثابت» را بیان می‌کند.

43. inchoative
44. external predication
45. functional Heads
46. Spell-out
47. Cinque
48. Chichewa

۷. منابع

- انوشه، مزدک (۱۳۹۴). «مسئله مجهول در زبان فارسی». پژوهش‌های زبانی. ش ۶. ص ۱-۲۰.
- دبیرمقدم، محمد (۱۳۶۴). «مجهول در زبان فارسی». زبان‌شناسی. ش ۲(۱). صص ۳۱-۴۶.

- ----- (۱۳۷۴). «فعل مرکب در زبان فارسی». *زبان‌شناسی*. ش ۲۳ - ۲۴. صص ۲-۶.
- راسخ مهند، محمد (۱۳۸۶). «ساخت ناگذرا در زبان فارسی». *زبان و زبان‌شناسی*. ش ۱. صص ۱-۲۰.
- فرشیدورد، خسرو (۱۳۸۲). *دستور مفصل زبان امروز*. تهران: سخن
- واحدی لنگرودی، محمد مهدی (۱۳۷۷). «ساخت‌های فعلی مجهول با «شدن» در زبان فارسی». *مدرس*. ش ۷. تهران: دانشگاه تربیت مدرس.

References:

- Anousheh, M. (2015). "Passive in Persian". *Journal of Language Researches*. 6 (1). Pp. 1-20. [In Persian].
- Baker, M. (1988). *Incorporation: A Theory of Grammatical Function Changing*. Chicago: University of Chicago Press.
- Borer, H. (2004). *Structuring Sense*, Oxford University Press, Oxford.
- Chomsky, N. (1957). *Syntactic Structures*. The Hague: Mouton.
- ----- (1970). "Remarks on Nominalization". In R. Jacobs and P. Rosenbaum (Eds), *Reading in English transformational Grammar*. Waltham, Mass.: Ginn and Company. Pp.184-221.
- Cinque, G. (2010). *The Syntax of Adjectives. A Comparative Study*. MIT Press, Cambridge, Mass.
- Dabir-Moghaddam, M. (1985). "Passive in Persian". *Linguistics*. 2 (1). Pp. 31-64. [In Persian].
- ----- (1995). "Compound verb in Persian". *Linguistics*. 23& 24. Pp. 2-46. [In Persian].
- Embick, D. & R. Noyer, (2007), "Distributed Morphology and the Syntax/Morphology Interface". In G. Ramchand & C. Reiss, eds., *Oxford Handbook of Linguistic Interfaces*, Oxford University Press. Pp. 289-324.

- -----, (2004), "On the structure of resultative participle in English". *Linguistics Inquiry*. 35 (3). Pp. 355-392.
- -----, (2009), "Roots, States and Stative Passives". *Roots Workshop*, University of Stuttgart.
- -----, (2015), *The Morpheme, a Theoretical Introduction*. University of Pennsylvania.
- Emonds, J. (2006). "Adjectival Passives: The Construction in the Iron Mask". In M. Everaert & H. V. Riemsdijk (Eds). *The Blackwell Companion to Syntax*. Vol. I. Pp. 16-60. Oxford: Blackwell Publishing.
- Farshidvard, Kh. (2003). *Today's Detailed Grammar*. Tehran: Sokhan. [In Persian].
- Folli, R.; H. Harley & S. Karimi, (2005), "Determinants of event type in Persian complex predicates". *Lingua*. Pp. 1365-1401
- Halle, M. & A. Marantz, (1993), "Distributed Morphology and the Pieces of Inflection". In Kenneth Hale & Samuel Jay Keyser (eds.), *The View from Building 20: Essays in Linguistics in Honor of Sylvain Bromberger*. MIT Press: Cambridge, Mass. Pp. 53-110.
- Keenan, Edward L. (1985). *Passive in the Worlds Languages*. In I. Timothy Shopen (Ed.) *Language typology and syntactic Description: Clause structure*. Cambridge: Cambridge University press.
- Kelly, J. R. (2013). *The Syntax-Semantics Interface in Distributed Morphology*. Ph.D. dissertation. Georgetown University.
- Kratzer, A. (2000). "Building Statives". In L. Conathan, J. Good, D. Kavistkaya, A. Wulf & A. Yu (Eds.) *Proceeding of the Berkeley Linguistic Society* 26. Pp. 385-399.
- Levin, B. & M. Rappaport (1986). "The formation of adjectival passives". *Linguistic Inquiry* 17. Pp. 623-661.

- Lundquist, B. (2008). *Nominalizations and Participles in Swedish*. Ph.D. dissertation, university of Tromsø.
- Marantz, A. (1997). "No Escape from Syntax: Don't Try Morphological Analysis in the Privacy of Your Own Lexicon". In Demetriadis (Ed.) *Penn Working Papers in Linguistics*, vol. 4. Pennsylvania State University, Philadelphia, Pennsylvania. Pp. 201-225.
- Pesetsky, D. (1995). *Zero Syntax: Experiencers and Cascades*. Cambridge, MA. The MIT Press.
- Rasekh-Mahand, M. (2007). "Inchoative structure in Persian". *Journal of Language and Linguistics*. 1. Pp. 1-20. [In Persian].
- Roberts, Ian G. (1987). *The Representation of Implicit and Dethematized Subjects*. Dordrecht: Foris.
- Saeed, J. (2009). *Semantics*. 3th edition. Chichester. (U.K.): Wiley- Blackwell.
- Seddiqi, D. (2009). *Syntax within the Words*. Economy, Allomorphy, and Argument Selection in Distributed Morphology. John Benjamin Publishing Company, Amsterdam.
- Sleeman, P. (2011). "Verbal and adjectival participles". *Lingua* 121 (10). Pp. 1569-1650.
- Taleghani, A. (2008). *The Interaction of Modality, Aspect and Negation in Persian*. John Amsterdam & Philadelphia: Benjamin's Publishing.
- Taraldsen, T. & L. Medova. (2006). *Do toho!* Ms., University of Tromsø.
- Vahedi Langrudi, M. (1998). "Verbal structures of passive by Shodan in Persian". *Moddares Journal*. 7, Tehran: Tarbiat Modares University press. [In Persian].
- Wasow, T. (1977). "Transformations and the Lexicon". In T. Wasow, P. Cullicover and J. Bresnan (Eds.) *Formal Syntax*. Academic Press: New York. Pp. 327-360.