

تحلیل نقش سرمایه اجتماعی در ریسک‌پذیری و کارآفرینی جوانان روستایی (مطالعه موردی: شهرستان تنکابن)

مجتبی قدیری معصوم^۱ - محمد حجی‌پور^۲ - هادی فراگوزلو^۳ - محمد رمضان جورنبیان^{۴*}

۱- استاد جغرافیا و برنامه‌ریزی روستایی، دانشگاه تهران، تهران، ایران.

۲- دانشجوی دکتری جغرافیا و برنامه‌ریزی روستایی، دانشگاه خوارزمی، تهران، ایران.

۳- دانشجوی دکتری جغرافیا و برنامه‌ریزی روستایی، دانشگاه خوارزمی، تهران، ایران.

۴- دانشجوی دکتری جغرافیا و برنامه‌ریزی روستایی، دانشگاه خوارزمی، تهران، ایران.

تاریخ دریافت: ۱۳۹۴/۰۷/۱۰ صص ۳۱-۱۷ تاریخ تصویب: ۱۳۹۵/۰۶/۲۰

چکیده

هدف: هدف از تحقیق حاضر، بررسی و تبیین الگوی ارتباطی میان ارکان سرمایه اجتماعی با ریسک‌پذیری جوانان در راستای برپایی و توسعه کارآفرینی روستایی در شهرستان تنکابن بوده است.

روش: تحقیق حاضر از لحاظ هدف کاربردی، از نوع توصیفی-تحلیلی و هم‌بستگی است. داده‌ها با دو روش مطالعات اسنادی و میدانی گردآوری شده است. جامعه مورد مطالعه، جوانان روستایی شهرستان تنکابن بوده که از میان آن‌ها تعداد ۳۴۵ نفر با روش نمونه‌گیری خوشه‌ای چندمرحله‌ای انتخاب شده است. تجزیه و تحلیل داده‌ها با انجام معادلات ساختاری به کمک دو نرم‌افزار SPSS و LISREL صورت گرفته است.

یافته‌ها: نتایج حاصل از آزمون تحلیل مسیر با ضریب ۴۸ درصد نشان داد که تا حدودی ریسک‌پذیری جوانان روستایی در محدوده مورد مطالعه متأثر از مؤلفه‌های سرمایه اجتماعی بوده و هم‌چنین، مؤلفه‌های سرمایه اجتماعی علاوه بر اثر مستقیم در ریسک‌پذیری جوانان روستایی، دارای اثر غیرمستقیم نیز بوده است. در میان مؤلفه‌های مورد بررسی، بیش‌ترین میزان اثرگذاری به ترتیب، مشارکت با میزان ۰/۲۲، اعتماد اجتماعی با میزان ۰/۱۹۵، تعلق مکانی با میزان ۰/۱۰۶ و هم‌بستگی و انسجام اجتماعی با میزان ۰/۱۰ بوده است.

محدودیت‌ها: پراکندگی روستاها و بالابودن هزینه‌های مراجعه به روستاهای نمونه تحقیق از مهم‌ترین محدودیت‌ها بوده است.

راه کارهای عملی: افزایش میزان تعامل و ارتباط مؤثر و سطح اعتماد بین کارآفرینان جوان روستایی با ایجاد شبکه‌های اجتماعی بین کارآفرینان، گسترش فرهنگ کارآفرینی در میان جوانان روستایی، حمایت از ریسک و خلاقیت‌های جوانان در جوامع روستایی و فرهنگ‌سازی و افزایش آگاهی مدیران و سایر اقشار جوامع نسبت به مزایای کارآفرینی.

اصالت و ارزش: نقطه قوت تحقیق حاضر، توجه به نقش سرمایه اجتماعی در ریسک‌پذیری و کارآفرینی در میان جوانان روستایی است که تا کنون تحقیقات کم‌تری پیرامون این موضوع انجام شده است.

کلیدواژه‌ها: توسعه روستایی، سرمایه اجتماعی، کارآفرینی، کارآفرینی روستایی، ریسک‌پذیری.

ارجاع: قدیری معصوم، م.، حجی‌پور، م.، فراگوزلو، ه. و جورنبیان، م. ر. (۱۳۹۵). تحلیل نقش سرمایه اجتماعی در ریسک‌پذیری و کارآفرینی جوانان روستایی (مطالعه موردی: شهرستان تنکابن). *مجله پژوهش و برنامه‌ریزی روستایی*، ۵(۴)، ۳۱-۱۷.

<http://dx.doi.org/10.22067/jrpp.v5i4.50281>

۱. مقدمه

۱.۱. طرح مسأله

در اکثر کشورهای جهان سوم، علی‌رغم کاهش پیوسته سهم جمعیت روستایی، هنوز بخش قابل توجهی از جمعیت در این فضاها ساکن‌اند که از طریق تولید محصولات متنوع، نقش به‌سزایی در اقتصاد، توسعه محلی و سرزمینی ایفا می‌کنند (صادقی، ۱۳۷۳، ص. ۲؛ عابدی، ۱۳۸۴، ص. ۲۴؛ استوارت^۱، ۲۰۰۰، ص. ۱). مطالعات نشان داده است که در عمده کشورهای نظیر ایران، کانون‌های روستایی با مسائل و مشکلات عدیده‌ای؛ هم‌چون ناتوانی بخش کشاورزی در جذب و اداره زندگی اقتصادی خانوارها، فقدان یا کمبود زیرساخت‌ها، بیکاری، فقر اقتصادی، کمبود و نبود تجربه زمینه‌های جدید فعالیت‌های اقتصادی و محدودیت امکان رشد اجتماعی افراد مواجه است (مهدوی، ۱۳۸۰، ص. ۸؛ طاهرخانی و قیداری، ۱۳۸۱، ص. ۴۴؛ بقایی، چیدری و نوذری، ۱۳۸۵، ص. ۳۳؛ کونل، داگوپتا، لیشلی و لیپتون^۲، ۱۹۸۲، ص. ۸۶؛ مردوک، پارپیا، وانگ و هومان^۳، ۱۹۸۴، ص. ۳۱۰؛ تاولفون و ایندیورس^۴، ۱۹۹۳، ص. ۹).

امروزه در دنیا اکثر کشورها، در راستای حصول پیشرفت اقتصادی از ابزاری؛ هم‌چون کارآفرینی و پرورش کارآفرینان استفاده می‌کنند (افتخاری، قیداری و رضوی، ۱۳۸۹، ص. ۲؛ کردنائیج، احمدپور و شهاب‌الدین، ۱۳۸۴، ص. ۱۱۹)؛ به گونه‌ای که برخی صاحب‌نظران معتقدند «کارآفرینی» موتور رشد اقتصادی (دانائی فرد، فروهی و صالحی، ۱۳۸۶، ص. ۲۲۱) و مبنای توسعه سرزمینی است (فرهنگی و صفرزاده، ۱۳۸۴، ص. ۴؛ هریوت و کمپل^۵، ۲۰۰۲، ص. ۲؛ چادوری، ۲۰۰۷، ص. ۲۴۰)؛ زیرا کارآفرینی توان برطرف‌کنندگی بسیاری از چالش‌های گریبان‌گیر فضاهای جغرافیایی؛ هم‌چون بیکاری، درآمد پایین و عدم تنوع اقتصادی به‌ویژه در مناطق روستایی را داراست. از این رو است که کارآفرینی روستایی راه‌کاری جدید در نظریه‌های توسعه برای توانمندسازی و ظرفیت‌سازی در مناطق روستایی با هدف کاهش شکاف شهر - روستا، ایجاد برابری اقتصادی، اجتماعی، محیطی و نهادی به شمار می‌رود و هم‌چنین، ابزاری مهم در راستای دستیابی به توسعه پایدار (افتخاری، قیداری و رضوی، ۱۳۸۹، ص. ۳). کارآفرینی به عنوان جریانی نو در رهیافت توسعه، با مفهوم ریسک‌کردن و خطرکردن در میان افراد جامعه قرین شده است (سعیدی، ۱۳۸۸، ص. ۱۹). در واقع، یکی از

عوامل دخیل در توسعه کارآفرینی، سطح ریسک‌پذیری فعالان این عرصه یا همان کارآفرینان است. در این میان، میزان ریسک‌پذیری جوانان از اهمیت بی‌بدیلی برخوردار است؛ زیرا جوانان به عنوان بخش مهم سرمایه انسانی، نیروی‌های اصلی محرک رشد و توسعه سرزمین به شمار می‌روند؛ به بیان دیگر، وجود سرمایه انسانی‌ای؛ هم‌چون جوانان با خصایص کیفی لازم می‌تواند متضمن استیلای توسعه مکانی^۶ فضایی و به‌ویژه توسعه فضاهای روستایی باشد (پورسینا، چیدری و حسینی، ۱۳۸۹، ص. ۳۲).

سطح و دامنه ریسک‌پذیری وابسته به فاکتورهای متنابهی است که یکی از برجسته‌ترین آن، مقوله «سرمایه» است. در واقع، در کارآفرینی چهار نوع سرمایه اقتصادی، اجتماعی، انسانی و فرهنگی مطرح و لازم است (فرکین^۶، ۲۰۰۱، ص. ۴۲). در این میان، سرمایه اجتماعی نقش بسیار مهم‌تری نسبت به سایر سرمایه‌ها دارد؛ به گونه‌ای که در صورت نبود سرمایه اجتماعی، سایر سرمایه‌ها اثربخشی خود را از دست داده و پیمودن راه‌های توسعه و تکامل فرهنگی و اقتصادی، ناهموار و دشوار می‌شود (آدلر^۷، ۲۰۰۲، صص. ۱۷-۱۸). با توجه به این که نواحی روستایی با مشکلات عدیده به‌خصوص در زمینه اقتصادی و اجتماعی مواجه است و جوانان روستایی به عنوان سرمایه‌های انسانی این فضاها به علت گستردگی مسائل یادشده، در وازدگی و واگرایی از روستاها به سر می‌برند (آقاسی‌زاده، ۱۳۷۵، ص. ۳۴)، این مسأله اساسی مطرح نظر است که «چه‌طور سرمایه اجتماعی می‌تواند بر ریسک‌پذیری جوانان روستایی در جهت توسعه کارآفرینی و چاره‌سازی مشکلاتی چون گریز آن‌ها از فضاهای یادشده اثرگذار باشد؟». در این مقاله کوشش شده است تا به بررسی و تبیین الگوی ارتباطی میان ارکان سرمایه اجتماعی با ریسک‌پذیری جوانان در راستای پایایی کارآفرینی روستایی در شهرستان تنکابن پرداخته شود. شهرستان تنکابن در غرب استان مازندران قرار گرفته و بیش از ۵۴ درصد (۸۳۴۱۷ نفر) از جمعیت این شهرستان در سکونت‌گاه‌های روستایی ساکن هستند. هم‌چنین، از این تعداد جمعیت نیز بیش از ۳۷ درصد (۳۱۲۰۹ نفر) را جوانان روستایی تشکیل می‌دهد و از این رو، وجود این جمعیت چشم‌گیر به عنوان سرمایه‌های انسانی ضرورت پرداختن به مواردی چون ریسک‌پذیری آن‌ها را در راستای کارآفرینی روستایی توجیه می‌کند.

۲.۱. پیشینه تحقیق

به لحاظ سابقه پژوهش در زمینه موضوع مورد مطالعه می‌توان به تحقیقات زیر اشاره داشت:

اوزگن و بارون^۸ (۲۰۰۷) در پژوهشی به بررسی «نقش منابع اجتماعی اطلاعات در شناخت فرصت‌ها» پرداخته‌اند. نتایج مؤید این واقعیت بوده است که اتکای کارآفرینان به یک مربی و شبکه‌های اجتماعی غیررسمی، احتمال کشف ایجاد کسب‌وکار جدید را برای آن‌ها افزایش می‌دهد.

تحقیقات مؤسسه تاندو آفین پاتریک^۹ (۲۰۱۰) با عنوان «بررسی ظرفیت‌های کارآفرینانه محیط به عنوان یک دستور کار برای توسعه روستایی» نشان داد که آگاهی کارآفرین که حاصل ارتباطات و توسعه اجتماعی فرد بوده در کسب‌وکار او مؤثر است.

نتایج تحقیق تسلیمی و منوریان (۱۳۸۵) در مطالعه‌ای با عنوان «بررسی رابطه بین سرمایه اجتماعی و کارآفرینی درون‌سازمانی» نشان می‌دهد که بین سرمایه اجتماعی و ابعاد شناختی و ساختاری آن با کارآفرینی درون‌سازمانی رابطه‌ای مثبت وجود دارد؛ به عبارت دیگر، با افزایش سرمایه اجتماعی، کارآفرینی درون‌سازمانی افزایش می‌یابد.

ربیعی و صادق‌زاده (۱۳۹۰) در پژوهشی به «بررسی رابطه سرمایه اجتماعی با کارآفرینی» پرداخته است. یافته‌ها نشان داده است که شرایط محیطی متأثر از سرمایه اجتماعی می‌توانند فرصت تبدیل خلاقیت به کارآفرینی را دست‌خوش تغییر کنند. داشتن شبکه‌ای از روابط گسترده، بالابودن اعتماد و تبادل اطلاعات میل به کارآفرینی را افزایش خواهد داد.

بالابردن حمایت اجتماعی از ریسک خلاقانه ارتقای روحیه کار تیمی و فعالیت‌های مشارکتی عوامل ارتباطی و روابط متقابل با اعتماد، زمینه‌های اجتماعی کارآفرینی به حساب می‌آید.

پورکیانی و بهرام‌نژاد (۱۳۹۱) در تحقیقی با عنوان «نقش و تأثیر سرمایه اجتماعی بر کارآفرینی سازمانی» دریافتند کارآفرینی سازمانی سبب افزایش سرمایه اجتماعی می‌شود. هم‌چنین، افراد کارآفرین باید دارای سرمایه اجتماعی بالایی باشند تا بتوانند ویژگی‌های شخصیتی نهفته در خود را بروز داده و باعث ایجاد کنش مثبت در جامعه و در نهایت، رسیدن به توسعه پایدار شود.

یدالهی‌فارس و رضوی (۱۳۹۱) در تحقیقی به بررسی «نقش سرمایه اجتماعی و سرمایه انسانی در کارآفرینی جوانان در روستاهای بخش کربال» پرداخته‌اند. نتایج مطالعات ایشان نشان داده که اندازه شبکه اجتماعی با موفقیت در کارآفرینی رابطه مثبت و معناداری دارد. هم‌چنین، مهارت‌های کارآفرین و تجربه وی با موفقیت در کارآفرینی نیز دارای رابطه مثبت و معناداری است. از مجموع مطالعات گذشته می‌توان نتیجه گرفت که تا کنون تنها به بررسی ارتباط سرمایه اجتماعی با کلیت کارآفرینی پرداخته شده است و سرمایه اجتماعی در ارتباط با تغییرات ریسک‌پذیری افراد جامعه برای توسعه کارآفرینی و یا کارآفرینان کم‌تر دیده شده است. از این نظر، تحقیق حاضر تمایز می‌یابد. از این رو، براساس چهارچوب نظری تحقیق و مطالعات گذشته می‌توان مدل مفهومی زیر (شکل ۱) را برای تحقیق ترسیم کرد.



شکل ۱- الگوی ارتباطی سرمایه اجتماعی و توسعه کارآفرینی روستایی (مدل مفهومی تحقیق)

مأخذ: یافته‌های پژوهش، ۱۳۹۲

۲. روش‌شناسی تحقیق

این مقاله به لحاظ هدف، کاربردی و توسعه‌ای است. از حیث ماهیت و روش نوعی تحقیق توصیفی^۱ تحلیلی و هم‌پستگی است. داده‌های مورد نیاز با استفاده از مطالعات اسنادی و میدانی گردآوری شده است. ابزار استفاده‌شده در روش میدانی پرسش‌نامه^۲ محقق‌ساخته که سؤالات آن در چهارچوب طیف ۵ ارزشی لیکرت، از خیلی کم بارزش (۱) تا خیلی زیاد بارزش (۵) تدوین شده است. روایی ابزار به کمک ۱۵ نفر از خبرگان و متخصصان حوزه برنامه‌ریزی و توسعه روستایی در زمینه مورد بحث بررسی شد. میزان پایایی آن با انجام تحلیل عاملی در نرم‌افزار SPSS و محاسبه مقدار آزمون K.M.O برابر ۰/۸۱۲ به دست آمده که مؤید اطمینان بالای ابزار تحقیق بوده است. شاخص‌های مورد بررسی با توجه به سؤال و اهداف تحقیق و هم‌چنین، مطالعات مشابهی که صورت گرفته انتخاب شده است. جامعه مورد مطالعه، جوانان روستایی شهرستان تنکابن مشتمل بر ۳۱۲۰۹ نفر بوده که در

۲۶۱۸۷ خانوار زندگی می‌کنند (مرکز آمار ایران، ۱۳۹۰). از این تعداد به کمک فرمول کوکران و با ضریب اطمینان ۹۵ درصد، حجم نمونه ۳۶۵ نفر جوان روستایی تعیین شد که براساس میزان آزمون بارتلت ۹۵۱/۶۸۹ کفایت حجم نمونه برای انجام تحقیق و تحلیل نیز تأیید شده است. نمونه‌های تحقیق در سطح جامعه با استفاده از روش نمونه‌گیری خوشه‌ای چندمرحله‌ای و به طور تصادفی به ترتیب، بخش، دهستان و آبادی انتخاب شده است (جدول ۱). به منظور انجام پرسش‌گری سعی شد تا آبادی‌هایی انتخاب شود که کارآفرینی و زمینه‌های توسعه آن دارای رونق بیش‌تری بوده باشد. در جدول (۱) واحدهای جغرافیایی انتخاب شده به همراه حجم نمونه در آن نمایش داده شده است. آمار توصیفی با استفاده از پارامترهای مربوطه در نرم‌افزار SPSS تهیه، تجزیه و تحلیل نهایی با انجام تحلیل مسیر در نرم‌افزار LISREL8.5 انجام شده است.

جدول ۱- روستاهای مورد مطالعه و حجم نمونه در آن

مأخذ: یافته‌های پژوهش، ۱۳۹۲

بخش	دهستان	آبادی	حجم نمونه	بخش	دهستان	آبادی	حجم نمونه						
مرکزی	شمس‌الدین	حاجی‌آباد	۳۰	مرکزی	پاجان	پلت کله	۱۲						
		میرشمس‌الدین	۲۶			الکله	۱۲						
		ولی‌آباد	۵۰			مازوچال	۳						
مرکزی	پاجان	لزرین	۱۴			مرکزی	سه‌خوار	برسه	۷				
		نصیرآباد	۱۷					امامزاده قاسم	۵				
		چنارین	۲۰					میلکوه	۶				
		گراکو	۱۱					خانپان	۳				
		کشکو	۱۶					سرن	۳				
		چلاسر	۱۱					مران	۳				
		خشک‌رود	۸					لناک	۶				
		تلوسر محله	۳					لشگرک	۱۴				
		مرکزی	شمس‌الدین					تمشکل	۱۱	مرکزی	بله	کرف	۶
								لوله ده	۷			مرزک	۱۱
ترین	۱۹			سیاورز	۱۷								
		معلم کوه	۱۴										
جمع کل				۳۶۵									

۳. مبانی نظری تحقیق

یکی از باورهای برنامه‌ریزان و متولیان توسعه سکونت‌گاه‌های انسانی در عصر حاضر، لزوم تشویق جمعیت انسانی برای گرایش به کارآفرینی است تا در سایه این رهیافت، چاره‌جویی مناسب و پایداری برای چالش‌های حاکم بر فضاهای جغرافیایی نظیر روستاها شود. کارآفرینی به عنوان رویکرد جدید برای حصول توسعه، دارای تعاریف و تفاسیر متنابهی است. (لو و مک‌میلان^{۱۰}، ۱۹۸۸، ص. ۱۴۲). کارآفرینی را ایجاد بنگاه‌های اقتصادی جدید می‌نامند. به تعبیر بایگرو و تیمونز^{۱۱} (۱۹۹۲) کارآفرینی فرآیند خلق یا تصاحب یک فرصت و دنبال کردن آن، صرف نظر از منابع جاری کنترل شده است؛ به عبارتی، تلاشی برای آفرینش کار و حرفه جدید و گسترش فعالیت‌های موجود به وسیله فرد یا گروهی از افراد است (زاچاریس، بیگرو و شپرد^{۱۲}، ۲۰۰۰، ص. ۲۵). هم‌چنین، استونر و فریمن^{۱۳} (۱۹۹۲) معتقدند کارآفرینی فرآیندهای منقطع ترکیب منابع برای تولید کالا و خدماتی است که تسریع‌کننده رشد اقتصادی، افزایش‌دهنده تولیدات و ایجادکننده خدمات، تولیدات و فن‌آوری‌های جدید است. به این ترتیب، می‌توان گفت کارآفرینی فرآیندی است که در آن فرد کارآفرین بنا به ویژگی‌های شخصیتی خود، آگاهانه در پی حل یک مشکل بوده و با روحیه نوآوری و خلاقیت خود راه حل، ابزار و یا طرحی را ارائه و برای عملی کردن آن با پذیرش خطرپذیری‌های مربوطه اقدام و در نهایت، تلاش می‌کند که محصول خود را عرضه کند و یک جریان جدید را پی‌ریزی و توسعه دهد (زمانی، ۱۳۸۷، ص. ۳). از مجموع تعاریف کارآفرینی می‌توان دریافت که محور اصلی شکل‌گیری فعالیت کارآفرینانه، حضور و وجود فردی با عنوان کارآفرین است. کارآفرینان کسانی هستند که با ترکیب نوآوری و فعالیت‌های کاری مناسب به تولیدات و خدمات خود جنبه اقتصادی داده و در نهایت، زمینه رشد بیش‌تر واحدهایشان را فراهم می‌آورند (دابسون^{۱۴}، ۲۰۰۱، ص. ۱۲). در تعریف کارآفرین بر نقش مدیریتی او تأکید می‌شود و اعتقاد بر این است که کارآفرین باید سازوکارها و ملزومات اجتماعی و اقتصادی را سازمان‌دهی و بازسازی کند و برای اهدافی خطیر چون رفع نابرابری میان عرضه و تقاضا به ترکیب جدیدی از تولید دست یازد که جهت تفوق در این امر، اساسی‌ترین اصل «برخوردارگی از قابلیت تحمل شرایط عدم قطعیت و ریسک‌پذیری» است (صمدآقایی،

۱۳۷۷، ص. ۲۲؛ پراج^{۱۵}، ۱۹۹۹، ص. ۳۰۷؛ بارمت^{۱۶}، ۲۰۰۰، ص. ۱۲۲)؛ به عبارت دیگر، میل به خطرپذیری حساب‌شده براساس زمان از اجزای اصلی فرآیند کارآفرینی به عنوان فرآیندی پویاست (کوراتکو و هادگتس^{۱۷}، ۲۰۰۴، ص. ۳۰)؛ زیرا خطرپذیری‌های کارآفرینانه دارای نقش بنیادین در نوآوری، تولید و رقابت اثربخش است (علی‌میری، ۱۳۸۷، ص. ۱۴۲؛ گراس و مک‌میلان، ۱۹۹۲، ص. ۱۲۱). کارآفرینی روستایی به عنوان نگاهی مکانی^{۱۸} فضایی به مقوله یادشده، در اصل هیچ تفاوتی با مفهوم عام کارآفرینی ندارد. تنها شرایط خاص مناطق روستایی نظیر بالاتر بودن خطرپذیری، کمبود امکانات و ضعف مدیریت در این فضاها سبب می‌شود که زمینه‌های کارآفرینی در این نواحی متفاوت با سایر نواحی و فعالیت‌ها باشد. به این‌گونه، کارآفرین روستایی به دنبال شناسایی فرصت‌های جدید، نوآوری و خلاقیت در فعالیت‌های کشاورزی و غیرکشاورزی، کاربری اراضی و استفاده بهینه، متنوع و نوآورانه در راستای توسعه روستایی است (رضوانی و نجارزاده، ۱۳۸۷، ص. ۱۶۵)؛ به تعبیر دیگر، از منظر ریگان، کارآفرینی روستایی فراهم‌کننده زمینه اشتغال، افزایش درآمد و تولید ثروت، بهبوددهنده کیفیت زندگی و کمک‌کننده به افراد محلی برای مشارکت در اقتصاد است (ریگان^{۱۹}، ۲۰۰۲، ص. ۴۱). از نگاه ورتمن، ایجاد سازمانی جدید است که تولید تازه یا خدمتی جدید را معرفی می‌کند و یا بازار جدیدی را به وجود می‌آورد یا از تکنولوژی جدید در محیط روستایی استفاده می‌کند (هریوت، ۲۰۰۲، ص. ۲). حیات و توسعه کارآفرینی در فضاهای روستایی معلول عواملی هم‌چون توسعه زیرساخت‌های اجتماعی، انجام هم‌زمان تحقیق و توسعه، افزایش کیفیت نیروی انسانی، افزایش کیفیت مدیریت، توسعه آموزش و توسعه تکنولوژی است (احمدپورداریانی، ۱۳۸۰، ص. ۷۸؛ ورهیل^{۲۰}، ۲۰۰۱، ص. ۷۸؛ کروگمن^{۲۱}، ۱۹۹۱، ص. ۸). در این میان، یکی از مهم‌ترین فاکتورهای اساسی و زمینه‌ساز، سرمایه اجتماعی است؛ زیرا سبب بروز خلاقیت، رفتارهای نوآورانه و افزایش ریسک‌پذیری مدبرانه کارآفرینان می‌شود (الوانی و سیدنقوی، ۱۳۷۹، ص. ۷؛ الستریا و اندرسون^{۲۲}، ۲۰۰۲، ص. ۳) سرمایه اجتماعی منابعی است که در شبکه‌های کسب‌وکار یا درون شبکه‌های فردی به وجود می‌آید. این منابع شامل اطلاعات، اندیشه‌ها، راهنمایی‌ها،

۲۰۰۸، ص. ۳۹۲). ریسک ترکیبی از احتمالات و پیامدهای یک حادثه است و در این بین، اندیشه اصلی سرمایه اجتماعی این است که اطرافیان دارایی بسیار مهمی را تشکیل می‌دهند که یک فرد می‌تواند در شرایط بحرانی، آن‌ها را به کار گیرد، از آن‌ها بهره گیرد و یا برای منافع مادی استفاده کند. اجتماعاتی که از نعمت مجموعه گوناگونی از شبکه‌های اجتماعی و انجمن‌های مدنی برخوردار هستند، در یک وضعیت مستحکم‌تر در مواجهه با آسیب‌پذیری و حل منازعات قرار دارند و بهتر می‌توانند منابع ریسک را تحت کنترل خود در بیاورند (علی‌بیگی و علی‌آبادی و گراوندی، ۱۳۹۱، ص. ۱۰۴).

۴. یافته‌های تحقیق

۴.۱. سرمایه اجتماعی

مقوله سرمایه اجتماعی در جامعه مورد مطالعه به کمک مؤلفه‌هایی چون تعلق مکانی، هم‌بستگی و انسجام، اعتماد و مشارکت سنجیده شده است. بررسی میزان تعلق مکانی جوانان مورد مطالعه به روستای محل زندگی نشان داد که این شاخص با میانگین کل ۳/۵۲ در افراد مورد مطالعه در سطح متوسط تا نسبتاً زیادی قرار دارد. در میان شاخص‌های تعلق مکانی، بیش‌ترین میزان مربوط به رضایت از زندگی در روستا با میانگین ۳/۸ بوده و شاخص افتخار به زندگی در روستا با میانگین ۳/۲۵ نیز دارای کم‌ترین میزان در میان جوانان بوده است (جدول ۲).

فرصت‌های کسب‌وکار، سرمایه‌های مالی، قدرت و نفوذ، پشتیبانی احساسی، خیرخواهی، اعتماد و هم‌کاری هستند. کلمه «اجتماعی» در عنوان سرمایه اجتماعی، دلالت بر این دارد که این منابع، خود دارایی‌های شخصی محسوب نشده و هیچ فردی به‌تنهایی مالک آن‌ها نیست. این منابع در دل شبکه‌های روابط قرار گرفته‌اند (بیکر^{۱۸}، ۱۳۸۲، ص. ۱۲). سرمایه اجتماعی را می‌توان حاصل پدیده‌هایی چون اعتماد متقابل، تعامل اجتماعی متقابل، گروه‌های اجتماعی، احساس هویت جمعی و گروهی، احساس وجود تصویری مشترک از آینده و کار گروهی در یک سیستم اجتماعی دانست (علوی، ۱۳۸۰، ص. ۳۶). دو رکن اساسی سرمایه اجتماعی، اعتماد و شبکه اجتماعی است (پونتام^{۲۳}، ۲۰۰۰، ص. ۳۲). در پی ارتباطات درونی جامعه و شکل‌یابی شبکه‌های اجتماعی از پیوند افراد موجود، تبادل اطلاعات و هم‌کاری در حل مشکلات و افزایش امکان موفقیت افراد در رسیدن به اهدافشان حاصل می‌شود (ونگ، چن و لی^{۲۴}، ۲۰۰۸، ص. ۱۰۲؛ رینگ، پردو و کریسمن^{۲۵}، ۲۰۱۰، ص. ۱۷۷). در واقع، گروهی از افراد که می‌تواند همان کارآفرینان استقرار یافته در فضای جغرافیایی باشد، به واسطه ارتباط با دیگر بخش‌های اجتماعی با منابع و فرصت‌های فزون‌تری مواجه می‌شوند و دایره انتخاب آن‌ها گسترده‌تر می‌شود. در نتیجه این کنش اجتماعی می‌توان ارتقای ریسک‌پذیری مدبرانه و هوشمندانه را که مورد تأکید اصول توسعه کارآفرینی است، شاهد بود (باگواتلا، الفرینگ، تیلبرگ و گرهارد^{۲۶}، ۲۰۱۰، ص. ۳۲۰؛ کیس و دنیس^{۲۷}،

جدول ۲- میزان تعلق مکانی جوانان مورد مطالعه به روستای محل زندگی

مأخذ: یافته‌های پژوهش، ۱۳۹۲

رتبه	گویه	میانگین	انحراف از معیار
۱	رضایت از زندگی در روستا	۳/۸	۰/۸۱
۲	اعتقاد به این که روستای بخشی از هویت فرد است	۳/۷۵	۰/۸۸۴
۳	علاقه به زندگی در روستا	۳/۵۶	۱/۰۱۶
۴	علاقه به اهالی روستا	۳/۵	۰/۸۶۶
۵	علاقه به سپری کردن مراسم‌های ملی و مذهبی در محیط روستا	۳/۳	۰/۸۹۹
۶	افتخار به زندگی در این روستا	۳/۲۵	۰/۹۴۱

اجتماعی بیش‌ترین رقم مربوط به پرهیز از عیب‌جویی و بدگویی از دیگر اهالی روستا با میانگین ۳/۴ بوده است. هم‌چنین، میزان مراودات و مناسبات اجتماعی جوانان روستایی با دیگر اهالی با میانگین ۲/۴ پایین‌ترین رتبه است.

مطالعه میزان هم‌بستگی و انسجام اجتماعی در جامعه مورد بررسی جوانان روستایی در شهرستان تنکابن، نشان می‌دهد که به طور کلی هم‌بستگی آن‌ها با میانگین کل ۲/۸۲ در سطح پایینی قرار دارد. در میان شاخص‌های انسجام

جدول ۳- میزان هم‌بستگی و انسجام اجتماعی جوانان مورد مطالعه با دیگر اهالی روستا

مأخذ: یافته‌های پژوهش، ۱۳۹۲

رتبه	گویه	میانگین	انحراف از معیار
۱	پرهیز از عیب‌جویی و بدگویی از دیگر اهالی روستا	۳/۴	۰/۷۴۱
۲	استواری روابط دوستانه و تعاملات دوطرفه با دیگر اهالی روستا	۳/۰۵	۰/۳۸۲
۳	رعایت حقوق دیگر اهالی روستا	۲/۸	۰/۶۰۴
۴	دوری از دوستگی و اختلاف با سایر اهالی روستا	۲/۷۵	۰/۶۲۵
۵	کمک به اهالی روستا در برطرف کردن گرفتاری‌های روزمره	۲/۷	۰/۴۵۸
۶	احساس مسئولیت نسبت به دیگر اهالی روستا	۲/۶۵	۰/۴۷۸
۷	مراودات و مناسبات با دیگر اهالی روستا	۲/۴	۰/۴۹۱

اعتماد اجتماعی یکی از ارکان مهم سرمایه اجتماعی در راستای ریسک‌پذیری برای توسعه کارآفرینی است. این شاخص با میانگین کل ۳/۳۷ نشان می‌دهد که میزان اعتماد اجتماعی در میان جامعه مورد مطالعه در حد متوسطی قرار دارد. از این رو، می‌توان گفت نگاه مثبتی در بحث اعتماد به افراد حاضر در محیط روستایی میان جوانان برقرار است. همچنین، یافته‌ها مبین آن است گویه «تنها افراد درجه یک

خانواده مورد اعتماد هستند» با میانگین ۳/۹۱ بالاترین رتبه و گویه «نسبت به کارکنان دولت اعتماد وجود دارد» با میانگین ۲/۲۵ دارای کم‌ترین رتبه است (جدول ۴). سطح پایین بی‌اعتمادی جوانان روستایی به کارکنان دولتی را می‌توان مربوط به کم‌توجهی سازمان‌های دولتی به مطالبات و عدم درک صحیح نیازهای آن‌ها دانست.

جدول ۴- میزان اعتماد اجتماعی جوانان مورد مطالعه به دیگر اهالی روستا

مأخذ: یافته‌های پژوهش، ۱۳۹۲

رتبه	گویه	میانگین	انحراف از معیار
۱	تنها افراد درجه یک خانواده مورد اعتماد هستند	۳/۹۱	۰/۸۸۲
۲	پول‌قرض دادن میان اهالی به سهولت انجام می‌شود	۳/۸۱	۰/۹۸۵
۳	دوستان و همسایگان افرادی قابل اعتماد هستند	۳/۷	۰/۹
۴	افراد به سهولت ضمانت مالی یکدیگر را می‌کنند	۳/۶۱	۱/۰۷۳
۵	وفای به عهد و ملدن بر سر قول‌وقرارها افزایش یافته است	۳/۵۱	۱/۱۲۶
۶	در معاملات درست‌کاری و صداقت حاکم است	۳/۳۶	۱/۱۶
۷	نسبت به اعضای شورای اسلامی و دهیار روستا اعتماد وجود دارد	۳/۳۱	۱/۱۵۳
۸	اعتماد به اهالی روستا افزایش یافته است	۲/۹۱	۱
۹	نسبت به کارکنان دولت اعتماد وجود دارد	۲/۲۵	۰/۸۴۱

سنجش میزان مشارکت با میانگین ۲/۵۷ نشان می‌دهد که در مجموع، مشارکت آن‌ها در سطح کم بوده است. حضور و مشارکت فعال در انتخابات شوراهای اسلامی با میانگین ۳/۲۱ شاخصی است که در میان شاخص‌های مشارکتی سنجیده

شده و بیش‌ترین میزان را داشته است. کم‌ترین زمینه مشارکت نیز با میانگین ۲/۲۱ در کمک به اجرای پروژه‌های عمومی در روستا بدون چشم‌داشت مزد بوده است (جدول ۵).

جدول ۵- میزان مشارکت جوانان مورد مطالعه در محیط روستا

مأخذ: یافته‌های پژوهش، ۱۳۹۲

رتبه	گویه	میانگین	انحراف از معیار
۱	مشارکت فعال در همه انتخابات شورای روستا	۳/۲۱	۱/۰۲۹
۲	مشارکت در نشست‌های عمومی روستا و برگزاری مراسم‌ها	۲/۶	۰/۹۱۹
۳	نظر مثبت به موفقیت‌آمیز بودن کارهای مشارکتی	۲/۶۱	۰/۷۳۶
۴	مشارکت فکری و یدی با شورای اسلامی و دهیاری	۲/۲۶	۰/۶۳۳
۵	مشارکت در پروژه‌های عمومی روستا	۲/۲۱	۰/۶۲۱

۲.۴. ریسک‌پذیری جوانان در زمینه کارآفرینی

روستایی

ریسک‌پذیری به هم‌راه خلاقیت و نوآوری از ارکان بنیادین توسعه کارآفرینی به شمار می‌رود. مطالعه میزان ریسک‌پذیری جوانان روستایی شهرستان تنکابن نشان می‌دهد که ریسک‌پذیری این گروه با میانگین ۳/۳۷ در سطح نسبتاً بالایی

قرار دارد. در میان شاخص‌های مورد بررسی، مقوله میزان اعتقاد به خطراتادن موقعیت فرد با انجام فعالیت‌های جدید و دارا بودن شرایط پذیرش ریسک بالا با میانگین ۴/۰۵ در بالاترین حد بوده است. کم‌ترین رقم در حوزه ریسک‌پذیری مربوط به اعتقاد به مطلوب بودن شرایط کارآفرینی در جامعه با میانگین ۲/۴ بوده است (جدول ۶).

جدول ۶- میزان ریسک‌پذیری جوانان در زمینه کارآفرینی روستایی

مأخذ: یافته‌های پژوهش، ۱۳۹۲

رتبه	گویه	میانگین	انحراف از معیار
۱	انجام فعالیت‌های جدید ممکن است موقعیت فرد را با خطر مواجه سازد	۴/۰۵	۰/۷۳۸
۲	دارا بودن شرایط پذیرش ریسک بالا	۴/۰۵	۱/۰۲۷
۳	تمایل به دنبال کردن فعالیت‌هایی که لزوماً دارای قطعیت بالایی نبوده	۳/۸	۰/۹۷۵
۴	اعتقاد به پیش‌برنده بودن شکست	۳/۴۵	۰/۷۴۶
۵	اعتقاد به ارزشمند بودن یک کار جدید	۳/۴۱	۰/۷۳۸
۶	اعتقاد به سرانجام‌داشتن خطرپذیری و زحمت‌کشیدن	۳/۴۱	۰/۸۰۲
۷	اطمینان به قدرت خود برای تحقق بخشیدن به اهداف	۳/۴	۰/۸۶۴
۸	اعتقاد به شانس و اقبال	۳/۳	۰/۹۵۹
۹	تمایل به ریسک برای بهتر شدن وضعیت زندگی؛ مانند برپایی یک فعالیت نوپا	۳/۱۵	۱/۰۱۶
۱۰	نداشتن هراس از ریسک کردن در کارهای اقتصادی	۳/۱	۰/۹۹۹
۱۱	اعتقاد به دارا بودن شرایط و روحیه کارآفرینی	۲/۹۵	۰/۸۱۸
۱۲	اعتقاد به مطلوب بودن شرایط کارآفرینی در جامعه	۲/۴	۰/۸۰۸

۳.۴. الگوی ارتباطی سرمایه اجتماعی با ریسک‌پذیری

به منظور بررسی و تحلیل الگوی ارتباط (مستقیم و غیرمستقیم) مؤلفه‌های سرمایه اجتماعی با ریسک‌پذیری جوانان روستایی از تحلیل مسیر استفاده شده است. میزان ضریب تعیین برای مدل ارائه شده (شکل ۲) برابر با ۴۸ درصد بوده است که براساس آن، می‌توان گفت تا حدودی ریسک‌پذیری جوانان روستایی مورد مطالعه متأثر از مؤلفه‌های سرمایه اجتماعی است. همچنین، از آن‌جا که شاخص برازش و نیکویی مدل (RMSEA) برابر ۰/۰۵۴ بوده، می‌توان گفت

مدل تحلیل و ارتباطی ارائه شده از برازش قابل قبولی برخوردار است. اثر مؤلفه‌های سرمایه اجتماعی بر ریسک‌پذیری جوانان روستایی مثبت بوده است. همچنین، در بین مؤلفه‌های یادشده، بیش‌ترین میزان اثرگذاری (مستقیم و غیرمستقیم) از سوی مقوله مشارکت ۰/۲۲ بوده است. در مراتب بعدی اعتماد اجتماعی، اثر کلی آن بر ریسک‌پذیری جوانان جهت توسعه کارآفرینی روستایی ۰/۱۹۵، تعلق مکانی ۰/۱۰۶۷ و هم‌بستگی و انسجام اجتماعی ۰/۱۰ بوده است (جدول ۷).

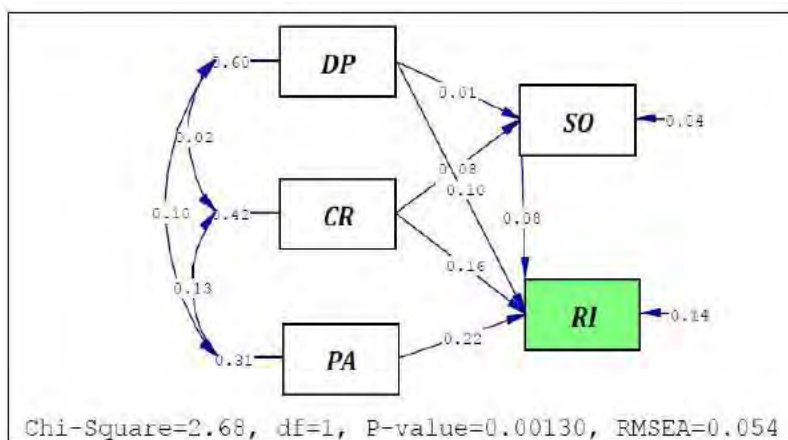

شکل ۲- الگوی اثرگذاری مؤلفه‌های سرمایه اجتماعی بر ریسک‌پذیری جوانان به منظور توسعه کارآفرینی روستایی
 مأخذ: یافته‌های پژوهش، ۱۳۹۲

جدول ۷- میزان اثرات مستقیم و غیرمستقیم مؤلفه‌های سرمایه اجتماعی بر ریسک‌پذیری جوانان در زمینه کارآفرینی روستایی
 مأخذ: یافته‌های پژوهش، ۱۳۹۲

متغیر مستقل	متغیر وابسته	میزان اثر مستقیم	میزان اثر غیرمستقیم	مجموع اثرات
تعلق مکانی (DP)	ریسک‌پذیری جوانان (RI)	۰/۰۸	۰/۰۲۶۷	۰/۱۰۶۷
هم‌بستگی و انسجام (SO)		۰/۱۰	-	۰/۱۰
اعتماد اجتماعی (CR)		۰/۱۶	۰/۰۳۵	۰/۱۹۵
مشارکت (PA)		۰/۲۲	-	۰/۲۲

۵. بحث و نتیجه‌گیری

زمینه ریسک‌پذیری به‌ویژه در نسل جوان به عنوان بخش مهم سرمایه انسانی سرزمین است. از آنجا که انسان و کنش فضایی او تابعیتی از شرایط و سرمایه‌های تحت اختیارش دارد، نظریات و تحقیقات گذشته دال بر این بوده که یکی از عوامل اثرگذار بر ریسک‌پذیری برای کارآفرینی، سرمایه اجتماعی است. توسعه در هر جامعه‌ای مستلزم به‌کارگیری بهتر و مؤثرتر منابع در جهت نیل به اهداف مورد نظر است. هر جامعه‌ای علاوه بر منابع سرمایه‌ای مالی و انسانی، منابع سرمایه اجتماعی نیز دارد که از پیوندها و روابط اثربخش افراد و شبکه‌های اجتماعی ناشی می‌شود. از جمله وظایف کارآفرینان را به‌خصوص در جوامع روستایی، می‌توان ایجاد و افزایش سرمایه اجتماعی بیان کرد؛ زیرا سرمایه اجتماعی به عنوان یک سرمایه غنی، می‌تواند سبب کامیابی جامعه چه در سطح ملی و چه در سطح محلی شده و هم‌چنین، منجر به معنابخشیدن به زندگی فردی خواهد شد و کارآفرینان برای توفیق باید الگوی خاصی از سرمایه اجتماعی را با توجه به ابعاد آن برای خود ترسیم کنند. روابط و شبکه‌های اجتماعی

تأثیر مثبتی بر روی کارآفرینان داشته و منجر به ارتقای آن‌ها می‌شود؛ به عبارت دیگر، سرمایه اجتماعی در رابطه با کارآفرینی می‌تواند به عنوان عامل تسهیل‌گر دخالت داشته و در کنار سایر عوامل، زمینه شکوفایی خلاقیت در فرد کارآفرین شود.

در این مقاله تلاش شده تا به واکاوی و تبیین الگوی اثرگذاری مؤلفه‌های سرمایه اجتماعی بر ریسک‌پذیری جوانان روستایی شهرستان تنکابن جهت برپایی و توسعه کارآفرینی پرداخته شود. نتایج نشان داد که از مؤلفه‌های سرمایه اجتماعی در میان جوانان روستایی شهرستان تنکابن، بالاترین میزان مربوط به تعلق مکانی بوده است. از حیث هم‌بستگی و انسجام اجتماعی، اعتماد اجتماعی و مشارکت به عنوان دیگر مؤلفه‌های سرمایه اجتماعی، جوانان روستایی مورد مطالعه در سطح کم تا متوسطی قرار داشته‌اند. به لحاظ ریسک‌پذیری نیز یافته‌ها نشان می‌دهد، افراد مورد مطالعه از درصد ریسک‌پذیری زیادی برخوردارند.

نتایج این تحقیق از برخی جنبه‌ها با نتایج پژوهش‌های پیشین هم‌سو است. در رابطه با نقش سرمایه اجتماعی در

- گسترش فرهنگ کارآفرینی در میان جوانان روستایی با ارائه نشریه‌های کارآفرینی در سکونت‌گاه‌های روستایی

- حمایت از ریسک و خلاقیت‌های جوانان در جوامع روستایی با استفاده از پرداخت پاداش و ارائه تسهیلات.

- ایجاد کلاس‌ها و کارگاه‌های گروهی در میان جوانان روستایی به منظور آموزش و هم‌چنین، افزایش روحیه کارگروهی

- فرهنگ‌سازی و افزایش آگاهی مدیران و سایر اقشار جوامع نسبت به مزایای مستقیم و غیرمستقیم کارآفرینی در جامعه روستایی و به‌خصوص جوانان روستایی.

یادداشت‌ها

1. Stewart
2. Connell, Dasgupta, Laishley & Lipton
3. Murdock & Parpia & Hwang & Human
4. Twaulfhoven & Indivers
5. Heritot
6. Firkin
7. Adler
8. Ozgen & Baron
9. Tandoh Offin Patrik
10. Low & MacMillan
11. Bygrave & Timmons
12. Zacharis & Bygrave & Shepherd
13. Stoner & Freeman
14. Dabson
15. Praag
16. Barnett
17. Kowartco & Hadgets
18. Biker
19. Reagan
20. Verheul
21. Krugman
22. Alistaria & Anderson
23. Putnam
24. Weng & Chen & Hsu & Lai & Chen
25. Ring & Peredo & Chrisman
26. Bhagavatula & Elfring & Tilburg & Gerhard
27. Kiss & Danis

تمایل به کارآفرینی، تحقیقات علی‌بیگی و هم‌کاران (۱۳۹۱) و پورکیانی و بهرامی‌نژاد (۱۳۹۱) و در ارتباط با نقش سرمایه اجتماعی در ریسک‌پذیری جوانان، تحقیقات یدالهی فارسی و رضوی (۱۳۹۱) و علم‌بیگی و هم‌کاران (۱۳۸۸)، یافته‌های این پژوهش را تأیید می‌کنند. در این تحقیقات نیز اثبات شده است که میزان سرمایه اجتماعی، نقش مهمی در میزان تمایل به کارآفرینی و ریسک‌پذیری وجود دارد؛ به عبارت دیگر، هرچه میزان سرمایه اجتماعی در یک جامعه بیشتر بوده است، تمایل به کارآفرینی و ریسک‌پذیری نیز بیشتر بوده است. جوامعی که دارای سرمایه اجتماعی بالاتری هستند، می‌تواند با تأثیری که بر روی تبادل اطلاعات دارند، موجب شکوفایی ایده‌های جدید در افراد شوند و این ایده جدید باعث خلاقیت شده و در نتیجه، موجب ریسک‌پذیری و کارآفرینی در آن جامعه شود. هم‌چنین سرمایه اجتماعی منجر به کاهش هزینه‌ها، بهبود جریان اطلاعات، افزایش اعتماد، ثبات و هم‌سویی در جهت رسیدن به اهداف مشترک می‌شود و از این رو، منافع فراوانی برای جوامع دارد.

بررسی الگوی ارتباطی مؤلفه‌های سرمایه اجتماعی با ریسک‌پذیری جوانان روستایی شهرستان تنکابن برای کارآفرینی، مؤید این واقعیت بوده است که در جامعه مورد مطالعه، سرمایه اجتماعی ۴۸ درصد از تغییرات ریسک‌پذیری جوانان را به خود اختصاص می‌دهد. هم‌چنین به لحاظ مکانیسم اثرگذاری، سرمایه اجتماعی بر ریسک‌پذیری جوانان علاوه بر اثر مستقیم دارای اثرات غیرمستقیم است. از حیث جهت اثرگذاری نیز می‌توان گفت مؤلفه‌های سرمایه اجتماعی بر ریسک‌پذیری جوانان روستایی دارای اثر مثبت بوده است. در میان مؤلفه‌های یادشده، بیش‌ترین میزان اثرگذاری (مستقیم و غیرمستقیم) توسط مشارکت بوده است.

در انتها با توجه به نتایج تحقیق، پیشنهادهای زیر ارائه می‌شود:

- افزایش میزان تعامل و ارتباط مؤثر و سطح اعتماد بین کارآفرینان جوان روستایی با ایجاد شبکه‌های اجتماعی بین کارآفرینان

کتابنامه

1. Abedi, A. (1384/2005), *Reviewing the performance of the agricultural sector of rural-urban migration*. Unpublished master thesis, Khorasgan Esfahan Branch, Islamic Azad University, Esfahan, Iran. [In Persian]

2. Adler. P. S. (2002). Social capital prospect for a new concept. *Academy of Management Review*, 12(1), 17-40.
3. Aghasizade, F. (1375/1996). *Rural youths attitude to agriculture and to assess trends their job and explain the educational mission of promoting in the region Balatajan Ghaemshahr*. Unpublished master thesis, Tarbiat Modarres University, Tehran, Iran. [In Persian]
4. Ahmadpour Dariani, M. (1387/2008). *Entrepreneurship: definitions, theories, patterns*. Tehran, Iran: Jajarmi Publications. [In Persian]
5. Alavi, B. (1380/2001). The role of social capital in development. *Tadbir*, (116), 40 ° 34. [In Persian].
6. Alibeygi, A. H., Aliabadi, V. & Gravandi, Sh. (1391/2012). Structural model of social capital components affecting the risk of rural people. *Journal of Space Economy & Rural Development*, 1(1), 101- 111. [In Persian]
7. Alimiri, M. (1387/2008). Entrepreneurship education: the creation, development, trends and challenges. *Journal of Entrepreneurship Development*, 1(1), 133 ° 169. [In Persian]
8. Alistaria, R., & Anderson, J. (2002). Class matters: human and social capital in the entrepreneurial process. *Journal of Socio-Economics*, 32(1), 17-40
9. Alvani. S. M., Seied Naghavi, M. A. (1379/2000). Social capital: Concepts and theories. *Journal of Management Studies*, 33&34, 3-26. [In Persian]
10. Baghaei, M., Chizari, M. & Nourozi, O. (1385/2006). Rural migration a challenge for developing countries. *Journal of Jihad*, (273), 6-15.
11. Baker, V. (1382/2003). *Management and social capital*. (Alwani, S. M. & Rabii, M. Trans.), Tehran, Iran: Industrial Management Institute. [In Persian]
12. Barnett, D. (2000). *History of entrepreneurship theory*. Retrieved 22 March 2015 from <http://www.technopreneurial.com/articles/references.asp>.
13. Bhagavatula, S., Elfring, T., Tilburg, A. V., Gerhard G. V. B., (2010). How Social and Human Capital Influence Opportunity Recognition and Resource Mobilization in India's Handloom Industry. *Journal of Business Venturing*, 25(3), 245-260.
14. Bygrave, W. D. & Timmons, J. A. (1992). *Venture Capital at the Crossroads*. Boston, USA: Harvard Business School Press.
15. Chowdhury, M. S. (2007). Overcoming entrepreneurship development constraints: The case of Bangladesh. *Journal of Enterprising Communities: People and Places in the Global Economy*, 1(3), 240-251.
16. Connell, J. Dasgupta, B. Laishley, R. & Lipton, M. (1982). *Migration from rural area, the evidence from village studies*. Delhi: Oxford University Press.
17. Connell, J. (1974). *Migration from rural areas: the evidence from village studies*. University of Sussex. Institute of development studies.
18. Dabson, B. (2001). *Supporting rural entrepreneurship*. Proceedings of Rural Conferences, Retrieved 10 March 2015 from <http://www.kc.frb.org/PUBLICAT/Exploring/RC01Dabs.pdf>
19. Danaeefard, H, Forouhi, M & Salehi, A, (1386/2007). Promote the entrepreneurship in Iran: Analyzing the Role of Government. *Quarterly Journal of Commerce*, (42) 221 ° 262. [In Persian]
20. Davidsson, P. (2003). The Role of Social and Human Capital Among Nascent Entrepreneurs. *Journal of Business Venturing*, 18(3), 301-331.
21. Roknoddin-e-Eftekhari, A.R., Sojasi Ghaydari, H. & Razavi, S. H. (1389/2010). Agricultural Entrepreneurship development strategies in rural areas: A case villages of Khodabande County. *Journal of Rural Development*, 16(3), 1- 29. [In Persian]
22. Farhangi, A. A. & Safarzade, H. (1384/2005). Model design and corporate communications in the process of entrepreneurship: With an emphasis on broadcasting companies in Iran. *Journal of Behavior*, (14), 1 -20. [In Persian]
23. Firkin, P. (2001). *Entrepreneurial capital: A resource-based conceptualization of the entrepreneurial process*. Labour Market Dynamics Research Programme, Massey University, Auckland. 19(2), 37-59.
24. Heriot, K. C and Campbell, Noel D. (2002). A new approach to rural entrepreneurship, a case study of two rural electric cooperatives. *Entrepreneurship in a Diverse World*, 10(1), 1-11.
25. Kiss, A. N. & Danis, W. M. (2008). Country Institutional Context, Social Networks, and New Venture Internationalization Speed. *European Management Journal*, 26(6), 388-399.

26. Kourdnaiej, A., Ahmadpor-e-Dariyani, M. & Hahabeddin, Sh. (1384/2005). Designing the organizational structure of business incubators in the country. *Journal of Modarres of Humanities Sciences*, 9(2), 119-156. [In Persian]
27. Krugman, P. (1991). *Geography and Trade*. MIT Press, Cambridge.
28. Low, M. B., & MacMillan, I. C. (1988). Entrepreneurship: Past research and future challenges. *Journal of Management*, 14(2), 139-161.
29. Mahdavi, M. (1374/1995). *An Introduction to rural geography in Iran: the study of rural geographical circumstances*. Tehran, Iran: SAMT Publishers. [In Persian]
30. McGrath, R.G., MacMillan, I.C., & Scheinbert, S. (1992). Elitist, risk takers and rugged individualists? An exploratory analysis of cultural differences between entrepreneurs and non-entrepreneurs. *Journal of Business Venturing*, 7(2), 115-136.
31. Murdock, S. H., Parpia, B., Hwang, S. and Human, R. R. (1984). The relative effects of economic and noneconomic factors on age-specific migration. *Rural Sociology*, 49(2), 309-318.
32. Ozgen, E. & Baron, R. A. (2007). Social sources of information in opportunity recognition: effects of mentors, industry networks, and professional forums. *Journal of Business Venturing*, 22(2), 174-192.
33. Pourkiyani, M. & Bahraminejad, Z. (1391/2012). *The role and impact of social capital on entrepreneurship*. National Conference on entrepreneurship and business management knowledge, Mazandaran University. 1-21. [In Persian]
34. Poursina, M., Chizari, M., Hosseini, J. F. & Tahmasbi, M. (1388/2009). Factors affecting the rural youth motivation for farming: Case Study villages of Kalardasht county. *Journal of Rural Development*, 31(3), 49 ° 31. [In Persian]
35. Praag, C. M. (1999). Some classic views on entrepreneurship. *Journal of Economist* 147(3), pp. 311-305.
36. Putnam, R. (2000). *Bowling Alone: The Collapse and Revival of American Community*. Simon and Schuster press: New York.
37. Rabiei, A & Sadeghzade, H. (1390/2011). Relationship between Social Capital on entrepreneurship, *Journal of Social Welfare*, 11(14). 191 ° 221. [In Persian]
38. Reagan B., (2002). *Are High-growth Entrepreneurs Building the Rural Economy?* Center for the Study of Rural America. Kansas City, Mo.: Federal Reserve Bank of Kansas City.
39. Reavani, M, R & Najarzade, M (1387/2008). Analysis of the villagers in the fields of entrepreneurship development in rural areas. *Journal of Entrepreneurship Development*, 1(2), 161 - 182. [In Persian]
40. Ring, J., Peredo, A. & Chrisman, J., (2010). Business Networks and Economic Development in Rural Communities in the United States. *Entrepreneurship Theory and Practice*, 34(1), 171-195.
41. Sadeghi, M. (1373/1994). Role of Agriculture in Development. *Journal of Rural & Development*, 12, 1-15. [In Persian]
42. Saedi, P. (1388/2009). Venture capital and entrepreneurship development. *Journal of Special Economic Regional*, (55-54), 18 ° 24. [In Persian]
43. Samad Aghaei, J. (1377/1998). from entrepreneurship to entrepreneurship. *Journal of Tadbir*, (87), 15-25. [In Persian]
44. Statistical Center of Iran. (1390/2011). *General population and housing census: Mazandaran Province - Tonekabon County*. Retrieved 12 March 2015 from <http://www.amar.org.ir/Default.aspx? Tabid =1160>.
45. Stewart, R. (2000). Welcome address proceedings of the 7th World Sugar Farmers Conference. Durban. Retrieved 25 February 2015 from www.sugaronline.com/sugarindustry/index.htm.
46. Stoner, J. A. F. & Freeman, R. E. (1992). *Management*. 5th Edition, Prentice Hall, Englewood Cliffs, New Jersey.
47. Taherkhani, M. & Sojasi Ghaiydari, H. (1388/2009). Analysis of affecting factors on the development of agricultural entrepreneurship in rural areas: Case study villages of Khodabande county, *Journal of Rural Development*, 18(3), 43-72. [In Persian]
48. Taherkhani, M. (1381/2002). Identifying factors affecting the migration of rural-urban migration with emphasis on rural youth migration Qazvin Province. *Journal of Modarres of Humanities Sciences*, 25 (1), 60 ° 41. [In Persian]
49. Tandoh Offin P. (2010). A review of environmental entrepreneurship as an agenda for rural development: The case for Ghana. *Journal of African Studies and Development*, 2(1), 27-34.

50. Tasslimi, M.S, Monavriyan, A & Ashena, M. (1385/2006). The relationship between social capital and Entrepreneurship. *Journal of Management Culture*, 4(14), 27 ° 56 [In Persian].
51. Twaulfhoven, B.W.M. & Indivers, N.V. (1993). *the role of dynamic entrepreneurs in dynamic entrepreneurship in eastern Europe*. D, F. Abelland T. Koellermeier (Eds.), Rural development through entrepreneurship (pp. 7 ° 13). Delwel Publisher.
52. Verheul, I., Wennekers, S., Audretsch, D. & Thurik, R. (2001). *An eclectic theory of entrepreneurship, tinbergen institute discussion paper institute for development strategies*. Indiana University. Tinbergen Institute Discussion Paper.
53. Verheul, I., Wennekers, S., Sudretsch, D., & Thurik, R. (2001). *An eclectic theory of entrepreneurship: Tinbergen Institute Discussion Paper*. Indiana University.
54. Weng, C. S., Chen, W. Y., Hsu, H. Y., Lai, K. K., & Chen, S. J. (2008, July). *A holistic network approach to study the structure of technological network by the block modeling of social network analysis*. In Management of Engineering & Technology, 2008. PICMET 2008. Portland International Conference on (Pp. 998-1011). IEEE.
55. Yadollahi Farsi, J & Razavi, S. M. (1391/2012). The role of social capital and human capital in rural youth entrepreneurship in rural area Cerbal. *Journal of Human Geography Research*, 49(79), 103 ° 115. [In Persian]
56. Zacharis, A. L., Bygrave, W.D. & Shepherd, D. A. (2000). *Global entrepreneurship monitor: National entrepreneurship Assessment*. United States, 2000 Executive Report.
57. Zamani, Gh, H. (1387/2008). *Training Entrepreneurship in Agriculture*. Proceedings of the National Conference on Entrepreneurship Development in Agriculture, Mashhad. [In Persian]



The Analysis of the Role of Social Capital in Risk-Taking and Entrepreneurship of Rural Youth (Case Study: Tonekabon County)

Mojtaba Ghadiri Ma'soum¹ – Mohammad Hajipour²- Hadi Qaghozlu³- Mohammad Ramezan Jouranbian*⁴

1- Full Prof. in Geography and Rural Planning, University of Tehran, Tehran, Iran.

2- Ph.D. Candidate, in Geography and Urban Planning, Kharazmi University, Tehran, Iran.

3- Ph.D. Candidate, in Geography and Urban Planning, Kharazmi University, Tehran, Iran.

4- Ph.D. Candidate, in Geography and Urban Planning, Kharazmi University, Tehran, Iran.

Received: 1 October 2015

Accepted: 10 September 2016

Extended abstract

1. INTRODUCTION

Rural entrepreneurship is considered as a new approach for empowerment and capacity building in rural areas in order to reduce the gap between urban-rural areas and providing economic equality, social, environmental and institutional equalities. The level and scope of the risk are associated with the large number of factors and one of the most prominent categories of them is "capital". The social capital enjoys such important role in comparison with other sorts of capital that in the absence of social capital, other sorts of capital lose their effectiveness. The present paper is an attempt to examine and explain the communicating pattern between pillars of social capital with risk taking of youth with the aim of sustainability of rural entrepreneurship in Tonekabon County.

2. THEORETICAL FRAMEWORK

Entrepreneurship is a process in which the individual entrepreneur, according to his personality traits, consciously is to solve a problem and with innovative and creative spirit provides solutions, tools and/or plans and by accepting risks they try to make them happen and finally strive to market his product and develop and underpin a new stream. Thus, rural entrepreneurs are seeking to identify new opportunities, innovation and creativity in agricultural and non-agricultural activities, land use and optimal, versatile and innovative use with the aim of rural development. Therefore, social capital is a source created in the business network or within individual network and has two basic pillars of trust and social network. In the meantime, one of the most important fundamental factors is social capital as it leads to creativity, innovative behaviors and the increase of judicious risk-taking and use of material interests.

The communities that enjoy a variety of social networks and civic associations are in a much more robust situation in facing vulnerabilities and the disputes and can better control their risk sources.

3. METHODOLOGY

The present study is applied and developmental in terms of purpose, descriptive-analytical in terms of the nature, and correlational in terms of type of research. The data was collected using documents and field studies. The instrument used in this study was a questionnaire survey. The validity of the instrument was assessed with the help of 15 experts and specialists in the field of planning and rural development in the area under question. The reliability of test was achieved using the factor analysis ($K.M.O = 0.812$) that confirms the high reliability of the tool. With utilizing Cochran formula and confidence coefficient of 95 percent the sample size of 365 young persons in rural was determined and the amount of Bartlett's test, i.e. 951.689, verified that the sample size was sufficient to conduct research and analysis. Samples of the study were selected using multistage cluster sampling and randomly from District, Rural District (or Dehestan) and Hamlet (or Abadi), respectively. Descriptive statistics were provided using SPSS software and the final analysis was conducted utilizing path analysis in LISREL8.5 software.

4. DISCUSSION

Previous theories and researches suggest that one of the influencing factors in the risk taking of entrepreneurs is social capital. This paper strived to analyze and explain the impact of social capital indicators on risk-taking of rural youth in Tonekabon County to establish and develop entrepreneurship. The results of path analysis with the coefficient of 48 percent have shown that to

*. Corresponding Author: nabiyani.2100@gmail.com

Tel: +98912 319 1346

some extent the risk-taking of the rural youth in the region is effected by social capital and also the elements of social capital not only have direct impact on the risk-taking, they have also indirect impact. In terms of efficacy, it can also be said that elements of social capital enjoy positive effects on the risk-taking of rural youth. Among the above-mentioned elements, the highest level of (direct and indirect) impact was related to Partnership with 0.22. Subsequently, there are Social trust with the 0.195, Place Attachment with 0.106 and solidarity and social bond with 0.10, respectively.

5. CONCLUSION

The result confirms the fact that the greater the amount of social capital leads to more tendency

towards entrepreneurship and risk-taking. As a result, communities with higher social capital can cause flourishing of new ideas in people with having positive impact on the transfer of information and this new idea leads to creativity and consequently higher risk-taking and entrepreneurship of the society. Besides, social capital reduces costs, improves information flow, increases confidence, stability and consistency in order to achieve common goals.

Key words: Rural development, social capital, entrepreneurship, rural entrepreneurship, risk-taking.

How to cite this article:

Ghadiri Ma soum, M., Hajipour, M., Qaghozlu, H. & Jouranbian, M. R. (2017). The analysis of the role of social capital in risk-taking and entrepreneurship of rural youth (Case study: Tonekabon County). *Journal of Research & Rural Planning*, 5(4), 17-31.

URL <http://dx.doi.org/10.22067/jrrp.v5i4.50281>

ISSN: 2322-2514

eISSN: 2383-2495

پژوهشگاه علوم انسانی و مطالعات فرهنگی
پرتال جامع علوم انسانی