

**نسخه‌ی کوتاه فهرست پنج عامل بزرگ:
آزمون تغییرناپذیری عاملی در والدین کودکان عادی و استثنایی
کیوان کابرابری^۱**

استادیار روان‌شناسی، دانشگاه آزاد اسلامی، واحد کرمانشاه

کریم افشار نیا

استادیار مشاوره، دانشگاه آزاد اسلامی، واحد کرمانشاه

پذیرش مقاله: ۹۱/۱۰/۹

دریافت مقاله: ۹۱/۵/۱۷

چکیده

هدف: مطالعه‌ی حاضر با هدف آزمون ساختار عاملی و تغییرناپذیری اندازه‌گیری نسخه‌ی کوتاه فهرست پنج عامل بزرگ شخصیت در بین دو گروه از والدین دارای کودکان عادی و والدین دارای کودکان استثنایی انجام شد.

روش: ۸۰۰ والد (۴۰۰ والد دارای کودکان عادی و ۴۰۰ والد دارای کودکان استثنایی)، به نسخه‌ی کوتاه فهرست پنج عامل بزرگ شخصیت، مقیاس رضایت از زندگی و برنامه‌ی عاطفه‌ی مثبت و منفی پاسخ دادند. در این مطالعه، به منظور آزمون ساختار عاملی پنج عامل بزرگ شخصیت از روش تحلیل عامل تأییدی، برای بررسی تغییرناپذیری ساختار عاملی پنج عامل بزرگ شخصیت در دو گروه والدین از تحلیل عامل تأییدی چندگروهی و در نهایت، به منظور بررسی روایی همگرایی زیرمقیاس‌های پنج عامل بزرگ شخصیت از ضرایب هم‌بستگی بین عوامل شخصیت با مقیاس‌های بهزیستی ذهنی، استفاده شد. شاخص‌های برازش تحلیل عامل تأییدی، وجود عوامل پنج گانه روان رنجورخویی، برون‌گرایی، وظیفه‌شناسی، سازگاری و پذیرش را در دو گروه والدین دارای کودکان عادی و استثنایی تأیید کرد.

یافته‌ها: نتایج روایی بین گروهی نسخه‌ی پنج عامل بزرگ شخصیت، هم‌ارزی ساختار پنج عاملی را در دو گروه نشان داد. ضرایب هم‌بستگی بین صفات شخصیت با مقیاس‌های بهزیستی ذهنی، روایی همگرایی CISS-SF را تأیید کرد.

نتیجه‌گیری: نتایج پژوهش حاضر، هم‌ارزی ساختار عاملی نسخه‌ی کوتاه فهرست پنج عامل بزرگ شخصیت و اعتبار این فهرست را برای سنجش صفات شخصیت در دو گروه والدین دارای کودکان عادی و استثنایی، نشان دادند.

کلیدواژه‌ها: تغییرناپذیری ساختار عاملی، نسخه‌ی کوتاه پنج عامل بزرگ شخصیت، والدین.

پژوهشگاه علوم انسانی و مطالعات فرهنگی
پرتال جامع علوم انسانی

¹. Keivan_k76@yahoo.com

مقدمه

رامستد و جان^۱ (۲۰۰۷) تأکید کردند باتوجه به انباشت منابع اطلاعاتی چندگانه‌ی (کثرت متغیرهای پژوهش) و محدودیت زمانی پیش روی محققان در خلال سنجش سازه‌های روان‌شناختی مختلف، روند شتابنده‌ی استفاده از ابزارهای سنجش فوق‌کوتاه، ضروری اجتناب‌ناپذیر است. مرور شواهد تجربی نشان داد که ابزارهایی مانند مقیاس عزت نفس تک‌سؤالی (رابینز، هندین و ترزسینوسکی^۲، ۲۰۰۱)، درجه‌بندی‌های توانایی تک‌سؤالی (رامستد و رامسایر^۳، ۲۰۰۲) و حتی نسخه‌ی ۱۰ سؤالی مقیاس پنج عامل (گاسلینگ، رنتفرا و سوان^۴، ۲۰۰۳) مصادیق این روند پرشتاب اندازه‌گیری کمینه بودند. بنابراین، همسو با نتایج پارهای از مطالعات، از یک طرف، آزمون ویژگی‌های روان‌سنجی نسخه‌ی ۱۰ سؤالی پنج عامل بزرگ شخصیت، با هدف تعیین قابلیت استفاده از مقیاس مورد نظر در بین گروهی از والدین دارای کودکان عادی و استثنایی، در تبیین ضرورت انجام مطالعه‌ی حاضر قابل توجه است از طرف دیگر، انجام مطالعات بین‌گروهی معتبر، مستلزم قابلیت قیاس ابزارهای اندازه‌گیری است که بر هم‌ارزی سازه‌ها در گروه‌های مختلف تأکید می‌کنند. بر این اساس، انگ، کلاسن، چانگ، هوان، وانگ، یئو و کراچاک^۵ (۲۰۰۹) خاطر نشان ساختند که در شرایط فعلی، در بین محققان علوم رفتاری، درک اهمیت آزمون تغییرناپذیری اندازه‌گیری^۶ در هنگام مقایسه‌ی گروه‌ها، به شکل فزاینده‌ای افزایش یافته است. علاوه بر این، برخی از محققان دیگر نیز تأکید کرده‌اند که در صورت عدم اطلاع دقیق از تغییرناپذیری اندازه‌گیری، تعیین این مهم که تفاوت بین گروهی مشاهده شده به تفاوت واقعی سازه‌ی مورد نظر مربوط است یا پاسخ‌های روان‌سنجی متمایز به سؤالات مقیاس، عاری از ابهام بود (چانگ و رنسولد^۷، ۲۰۰۲؛ اسپنسر، فیتچ، گروگان - کایلور و مک بیت^۸، ۲۰۰۵).

مرور شواهد تجربی مختلف نشان می‌دهد که محققان علاقه‌مند به موضوع محوری «تئیدگی والدینی»^۹، به منظور تبیین و تفسیر سطوح متمایز تجارب تئیدگی زا در بین والدین، بر نقش محوری گسترده‌ی وسیعی از عوامل درون فردی هم چون صفات شخصیت تأکید کرده‌اند (بوفارد، روی و وزیو^{۱۰}، ۲۰۰۵؛ تروت، وارسینگتن و هیبرت - مورفی^{۱۱}، ۲۰۰۸، کریستنس و تارگرسن^{۱۲}، ۲۰۰۱، پوتی و اینگرام^{۱۳}، ۲۰۰۸، چارچ و همکاران^{۱۴}، ۲۰۰۸). بر این اساس، هم‌سو با نتایج برخی از پژوهش‌های انجام شده در قلمرو مطالعاتی تجارب تئیدگی‌زا در بین والدین دارای کودکان استثنایی در مقایسه با والدین دارای کودکان عادی، بررسی نقش عوامل پیش‌بینی‌کننده‌ی سطوح متمایز تجارب تئیدگی زای والدینی در این دو گروه و عوامل چندگانه‌ی تغییردهنده‌ی الگوی پاسخ به تجارب و پس‌اندهای وابسته به این تجارب در بین نمونه‌های والدین دارای کودکان عادی و والدین دارای کودکان استثنایی مانند صفات شخصیت از اهمیت چشم‌گیری برخوردار می‌باشد (زیدمن - زیت^{۱۵}، ۲۰۰۸؛ واناماکر و گلینویک^{۱۶}، ۱۹۹۸؛ سلترز، فلوید، گرینبرگ و هانگ^{۱۷}، ۲۰۰۴). بدون تردید، لازمه‌ی مطالعه‌ی نظام‌دار و هدفمند نقش صفات شخصیت در پیش‌بینی و تبیین سطوح متمایز تجارب تئیدگی‌زای والدینی، و مقایسه‌ی الگوی پس‌اندهای روان‌شناختی مواجهه با این تجارب در بین والدین دارای کودکان عادی و والدین کودکان استثنایی، پس از درک اهمیت مطالعه‌ی آن، دسترسی به ابزاری است که ارزیابی نقش این عوامل چندگانه را در مواجهه با تجارب تئیدگی زای وابسته به نقش والدینی در بین دو گروه از والدین، امکان‌پذیر کند. بنابراین، پژوهش حاضر درصدد است که برای اولین بار، ساختار عاملی نسخه‌ی کوتاه فهرست پنج عامل بزرگ شخصیت^{۱۸} (اندلر و پارکر^{۱۹}، ۱۹۹۹) و روایی بین گروهی^{۲۰} این ابزار را در دو گروه از والدین دارای کودکان عادی و والدین دارای کودکان استثنایی، مطالعه کند.

1. Rammstedt and John
2. Rabins, Hendin and Terzsinosky
3. Ramsayer
4. Gasling, Rentefra and Sovan
5. Ang, Klassen, Chong, Huan, Wong, Yeo & Krawchuk
6. measurement invariance
7. Cheung and Rensold
8. Spencer, Fitch, Grogan, Kaylor & McBeath
9. parenting stress
10. Bouffard, Roy & Vezeau
11. Trute, Worthington & Hiebert, Murphy
12. Kristensen & Torgersen
13. Pottie & Ingram
14. Church
15. Zaidman, Zait
16. Wanamaker & Glenwick
17. Seltzer, Floyd, Greenberg & hong
18. factorial structure of Short Version of Big Five Inventory of personality
19. Endler & Parker
20. cross. group validity

توصیف ابعاد پنج عامل بزرگ شخصیت: الگوی پنج عامل بزرگ شخصیت به‌مثابه‌ی یک چهارچوب بااهمیت درک ساختار رفتار آدمی، مورد توجه محققان بوده است. به عبارت دیگر، اجماع نظر روبه‌رشدی درباره‌ی روایی صفات شخصیتی انسان به مثابه‌ی گرایش‌های تعیین‌کننده‌ی احساسات و رفتارهای او به چشم می‌خورد (ماتیوس، دیری و ویتمن^۱، ۲۰۰۳). در سال‌های اخیر، به منظور توصیف و تبیین صفات پنجگانه‌ی شخصیت دیدگاه‌های نظری متفاوتی رشد و گسترش یافته‌اند. گلدبرگ^۲ (۱۹۹۳) الگویی را بر اساس رویکرد زبانی^۳ پیشنهاد کرده است. در این رویکرد، توصیف ابعاد شخصیت از طریق ویژگی‌های قابل مشاهده‌ی افراد که به وسیله‌ی زبان تعریف می‌شوند، انجام می‌پذیرد. گفتنی است که نتایج مطالعات بعدی نشان داد که عوامل زبانی با ابعاد به دست آمده از مسیرهای پژوهشی دیگر در حوزه‌ی پنج عامل، هم‌گرایی بالایی دارد (لولین، مک کری، کاستا و جان^۴، ۱۹۹۸). این یافته ضمن تأیید روایی بیرونی و پیش بین عوامل زبانی، خاطرنشان می‌سازد که ابعاد شخصیت صرفاً انعکاس دهنده‌ی پدیده‌های زبانی نیستند. کاستا و مک کری (۱۹۹۲) الگویی را ارائه کردند که در آن عوامل به مثابه‌ی گرایش‌های سنخ اثری^۵ تفسیر می‌شوند. ویگیز و تراپنل^۶ (۱۹۹۶) ابعاد پنجگانه‌ی شخصیت را به‌مثابه‌ی سازه‌های ارتباطی^۷ مفهوم‌سازی کردند. هوگان^۸ (۱۹۹۶)، نقل از ویلکز و اسپوی^۹، ۲۰۰۹) در نظریه‌ی اجتماعی - تحلیلی خود بر کارکردهای اجتماعی ادراکات خود و دیگری تأکید می‌کند. این دیدگاه به این نکته اشاره می‌کند که صفات به‌طور اجتماعی شکل گرفته اند تا در خدمت عملکردهای بین فردی باشند. دیدگاه تکاملی درباره‌ی پنج عامل خاطرنشان می‌سازد که انسان‌ها دارای سازوکارهای حفاظتی متفاوتی هستند که با بقا و تولیدمثل آنها مرتبط بوده و آگاهی از سازوکارها زمینه‌ی لازم برای درک تفاوت‌های فردی را فراهم می‌آورد (باس^{۱۰}، ۱۹۹۶). باس (۱۹۹۶) شخصیت را به‌مثابه‌ی یک «زمینه‌ی انطباقی»^{۱۱} می‌بیند که در آن زمینه، پنج عامل بزرگ شخصیت مهم‌ترین و برجسته‌ترین ابعاد نیازهای بقای فردی را به دست می‌دهند.

الگوی پنج عامل بزرگ شخصیت برای محققان علاقه‌مند به شناسایی تفاوت‌های فردی زیربنایی در شخصیت، به‌مثابه‌ی یک کشف بنیادی به نظر می‌رسد (کوروتکا و هانا^{۱۲}، ۲۰۰۴). در مجموع، الگوی پنج عامل بزرگ یک سنخ‌شناسی فراگیر مشتمل بر پنج عامل نسبتاً پایدار پذیرش، وظیفه‌شناسی، برون‌گرایی، سازگاری و روان رنجورخویی است (کوروتکا و هانا، ۲۰۰۴). این الگو از طریق مطالعات بسیاری که با استفاده از تحلیل عاملی و با محوریت صفات شخصیت انجام شده است، به‌دست آمد (زانگ^{۱۳}، ۲۰۰۶). بر این اساس، کاستا و مک کری (۱۹۸۵؛ نقل از هرن و میشل^{۱۴}، ۲۰۰۳) با استفاده از تحلیل عاملی به این نتیجه رسیدند که می‌توان بین تفاوت‌های فردی در خصوصیات شخصیتی، پنج بُعد عمده را منظور کرد. گفتنی است که ساختار پنج عامل بزرگ شخصیت دلالت بر این موضوع ندارد که تفاوت‌های شخصیتی فقط قابل کاهش به ابعاد پنجگانه‌ی فوق می‌باشد. بلکه، این ابعاد مبین شخصیت در کلی‌ترین سطح انتزاع بوده و هر بُعد خود مشتمل بر تعدادی از ویژگی‌های شخصیتی خاص و متمایز است (کاستا و مک کری، ۱۹۹۵). در ادامه توصیف مختصری از هر یک از ابعاد ارائه می‌شود. روان رنجورخویی^{۱۵} (N) به تمایل فرد برای تجربه‌ی اضطراب، تنش، ترخ‌جویی، خصومت، تکانش وری، افسردگی و عزت نفس پایین برمی‌گردد، در حالی که برون‌گرایی^{۱۶} (E) به تمایل فرد برای مثبت بودن، جرأت‌طلبی، پرانرژی بودن و صمیمی بودن اشاره می‌کند. گشودگی^{۱۷} (O) به تمایل فرد برای کنجکاوی، عشق به هنر، هنرمندی، انعطاف‌پذیری و خردورزی اطلاق می‌شود، درحالی‌که سازگاری^{۱۸} (A) تمایل فرد برای بخشندگی، مهربانی، سخاوت، هم‌دلی و هم‌فکری، نوع دوستی و اعتمادورزی را نشان می‌دهد. سرانجام این - که وظیفه‌شناسی^{۱۹} (C) به تمایل فرد برای منظم بودن، کارآبودن، قابلیت اعتماد و اتکا، خودنظم‌بخشی، پیشرفت‌مداری، منطقی بودن و آرام بودن اطلاق می‌گردد.

1. Matthews, Diary & Whiteman

2. Goldberg

3. lexical

4. Loehlin, McCrae, Costa & John

5. genotypic tendencies

6. Wiggins & Trapnell

7. relational constructs

8. Hogan

9. Wilks & Spivey

10. Buss

11. adaptive landscape

12. Korotkove & Hannah

13. Zhang

14. Haren & Mitchell

15. Neuroticism

16. extroversion

17. openness

18. agreeableness

19. conscientiousness

اندازه گیری پنج عامل بزرگ شخصیت: جان و اسریواستوا^۱ (۱۹۹۹) ضمن اشاره به این نکته که در زبان انگلیسی طیف وسیعی از ابزارهای اندازه گیری پنج عامل بزرگ شخصیت در دسترس است، با مرور پیشینه‌ی مفهوم اندازه‌گیری در رویکرد صفات به مطالعه‌ی شخصیت، بر نقش بااهمیت سه ابزار شامل صفات توصیفگر ویژگی‌ها^۲ (TDA) (گلدبرگ، ۱۹۹۲)، پرسش‌نامه‌های پنج عامل^۳ (NEO) (کاستا و مک کری، ۱۹۹۲) و فهرست پنج عامل^۴ (BFI) (جان، دوناهو و کنتل^۵، ۱۹۹۱) تأکید کردند. در مجموع، جان و اسریواستوا (۱۹۹۹) خاطرنشان ساختند که پرسش‌نامه‌های NEO در فرآیند ارزیابی صفات شخصیت، از روایی بسیار بالایی برای اندازه‌گیری پنج عامل بزرگ برخوردار بوده‌اند. TDA نیز متداول‌ترین مقیاس اندازه‌گیری تک صفتی مورد استفاده بوده است. در نهایت، BFI در مطالعاتی که موضوع زمان در آنها فوق العاده ارزشمند بوده است، به طور فراوانی به کار رفته است. BFI، ویژگی‌های اصلی پنج عامل را از طریق عبارات کوتاه، اندازه‌گیری می‌کند. به عبارت دیگر، احساس نیاز به اندازه‌گیری مؤلفه‌های اصلی پنج عامل شخصیت از طریق عبارات کوتاه، جان و همکاران (۱۹۹۱) را به ساخت BFI ترغیب کرد. بر این اساس، BFI امکان اندازه‌گیری مؤثر و منعطف ابعاد پنج‌گانه‌ی شخصیت را وقتی اندازه‌گیری متمایز وجوه فردی منظور نظر نیست، فراهم می‌کند (جان و استیواستوا، ۱۹۹۹). محققان علاقمند به BFI، از این فهرست در طیف وسیعی از مطالعات و در جمعیت‌های متفاوت استفاده کرده‌اند. لذا، محققان پژوهش حاضر با آگاهی از این مهم، بررسی و گزارش ساختار عاملی، روایی و پایایی نسخه‌ی فارسی BFI را هدف قرار دادند.

پاره‌ای از مطالعات با محوریت مطالعه ساختار عاملی و ویژگی‌های روان‌سنجی BFI در جمعیت‌های مختلف انجام شده است (رامستد و جان، ۲۰۰۷؛ دنيسن، گینن، ون آکن، گاسلینگ و پوتر^۶، ۲۰۰۸؛ جان و اسریواستوا، ۱۹۹۹؛ لانگ، لادتکه و اسندرف^۷، ۲۰۰۱؛ بنت - مارتینز^۸ و جان، ۱۹۹۸). نتایج پژوهش دنيسن و همکاران (۲۰۰۸) با هدف اعتباریابی نسخه‌ی هلندی BFI نشان داد که ساختار عاملی BFI در گروه‌های سنی مختلف (۲۰-، ۱۰-، ۳۰-، ۴۰-، ۵۰-، ۶۰-، ۷۰-، ۸۰-، ۹۰-، ۱۰۰-، ۱۱۰-، ۱۲۰-، ۱۳۰-، ۱۴۰-، ۱۵۰-، ۱۶۰-، ۱۷۰-، ۱۸۰-، ۱۹۰-، ۲۰۰-، ۲۱۰-، ۲۲۰-، ۲۳۰-، ۲۴۰-، ۲۵۰-، ۲۶۰-، ۲۷۰-، ۲۸۰-، ۲۹۰-، ۳۰۰-) یکسان است. هم‌چنین، در این پژوهش، نتایج تحلیل مؤلفه‌های اصلی با استفاده از چرخش واریماکس نشان داد که ساختار عاملی BFI در نمونه‌ی هلندی با ساختار عاملی BFI در نمونه‌های انگلیسی، آلمانی و اسپانیایی هم‌ارز^۹ است. نتایج مطالعه‌ی رامستد و جان (۲۰۰۷) با هدف بررسی صفات شخصیت در یک دقیقه یا کمتر از طریق نسخه‌های کوتاه (۱۰ سؤالی) انگلیسی و آلمانی BFI، نشان داد که مقیاس-های ۱۰ سؤالی BFI سطوح معناداری از ویژگی‌های روان‌سنجی را نشان می‌دهد. رامستد و جان (۲۰۰۷) خاطرنشان ساختند درحالی‌که کاهش سؤالات روایی بیرونی BFI را پایین آورد؛ اما روایی هم‌گرا و واگرایی نسخه‌ی کوتاه BFI هم‌چنان چشم‌گیر و قابل‌ملاحظه بوده است. نتایج پژوهش بنت - مارتینز و جان (۱۹۹۸) با هدف بررسی تعمیم‌پذیری ساختار عاملی BFI در گروه‌های فرهنگی لاتین نشان داد که نسخه‌ی اسپانیایی BFI یک ابزار اندازه‌گیری روا و پایا برای سنجش پنج عامل بزرگ شخصیت در افراد اسپانیایی زبان است. علاوه بر این، نتایج این مطالعه خاطرنشان ساخت که برای تأکید بر تفاوت‌های فرهنگی چشم‌گیر در ساختار شخصیت در یک سطح کلی انتزاع آن گونه که در BFI انعکاس یافته، شواهد اندکی در دست است. در پژوهش حاضر، هم سو با ادبیات پژوهش به دلیل برخی از انتقادات وارده بر تحلیل عاملی اکتشافی که اساساً با هدف توصیف ساختار عاملی یک ابزار انجام می‌شود، از تحلیل عاملی تأییدی به منظور آزمون ساختار عاملی BFI-SV استفاده شد (گیلز^{۱۰}، ۲۰۰۲). علاوه بر این، رویکرد تحلیل عاملی اکتشافی به دلیل اصرار بر تعیین ساختار نمرات مقیاس با تأکید بر آمار به جای نظریه و به دلیل عدم توانایی در اندازه‌گیری خطا با انتقاد جدی مواجه شده است (هنسون، کاپرارو و کاپرارو^{۱۱}، ۲۰۰۴؛ تامپسون و دانیل^{۱۲}، ۱۹۹۶). دیکی^{۱۳} (۱۹۹۶) بر این باور است که تحلیل عاملی اکتشافی نمی‌تواند به تنهایی به مثابه‌ی مبنایی برای تعیین ساختار عاملی زیربنایی یک ابزار مورد استفاده واقع شود. او در تبیین این نکته اشاره می‌کند که این روش تحلیل، به منظور به حداکثر رساندن مقدار واریانس در درون مجموعه متغیرهای کنونی طراحی می‌شود، این در حالی است که تحلیل‌های بعدی با مجموعه دیگر داده‌ها نمی‌تواند همان ساختار عاملی را باز تولید کند.

1. Srivastava

2. Trait Description Adjective (TDA)

3. Five.Factor Inventory

4. Big Five Inventory (BFI)

5. Donahue & Kentle

6. Denissen, Geenen, Van Aken, Gosling & Potter

7. Lang, Ludtke & Asendorpf

8. Benet.Mart´inez

9. equivalent

10. Giles

11. Henson, Capraro & Capraro

12. Thompson & Daniel

13. Dickey

بر این اساس، در مطالعه حاضر، با توجه به ضرورت بررسی دقیق ساختار ابعادی BFI-SV، ساختار عاملی BFI-SV برای اولین بار، در بین گروهی از والدین دارای کودکان عادی و والدین دارای کودکان استثنایی، بررسی خواهد شد. بی شک، نتایج قطعی تر درباره تکرار ساختار عاملی BFI-SV در دو گروه بزرگسال ایرانی، شواهد لازم برای تاکید بر عدم وجود تفاوت های فرهنگی چشمگیر در ساختار عاملی BFI-SV را فراهم می آورد.

روش

تحقیق حاضر توصیفی و از نوع همبستگی است. در این پژوهش، تحلیل داده ها بر پایه نظریه کلاسیک تست^۱ انجام شد. ابقا یا حذف مواد فهرست به اتکای مشخصه های آماری تحلیل عاملی صورت گرفت. ضریب پایایی از طریق فرمول کلی ضریب آلفای کرانیاخ برآورد شد. روایی مقیاس نیز از طریق روایی عاملی (تحلیل عاملی تأییدی^۲) به دست آمد. همچنین، به منظور مطالعه روایی بین گروهی مقیاس از تحلیل عاملی تأییدی چندگروهی^۳ و در نهایت، به منظور بررسی روایی همگرایی BIF-SV، از ضرایب همبستگی بین عوامل شخصیت و زیرمقیاس های CISS-SF، استفاده شد. در این مطالعه، به منظور استفاده از نسخه کوتاه پنج عامل بزرگ شخصیت در بین دو گروه والد، از روش ترجمه مجدد^۴ استفاده شد. برای این منظور، ابتدا، نسخه انگلیسی این پرسشنامه به وسیله یک فرد دوزبانه برای استفاده در نمونه والدین ایرانی، به زبان فارسی ترجمه شد. سپس، به منظور حفظ هم ارزی زبانی و مفهومی، یک فرد دوزبانه دیگر نسخه فارسی را به انگلیسی برگرداند (مارسلا و لئونگ^۵، ۱۹۹۵). در نهایت، با استفاده از «فرایند مرور مکرر»، تفاوت موجود بین نسخه های مختلف به حداقل ممکن کاهش یافت. بر این اساس، ترادف معنایی نسخه های ترجمه شده با نسخه های اصلی به دقت مورد بررسی قرار گرفت. در نهایت، چند نفر از اعضای محترم هیئت علمی دانشگاه روایی محتوا و تطابق فرهنگی این پرسشنامه را مطالعه و تأیید کردند. جامعه آماری این پژوهش شامل کلیه والدین دارای فرزند استثنایی و والدین دارای فرزند عادی شهر کرمانشاه در سال ۱۳۸۹ تشکیل داده اند. نمونه پژوهش شامل ۸۰۰ نفر والدین (۴۰۰ نفر والدین دارای کودکان عادی و ۴۰۰ نفر والدین دارای کودکان استثنایی) بودند. برای انتخاب نمونه والدین دارای فرزند استثنایی، با همکاری مراکز بهزیستی، آموزش و پرورش شهر کرمانشاه، لیست تمام والدین فرزند استثنایی، که بیشتر از ۳۸۰ خانواده بودند، تهیه گردید. سپس نام مواردی که امکان داشت در دو مرکز مختلف بهزیستی یا مراکز آموزش و پرورش استثنایی پرونده تحصیلی و پزشکی و ... داشته باشند کنترل گردید. پس از تهیه این لیست، به صورت نمونه گیری تصادفی ساده ۲۰۰ زوج (پدر و مادر دارای فرزند استثنایی) انتخاب گردیدند. برای انتخاب نمونه والدین دارای فرزند عادی (۲۰۰ زوج)، از روش نمونه گیری چند مرحله ای استفاده گردید. در این نوع نمونه گیری افراد جامعه به صورت سلسله مراتبی (از واحدهای بزرگ تر به کوچک تر) از انواع واحدهای جامعه انتخاب می شوند (سرمد و همکاران، ۱۳۸۰). در این پژوهش ابتدا از میان سه منطقه آموزش و پرورش شهر کرمانشاه، نواحی یک و سه انتخاب شدند، سپس از هر ناحیه به صورت تصادفی ده مدرسه انتخاب گردید، در نهایت والدین دانش آموزانی عادی که از لحاظ فرهنگی، اجتماعی، اقتصادی تا حدودی مشابه والدین دارای فرزند استثنایی بودند با همکاری مدیر و معلمان مدارس شناسایی و انتخاب شدند. ضمناً در هر دو گروه مورد مطالعه، خانواده های تک والد (طلاق، فوت و ...) به عنوان نمونه انتخاب نشدند. در ادامه شاخص های توصیفی میانگین و انحراف استاندارد سن والدین مورد مطالعه به تفکیک جنسیت در جدول (۱) آورده شده است.

جدول ۱. شاخص های توصیفی میانگین و انحراف استاندارد سن والدین

والدین استثنایی		والدین عادی		متغیرها
SD	M	SD	M	
۹/۷۴	۴۹/۷۱	۵/۲۹	۴۲/۷۵	سن پدر
۸/۳۰	۴۳/۸۷	۵/۳۰	۳۶/۸۳	سن مادر

نسخه کوتاه فهرست پنج عامل بزرگ (BFI-SV): نسخه کوتاه فهرست پنج عامل بزرگ، صفات اصلی پنج عامل را از طریق عبارات کوتاه، اندازه گیری می کند (رامستد و جان، ۲۰۰۷). نسخه کوتاه پنج عامل، شامل ۱۰ سؤال با عبارات کوتاه است که بر روی یک مقیاس پنج درجه ای از کاملاً مخالف = ۱ تا کاملاً موافق = ۵ درجه بندی می شود. سؤالات به کمک اجماع نظر متخصصان و تحلیل های تجربی سؤال، برای دستیابی به صفات اصلی - که به پنج عامل بزرگ شخصیت اشاره می کند - انتخاب شدند (رامستد و جان، ۲۰۰۷). نتایج مطالعه رامستد و جان (۲۰۰۷) با هدف بررسی صفات شخصیت در یک دقیقه یا کمتر با استفاده از نسخه های کوتاه (۱۰ سؤالی) انگلیسی و آلمانی BFI، نشان داد که مقیاس های ۱۰ سؤالی BFI، سطوح معناداری از ویژگی های روانسنجی را نشان می دهند. در مقیاس های ۱۰ سؤالی BFI، هر یک از عامل های بزرگ، از طریق ۲ سؤال اندازه

1. Classic Test Theory (CTT)
 2. confirmatory factor analysis
 3. Multi group
 4. back translation
 5. Marsella & Leong

گیری می‌شود. رامستد و جان (۲۰۰۷) تأکید کردند در حالی که کاهش سؤالات، روایی بیرونی BFI را کاهش داد، اما روایی همگرا و واگرایی نسخه کوتاه BFI در نمونه‌های آلمانی و انگلیسی، چشمگیر و قابل ملاحظه به دست آمد. در پژوهش حاضر، ضرایب آلفای کرانباخ عامل‌های روان رنجورخویی، برون‌گرایی، وظیفه‌شناسی، سازگاری و پذیرش در نمونه والدین دارای کودکان عادی به ترتیب برابر با ۰/۵۸، ۰/۶۱، ۰/۵۸، ۰/۵۴ و ۰/۵۵ و نمونه والدین دارای کودکان استثنایی به ترتیب برابر با ۰/۵۵، ۰/۶۲، ۰/۵۱، ۰/۵۵ و ۰/۶۰ به دست آمد.

مقیاس رضایت از زندگی (SWLS): دینر، امونس، لارسن و گریفین^۱ (۱۹۸۵) به منظور اندازه‌گیری بُعد شناختی به‌رستی ذهنی افراد، نسخه پنج سؤالی مقیاس رضایت از زندگی^۲ را توسعه دادند. در این مقیاس، مشارکت‌کنندگان به هر سؤال بر روی یک طیف هشت درجه‌ای لیکرت (از ۰ کاملاً مخالف تا ۷ کاملاً موافق) پاسخ می‌دهند. گفتنی است که با افزایش نمره افراد در این مقیاس، نمره آن‌ها در عامل کلی رضایت از زندگی افزایش نشان می‌دهد. در این مقیاس، دامنه نمره افراد بین کمترین (۰) و بیشترین (۳۵) به دست می‌آید. نتایج مطالعه شگری (۱۳۸۸) نشان داد که در بین دانشجویان ایرانی و سوئدی، نتایج تحلیل عاملی اکتشافی و تاییدی SWLS همسو با یافته‌های مطالعات دینر و همکاران (۱۹۸۵)، پاتو، دینر، کالوین و سندویک^۳ (۱۹۹۱) و نتو^۴ (۱۹۹۳)، از ساختار تک عاملی^۵ SWLS حمایت کرد. در نمونه ایرانی ضریب آلفای کرانباخ مقیاس رضایت از زندگی برابر با ۰/۸۴، در نمونه سوئدی برابر با ۰/۸۵ و در هر دو نمونه به طور کلی برابر با ۰/۸۳ به دست آمد. در مطالعه حاضر، برای والدین کودکان عادی، ضریب آلفای کرانباخ مقیاس رضایت از زندگی برابر با ۰/۸۰، برای والدین کودکان استثنایی برابر با ۰/۸۱ و در هر دو نمونه به طور کلی برابر با ۰/۸۴ به دست آمد.

برنامه عاطفه مثبت و منفی (PANAS): در این مطالعه، به منظور بررسی بعد عاطفی به‌رستی، بر اساس برنامه عاطفی مثبت و منفی^۶ (واتسون، کلارک تلگن^۷، ۱۹۸۸) از صفت‌های خلقی بیست تایی استفاده شد. سؤالات PANAS هیجان‌ات و احساسات مختلفی را توصیف می‌کنند و هر یک به درون یک مقیاس عاطفه مثبت و یا یک مقیاس عاطفه منفی گروه‌بندی می‌شوند. مشارکت‌کنندگان تمام سؤالات را بر روی یک مقیاس پنج درجه‌ای لیکرت پاسخ می‌دهند. در این طیف عدد ۱ نشان دهنده عدم تجربه هیجان و عدد ۵ بیانگر تجربه بسیار زیاد هیجان می‌باشد. برای هر آزمودنی نمره کلی عاطفه مثبت از طریق جمع نمرات مشارکت‌کننده در هر یک از ده صفت توصیف‌گر هیجان‌ات مثبت (علاقه مند، هیجان زده، نیرومند، مشتاق، سربلند، هوشیار، خوش ذوق، مصمم، متوجه، فعال)^۸ و نمره کلی عاطفه منفی از طریق جمع نمرات مشارکت‌کننده در هر یک از ده صفت توصیف‌گر هیجان‌ات منفی (پریشان، ناراحت، گناهکار، وحشت زده، متخاصم، تحریک پذیر، شرمسار، عصبی، بیقرار، ترسان)^۹ محاسبه شد. نتایج مطالعه شگری (۱۳۸۸) نشان داد که در بین دانشجویان ایرانی و سوئدی، نتایج تحلیل عاملی اکتشافی و تحلیل عامل تاییدی PANAS، همسو با یافته‌های مطالعه واتسون و همکاران (۱۹۸۸) از ساختار دو عاملی PANAS حمایت کرد. در نمونه ایرانی ضرایب آلفای کرانباخ برای مقیاس‌های عاطفه مثبت و منفی به ترتیب برابر با ۰/۸۰ و ۰/۷۷، در نمونه سوئدی به ترتیب برابر با ۰/۷۶ و ۰/۷۶ و در هر دو نمونه به طور کلی به ترتیب برابر با ۰/۷۸ و ۰/۸۱ به دست آمد. در مطالعه حاضر، برای والدین کودکان عادی، ضرایب آلفای کرانباخ مقیاس‌های عاطفه مثبت و منفی به ترتیب برابر با ۰/۷۶ و ۰/۸۱، برای والدین کودکان استثنایی برابر با ۰/۷۵ و ۰/۷۷ و در هر دو نمونه به طور کلی برابر با ۰/۷۸ و ۰/۸۱ به دست آمد.

جمع‌آوری اطلاعات: ابتدا، از طریق یک عبارت درخواستی^{۱۰} نسبت به حضور داوطلبانه مشارکت‌کنندگان در این مطالعه، تأکید شد. در این پژوهش، مشارکت‌کنندگان به صورت انفرادی به سؤال‌ها پاسخ دادند. با توجه به تعداد کل سؤال‌ها، برای مشارکت‌کنندگان بین ۳۰-۲۰ دقیقه زمان منظور شد. در نهایت، پس از گردآوری داده‌ها و ورود آنها به رایانه، تحلیل داده‌ها با استفاده از نرم‌افزارهای آماری SPSS و LISREL انجام شد.

یافته‌ها

جدول ۲ اندازه‌های توصیفی میانگین و انحراف استاندارد صفات شخصیت را به تفکیک برای والدین کودکان عادی و استثنایی نشان می‌دهد.

1. Dinner, Emmons, Larsen & Griffin

2. Satisfaction With Life Scale (SWLS)

3. Pavot, Diener, Colvin & Sandvik

4. Neto

5. unidirectional structure

6. Positive and Negative Affect Schedule (PANAS)

7. Watson, Clark & Tellegen

8. interested, excited, strong, enthusiastic, proud, alert, inspired, determined, attentive, active

9. distressed, upset, guilty, scared, hostile, irritable, ashamed, nervous, jittery, afraid

10. solicitation statement

جدول ۲. شاخص های توصیفی میانگین و انحراف استاندارد صفات شخصیت در والدین دارای کودکان عادی و استثنایی

والدین کودکان استثنایی		والدین کودکان عادی		صفات شخصیت
انحراف استاندارد	میانگین	انحراف استاندارد	میانگین	
۲/۰۵	۶/۳۲	۲/۰۸	۵/۷۵	روان رنجورخویی
۱/۹۷	۷/۱۰	۱/۷۰	۸/۳۶	برون گرایی
۱/۹۹	۷/۸۶	۱/۷۴	۸/۴۷	وظیفه شناسی
۱/۸۹	۷/۲۵	۱/۶۵	۸	سازگاری
۲/۰۱	۶/۵۰	۱/۸۸	۷/۵۸	گشودگی

تحلیل عامل تأییدی: در این بخش، ابتدا ساختار عاملی نسخه کوتاه فهرست پنج عامل بزرگ، در کل نمونه والدین دارای کودکان عادی و والدین دارای کودکان استثنایی آزمون شد. بنابراین، بر اساس نتایج مطالعه رامستد و جان (۲۰۰۷)، ابتدا، تحلیل عامل تأییدی BFI-SV در کل نمونه والدین دارای کودکان عادی و والدین دارای کودکان استثنایی، بر روی یک الگوی پنج عاملی انجام شد (شکل ۱). سپس، ساختار پنج عاملی BFI-SV، به تفکیک برای والدین دارای کودکان عادی و والدین کودکان استثنایی آزمون شد (شکل های ۲ و ۳). در الگوی پنج عاملی، پنج عامل روان رنجورخویی، برون گرایی، پذیرش، سازگاری و وظیفه شناسی مشخص شدند. در این الگو، همبستگی بین عامل های مکنون مشخص شدند.

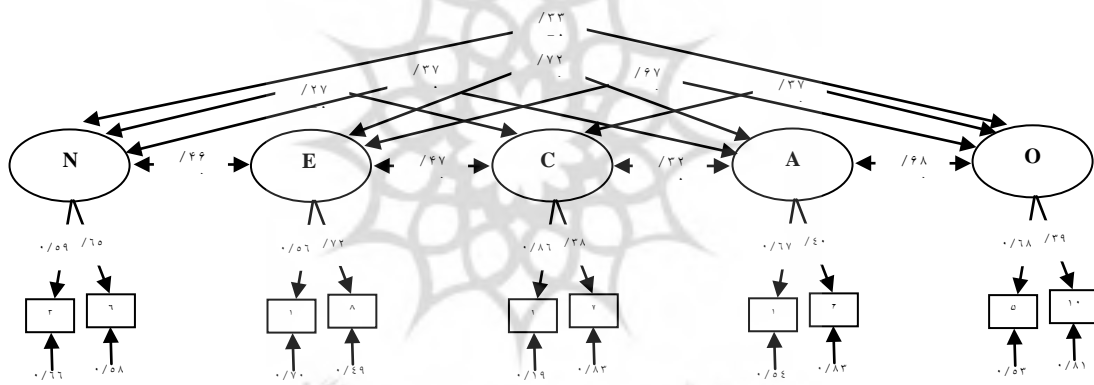

شکل ۱. ساختار پنج عاملی BFI-SV در بین والدین دارای کودکان عادی و استثنایی

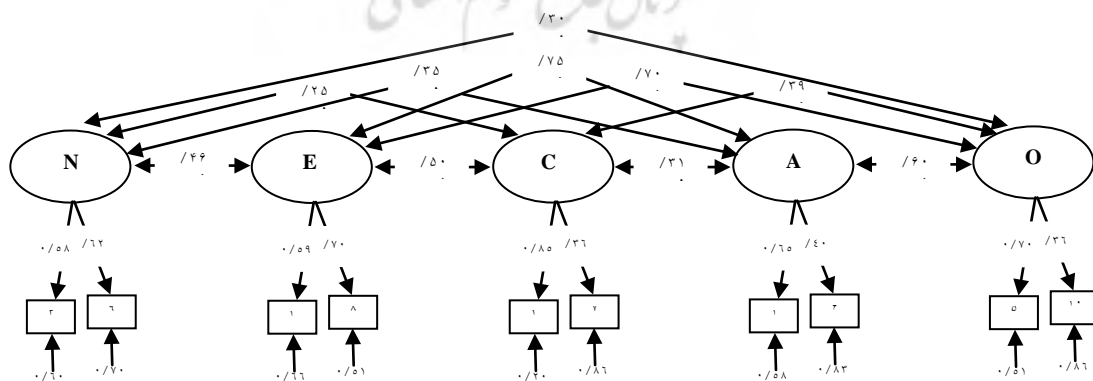

شکل ۲. ساختار پنج عاملی BFI-SV در بین والدین دارای کودکان عادی

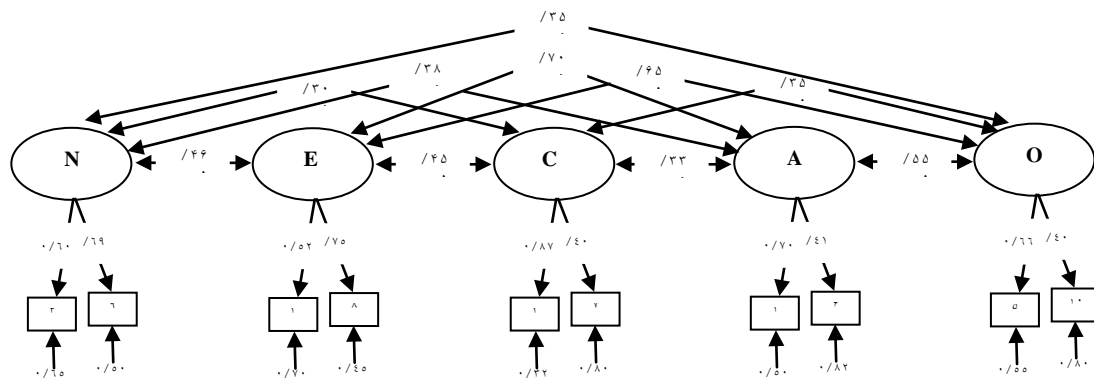

شکل ۳. ساختار پنج عاملی BFI-SV در بین والدین دارای کودکان استثنایی

طبق پیشنهاد بیرن^۱ (۲۰۰۱)، از آنجا که در مدل پنج عاملی برای هر یک از دو گروه به تفکیک و در کل نمونه، شاخص های GFI و CFI بزرگتر از ۰/۹۰، مقدار RMSEA کوچکتر از ۰/۰۸ و نسبت مجذور کای به درجه آزادی نیز کمتر از ۲ است، بنابراین، الگوی پنج عاملی در دو گروه و در کل نمونه، با داده ها برازش قابل قبولی نشان می دهد (جدول ۳). شکل های ۱، ۲ و ۳، نمودار و ضرایب استاندارد شده مسیر را برای مدل پنج عاملی، به ترتیب برای کل نمونه، گروه والدین دارای کودکان عادی و والدین دارای کودکان استثنایی نشان می دهد. در شکل ۱، بارهای عاملی سؤال های نسخه کوتاه فهرست پنج عامل بزرگ در بارهای عاملی سؤال های CISS-SF در دو گروه والدین دارای کودکان عادی و استثنایی بین ۰/۲۸ تا ۰/۷۴، در گروه والدین دارای کودکان عادی بین ۰/۲۴ تا ۰/۷۸ و در نهایت، بارهای عاملی سؤال های BFI-SV در گروه والدین دارای کودکان استثنایی بین ۰/۳۵ تا ۰/۷۴ به دست آمد. نتایج نشان می دهد که تمامی بارهای عاملی گزارش شده معنادار هستند ($p < 0.05$).

جدول ۳. مقایسه الگوهای تحلیل عامل تاییدی BFI-SV: آماره های نیکویی برازش

الگو	گروه	df	Eigen values	χ^2	GFI	CFI	RMSEA
والدین دارای کودکان عادی	والدین دارای کودکان عادی	۳۹۹	۲۳۲.۱	۱/۳۱	۰/۹۶	۰/۹۳	۰/۰۷۴
والدین دارای کودکان استثنایی	والدین دارای کودکان استثنایی	۳۹۹	۳۳۵.۸	۱/۵۰	۰/۹۵	۰/۹۲	۰/۰۷۸
کل نمونه	کل نمونه	۷۹۸	۱۵۴.۸	۱/۴۰	۰/۹۵	۰/۹۳	۰/۰۷۱

نتایج جدول ۳ نشان می دهد که ساختار پنج عاملی BFI-SV برازش قابل قبولی با داده ها نشان می دهد. علاوه بر این، نتایج طرح های تحلیل عامل تاییدی BFI-SV نشان می دهد که ساختار پنج عاملی در دو گروه والدین دارای کودکان عادی و والدین دارای کودکان استثنایی، قابل تکرار است. بنابراین، به منظور آزمون تغییرناپذیری ساختار عاملی BFI-SV در دو گروه با استفاده از یک طرح تحلیل عامل تاییدی چندگروهی، قابلیت مقایسه بارهای عاملی و مقادیر همبستگی در بین دو گروه والدین دارای کودکان عادی و والدین دارای کودکان استثنایی مطالعه شد. برای این منظور، در این مطالعه، یک مدل نامحدود - که در آن تمام بارهای عاملی و مقادیر همبستگی در دو زیرگروه آزاد گذاشته شدند - با یک مدل محدود - که در آن بارهای عاملی و مقادیر همبستگی در دو زیرگروه مساوی در نظر گرفته شدند - با یکدیگر مقایسه شدند. نتایج این مقایسه نشان داد که مدل های محدود و نامحدود، از نظر آماری تفاوت معناداری نداشتند [$\Delta \chi^2 (5) = 7.50, p > 0.05$].

روایی همگرا: به منظور بررسی روایی همگرای BFI-SV، همبستگی بین پنج عامل بزرگ با مقیاس رضایت از زندگی و عاطفه مثبت و منفی محاسبه شد. همبستگی منفی و معنادار بین روان رنجورخویی با رضایت از زندگی و عاطفه مثبت و همبستگی مثبت و معنادار بین روان رنجورخویی با عاطفه منفی؛ همبستگی مثبت و معنادار صفات برون گرایی، وظیفه شناسی، سازگاری و پذیرش با رضایت از زندگی و عاطفه مثبت و همبستگی منفی و معنادار صفات برون گرایی، وظیفه شناسی، سازگاری و پذیرش با عاطفه منفی نشان می دهد که BFI-SV از روایی همگرا برخوردار است (جدول ۴).

1. Byrne

جدول ۴. ماتریس همبستگی صفات شخصیت و مقیاس های بهزیستی ذهنی

متغیرها	رضایت از زندگی	عاطفه مثبت	عاطفه منفی
N	-.۱۳**	-.۱۳**	.۳۱**
E	.۲۶**	.۳۹**	-.۲۳**
C	.۱۶**	.۳۱**	-.۱۶**
A	.۱۱**	.۲۷**	-.۱۵**
O	.۱۴**	.۳۲**	.۱۴**

**.۰۱ < P

بحث و نتیجه گیری

پژوهش حاضر با هدف مطالعه روایی و پایایی نسخه کوتاه فهرست پنج عامل بزرگ شخصیت در بین دو گروه از والدین دارای کودکان عادی و والدین دارای کودکان استثنایی انجام شد. شاخص های برازش تحلیل عامل تأییدی، وجود عوامل پنج گانه را تأیید کردند. نتایج مقایسه الگوی عاملی نسخه کوتاه فهرست پنج عامل بزرگ شخصیت در دو گروه والدین دارای کودکان عادی و والدین دارای کودکان استثنایی مشخص کرد که ساختار عاملی نسخه کوتاه فهرست مقابل با موقعیت های تنیدگی زا در دو گروه هم ارز بود. بنابراین، نتایج پژوهش حاضر همسو با یافته های مطالعه رامستد و جان (۲۰۰۷) با تکرار ساختار چند عاملی BFI-SV، در بین دو گروه نمونه والدین دارای کودکان عادی و والدین دارای کودکان استثنایی نیز، از ماهیت چند بعدی سازه صفات شخصیت، حمایت مناسبی به عمل آورد.

تشابه ساختار عاملی BFI-SV، در پژوهش حاضر و پژوهش رامستد و جان (۲۰۰۷) نشان دهنده آن است که ساختار زیربنایی اصلی و سازوکارهای علی نظری صفات شخصیت، در بین گروه های مختلف و در بافت های فرهنگی متفاوت، از اصولی کلی پیروی می کند. البته، مقایسه سطوح متمایز بهره مندی از صفات شخصیت در گروه های فرهنگی مختلف، بیانگر آن است که میزان برخورداری از صفات شخصیت در بافت ها و گروه های متفاوت، متمایز است. بنابراین، با وجود تشابه الگوی اندازه گیری در دو گروه والدین دارای کودکان عادی و والدین دارای کودکان استثنایی، بررسی الگوی متمایز بهره مندی از این عوامل شخصیتی، در گروه های فرهنگی و جنسی مختلف، یک اولویت پژوهشی بااهمیت تلقی می شود.

علاوه بر این، تغییرناپذیری ساختار عاملی نسخه کوتاه فهرست پنج عامل بزرگ شخصیت، از طریق دیدگاه روان شناسی صفات، در پیش بینی ثبات الگوی رفتاری افراد در بافت های مختلف قابل تبیین می باشد. مفروضه اصلی نظریه صفات این است که ویژگی های صفتی نسبتاً باثبات و پایداری وجود دارند که رفتار افراد را در طول زمان و در موقعیت های مختلف پیش بینی می کند (چارچ و همکاران، ۲۰۰۸). برای مثال در نظریه پنج عامل بزرگ شخصیت، مک کری و کاستا (۱۹۹۶) پیشنهاد کرده اند که ابعاد پنج عامل بزرگ شخصیت، وجوهی جهانشمول و موروثی هستند که رفتارهای مربوط به صفات را در همه فرهنگ ها پیش بینی می کنند.

مرور شواهد تجربی مختلف نشان می دهد که الگوی متمایز روابط بین صفات شخصیت با پسایندهای هیجانی و شناختی مواجهه با رخداد های تنیدگی زا از طریق چهار سازوکار قابل تبیین است. بر این اساس، افراد بر اساس صفات شخصیت خود (۱) از امکانات متفاوتی برای مواجهه با عوامل استرس زا برخوردارند، (۲) ابعاد ویژه یک موقعیت را کمتر یا بیشتر استرس زا تلقی می کنند، (۳) حتی با کنترل شدت ارزیابی استرس، واکنش آنها به موقعیت ها متفاوت می باشد، (۴) روش های مقابله ای ترجیحی متفاوتی نشان می دهند (سالس و مارتین^۱، ۲۰۰۵؛ باکر اریکزن و همکاران^۲، ۲۰۰۵؛ واتسون، دیوید و سالس^۳، ۱۹۹۹).

مواجهه با موقعیت های استرس زا: تغییر در احتمال رویارویی با موقعیت های استرس زا، یکی از مسیرهای مهمی است که از طریق آن شخصیت بر تجارب استرس زا تاثیر می گذارد. غالب مطالعات در پیش بینی خطر افزایش مواجهه با موقعیت های استرس زا و طیف گسترده ای از شرایط مخرب، بر نقش محوری وضعیت اجتماعی پایین تاکید داشتند و در پیش بینی خطر افزایش مواجهه با موقعیت های استرس زا، از توجه کافی به نقش صفات شخصیت بازماندند (آدلر، مارموت، مک ایوان و استیوارت^۴، ۱۹۹۹؛ آدلر و ماتیوس^۱، ۱۹۹۴).

1. Suls and Martin

2. Baker, Ericzen, Brookman, Frazee & Stahmer

3. Watson, David and Suls

4. Adler, Marmot, McEwen & Stewart

با این وجود، در حال حاضر، بسیاری از نظریه پردازان اتفاق نظر دارند که تفاوت های فردی بایات؛ یکی از مهمترین وجوه انتخاب موقعیت ها به وسیله افراد است (میشل و همکاران^۲، ۲۰۰۹). بنابراین، افراد با انگیزش اجتناب بالا (مک کلند، ۱۹۸۷؛ نقل از سیمیر، ۲۰۰۶) یا کانون تمرکز کنترل بازدارنده محور (بروکنر و هیگیز^۳، ۲۰۰۱) به دلیل اجتناب از مواجهه با عوامل استرس زا در کوتاه مدت، ممکن است در بلند مدت، فرصت و شانس موفقیت های آتی را از خود سلب می کنند. در حالیکه این نوع سازوکار، در بردارنده انتخاب های فعال می باشد (زاترا، افلک، تنن، ریچ و دیویس^۴، ۲۰۰۵) سازوکاری دیگری وجود دارد که از طریق آن سطح استرس فردی افراد به دلیل برخورداری از برخی ویژگی های خاص، به کمک واکنش های دیگران افزایش می یابد. برای مثال، برخی شواهد پژوهشی نشان داده اند که افراد افسرده برای دیگران از جذابیت کمتری برخوردارند و از آنجا که از طرف دیگران حمایت کمتری دریافت می کنند، انزوای اجتماعی بیشتری نشان می دهند (ساکو، دومانت و دو، ۱۹۹۳؛ وینابس، بانک و مارسلیس، ۱۹۹۸؛ نقل از سیمیر، ۲۰۰۶). به طور مشابه، افراد با ثبات هیجانی پایین، خصومت بالا و کفایت اجتماعی پایین، خود و دیگران را در معرض گستره ای از موقعیت های استرس زا قرار می دهند. در مقابل، افراد با سازگاری بالا حمایت اجتماعی بیشتری دریافت می کنند و موقعیت های استرس زای کمتری تجربه می کنند (بولینگ، بیر و سواد^۵، ۲۰۰۵؛ زلارس و پری^۶، ۲۰۰۱). زاترا و همکاران (۲۰۰۵) تاکید کردند که روان رنجورخویی در پیش بینی تجربه وقایع منفی و استرس زا موثر می باشد. سالس و مارتین (۲۰۰۵) نیز نشان دادند که افراد با روان رنجورخویی بالا به دلیل مواجهه بیشتر با موقعیت های استرس زا، تجارب هیجانی منفی بیشتری گزارش می کنند.

ارزیابی موقعیت های متفاوت به صورت استرس زا: لازاروس^۷ (۱۹۹۹) تاکید می کند که شخصیت از طریق اثرگذاری بر فرایندهای ارزیابی شناختی - به مثابه یک مولفه اساسی در فرایند استرس - در پیش بینی تجارب هیجانی استرس زا موثر می باشد. افرادی که در ویژگی انعطاف پذیری نمره بالایی کسب می کنند، در مواجهه با وقایع استرس زا، استرس کمتری گزارش می کنند. برخی شواهد پژوهشی نشان می دهند که روان رنجورخویی در پیش بینی ارزیابی های شناختی ناکارآمد در مواجهه با موقعیت های مختلف، موثر می باشد (راستینگ^۸، ۱۹۹۸).

بر این اساس، افراد با اضطراب صفتی بالا - به مثابه مؤلفه اصلی روان رنجورخویی یا تهییج پذیری منفی - به طور انتخابی بیشتر به محرک های تهدید کننده توجه می کنند و همواره در صدد هستند که در مواجهه با موقعیت های مبهم تفاسیر تهدید کننده ای نشان دهند (گانترت، کوهن و آرملی^۹، ۱۹۹۹؛ سالس و مارتین، ۲۰۰۵). افراد با ویژگی خصومت بالا - به مثابه یکی دیگر از وجوه عامل شخصیتی روان رنجورخویی - شدیداً نسبت به سرخ های مربوط به علامت های خشونت در دیگران حساس بوده و همواره در صدد هستند که سرخ های مبهم را به صورت نشانگرهای خصومت ارزیابی کنند (بریکوتیز^{۱۰}، ۱۹۹۸). افراد با عزت نفس پایین - به مثابه یکی دیگر از ویژگی های افراد روان رنجورخو - از آنجا که تجارب شکست را به صورت «خودشناساننده» ارزیابی می کنند استرس بیشتری متحمل می شوند (بروکنر، ۱۹۸۸؛ نقل از سیمیر، ۲۰۰۶).

واکنش متمایز نسبت به موقعیت های استرس زا: واکنش شدید به آن دسته از وقایع منفی که به صورت مشابه ارزیابی می شوند، مسیر دیگری است که متغیرهای شخصیتی را به تجارب استرس زا مربوط می سازد. در واقع، یک مولفه اساسی ویژگی کلی هیجان پذیری منفی در الگوهای پاسخدهی فیزیولوژیک نسبت به محرک های منفی مشاهده می شود (آیزنک، ۱۹۸۸؛ گری، ۱۹۸۷؛ لارسن و کتلا^{۱۱}، ۱۹۹۱؛ نقل از سیمیر، ۲۰۰۶). بنابراین، اضطراب - به مثابه یک ویژگی شخصیتی روان رنجورخویی - به واکنش پذیری بالا نسبت به عوامل استرس زا مربوط می شود (سالس و مارتین، ۲۰۰۵). زاترا و همکاران (۲۰۰۵) تاکید کردند که روان رنجورخویی تاثیر مخرب رخدادهای منفی را افزایش می دهد. گانترت و همکاران (۱۹۹۹) تاکید کردند که ارزیابی های شناختی منفی با روان رنجورخویی رابطه نشان می دهد. بنابراین، روان رنجورخویی رابطه بین ارزیابی ناخوشایند یک موقعیت و تجارب هیجانی منفی متعاقب را تعدیل می کند. به بیان دیگر، گانترت و همکاران (۱۹۹۹) نشان دادند که رابطه بین ارزیابی ثانویه (اثربخشی مقابله مورد انتظار) و عاطفه منفی در بین مشارکت کنندگان با روان رنجورخویی بالا تشدید شد.

برخورد با موقعیت های استرس زا: لازاروس (۱۹۹۹) با تاکید بر رویکرد موقعیت محور و شک و تردید درباره رویکرد صفات خاطر نشان می سازد که افراد در مواجهه با موقعیت های استرس زا، از الگوهای مقابله ای باثبات و پایداری استفاده نمی کنند. در مقابل، برخی از محققان با تاکید بر این موضوع که عده ای از افراد در مقایسه با دیگران در مواجهه با موقعیت های استرس زا بیشتر اشکال خاصی از راهبردهای مقابله ای استفاده می کنند، در

1. Matthews

2. Mitchell, Hilliard, Mednick, Henderson, Cogent, & Streisand

3. Brockner & Higgins

4. Zutra, Affleck, Tenet, Reich & Davis

5. Bowling, Beehr & Swader

6. Zellars & Perrew

7. Lazarus

8. Rusting

9. Gunthert, Cohen & Armeli

10. Berkowitz

مطالعه راهبردهای مقابله ای افراد در مواجهه با موقعیت های استرس زا، حمایت تجربی لازم را از دیدگاه صفات به عمل آوردند (واتسون و همکاران، ۱۹۹۹). واتسون و همکاران (۱۹۹۹) نشان دادند که روان رنجورخویی به طور باثباتی با روش های غیرانطباقی مقابله رابطه نشان می دهد. گانترت و همکاران (۱۹۹۹) نیز دریافتند که افراد با روان رنجورخویی بالا در مقایسه با افراد با روان رنجورخویی پایین، در مواجهه با موقعیت های استرس زا بیشتر از روش های مقابله غیرانطباقی استفاده می کنند. بالگر و زاگرم^۱ (۱۹۹۵) و دیوید و سالس (۱۹۹۹) نتایج مشابهی را درباره رابطه بین روان رنجورخویی و راهبردهای مقابله ای غیرانطباقی گزارش کردند. دیوید و سالس (۱۹۹۹) نشان دادند که افراد با روان رنجورخویی بالا در پاسخ به موقعیت های با سطوح استرس زایی کم نیز از راهبردهای هیجان مدارانه استفاده کردند. علاوه بر این، سالس و مارتین (۲۰۰۵) گزارش کردند که انباشت^۲ خلق منفی از یک روز به روز دیگر در بین افراد با روان رنجورخویی بالا در مقایسه با افراد با روان رنجورخویی پایین بیشتر بود. همچنین، افراد با روان رنجورخویی بالا در مواجهه با موقعیت های استرس زای مشابه، به دلیل عدم برخورداری از ویژگی «خوگیری^۳»، دشواری های بیشتری گزارش می کنند (مک ایوان، ۱۹۹۹). در مجموع، نتایج مطالعات فوق نشان می دهد که افراد با روان رنجورخویی بالا در مواجهه با موقعیت های استرس زا، بیشتر از راهبردهای مقابله ای غیرانطباقی استفاده می کنند.

همسو با الگوی اثربخشی - انتخاب متمایز^۴ (بالگر و زاگرم، ۱۹۹۵)، شخصیت بر انتخاب و اثربخشی راهبردهای مقابله ای اثر می گذارد. بنابراین، اثربخشی یک راهبرد مقابله ای یکسان برای افراد با روان رنجورخویی بالا و پایین متفاوت می باشد. گانترت و همکاران (۱۹۹۹) نشان دادند که از یک طرف افراد با روان رنجورخویی بالا در مواجهه با موقعیت های استرس زا راهبردهای مقابله ای غیرانطباقی بیشتری استفاده می کنند و از طرف دیگر، استفاده از این راهبردها برای افراد با روان رنجورخویی بالا اثرات منفی بیشتری به همراه دارد. بنابراین، شواهد تجربی مختلف نشان دادند که صفات شخصیت از طریق سازوکارهای مواجهه، ارزیابی، واکنش پذیری و مقابله بر تجارب استرس زا اثر می گذارد.

یافته های پژوهش حاضر باید در بافت محدودیت های آن تفسیر و تعمیم داده شود. نخست آنکه، این مطالعه نیز مانند بسیاری از مطالعات دیگر به دلیل استفاده از ابزارهای خودگزارش دهی به جای مطالعه رفتار واقعی ممکن است مشارکت کنندگان را در پاسخ به سؤال ها به استفاده از شیوه های مبتنی بر کسب تأیید اجتماعی و اجتناب از بدنامی مربوط به عدم کفایت فردی ترغیب کند. به بیان دیگر، به منظور تأیید مقیاس های خودگزارش دهی از مشاهده رفتاری و شاخص های بالینی استفاده نشد. دوم، با توجه به آنکه گروه نمونه پژوهش حاضر را پدران و مادران کودکان عادی و کودکان استثنایی تشکیل دادند، آزمون روایی بین جنسی BFI-SV، از نظر محققان مطالعه حاضر دور ماند. سوم، با توجه پایین بودن مقادیر ضرایب همسانی درونی عوامل پنج گانه، همسو با پیشنهاد رامستد و جان (۲۰۰۷)، استفاده از ابزار مزبور فقط در شرایطی که محقق در گردآوری داده ها با محدودیت زمانی مواجه است، قابل دفاع می باشد.

در مجموع، پژوهش حاضر در قلمرو مطالعات موجود درباره آزمون تغییرناپذیری عاملی فهرست پنج عامل بزرگ شخصیت در بین گروه های فرهنگی مختلف، «مکمل» و «بسط دهنده» تلقی می شود. یافته های اخیر شواهد تجربی تازه ای درباره روایی عاملی و ویژگی های روان سنجی BFI-SV در بین نمونه های بزرگسال دارای کودکان عادی و استثنایی فراهم آوردند و می تواند برای محققان علاقه مند به مطالعه نقش صفات شخصیت در بین والدین دارای کودکان عادی و استثنایی، ابزار مفیدی باشد. با توجه به قابلیت کاربردپذیری صفات شخصیتی در قلمروهای موضوعی مختلف، آزمون تغییرناپذیری ساختار عاملی نسخه کوتاه پنج عامل در بین گروه های جمعیتی دیگر، ضرورتی اجتناب ناپذیر است. بدون شک، مطالعاتی از این دست، برای تصمیم گیری درباره روایی بین گروهی نسخه کوتاه پنج عامل اطلاعات ارزشمندی را فراهم می آورد.

1. Bolger & Zuckerman

2. spillover

3. habituation

4. differential choice. effectiveness model

منابع

- سرمد، زهره، بازرگان، عباس، و حجازی، الهه (۱۳۸۰). *روش های تحقیق در علوم رفتاری*. تهران: انتشارات آگاه
- شکری، امید. کدیور، پروین. زین آبادی، حسن رضا. غنایی، زیبا و طرخان، رضا علی (۱۳۸۸). روابط بین روان رنجورخویی، سبک های مقابله، تنشگرهای تحصیلی، واکنش ها به تنشگرهای تحصیلی و بهزیستی ذهنی دانشجویان. *مجله روان شناسی*. ۱۳(۱)، ۳۶-۵۳
- Adler, N.E., Marmot, M., McEwen, B.S. & Stewart, J. (1999). Socioeconomic status and health in industrial nations: Social psychological, and biological pathways [Entire issue]. *Annals of the New York Academy of Sciences*, 896.
- Adler, N. & Matthews, K. (1994). Health psychology: Why do some people get sick and some stay well? *Annual Review of Psychology*, 45, 229-259.
- Ang, R. P., Klassen, R. M., Chong, W. H., Huan, V. S., Wong, I. Y. F., Yeo, L. S., Krawchuk, L. L. (2009). Cross-cultural invariance of the Academic Expectations Stress Inventory: Adolescent samples from Canada and Singapore. *Journal of Adolescence*, 8, 1-13.
- Bouffard, T., Roy, M., & Vezeau, C. (2005). Self-perceptions, temperament, socio emotional adjustment and the perceptions of parental support of chronically underachieving children. *International Journal of Educational Research*, 43, 215-235.
- Baker-Ericzen, M. J., Brookman-Fraze, L., & Stahmer, A. (2005). Stress levels and adaptability in parents of toddlers with and without autism spectrum disorders. *Research and Practice for Persons with Severe Disabilities*, 30, 194-204.
- Benet-Martínez, V., & John, O. P. (1998). Los cinco grandes across cultures and ethnic groups: Multitrait-multimethod analyses of the Big Five in Spanish and English. *Journal of Personality and Social Psychology*, 75, 729-750.
- Buss, D. M. (1996). Social adaptation and the five major factors of personality. In J. S. Wiggins (Ed.), *the five factor model of personality: Theoretical perspectives* (pp. 163- 179). New York: Guilford Press.
- Bolger, N. & Zuckerman, A. (1995). A framework for studying personality in the stress process. *Journal of Personality and Social Psychology*, 69, 890-902.
- Byrne, B. M. (2001). *Structural Equation Modeling with AMOS*. Mahwah, New Jersey: Lawrence Erlbaum Associates.
- Berkowitz, L. (1998). Aggressive personalities. In D.F. Barone, M. Hersen & V.B. van Hasselt (eds), *Advanced personality* (pp. 263-285). New York: Plenum.
- Bowling, N. A., Beehr, T. A. & Swader, W. M. (2005). Giving and receiving social support at work: the roles of personality and reciprocity. *Journal of Vocational Behavior*, 67, 476-489.

- Brockner, J. & Higgins, E.T. (2001). Regulatory focus theory: Implications for the study of emotions at work. *Organizational Behavior and Human Decision Processes*, 86, 35–66.
- Church, A. T., Anderson-Harumi, C. A., del Prado, A. M., Curtis, G. J., Tanaka-Matsumi, J., Valdez-Medina, J. L., et al. (2008). Culture, cross-role consistency, and adjustment: Testing trait and cultural psychology perspectives. *Journal of Personality and Social Psychology*, 95, 739-755.
- Cheung, G.W., & Rensvold, R. B. (2002). Evaluating goodness-of-fit indexes for testing measurement invariance. *Structural Equation Modeling*, 9, 233-255.
- Diener, E., Emmons, R., Larsen, R. J., & Griffin, S. (1985). The satisfaction with life scale. *Journal of Personality Assessment*, 49, 71–75.
- Denissen, J. J. A., Geenen, R., Van Aken, A. G., Gosling, S. D., & Potter, J. (2008). Development and validation of a Dutch translation of the biff five inventory (BFI). *Journal of Personality Assessment*, 90 (2), 152-157.
- Dickey, D. (1996). Testing the fit of our models of psychological dynamics using confirmatory methods: An introductory primer. In B. Thompson (Ed.) *Advances in social science methodology* (vol. 4, pp. 219-227). Greenwich, CT: JAI.
- Endler, N. S., & Parker, J. D. A. (1999). *Coping Inventory for Stressful Situations (CISS): Manual* (Second ed.). Toronto: Multi-Health Systems.
- Giles, D. C. (2002). *Advanced research methods in psychology*: New York: Rout ledge.
- Goldberg, L. R. (1992). The development of markers for the Big-Five factor structure. *Psychological Assessment*, 4, 26-42.
- Goldberg, L. R. (1993). The structure of phenotypic personality traits. *American Psychologist*, 48, 26-34.
- Gosling, S. D., Rentfrow, P. J., & Swann, W. B., Jr. (2003b). A very brief measure of the Big-Five personality domains. *Journal of Research in Personality*, 37, 504–528.
- Gunthert, K.C., Cohen, L.H. & Armeli, S. (1999). The role of neuroticism in daily stress and coping. *Journal of Personality and Social Psychology*, 77, 1087–1100.
- Haren, E., & Mitchell, C. W. (2003). Relationships between the five-factor personality Model and coping styles. *Psychology & Education: An Interdisciplinary Journal*, 40 (1), 38-49.
- Henson, R. K., Capraro, R. M., & Capraro, M. M. (2004). Reporting practice and use of exploratory factor analysis in educational research journals. *Research in the Schools*, 11, 61-72.
- John, O.P., Donahue, E.M., & Kentle, R. L. (1991). *The "Big Five" Inventory—Versions 4a and 54*. Berkeley: University of California, Berkeley, Institute of Personality and Social Research.

- John, O. P. & Stivastava, S. (1999). The big five taxonomy: history, measurement, and theoretical perspectives. Pervin, L.A. & John, O. P. (Ed.), *Handbook of Personality: Theory and Research*. (pp. 102-138). The Guilford Press.
- Korotkove, D., & Hannah, T. E. (2004). The five-factor model of personality: strengths and limitations in predicting health status, sick-role and illness behavior. *Personality and Individual Differences*, 36, 187-199.
- Kristensen, H., & Torgersen, S. (2001). MCMI-II personality traits and symptom traits in parents of children with selective mutism: A case-control study. *Journal of Abnormal Psychology*, 110 (4), 648-652.
- Lang, F. R., Ludtke, O., & Asendorpf, J. B. (2001). Validity and psychometric equivalence of the German version of the Big Five Inventory in young, middle aged and old adults. *Diagnostica*, 47, 111-121
- Lazarus, R. S. (1999). *Stress and emotion: A new synthesis*. New York: Springer.
- Loehlin, J. C., McCrae, R. R., Costa, P. T. Jr., & John, O. P. (1998). Heritability of common and measure-specific components of the big five personality factors. *Journal of Research in Personality*, 32, 431-453.
- Marsella, A. J. & Leong, F. T. L. (1995). Cross-cultural issues in personality and career assessment. *Journal of Career Assessment*, 3, 202-218.
- Matthews, G., Deary, I. J., & Whiteman, M. C. (2003). *Personality traits* (2nd ed.). Cambridge: Cambridge University Press.
- Mitchell, S. J., Hilliard, M. E., Mednick, L., Henderson, C., Cogen, F. R., & Streisand, R. (2009). Stress among fathers of young children with type 1 diabetes. *Families, Systems, & Health*, 27 (4), 314-327.
- McCrae, R. R., & Costa, P. T., Jr. (1996). Toward a new generation of personality theories: Theoretical contexts for the five-factor model. In J. S. Wiggins (Ed.), *The five-factor model of personality* (pp. 51-87). New York: Guilford Press.
- McCrae, R. R., & Costa, P. T., Jr. (2008). The five-factor theory of Personality. In O. P. John, R. W. Robins & L. A. Pervin (Ed.), *Handbook of Personality: Theory and research* (3rd ed. pp. 159-181). New York: Guilford Press.
- Neto, F. (1993). The satisfaction with life scale: Psychometrics properties in an adolescent sample. *Journal of Youth and Adolescence*, 22, 125-134.
- Pavot, W., Diener, E., Colvin, C. R., & Sandvik, E. (1991). Further validation of the satisfaction with life scale: Evidence for the cross-method convergence of well-being measures. *Journal of Personality Assessment*, 57, 149-161.

-
- Pottie, C. G., & Ingram, K. M. (2008). Daily stress, coping, and well-being in parents of children with autism: A Multilevel modeling approach. *Journal of Family Psychology*, 22 (6), 855-864.
- Rammstedt, B., & John, O. P. (2007). Measuring personality in one minute or less: A 10-item short version of the Big Five Inventory in English and German. *Journal of Research in Personality*, 41, 203-212.
- Rammstedt, B., & Rammsayer, T. (2002). Gender differences in self-estimated intelligence and their relation to gender-role orientation. *European Journal of Personality*, 16, 369-382.
- Robins, R. W., Hendin, H. M., & Trzesniewski, K. H. (2001). Measuring global self-esteem: Construct validation of a single-item measure and the Rosenberg self-esteem scale. *Personality and Social Psychology Bulletin*, 27, 151-161.
- Rusting, C.L. (1998). Personality, mood, and cognitive processing of emotional information: Three conceptual frameworks. *Psychological Bulletin*, 124, 165-196.
- Seltzer, M. M., Floyd, F. J., Greenberg, J. S., & Hong, J. (2004). Accommodative coping and well-being of midlife parents of children with mental health problems or developmental disabilities. *American Journal of Orthopsychiatry*, 74 (2), 187-195.
- Semmer, N. K. (2006). Personality, stress and coping. In M. E. Vollrath (Ed.), *Handbook of Personality and Health*. (pp. 73-114) John Wiley & Sons.
- Spencer, M. S., Fitch, D., Grogan-Kaylor, A., & McBeath, B. (2005). The equivalence of the behavior problem index across U.S. ethnic groups. *Journal of Cross-Cultural Psychology*, 36, 573-589.
- Suls, J., & Martin, R. (2005). The daily life of the garden-variety neurotic: Reactivity, stressors exposure, mood spillover, and maladaptive coping. *Journal of Personality*, 73, 1-25.
- Thompson, B., & Daniel, L. G. (1996). Factor analytic evidence for the construct validity of scores: A historical overview and some guidelines. *Educational and Psychological Measurement*, 56, 197-208.
- Trute, B., Worthington, C., & Hiebert-Murphy, D. (2008). Grandmother support for parents of children with disabilities: Gender differences in parenting stress. *Families, Systems & Health*, 26 (2), 135-146.
- Wanamaker, C. E., & Glenwick, D. S. (1998). Stress, coping, and perceptions of child behavior in parents of preschoolers with Cerebral Palsy. *Rehabilitation Psychology*, 43 (4), 297-312.
- Watson, D., Clark, L. A., & Tellegen, A. (1988). Development and validation of brief measures of positive and negative affect: The PANAS scale. *Journal of Personality and Social Psychology*, 54, 1063-1070.
- Watson, D., David, J.P., & Suls, J. (1999). Personality, affectivity, and coping. In C.R. Snyder (ed.), *coping: The psychology of what works* (pp. 119-140). Oxford: Oxford University Press.

- Wiggins, J. S., & Trapnell, P. D. (1996). A dyadic-interactive perspective on the five factor model. In J. S. Wiggins (Ed.), *the five factor model of personality: Theoretical perspective* (pp. 180-207). New York: Guilford Press
- Wilks, S. E., Spivey, C. A. (2009). Resilience in Undergraduate Social Work Students: Social Support and Adjustment to Academic Stress. *Social Work Education: The International Journal*, 14, 1470-1227.
- Zaidman-Zait, A. (2008). Everyday problems and stress faced by parents of children with Cochlear implants. *Rehabilitation Psychology*, 53 (2), 139-152.
- Zhang, L. (2006). Thinking styles and the big five personality traits revisited. *Personality and Individual Differences*, 40, 1177-1187.
- Zautra, A.J., Affleck, G.G., Tennen, H., Reich, J.W. & Davis, M.C. (2005). Dynamic approaches to emotion and stress in everyday life: Bolger and Zuckerman reloaded with positive as well as negative effects. *Journal of Personality*, 73, 1511-1538.
- Zellers, K.L. & Perrewe, P.L. (2001). Affective personality and the content of emotional social support: Coping in organizations. *Journal of Applied Psychology*, 86, 459-467.

