

تبیین رابطه فرهنگ سیاسی و توسعه اقتصادی؛

مطالعه موردی: شهرستان ممسنی

تاریخ دریافت: ۱۳۹۴/۱۰/۲۰

تاریخ پذیرش: ۱۳۹۴/۱۲/۰۵

میثم میرزائی تبار*

وحید صادقی**

سید محمدحسین حسینی***

چکیده

توسعه فرآیندی است که در آن، جامعه از یک دوره به دوره جدید منتقل می‌شود. این فرآیند می‌تواند ابعاد مختلف زندگی انسان را متحول کند. توسعه اقتصادی به معنای رشد اقتصادی و تغییر ارزش‌ها و نهادها و مستلزم انجام رفتارهای خاص اجتماعی است که به فرهنگ و ویژگی‌های فرهنگی ملت، وابستگی دارد. در شهرستان ممسنی بر بنیاد ساختار اجتماعی موجود که مبتنی بر شناسه‌های سنتی و طایفه‌ای است، توسعه اقتصادی با فرهنگ سیاسی که ریشه در هویت جغرافیایی و انگاره‌های بین‌الذهانی کارگزاران دارد، ارتباط معناداری دارد. پایه‌های اقتصاد ممسنی بر بازار و کشاورزی است و در گذار به توسعه اقتصادی با شرایط فرهنگی موجود رابطه مستقیمی دارد. هرگونه نوسان در پایه‌های اقتصادی آن نظیر شکل‌گیری شرایط تاریخی، بر مبنای فرهنگ سیاسی موجود قابل تحلیل است. پژوهش حاضر ماهیتی کاربردی دارد و پرسش اصلی این است که چه رابطه‌ای میان فرهنگ سیاسی و توسعه اقتصادی در شهرستان ممسنی وجود دارد؟ فرضیه پژوهش نیز این است که بین دو متغیر فرهنگ سیاسی و توسعه اقتصادی ارتباط معناداری وجود داشته و فرهنگ سیاسی طایفه‌ای نقش کلیدی در توسعه‌نیافتگی اقتصادی شهرستان ممسنی دارد؛ به عبارتی نتایج پژوهش گویای این است که به دلیل وجود فرهنگ سیاسی محدود- مشارکتی و طایفه‌ای، ریسک‌پذیری اقتصاد و عملکرد نامطلوب کارگزاران در ممسنی، توسعه‌نیافتگی اقتصادی به فرهنگ سیاسی مرتبط است. روش تحقیق در این پژوهش از نوع توصیفی- تحلیلی و با بهره‌گیری از منابع کتابخانه‌ای است.

واژه‌های کلیدی

فرهنگ سیاسی، توسعه، توسعه اقتصادی، شهرستان ممسنی

* دانشجوی دکتری جغرافیای سیاسی دانشگاه تربیت مدرس (نویسنده عهده‌دار مکاتبات)

m.mirzaeitabar@modares.ac.ir

** دانش‌آموخته کارشناسی ارشد جغرافیای سیاسی دانشگاه تربیت مدرس vahid.sadeghi@modares.ac.ir

*** دانش‌آموخته کارشناسی ارشد مطالعات منطقه‌ای دانشکده روابط بین‌الملل وزارت خارجه

mh.hossein25@yahoo.com

مقدمه

توسعه اقتصادی از عوامل مهم و تاثیرگذار در افزایش سطح رفاه مردم و به تبع پیشرفت در سطوح مختلف اجتماعی است و می‌تواند زمینه‌ساز تحول در سایر عرصه‌ها باشد. در شهرستان ممسنی که همواره با مشکلات اقتصادی نظیر بیکاری، توسعه نامتوازن و بی‌عدالتی جغرافیایی و ... مواجه بوده است، جستار توسعه اقتصادی اهمیت وافری دارد و می‌تواند به پیشرفت این منطقه در زمینه‌های مختلف منجر شود. در همین ارتباط، برای ایجاد تحول اقتصادی در شهرستان ممسنی باید موانع توسعه اقتصادی را بررسی کرده و بر مبنای آن به ارائه راهکار پرداخت. به نظر می‌رسد ریشه‌ها و موانع توسعه اقتصادی در شهرستان ممسنی با شناسه‌های فرهنگی بی‌ارتباط نیست؛ زیرا عناصر فرهنگی و هویتی مهمترین بنیاد این جامعه را تشکیل می‌دهند و بدون توجه به آن، تحول اقتصادی و سیاسی به سختی امکان‌پذیر است. به عبارتی، توسعه (اقتصادی) بدون پیشنیازهای فرهنگی صورت نمی‌گیرد و حرکت جامعه به سمت توسعه زمانی میسر است که منظومه فرهنگی آن جامعه هماهنگ و همسو باشد (متوسلی، ۱۳۸۲، ص ۹۱). از این رو توسعه اقتصادی در این شهرستان و فرهنگ سیاسی موجود در جامعه آن که نشأت گرفته از ساخت عشیره‌ای - طایفه‌ای بوده با یکدیگر رابطه معناداری دارند. این همبستگی موقت نبوده و در گذار تاریخ ممسنی، هویت جغرافیایی و فرهنگ سیاسی بر اقتصاد اثرگذار ظاهر شده است. به عبارتی اصول فرهنگی این شهرستان بستر فرهنگی مناسبی برای توسعه اقتصادی فراهم نساخته است و مؤلفه‌ها و پایه‌های اقتصادی این شهرستان از متغیر فرهنگ سیاسی متأثر است و کارگزاران را به اتخاذ سیاست‌های اقتصادی هویت‌گرایانه سوق می‌دهد. در واقع کارگزاران در تشریح اقتصاد شهرستان و بخش‌های هدف، عناصر هویتی و فرهنگی را معیار قرار می‌دهند، به گونه‌ای که انجام هر طرح و پروژه عمرانی - اقتصادی بر این اساس تعریف می‌شود. همچنین برای ایجاد تحول و تحرک در پایه‌های اقتصاد ممسنی که شامل بازار و بخش کشاورزی است، علاوه بر مکانیزم‌های اقتصادی، فرهنگ سیاسی و برداشت‌های هویتی نقش مهمی دارند. پایه‌های اقتصاد ممسنی که در برخی از مواقع با بحران مواجه می‌شوند، با توجه به فرهنگ سیاسی و بافت سنتی موجود ممکن است برای مدتی

نتواند به مسیر عادی خود بازگردد و فرآیند توسعه اقتصادی با چالش روبه رو شود. این امر پیوند میان فرهنگ سیاسی، توسعه اقتصادی و پیامدهای آن را در شهرستان ممسنی نشان می‌دهد که در پژوهش حاضر - که ماهیتی کاربردی دارد - به واکاوی و تحلیل آن پرداخته خواهد شد. بنیاد پژوهش کنونی بر این پرسش نهاده شده که چه رابطه‌ای میان فرهنگ سیاسی و توسعه اقتصادی در شهرستان ممسنی وجود دارد؟ مقاله حاضر به بررسی رابطه دو متغیر فرهنگ سیاسی به مثابه متغیر مستقل و توسعه اقتصادی به عنوان متغیر وابسته پرداخته است. پژوهش حاضر که ماهیتی کاربردی دارد بر این فرضیه استوار است که بین دو متغیر فرهنگ سیاسی و توسعه اقتصادی ارتباط معناداری وجود داشته و فرهنگ سیاسی طایفه‌ای نقش کلیدی در توسعه نیافتگی اقتصادی شهرستان ممسنی دارد. از این رو نیل به توسعه اقتصادی با رفع برخی از موانع فرهنگی و یا به عبارتی رفع توسعه نیافتگی فرهنگی، امکانپذیر خواهد بود. برای ارزیابی و آزمون فرضیه تحقیق و تحلیل داده‌ها از روش تحقیق توصیفی - تحلیلی استفاده شده است. ابزار گردآوری اطلاعات منابع کتابخانه‌ای اعم از کتاب‌ها، مقاله‌ها، اسناد، مطبوعات، آمارنامه‌ها و ... است.

۱. چارچوب مفهومی و نظری

۱-۱. فرهنگ سیاسی

عناصر فرهنگی هر جامعه سبب پیوند اعضای جامعه به یکدیگر و بر همهٔ بینش‌ها، رفتارها و کردارهای اعضای آن جامعه تأثیرگذار است. در هر جامعه، شاخص‌های فرهنگی، اصول، ارزش‌ها و روش‌های شخصیتی و کرداری‌ای را که در سطح خرد در شکل‌دهی به رفتار اعضای آن جامعه و در سطح کلان در رفتار دولت مؤثر است، به صورت خودآگاه یا ناخودآگاه، به اعضای آن جامعه تحمیل می‌کند (موسوی‌زاده و جاودانی مقدم، ۱۳۸۷، ص ۱۸۸). فرهنگ سیاسی^۱ را نخستین بار گابریل آلموند^۲ در علم سیاست بکار برد (Almond & Powell, 1978, p.50). وی فرهنگ سیاسی را «الگوی ایستارها و سمت‌گیری‌های فردی نسبت به سیاست در میان اعضای یک نظام» تعریف می‌کند (عالم، ۱۳۹۲، ص ۱۱۳) و معتقد است که وقتی درباره فرهنگ سیاسی یک

جامعه سخن می‌گوییم، در واقع به نظام سیاسی به همان وجهی که در قالب شناخت‌ها، احساسات و ارزش‌یابی‌های اعضای آن و در ذهن و روح آن جاگیر شده است، نظر داریم (چیلکوت، ۱۳۷۸، ص ۳۴۵). آلموند همراه با پاول، فرهنگ سیاسی را توزیع خاصی از نگرش‌ها، ارزش‌ها، احساسات، اطلاعات و مهارت‌های سیاسی می‌دانند (آلموند و پاول، ۱۳۷۵، ص ۲۷). سیدنی وربا^۳ بر این نظر است که فرهنگ سیاسی از نظام اعتقادی تجربی، نمادهای معنی‌دار و ارزش‌هایی که معرف کیفیت انجام اقدام سیاسی‌اند، تشکیل می‌شود (Davarpanah, 2009, p.17). آمستونز نیز فرهنگ سیاسی را ارزش‌ها، هنجارها و جهت‌گیری‌های بنیادی درباره نظام سیاسی می‌داند (Amstutz, 1982, p.163). به طور کلی مجموعه‌ای از باورها، ارزش‌ها، ایستارها، نگرش‌ها و آگاهی‌هایی که نزد شهروندان درونی می‌شود و جهت‌گیری و ارزیابی آنها را نظام سیاسی تعیین می‌کند را فرهنگ سیاسی می‌گویند (کاویانی‌راد، ۱۳۹۲، ص ۱۵)؛ بنابراین سنگ‌های زیرین فرهنگ سیاسی عبارتند از مجموعه باورها، بینش‌ها، پیش‌فرض‌ها، علایق و رفتارهای یک ملت در نسبتی که با سیاست و حکومت پیدا می‌کنند (حافظ‌نیا، ۱۳۹۲، ص ۲۰۰). در چارچوب مکتب جامعه شناختی سیاسی و مباحث فرهنگ سیاسی، گابریل آلموند و سیدنی وربا سه نوع فرهنگ سیاسی «محدود - تبعی»، «تبعی - مشارکتی» و «محدود - مشارکتی» را مطرح می‌کنند. در فرهنگ سیاسی محدود - تبعی، افراد از وابستگی‌های سیاسی ناب محلی و فرهنگ سیاسی محدود خارج می‌شوند و اقدام به تعمیم وفاداری به نهادهای حکومتی و تخصصی‌شده‌تر می‌کنند. افراد یک نیروی سیاسی نسبتاً ضعیف هستند و احزاب سیاسی و گروه‌های ذی نفوذ از کارآیی چندانی برای تبدیل خواسته‌ها به سیاست برخوردار نیستند. در فرهنگ سیاسی تبعی - مشارکتی افراد از نظر سیاسی به گروه‌های آگاه و فعال و مٌنفع‌تقسیم می‌شوند. گروه فعال نسبت به کلیه اهداف سیاسی حساس است و می‌تواند در بسیاری از موارد رفتار نخبگان را در مورد تصمیمات و سیاست‌ها تحت تاثیر قرار دهد. در فرهنگ سیاسی محدود - مشارکتی، خرده نظام‌های که در قسمت نهاده شرکت دارند، دارای خصلت طبقاتی، طایفه‌ای و محلی هستند؛ در حالی که نهاده‌هایی که در قسمت داده عمل می‌کنند، از توسعه نسبتاً مناسبی برخوردارند. در این فرهنگ سیاسی،

افراد برای مشارکت سیاسی به شکل اجتماعات توده‌ای و غیرنهادی، ناسیونالیستی، انتخابات محلی و غیره ترغیب می‌شوند (قوام، ۱۳۸۹، صص ۷۳-۷۴). آلموند و وربا میان نوع نظام سیاسی و نوع فرهنگ سیاسی رابطه‌ای مستقیم قائل هستند؛ به این معنا که در جوامع دموکراتیک فرهنگ سیاسی مشارکتی و در جوامع غیردموکراتیک، فرهنگ سیاسی تبعی یا محدود وجود دارد. مشارکت در جوامع دموکراتیک بر پایه آگاهی بوده و شهروندان آگاه براساس بحث‌های صورت گرفته در رسانه‌ها و عرصه عمومی دست به انتخاب می‌زنند. در نقطه مقابل، مشارکت سیاسی در جوامع غیردموکراتیک عمدتاً حالت تبعیت از گروه، دولت، خانواده، قبیله و طایفه داشته و فاقد عنصر آگاهی است به این دلیل که فرهنگ سیاسی هنوز دموکراتیک و فعال نشده است (Almond and Verba, 1989, p.235). فرهنگ سیاسی عنصری مهم برای گذار به دموکراسی در کشورهای غیردموکراتیک است که ریشه‌های متفاوتی دارد و تقویت یا تضعیف می‌شود. توسعه اقتصادی، رویکردهای مذهبی، طبقه اجتماعی - اقتصادی از جمله عواملی هستند که توسط اندیشمندان به عنوان مبنای تغییر در فرهنگ سیاسی ذکر شده‌اند (احمدی، ۱۳۸۹، ص ۲۳۰). به عبارتی، در شکل‌گیری فرهنگ سیاسی جامعه عوامل زیادی نظیر شرایط تاریخی، جغرافیایی، ساختار اقتصادی - اجتماعی، سنت‌های سیاسی، آداب و رسوم و جامعه‌پذیری سیاسی دخالت دارند که تاثیرگذاری هر یک از عوامل در جوامع گوناگون، متغیر است (مسعودنیا و مهدی‌پور، ۱۳۸۹، ص ۶۵). طایفه^۴ و مباحث مرتبط با آن به ویژه در جوامع چند قومی^۵ از عوامل مؤثر بر گونه‌های فرهنگ سیاسی شهروندان تشخیص داده شده است. از این رو، می‌توان فرهنگ سیاسی محلی - طایفه‌ای را در قالب ساختار فرهنگ سیاسی محدود - مشارکتی دانست. در واقع، فرهنگ سیاسی طایفه‌ای^۶ نوعی فرهنگ سیاسی است که خویشاوندی هسته اصلی آن را تشکیل داده و تصمیم‌گیرنده نهایی نه فرد، بلکه رئیس زادگاه یا طایفه است و تصمیم‌گیری در کلیت واحد جغرافیایی به نام طایفه و یک سلسله مراتب عمودی و انعطاف‌ناپذیر اتفاق می‌افتد. افراد در این فرهنگ سیاسی، هویتی فراتر از طایفه ندارند و میزان آگاهی صرفاً در چارچوب منطقه جغرافیایی خاص و مناسبات از پیش تعریف شده است که اطاعت از رئیس طایفه و پیوند سببی و نسبی با اعضای آن ارزشی مقدس

محسوب می‌شود (صادقی، ۱۳۹۳، ص ۶۸). از این رو، میان فرهنگ سیاسی و توسعه اقتصادی همبستگی برقرار است.

۲-۱. توسعه اقتصادی

توسعه^۷ فرآیندی پیچیده است که طی آن جامعه از یک دوره به دوره جدید منتقل می‌شود. توسعه علاوه بر بهبود تولید و درآمد باعث دگرگونی اساسی در ساخت‌های نهادی، اجتماعی - اداری و در بسیاری موارد حتی عادت، رسوم و عقاید مردم می‌شود (Lehman, 1979, p.9). فرآیند عمومی در این زمینه این است که توسعه را بر حسب پیشرفت به سوی اهداف رفاهی نظیر کاهش فقر، بیکاری و نابرابری تعریف کنیم (Long, 1977, p.10). سیاست‌های توسعه نیز به معنای خط مشی‌های منطقی و کارآمد برای رسیدن به توسعه است و نقش زیادی در فرآیند توسعه دارد (هزاوه ای، ۱۳۸۵، ص ۱۶۹). توسعه چند بعدی است که یکی از ابعاد آن، توسعه اقتصادی^۸ است. توسعه اقتصادی به صورت ارگانیکی و زیستی در بر می‌گیرد (متوسلی، ۱۳۸۲، ص ۱۲). توسعه اقتصادی به طور ضمنی به بهبود وضعیت اقتصادی کشورها اشاره دارد و به معنای رشد اقتصادی و تغییر ارزش‌ها و نهادها است. رشد اقتصادی^۹، دربرگیرنده افزایش درآمد سرانه به صورت سالیانه است و توسعه اقتصادی به دگرگونی جامعه از یک مرحله به مرحله دیگر اشاره دارد که عمدتاً تغییر از بخش سنتی یا کشاورزی به مدرن یا صنعتی است. به عبارتی، توسعه اقتصادی به دگرگونی اقتصادی از یک مرحله سنتی، معیشتی، روستایی و منطقه‌ای به مرحله اقتصاد عقلانی، تجاری، شهری و ملی، همراه با ایجاد نهادهای مناسب برای تحرک کارآمد عوامل تولید است (نراقی، ۱۳۷۰، ص ۳۲). توسعه اقتصادی تنها به رشد اقتصادی محدود نمی‌شود بلکه مسائل مربوط به فقر، نابرابری، شهرنشینی، مهاجرت، بیکاری، توزیع درآمد و شاخص‌های اجتماعی را نیز در بر می‌گیرد (لشکری، ۱۳۸۸، ص ۵). در توسعه اقتصادی هم روش تولید و توزیع محصولات و حجم تولید و هم تغییرات سطح زندگی، نهادهای جامعه و سیاست‌ها مورد نظر است (Myrdal, 1975, p.182). در واقع توسعه اقتصادی دارای ابعاد چندگانه

اجتماعی، فرهنگی، تاریخی و سیاسی است. توسعه اقتصادی بدون برنامه ریزی ممکن نیست. در هیچ کشوری فرآیند توسعه بدون دخالت دولت طی نشده است؛ بنابراین در طی مسیر طولانی توسعه حضور دولت الزامی است. دولت باید مشارکت فعال، پویا و هدایت‌کننده داشته باشد (لشکری و بافنده ایمان‌دوست، ۱۳۹۰، ص ۱۳۴). توسعه اقتصادی مستلزم رفتارهای خاص اجتماعی است و به فرهنگ و شناسه‌های فرهنگی ملت وابستگی دارد. به عبارتی، توسعه اقتصادی نیازمند باورهای فرهنگی مناسب و سازگار با توسعه است (عظیمی، ۱۳۷۱، ص ۱۸۳). برخی شواهد تاریخی نیز بیانگر آن است که باید تحولات اجتماعی و فرهنگی صورت گیرد تا روند توسعه اقتصادی در یک کشور تسهیل شده، شتاب پیدا کند (متوسلی، ۱۳۸۲، ص ۸۸). وجه اشتراک دیدگاه‌های گوناگون درباره ویژگی‌های فرهنگی مناسب برای توسعه، در اهمیت نقش انسان و محوریت آن در رسیدن به توسعه اقتصادی است؛ بنابراین توجه به دنیا، آزادی سیاسی، آرامش سیاسی، لزوم نظم‌پذیری جمعی، حاکمیت عقلانیت، باور به برابری انسان‌ها، مشارکت مردم در انجام امور، احساس توانایی مسئولان و مردم در رسیدن به اهداف توسعه، وحدت فرهنگی، قانون‌گرایی، تجربه‌گرایی، علم‌گرایی، مشارکت زنان و فرهنگ سیاسی را می‌توان مؤلفه‌های مؤثر بر توسعه اقتصادی دانست (نظرپور، ۱۳۹۰، ص ۱۸۵). نکته دیگر در رابطه با توسعه اقتصادی مؤلفه‌هایی است که در سرنوشت یک جامعه نقش کلیدی دارند؛ مانند ساختار حاکم بر یک جامعه، کارگزاران، شیوه مدیریت اقتصادی جامعه، پایه‌های اقتصادی، زیرساخت‌های اقتصادی و کار انسان در تاریخ آن جامعه اشاره کرد که با عنوان پراکسیس شناخته می‌شود. به طور کلی شاخص‌های توسعه اقتصادی عبارتند از: افزایش درآمد سرانه، رشد تولید ناخالص ملی، توزیع عادلانه فرصت‌ها و امکانات، افزایش امید به زندگی، رفع فقر و بیکاری، رفع نابرابری‌های اجتماعی و اقتصادی، صنعتی شدن و افزایش شهرنشینی.

جدول شماره ۱. مؤلفه‌های مؤثر بر توسعه اقتصادی

شاخص‌های مؤثر بر توسعه اقتصادی	
تقسیم درآمد ملی (تولید ناخالص داخلی) به جمعیت آن	توجه به دنیا و مادی‌گرایی
آزادی سیاسی و ایجاد نهادهای مدنی	احزاب سیاسی، اتحادیه‌های صنفی، سندیکاهای کارگری
لزوم نظم‌پذیری جمعی و جامعه‌پذیری سیاسی	آرامش و ثبات سیاسی - اجتماعی
مشارکت مردم در اداره امور	حاکمیت عقلانیت و نوسازی و ورود به جرگه انتقال
احساس توانایی مسئولان و مردم در رسیدن به هدف‌های توسعه، تغییر ساختار و نگرش کارگزاران	باور به برابری انسانها، تخصیص متوازن منابع و امکانات، تمرکز بر پایه‌های اقتصادی و تقویت آنها
علم‌گرایی، مشارکت زنان	وحدت فرهنگی قانون‌گرایی

۳-۱. محیط‌شناسی پژوهش

براساس آخرین تغییرات در سازمان سیاسی فضا در ایران، استان فارس ۲۹ شهرستان دارد. عمده ساکنان نواحی شمال باختری و باختر استان گویش لری دارند. ممسنی از شهرستان‌های مهم این ناحیه و شامل دو گروه زبانی لری و ترکی قشقایی است. براساس آمارهای آخرین سرشماری عمومی نفوس و مسکن در سال ۱۳۹۰، این شهرستان با اختصاص ۵/۴ درصد از مساحت استان، ۱۱۶۳۸۶ نفر جمعیت دارد که ۶۱۸۳۱ نفر در نقاط شهری و ۵۳۹۱۶ نفر در نقاط روستایی سکونت دارند و ۶۳۹ نفر هم غیرساکن هستند (سازمان مدیریت و برنامه‌ریزی استان فارس، ۱۳۹۳، صص ۱۵۳-۱۵۴). براساس نرخ رشد جمعیت در سرشماری‌های سال‌های ۱۳۸۵ و ۱۳۹۰ نیز تعداد جمعیت ممسنی برای سال‌های ۱۳۹۱، ۱۳۹۲، ۱۳۹۳، ۱۳۹۴ و ۱۳۹۵ به ترتیب ۱۱۷۷۴۸، ۱۱۹۱۲۶، ۱۲۰۵۲۰، ۱۲۱۹۳۰ و ۱۲۳۳۵۸ نفر برآورد شده است (سازمان

مدیریت و برنامه ریزی استان فارس (معاونت آمار و اطلاعات)). ممسنی طبق تقسیمات سیاسی - کشوری مصوب حکومت وقت در سال ۱۳۱۶، با عنوان دهستان‌های ممسنی، ماهور میلاتی، دشمن‌زیاری و جاوید ممسنی جزء شهرستان کازرون بوده است (مسلمی، ۱۳۶۹، ص ۲۷) و در سال ۱۳۴۱ از کازرون جدا و تبدیل به شهرستانی مستقل شد. این شهرستان با مساحت تقریبی ۶۶۳۸ کیلومتر مربع در شمال غربی استان فارس و غرب رشته کوه زاگرس قرار دارد (حبیبی فهلیانی، ۱۳۷۱، ص ۵۱).

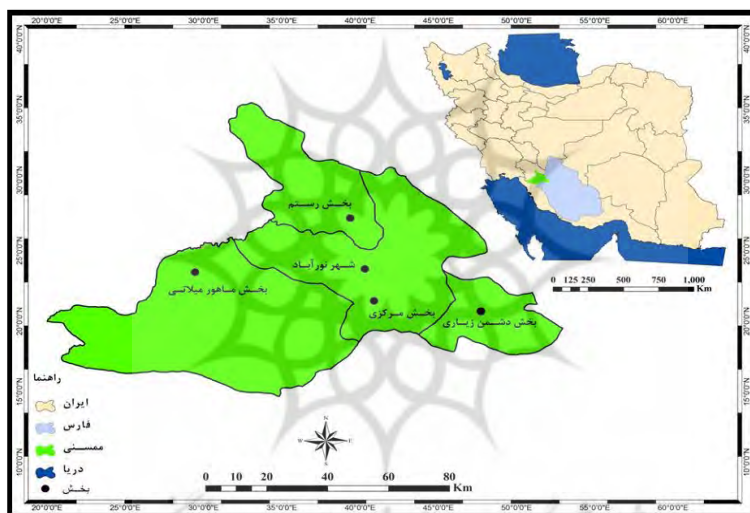

نقشه شماره ۱. موقعیت جغرافیایی شهرستان ممسنی (صادقی، ۱۳۹۳، ص ۵۴)

شهرستان ممسنی با یک حوزه انتخابیه (ممسنی) از چهار بخش مرکزی^۱، رستم^{۱۱}، دشمن‌زیاری^{۱۲} و ماهور میلاتی^{۱۳} تشکیل شده است. هر کدام از این بخش‌ها، گهواره زیست‌طایفه‌های موجود در ممسنی هستند. به طوری که از دیرباز در حکم زیستگاه و بستر حیات و فعالیت ساکنان طوایف بکیش، رستم، جاوید، دشمن‌زیاری و ماهور میلاتی عمل می‌کنند و سکونتگاه‌های آنها قلمرو سیاسی و حوزه نفوذ تحت کنترل آنها بوده است. طایفه در ممسنی موجودیت قانونی ندارد لکن یک واقعیت اجتماعی -

مکانی است که بر فضای جغرافیای ممسنی مسلط است. هر طایفه در ممسنی شامل چند تیره با خُرده فرهنگ و زیستگاه جغرافیایی مشخص است، به طوری که هر طایفه به یک خصیصه مشخص معروف و متمایز است. مثلاً طایفه‌ای را به زیرکی و سیاستمداری (بکیش) می‌شناسند و طایفه‌ای دیگر را به زحمتکش بودن و اقتصادی (جاوید) و به همین ترتیب دیگر طوایف واجد صفاتی مشخص است (صادقی، ۱۳۹۴، ص ۲۰). بستر جغرافیایی هر کدام از این طوایف، کارکردهای هویتی خاصی برای ساکنان هر بخش پدید آورده است، به نحوی که ساکنان به مکان و فضای جغرافیایی خود دل بسته شده و علقه‌های روانی و عاطفی خاصی بین ساکنان با زادگاه خود پدید آمده است. از این رو، مکان واجد ارزش سیاسی شده و کُنش سیاسی ساکنان معطوف به دفاع از نامزدهای قلمرو جغرافیایی خود (زیستگاه خود) است (رومینا و صادقی، ۱۳۹۴، ص ۹۷). ساختار سیاسی و فرهنگی هر جامعه‌ای گویای سطح توسعه اقتصادی آن است. نظام طایفه‌ای دیرینه‌ترین ساخت در ممسنی است. در این شهرستان با توجه به بافت سنتی موجود، فرهنگ سیاسی سرشتی ایلیاتی و طایفه‌محور دارد. به طوری که فرهنگ سیاسی طایفه‌ای از ریشه ژرفی برخوردار است و همه چیز، از جمله امور سیاسی و نظامات اجتماعی مشروعیت خود را از طایفه می‌گیرند. طایفه زیرساخت همه مقولات فرهنگی و مؤسسات اجتماعی است. لذا اصالت همواره با طایفه و زادگاه است. فرهنگ سیاسی طایفه‌ای اساس پیوستگی‌های فردی و اجتماعی را تعیین می‌کند. بر این اساس، اقتصاد ممسنی طی سالیان متمادی بر بنیاد شناسه‌های سنتی و معیشتی نظیر دامداری، نیاز به مرتع برای دام، گلیم و فرش بافی و کشاورزی بنا شده که با گذشت زمان از دامداری و گلیم بافی فاصله گرفته و بر بازار استوار شده است. البته کشاورزی همچنان نقش مهمی در اقتصاد ممسنی دارد و در کنار بازار، پایه‌های اقتصادی شهرستان را تشکیل می‌دهد. در زمینه صنعت نیز با وجود کارخانه قند و طرح‌های اولیه برای راه‌اندازی پتروشیمی، این بخش‌ها هنوز در مرحله جنینی هستند و تاثیری در اقتصاد ممسنی ندارند.

۴-۱. تشریح وضعیت اقتصادی شهرستان ممسنی

تشریح اقتصاد ممسنی با شاخص‌های جمعیت فعال و غیرفعال اقتصادی، فرصت‌های شغلی، متقاضیان کار ثبت‌نام شده بر حسب سن و به کار گماشته شدن آنها در حوزه‌های جغرافیایی، سطح برداشت و تولید سالانه محصولات زراعی و باغی، مشخصات شرکت‌های کشاورزی، تعاونی معدنی، تعاونی صنعتی فعال، شرکت‌ها و اتحادیه‌های تعاونی روستایی، بانک‌ها، خدمات شهری، تعداد پروژه و عملکرد اعتبارات عمرانی، جمعیت شاغل، نرخ بیکاری و تورم امکان‌پذیر است. براساس سرشماری عمومی نفوس و مسکن در سال ۱۳۸۵، جمعیت فعال اقتصادی شهرستان، برابر با ۶۶۴۲۱ نفر بوده که براساس آخرین آمارهای سرشماری در سال ۱۳۹۰ به ۳۶۰۹۱ نفر کاهش یافته است. از جمعیت فعال شهرستان در سال ۱۳۸۵، ۳۷۸۳۵ نفر شاغل و ۸۵۸۶ نفر بیکار بوده‌اند که در سال ۱۳۹۰، شاغلان به ۲۷۲۱۳ کاهش و بیکاری با ۸۸۷۸ نفر افزایش یافته است (معاونت برنامه ریزی و اشتغال استانداری فارس (سالنامه آماری ممسنی)، ۱۳۹۳، ص ۲۱). جمعیت غیرفعال اقتصادی نیز در سال ۱۳۸۵، ۹۴۸۹۲ نفر و در سال ۱۳۹۰، ۶۳۰۳۶ نفر بوده است. از این جمعیت در سال ۱۳۸۵، ۳۸۸۰۳ نفر مُحصل، ۳۷۶۵۱ نفر خانه‌دار، ۳۸۵۷ دارای درآمد بدون کار و سایر افراد نیز ۱۴۵۸۱ نفر بوده‌اند. در سال ۱۳۹۰، ۱۹۶۲۱ نفر مُحصل، ۲۹۱۸۸ نفر خانه‌دار، ۳۳۴۴ نفر دارای درآمد بدون کار و سایر افراد ۱۰۸۸۳ نفر بوده‌اند. در این سال‌ها به ترتیب ۳۶۴۱ و ۹۴۹ نفر وضعیت خود را اعلام نکرده‌اند (همان). در ارتباط با فرصت‌های شغلی، در سال ۱۳۹۰، ۱۹۶ فرصت شغلی و در سال ۱۳۹۱، ۳۰۷ مورد وجود داشته که نشان‌دهنده بهبود نسبی وضعیت اشتغال در شهرستان است اما به طور مطلق نمی‌توان آن را مبنا قرار داد (معاونت برنامه ریزی و اشتغال استانداری فارس (سالنامه آماری ممسنی) به نقل از اداره کل تعاون، کار و رفاه اجتماعی استان فارس، ۱۳۹۳، ص ۲۱). این میزان براساس آخرین آمارها در سال ۱۳۹۲، ۸۸۵ مورد بوده است (سازمان مدیریت و برنامه ریزی استان فارس به نقل از اداره کل تعاون، کار و رفاه اجتماعی استان فارس، ۱۳۹۳، ص ۲۳۴). شاخص دیگر، متقاضیان کار شهرستان است؛ در سال ۱۳۹۰، ۵۹۳ مرد و ۵۳۰ زن و در سال ۱۳۹۱، ۹۱۳ مرد و ۳۷۰ زن متقاضی کار بوده‌اند. طبق آمار ۱۳۹۰،

۸۸ نفر (زن و مرد) و براساس آمار ۱۳۹۱، ۲۲۹ نفر (زن و مرد) شاغل شده اند (معاونت برنامه ریزی و اشتغال استانداری فارس (سالنامه آماری ممسنی) به نقل از اداره کل تعاون، کار و رفاه اجتماعی استان فارس، ۱۳۹۳، ص ۲۱). براساس آخرین آمارها، در سال ۱۳۹۲ نیز ۱۱۴۱ مرد و ۳۴۹ زن متقاضی کار بوده اند که از این تعداد ۱۹۳ (مرد و زن) شاغل شده اند (سازمان مدیریت و برنامه ریزی استان فارس به نقل از اداره کل تعاون، کار و رفاه اجتماعی استان فارس، ۱۳۹۳، ص ۲۳۴). این تعداد نسبت به کل متقاضیان، پایین و نشانه عدم اشتغال سایر افراد است. درباره متقاضیان کار ثبت نام شده برحسب سن، در سال های ۱۳۹۰ و ۱۳۹۱ به ترتیب ۱۱۲۳ و ۱۲۸۳ نفر ثبت نام شده اند. در گروه سنی ۱۵-۲۴ به ترتیب ۳۸۵ و ۳۰۴ نفر، گروه سنی ۲۵-۳۴ به ترتیب ۵۳۷ و ۷۴۰ نفر، گروه سنی ۳۵-۴۴ به ترتیب ۱۶۱ و ۱۷۲ نفر، گروه سنی ۴۵-۵۴ به ترتیب ۳۴ و ۴۱ نفر و گروه سنی ۵۵ و بیشتر به ترتیب ۶ و ۲۶ نفر بوده اند (معاونت برنامه ریزی و اشتغال استانداری فارس (سالنامه آماری ممسنی) به نقل از اداره کل تعاون، کار و رفاه اجتماعی استان فارس، ۱۳۹۳، ص ۲۲). این میزان، براساس آخرین آمارها در سال ۱۳۹۲، ۱۴۹۰ نفر بوده است که ۳۱۳ نفر در گروه سنی ۱۵-۲۴، ۸۴۵ نفر در گروه سنی ۲۵-۳۴، ۲۲۶ نفر در گروه سنی ۳۵-۴۴، ۸۰ نفر در گروه سنی ۴۵-۵۴ و ۲۶ نفر در گروه سنی ۵۵ و بیشتر قرار داشته اند (سازمان مدیریت و برنامه ریزی استان فارس به نقل از اداره کل تعاون، کار و رفاه اجتماعی استان فارس، ۱۳۹۳، ص ۲۳۵). براساس این آمارها، بیشترین متقاضیان جوانان بوده اند.

مؤلفه دیگر، افراد شاغل در بخش های دولتی و غیردولتی است که براساس آن در مجموع، ۸۸ نفر در سال ۱۳۹۰ و ۲۲۹ نفر در سال ۱۳۹۱ مشغول به کار شده اند. از این تعداد، در سال ۱۳۹۰، ۲۵ نفر در بخش دولتی، ۶۲ نفر در بخش خصوصی و ۱ نفر در بخش تعاونی بوده است، اما در سال ۱۳۹۱، ۱۰ نفر در بخش دولتی، ۱۷۸ نفر در بخش خصوصی و ۴۱ نفر در بخش تعاونی بوده اند (معاونت برنامه ریزی و اشتغال استانداری فارس (سالنامه آماری ممسنی) به نقل از اداره کل تعاون، کار و رفاه اجتماعی استان فارس، ۱۳۹۳، ص ۲۲) و طبق آخرین آمارها در سال ۱۳۹۲، ۱۱ نفر در بخش دولتی، ۱۵۱ نفر در بخش خصوصی و ۳۱ نفر در بخش تعاونی مشغول به کار شده اند (سازمان

مدیریت و برنامه ریزی استان فارس به نقل از اداره کل تعاون، کار و رفاه اجتماعی استان فارس، ۱۳۹۳، ص ۲۳۸). از این رو، از تعداد افراد شاغل سال ۱۳۹۱ از بخش دولتی کاسته شده و به بخش خصوصی و تعاونی اضافه شده ولی در سال ۱۳۹۲، ۲۱ نفر از بخش خصوصی و ۱۰ نفر از بخش تعاونی کاسته شده است.

بخش مهم دیگر اقتصاد ممسنی، کشاورزی است. مؤلفه مهم در این زمینه، سطح زیر کشت محصولات سالانه است که براساس آن جمع سطح زیر کشت شهرستان در سال ۱۳۹۰ و ۱۳۹۱ به ترتیب ۴۸۳۷۹ و ۵۸۹۳۵ هکتار بوده است. در این میان، چهار محصول عمده شهرستان یعنی غلات شامل گندم، جو، برنج و ذرت دانه‌ای بیشترین میزان برداشت را داشته‌اند، به طوری که در سال ۱۳۹۰ سطح زیر کشت آنها به ترتیب ۳۰۵۱۴، ۱۱۰۷۳، ۳۳۱ و ۲۷۳۶ و در مجموع ۴۴۶۵۴ هکتار بوده است. این میزان در سال ۱۳۹۱ افزایش یافته و سطح زیر کشت چهار محصول فوق به ترتیب ۳۳۹۰۰، ۱۱۳۸۰، ۲۱۱۳ و ۳۵۸۰ و در مجموع ۵۰۹۷۳ هکتار بوده است. سطح زیر کشت محصولاتی نظیر هندوانه، یونجه و شبدر نیز در سال ۱۳۹۰ به ترتیب ۹۲۰، ۵۰ و ۱۰۰ هکتار و در سال ۱۳۹۱ به ترتیب ۲۴۰۲، ۷۰ و ۸ هکتار را به خود اختصاص داده‌اند (سازمان جهاد کشاورزی استان فارس، ۱۳۹۳، ص ۲۳). براساس آخرین آمارها در سال ۱۳۹۲ مجموع سطح زیر کشت محصولات، ۵۲۵۹۳ هکتار و میزان تولید، ۱۱۱۳۲۶ تن بوده است (سازمان مدیریت و برنامه‌ریزی استان فارس به نقل از سازمان جهاد کشاورزی استان فارس، ۱۳۹۳، ص ۲۵۱). در سال زراعی ۹۳-۱۳۹۲، چهار محصول عمده شهرستان یعنی غلات شامل گندم، جو، برنج و ذرت دانه‌ای بیشترین میزان برداشت را داشته‌اند، به طوری که سطح زیر کشت آنها به ترتیب ۳۹۳۰۰، ۱۳۴۰۰، ۲۲۷۰ و ۴۸۰۰ و در مجموع ۵۶۷۷۰ هکتار بوده است. سطح زیر کشت محصولاتی نظیر هندوانه، یونجه و شبدر نیز در این سال زراعی به ترتیب ۳۵۰۰، ۷۰ و ۸ هکتار را به خود اختصاص داده است (سازمان جهاد کشاورزی استان فارس، ۱۳۹۴، ص ۶). این آمارها نشان می‌دهد که بیشترین میزان سرمایه‌گذاری باید در چهار محصول نخست باشد و برای محصولاتی نظیر هندوانه، یونجه و شبدر نیز لازم است برنامه‌ریزی دقیقی صورت گیرد تا در صورت زیر کشت رفتن، کشاورزان متضرر نشوند. در تولید، گندم،

جو، برنج و ذرت دانه‌ای بیشتر از سایر محصولات تولید شده‌اند. به طوری که از مجموع ۱۸۳۰۸۱ تن در سال ۱۳۹۰ به ترتیب ۵۳۲۹۹، ۳۴۵۲، ۱۵۵۹ و ۲۷۱۲۱ تن و از مجموع ۳۲۳۳۲۸ تن در سال ۱۳۹۱ به ترتیب ۹۴۵۲۰، ۱۲۸۵۰، ۹۹۹۰، ۲۸۶۶۰ را به خود اختصاص داده‌اند. تولید هندوانه، یونجه و شبدر نیز در سال ۱۳۹۰ به ترتیب ۳۱۲۸۰، ۹۱۶ و ۴۰۰ تن و در سال ۱۳۹۱ به ترتیب ۱۲۰۱۰۰، ۸۴۰ و ۴۸ تن بوده است (سازمان جهاد کشاورزی استان فارس، ۱۳۹۳، ص ۲۳). در سال ۱۳۹۲ نیز، از مجموع ۳۴۲۲۸۵ تن، گندم، جو، برنج و ذرت دانه‌ای به ترتیب ۶۰۲۰۰، ۱۵۳۵۰، ۱۰۶۴ و ۳۸۴۰۰ تن و هندوانه، یونجه و شبدر به ترتیب ۱۷۵۰۰۰، ۸۴۰ و ۴۸ تن تولید داشته‌اند (سازمان جهاد کشاورزی استان فارس، ۱۳۹۴)

در زمینه محصولات باغی شهرستان ممسنی، آمارها نشان می‌دهند که در سال‌های ۱۳۹۰ و ۱۳۹۱ به ترتیب ۲۱۰۰۲ و ۲۱۱۱۴ هکتار سطح این محصولات و تولید باغداری به ترتیب ۱۷۶۳۲۱ و ۱۷۶۴۸۹ تن بوده است که از میان میوه‌های دانه‌دار، انگور و انار به ترتیب ۱۸۰۲۵ و ۵۶۵ هکتار، از میان مرکبات، پرتقال با ۳۰۵ هکتار و از میان میوه‌های خشک، بادام و گردو به ترتیب ۶۲۰ و ۵۰۰ هکتار بوده‌اند (سازمان جهاد کشاورزی استان فارس، ۱۳۹۳، صص ۲۵-۲۳). در سال‌های ۱۳۹۲ و ۱۳۹۳ نیز سطح زیر محصولات باغی به ترتیب ۲۱۰۰۲ و ۲۱۱۱۴ هکتار و میزان تولید به ترتیب ۱۷۶۳۲۱ و ۱۷۶۴۸۹ تن بوده است (سازمان جهاد کشاورزی استان فارس، ۱۳۹۴، ص ۹). از این رو، تجمع فرآورده‌های باغی شهرستان با توجه به نوع آب و هوا بوده و باید سازماندهی بهتر این محصولات برای افزایش درآمد باغداران انجام گیرد. آمار گویای آن است که میزان تولیدات منطقه تمرکز بر محصولات مذکور است.

مؤلفه اقتصادی دیگر مربوط به شرکت‌های تعاونی است. در پایان سال‌های ۹۱-۱۳۹۰، ۶۲ شرکت تعاونی کشاورزی فعال زیر پوشش اداره کل تعاون، کار و رفاه اجتماعی شهرستان ممسنی وجود داشته است. در سال ۱۳۹۰، ۹۲۹ نفر و در سال ۱۳۹۱، ۸۶۳ نفر در این شرکت‌ها عضویت داشته‌اند و ۳۴۳ نفر در این سال‌ها شاغل بوده‌اند. میزان سرمایه این شرکت‌ها در سال ۹۱-۱۳۹۰ به ترتیب ۷۰۴۹ و ۶۹۹۳ میلیون ریال بوده است (معاونت برنامه‌ریزی و اشتغال استانداری فارس (سالنامه آماری

ممسنی)، ۱۳۹۳، ص ۲۷). براساس آخرین آمارها، در سال ۱۳۹۲ نیز همچنان ۶۲ شرکت تعاونی کشاورزی فعال زیر پوشش اداره کل تعاون، کار و رفاه اجتماعی شهرستان ممسنی وجود داشته است که ۸۲۲ نفر عضو آنها بوده و ۳۶۵ نفر در آنها شاغل بوده‌اند. میزان سرمایه این شرکت‌ها نیز در این سال، ۷۱۹۳ میلیون ریال بوده است (سازمان مدیریت و برنامه ریزی استان فارس به نقل از اداره کل تعاون، کار و رفاه اجتماعی استان فارس، ۱۳۹۳، ص ۲۶۷). این آمارها نشان می‌دهد که سطح اشتغال در تعاونی‌های کشاورزی شهرستان پایین است و سرمایه لازم در اختیار آنان قرار نمی‌گیرد. در این شرایط، بخش کشاورزی شهرستان نمی‌تواند از سودمندی چندانی در تولید محصولات و کسب درآمد برخوردار شود.

بخش دیگر، شرکت تعاونی کشاورزی تحت پوشش سازمان تعاونی روستایی است که در سال‌های ۱۳۹۰ و ۱۳۹۱ به ترتیب ۴ و ۳ مورد بوده‌اند. در این سال‌ها به ترتیب ۱۹۵۹ و ۱۸۹۹ نفر عضو این شرکت‌ها و ۱۰ نفر مشغول به کار بوده‌اند. میزان سرمایه در این دو سال، ۲۶۶ میلیون ریال بوده است (معاونت برنامه ریزی و اشتغال استانداری فارس (سالنامه آماری ممسنی) به نقل از سازمان تعاون روستایی استان فارس، ۱۳۹۳، ص ۲۷). این میزان در سال ۱۳۹۲ تعداد ۴ تعاونی بوده که ۱۹۰۵ عضو داشته، ۴ نفر مشغول کار بوده و ۷۱۵ میلیون ریال سرمایه داشته‌اند (سازمان مدیریت و برنامه ریزی استان فارس به نقل از سازمان تعاون روستایی استان فارس، ۱۳۹۳، ص ۲۶۸).

در سال ۱۳۹۰ هیچ شرکت تعاونی معدنی در شهرستان فعال نبوده است، در حالی که در سال ۱۳۹۱، ۲ شرکت فعال وجود داشته که ۱۴ نفر عضو آن بوده‌اند و ۱ نفر نیز شاغل بوده است. میزان سرمایه این بخش ۲۱ میلیون ریال بوده است (معاونت برنامه ریزی و اشتغال استانداری فارس (سالنامه آماری ممسنی) به نقل از اداره کل تعاون، کار و رفاه اجتماعی استان فارس، ۱۳۹۳، ص ۲۹). براساس آخرین آمارها در سال ۱۳۹۲ هیچ شرکت تعاونی فعال نبوده، هیچ عضو هم نداشته و میزان سرمایه نیز صفر بوده است (سازمان مدیریت و برنامه ریزی استان فارس به نقل از اداره کل تعاون، کار و رفاه اجتماعی استان فارس، ۱۳۹۳، ص ۲۹۸). در زمینه شرکت‌های تعاونی صنعتی

فعال، در سال ۱۳۹۰-۹۱، ۵۸ شرکت وجود داشته که به ترتیب ۵۱۲ و ۵۱۸ عضو، ۴۳۱ و ۴۱۴ شاغل حضور داشته‌اند. سرمایه این بخش نیز به ترتیب ۶۷۳۳ و ۶۷۱۷ میلیون ریال بوده است (معاونت برنامه‌ریزی و اشتغال استانداری فارس (سالنامه آماری ممسنی) به نقل از اداره کل تعاون، کار و رفاه اجتماعی استان فارس، ۱۳۹۳، ص ۲۹). براساس آخرین آمارها در سال ۱۳۹۲ نیز تعداد شرکت‌های تعاونی فعال صنعتی، ۵۷ مورد بوده که ۵۰۰ نفر عضو و ۳۵۰ نفر شاغل داشته‌اند. میزان سرمایه آنها نیز ۵۱۶۴۱ میلیون ریال بوده است (سازمان مدیریت و برنامه‌ریزی استان فارس به نقل از اداره کل تعاون، کار و رفاه اجتماعی استان فارس، ۱۳۹۳، ص ۳۵۰). اتحادیه‌های تعاونی روستایی در سال ۹۱-۱۳۹۰، فقط یک مورد بوده که ۱۷ شرکت تعاونی عضو، ۱۰ شاغل و ۱۶۷۹ میلیون ریال سرمایه داشته است. ذخیره قانونی آن نیز به ترتیب ۵۹۴۰ و ۶۱۱۱ میلیون ریال بوده است (معاونت برنامه‌ریزی و اشتغال استانداری فارس (سالنامه آماری ممسنی) به نقل از سازمان تعاون روستایی استان فارس، ۱۳۹۳، ص ۳۵). براساس آخرین آمارها در سال ۱۳۹۲ نیز ۱۷ شرکت تعاونی فعال بوده که ۲۵۰۴۰ نفر عضو، ۳۲ نفر شاغل و میزان سرمایه آنها ۶۴۶۲ میلیون ریال بوده است (سازمان مدیریت و برنامه‌ریزی استان فارس به نقل از سازمان تعاون روستایی استان فارس، ۱۳۹۳، ص ۴۲۹). هر چند تا حدودی شرکت‌های تعاونی فعال شهرستان رشد کرده‌اند، اما از سرمایه لازم برخوردار نبوده‌اند و باید سرمایه بیشتری در اختیار آنها قرار گیرد.

در بخش خدمات، تعداد واحدهای بانکی شهرستان در سال ۱۳۹۰ و ۱۳۹۱ به ترتیب ۱۷ و ۱۶ مورد و میزان مبلغ سپرده نزد آنها نیز به ترتیب ۱۱۵۱۴۳۱۷ و ۱۵۱۰۴۴۷ میلیون ریال بوده است (معاونت برنامه‌ریزی و اشتغال استانداری فارس (سالنامه آماری ممسنی) به نقل از سازمان تعاون روستایی استان فارس، ۱۳۹۳، ص ۳۸). این میزان، براساس آخرین آمارها در سال ۱۳۹۲ تعداد ۱۹ مورد و میزان مبلغ سپرده نزد آنها نیز ۲۴۵۰۹۴۱ میلیون ریال بوده است (سازمان مدیریت و برنامه‌ریزی استان فارس به نقل از بانک‌های استان فارس، ۱۳۹۳، ص ۴۹۷).

درباره ایستگاه آتش نشانی، تنها یک ایستگاه در سال‌های ۹۱-۱۳۹۰ در شهرستان وجود داشته و این ایستگاه در مرکز شهر نورآباد واقع شده و مناطق بابامنیر و خومه‌زار

از آن محرومند. تعداد میادین میوه و تره‌بار یک مورد بوده که در مرکز شهر نورآباد است. تعداد پارک‌های عمومی شهرستان پنج مورد ذکر شده که همه در مرکز نورآباد قرار دارند و در مناطق بابامنیر و خومه‌زار تا پایان سال ۱۳۹۱ هیچ پارک عمومی وجود نداشته است (معاونت برنامه ریزی و اشتغال استانداری فارس (سالنامه آماری ممسنی) به نقل از سازمان تعاون روستایی استان فارس، ۱۳۹۳، ص ۵۰). آخرین آمارهای سال ۱۳۹۲ در زمینه تعداد ایستگاه آتش نشانی و میادین میوه و تره‌بار وضعیت سال ۹۰ و ۹۱ را نشان می‌دهد و تغییری ایجاد نشده است اما تعداد پارک‌های عمومی به ۷ مورد رسیده است که البته مناطق بابامنیر و خومه‌زار همچنان با محرومیت در این زمینه روبه‌رو هستند (سازمان مدیریت و برنامه‌ریزی استان فارس به نقل از شهرداری‌های شهرهای استان فارس، ۱۳۹۳، ص ۷۵۰).

تعداد پروژه‌های عمرانی از محل درآمد عمومی، برحسب امور در شهرستان ممسنی در سال‌های ۱۳۹۰ و ۱۳۹۱ به ترتیب ۱۶۶ و ۱۴۲ مورد بوده که بیشترین میزان آن در امور اقتصادی به ترتیب ۱۱۰ و ۱۹۶ مورد بوده است. در مجموع، عملکرد اعتبارات عمرانی در طی سال‌های ۱۳۹۰ و ۱۳۹۱ به ترتیب ۱۸۴۳۰۱ و ۱۲۲۴۴۵ میلیون ریال بوده است (معاونت برنامه‌ریزی و اشتغال استانداری فارس (سالنامه آماری ممسنی) به نقل از معاونت برنامه‌ریزی و اشتغال استانداری فارس، ۱۳۹۳، ص ۵۱). در سال ۱۳۹۰ بیشترین تعداد پروژه از محل درآمد عمومی طبق دستگاه‌های اجرایی را اداره راه و شهرسازی، بنیاد مسکن انقلاب اسلامی و شبکه بهداشتی و درمانی به ترتیب با ۲۶، ۲۳ و ۱۴ و در سال ۱۳۹۱ با ۲۷، ۲۰ و ۱۱ مورد به خود اختصاص داده‌اند. عملکرد اعتبارات عمرانی از محل درآمد عمومی این بخش‌ها نیز در سال ۱۳۹۰ به ترتیب ۳۸۸۹۷، ۲۲۴۱۳ و ۸۶۵۵ میلیون ریال و در سال ۱۳۹۱ به ترتیب ۲۱۳۰۴، ۶۴۸۵ و ۴۴۷۴ میلیون ریال بوده است (معاونت برنامه‌ریزی و اشتغال استانداری فارس (سالنامه آماری ممسنی) به نقل از معاونت برنامه‌ریزی و اشتغال استانداری فارس، ۱۳۹۳، ص ۵۲). براساس این آمارها، تعداد پروژه‌های عمرانی کاهش یافته است اما تمرکز آن بر بخش اقتصاد، زمینه را برای توسعه اقتصادی شهرستان فراهم می‌نماید.

در زمینه جمعیت شاغل شهرستان، در سال ۱۳۹۰، ۲۷۲۱۳ نفر شاغل بوده‌اند که از این تعداد ۳۹۲۵ نفر زن و ۲۳۲۷۸ نفر مرد بوده‌اند. کل جمعیت بیکار ۸۸۷۸ نفر بوده که ۲۲۱۳ نفر زن و ۶۶۶۵ نفر مرد بوده‌اند. نرخ بیکاری ۲۴,۴ درصد بوده که ۲۶ درصد از آن زنان و ۲۲,۲ درصد متعلق به مردان بوده است. نرخ مشارکت اقتصادی ۲۶,۱ درصد بوده که ۱۲,۱ درصد مربوط به زنان و ۶۱ درصد متعلق به مردان بوده است مطالعه تطبیقی شهرستان ممسنی با سایر شهرستان‌های استان فارس گویای آن است که پس از شهرستان خرامه با ۳۱,۸ درصد بیکاری، شهرستان ممسنی به ترتیب با ۲۴,۵ درصد بیشترین میزان بیکاری را دارد (وزارت تعاون، کار و رفاه اجتماعی، ۱۳۹۲، ص ۶۶).

۲. یافته‌های پژوهش

۲-۱. زیرساخت‌های اقتصادی و فرهنگ سیاسی طایفه‌ای

به نظر می‌رسد همبستگی معناداری میان بافت سنتی و طایفه‌ای شهرستان ممسنی و زیرساخت‌های اقتصادی آن وجود دارد. زیرساخت‌های اقتصادی ممسنی بر پایه کشاورزی و بازار استوار است که در یک محیط جغرافیایی با بافت سنتی - طایفه‌ای قرار دارد. با توجه به دشواری‌های گذار به توسعه اقتصادی، تاکید بر ۶ مؤلفه زمینه‌ساز تحول است. اولین مؤلفه مربوط به بخش کشاورزی^{۱۴} است که مهمترین مسئله، ضعف مکانیزه بودن کشاورزی است که منجر به ریسک‌پذیری و حاکمیت اقتصاد تار عنکبوتی گردیده است. اقتصاد تار عنکبوتی را می‌توان با ترسیم نمودار فرضی زیر تشریح کرد. براساس این نمودار، با تغییر دینامیک تقاضا، قیمت P1 می‌شود. در این وضعیت، تولیدکننده در یک دوره زمانی تولید را به اندازه X1 افزایش می‌دهد. با افزایش تولید و به تبع، افزایش کالا در بازار، قیمت کاهش می‌یابد و مصرف‌کننده حاضر است میزان X1 را با قیمت P2 خرید کند. تولیدکننده نیز با این قیمت می‌فروشد. با ادامه این چرخه، نوسانات زیاد و از نقطه تعادل به تدریج دور می‌شود. در چارچوب نظریه تار عنکبوتی در شرایط دور تسلسل، تقاضا از D0 به D1 تغییر پیدا کرده و قیمت از P0 به P1 می‌رسد. در سطح قیمت P1 تولیدکنندگان با وقفه زمانی میزان تولید را به اندازه X1 افزایش می‌دهند. این بار مصرف‌کننده حاضر است میزان X1 را با قیمت P0 داشته باشد.

در سطح قیمت P_0 باز تولیدکنندگان با یک وقفه زمانی تولید را کاهش می‌دهند (طاهری، ۱۳۹۲، ص ۲). این مسئله نشان می‌دهد که اگر در بازار عرضه اولیه برابر با مقدار تعادل تقاضا نباشد و مقدار این عرضه q_0 باشد، آنگاه قیمت محصول برابر P_0 و تقاضای محصول نیز برابر $P_0 X_0$ خواهد بود. در این شرایط قیمت عرضه کنندگان را ترغیب می‌کند که در دوره بعدی به میزان $P_0 X_1$ خواهد رسید. در این حالت قیمت بلافاصله به P_1 کاهش خواهد یافت و مقدار تقاضا به $P_1 X_1$ خواهد رسید. در دوره بعد قیمت عرضه کنندگان را وامی‌دارد که در دوره بعد به میزان $P_1 S_2$ تولید کنند. این روند تا بی‌نهایت ادامه پیدا می‌کند و یک چرخه تار عنکبوتی ایجاد می‌کند. بر این اساس، نوسانات قیمت به مرور بیشتر می‌شود و هیچ وقت قیمت به تعادل نمی‌رسد (بیدآباد و پیکارجو، ۱۳۸۶، ص ۹۱). نمونه این وضعیت را می‌توان در تولید هندوانه در ممسنی یافت که در سال‌های ۹۰ و ۹۳ کشاورزان با افت قیمت مواجه شدند. مدل اقتصاد تار عنکبوتی به صورت زیر قابل ترسیم است.

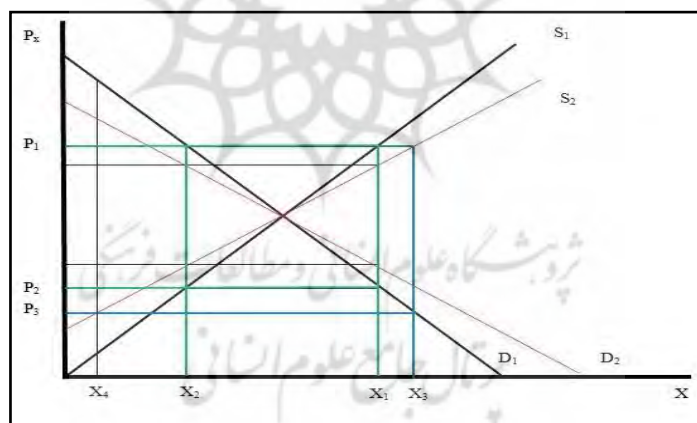

مدل شماره ۱. اقتصاد تار عنکبوتی (پهلوانی، ۱۳۹۰)

مؤلفه دوم، فعال شدن بخش صنعت^{۱۵} است که به همراه بخش کشاورزی با نظام ساختار - کارگزار در ارتباط است، زیرا ساختار (بافت اجتماعی طایفه‌محور) و کارگزار (نمایندگان، منتفذین محلی و سرمایه‌داران شهرستان) بازیگران اصلی در ساخت اقتصاد

ممسنى هستند. کارگزار در به حرکت درآوردن سرمایه در بخش کشاورزی و تلاش برای مکانیزه کردن آن، نقش بنیادین دارد. ساختار مکانی - طایفه‌ای حاکم بر شهرستان نیز با شکل‌دهی کارگزار به آن می‌تواند تغییر یابد و زمینه برای پویایی اقتصاد فراهم گردد. تحرک در بخش صنعت و پتروشیمی، ضمن افزایش اشتغال و تولیدات بومی، سیمای مطلوب اقتصادی از شهرستان به نمایش خواهد گذاشت. مؤلفه سوم، جذب سرمایه^{۱۶} است. سرمایه‌گذاری در شهرستان لازمه فعالیت بخش کارگزار و تغییر ساختار موجود است؛ زیرا ورود سرمایه‌داران از طریق تعامل کارگزار درونی و بیرونی از یک طرف و تغییر در ساختار و ایجاد چهره مطلوب و امنیت لازم از سوی دیگر است. مؤلفه چهارم، بازار^{۱۷} است. در شهرستان ممسنی، بازار به عنوان یکی از ارکان مهم اقتصادی به صورت فصلی و مقطعی اثرگذار است و در برخی ایام با رکود مواجه است؛ بنابراین توسعه بازار از نظر کمی و کیفی و حمایت لازم از سوی مسئولان و متنفذین ذی‌ربط، به تقویت این بخش کمک می‌کند و سطح درآمد شهرستان را افزایش می‌دهد. مؤلفه پنجم، گردشگری و ژئوتوریسم^{۱۸} است. در این بخش، جاذبه‌های طبیعی شهرستان و آثار تاریخی پیشینیان، باید مورد توجه ویژه قرار گیرد و زمینه لازم برای جذب گردشگر فراهم شود. البته این مؤلفه با امنیت و ساختار در ارتباط است. به این معنا که تبلیغات و تصویرسازی ژئوپلیتیکی برای ایجاد امنیت در شهرستان، زمینه‌ساز جذب گردشگر و اثرگذاری بر افکار عمومی و ایجاد مقبولیت بین گردشگران است. از سوی دیگر، ناامنی و بی‌ثباتی - که غالباً و به صورت موقت در زمان انتخابات به ویژه مجلس شورای اسلامی و شوراهای اسلامی رخ می‌دهد - ریشه در فرهنگ سیاسی طایفه‌ای دارد؛ بنابراین جذب گردشگر متضمن حل مسئله امنیت و ساختار و پیشگیری از رفتارهای نابهنجار و عشیره‌ای است. مؤلفه ششم توسعه متوازن^{۱۹} است. حرکت به سمت توسعه متوازن در بخش‌ها و حوزه‌های جغرافیایی مختلف شهرستان، بسیاری از مشکلات اقتصادی منطقه را برطرف می‌کند؛ زیرا بی‌عدالتی جغرافیایی و گزینشی که ریشه در نگاه طایفه‌محور کارگزاران دارد، باعث عقب ماندگی و توسعه نیافتگی بخش‌هایی از شهرستان شده است.

۲-۲. رابطه پراکسیس، فرهنگ سیاسی طایفه‌ای و توسعه نیافتگی اقتصادی

واژه Praxis یونانی و به معنی عمل و گُش متوجه هدف است. ریشه آن در Pratein و Prassein به معنی انجام دادن و کاری را در عمل پیش بردن هست. پراکسیس معادل واژه Pragma است. Pragma به معنی انجام دادن و تمرین کردن و استفاده عملی بردن از امری یا چیزی است. این حوزه (پراکسیس) یا نیروهای تولید، حوزه حرکت هستند، به این معنا که در بستر جامعه نقش هدایت امور را دارند که در جامعه‌ای نظیر ممسنی که ساختار عشیره‌ای و طایفه‌ای دارد، نقش نیروهای اجتماعی را ایفا کرده و ضمن تعیین مسیر تاریخ، در مقابل روبناها که حوزه مقاومت^{۲۰} هستند، فعالیت نمایند (بشیریه، ۱۳۹۰، ص ۳۱). به عقیده مارکس، کار انسان یعنی رابطه فعال و خلاق میان انسان و محیط مادی، زیربنای تحول تاریخی است. تاریخ بر خلاف آنچه ماتریالیست‌ها می‌گویند، مجموعه‌ای از عقاید مُنجمد و مرده نیست و نیز بر خلاف آنچه ایده‌آلیست‌ها می‌گویند، فعالیت تخیلی نیست. تاریخ عرصه کار انسان است. در جایی که تأمل فلسفی پایان می‌یابد در همانجا یعنی در زندگی واقعی علم اثباتی آغاز می‌شود (بشیریه، ۱۳۹۱، ص ۲۳). در تبیین رابطه پراکسیس، فرهنگ سیاسی و توسعه اقتصادی در شهرستان ممسنی باید تاکید کرد که کار انسان در تاریخ، ادراک و محیط روانی منجر به برساختگی هویت و فرهنگ سیاسی شده است. این وابستگی از دو مسیر مورد تحلیل است. مسیر اول به دو بخش تقسیم می‌شود: بخش اول به کارگزاران (نخبگان و متنفذین محلی) مربوط است که برآیند گُش و کار آنها در درجه نخست، جهت‌دهی و تقویت ادراک ذهنی توده است. به این معنا که خلق هویت یکی از مبانی است که فرآیند توسعه اقتصادی را با چالش مواجه می‌کند. ساخت ادراک در مرحله بعد به تقسیم‌بندی توده می‌پردازد و از این طریق بسیج توده‌ها را امکان‌پذیر می‌سازد. در این مرحله فرآیند پراکسیس که فرهنگ سیاسی و هویت را برساخته است، سرمایه‌گذاری اقتصادی را نیز بر مبنای هویتی بازگو می‌کند، به گونه‌ای که هر تحرک و تحول اقتصادی منوط به تقویت خود و دفع غیر است. مؤلفه دوم در مسیر اول، رابطه گُش کارگزاران و وابستگی هویتی است که در ضعف یا عدم توسعه اقتصادی نقش پُراهمیتی دارند. از این‌رو، کارگزاران در جهت پیشبرد سیاست‌های اقتصادی طایفه حاکم عمل

می‌کنند. اجرای این سیاست‌ها که بر مبنای کسب منافع بیشتر خود است، تمرکز هر چه بیشتر سرمایه در طایفه حاکم را در پی دارد که پیامد آن چالش در مسیر توسعه اقتصادی است. فساد اداری و اقتصادی در بخش‌هایی از شهرستان منبث از این عوامل است.

مسیر دوم پراکسیس، فرهنگ سیاسی و توسعه اقتصادی در شهرستان ممسنی، به توده‌ها مربوط است. با این رهیافت، در مرحله اول هنجارها و ارزش‌های موجود در شهرستان که ماحصل کار انسان در تاریخ انجام گرفته است، مورد قبول و مطلوب توده واقع می‌گردد که اساسی‌ترین پیامد آن حفظ ساختار است. در مرحله دوم، هنجارها و ارزش‌ها بازتاب عینی در جامعه می‌یابند که یکی از مهمترین آنها، رفتار انتخاباتی هویت‌گرایانه است. در مرحله سوم، سرایت رفتار به ساختارهای اجتماعی و اقتصادی است، که در مرحله چهارم برآیند آن، نگاه‌گزینشی توده به بخش اقتصاد خواهد بود؛ یعنی توده به این اعتقاد می‌رسد که هر گونه پیشرفت و رشد اقتصادی باید برای شخصیت‌های طایفه آنها یا در منطقه جغرافیایی آنها انجام گیرد. سرانجام در مرحله پنجم، کار انسان در تاریخ و فرهنگ سیاسی طایفه‌ای زمینه‌ساز توسعه نامتوازن و بی‌عدالتی جغرافیایی در شهرستان می‌گردد که خروج از این مسیر آسان نخواهد بود. در مجموع، بر بنیاد پراکسیس، کار انسان در تاریخ مبنای شکل‌گیری تصورات و ساخت یک تفکر یا نظام اجتماعی می‌گردد.

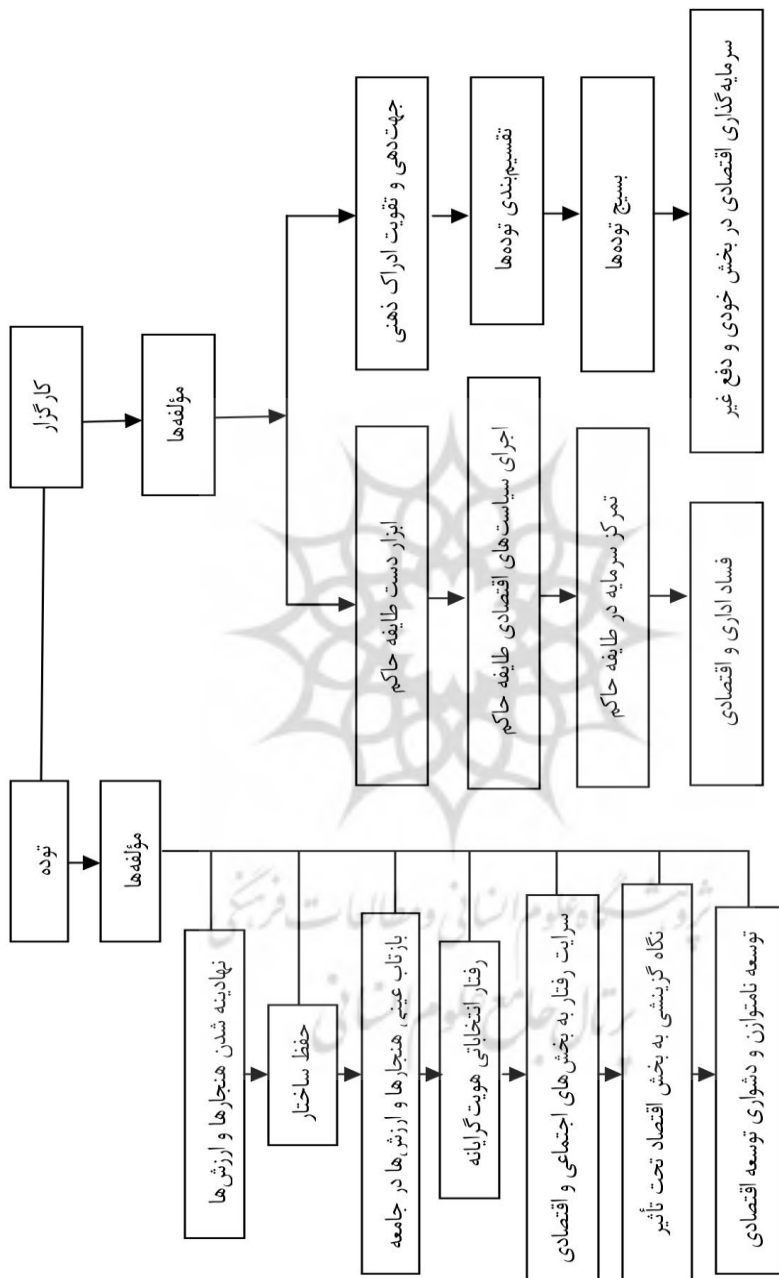

مدل شماره ۲. رابطه پراکسیس، برساختگی فرهنگ سیاسی و توسعه اقتصادی در شهرستان ممسنی

۲-۳. جُرگه انتقال و توسعه اقتصادی

«جُرگه انتقال» اولین بار توسط ساموئل هانتینگتون^{۲۱} مطرح شد. کشورهایی که از نظر اقتصادی توسعه می‌یابند، وارد جُرگه انتقال می‌شوند و در این روند، حفظ نهادهای سنتی سیاسی دشوار می‌شود. بر این اساس، کشورهایی که در این حوزه انتقال قرار دارند به جای گرایش به دموکراسی غربی، قدرت انتخاب هر یک از بدیل‌های گوناگون را دارند و تحولات آتی کشورها، بستگی به انتخاب‌های تاریخی و نخبگان سیاسی آنها دارد (قوام، ۱۳۸۹، ص ۱۱۶). براساس تئوری انتقال، در شهرستان ممسنی توسعه سیاسی، مستلزم پیشرفت اقتصادی است تا از این طریق ضمن ایجاد آگاهی در نخبگان، شرایط برای گذار از فرهنگ سیاسی طایفه‌ای فراهم شود. البته توسعه سیاسی در این شهرستان صرفاً به اقتصاد مربوط نمی‌شود بلکه باید علاوه بر تحول فکری در نخبگان و توده، در نگرش آنها تغییرات ایجاد شود. از سوی دیگر، در بیان رابطه ورود ممسنی به جُرگه انتقال و تحقق توسعه اقتصادی باید به فرهنگ سیاسی توجه ویژه کرد؛ زیرا هر تحول اقتصادی مستلزم تغییر باورهای ادارکی و محیطی است. در فضای جغرافیایی ممسنی تغییر رویه‌های سنتی به سادگی ممکن نبوده و تحرک اقتصادی و صنعتی چندان مورد توجه نیست. هویت جغرافیایی و ذهنیت ساخته‌شده کارگزاران نیز تحول در شناسه‌های اقتصادی و ایجاد فرصت‌های لازم در این بخش را با چالش روبه‌رو کرده است. از این‌رو، گذار از بافت سنتی فرهنگی و نوسازی سیاسی - اقتصادی در کوتاه مدت مُحتمل نیست و ورود به جُرگه انتقال دشوار است. در ممسنی هرچند در برخی زمینه‌ها نظیر شهری شدن، آموزش، ارتباطات و اینترنت نوسازی صورت گرفته، اما در زمینه اقتصادی هنوز شیوه‌ها سنتی است و بازده بخش‌های مهم اقتصاد (بازار و کشاورزی) ریسک‌پذیر بوده و برنامه قاعده‌مندی تدوین نشده است. عدم پیشرفت اقتصادی سایر زمینه‌ها را تحت‌الشعاع قرار می‌دهد و ضرر کشاورزان، یأس شهروندان به سرمایه‌گذاری در این بخش و بیکاری و فساد را به بار می‌آورد. نکته دیگر، نگاه کارگزاران و تلاش برای تحول در ساخت است. کارگزاران شهرستان نظیر نمایندگان، رؤسای ادارات و بخش‌ها باید برای مکانیزه کردن کشاورزی گام بردارند و ضمن آموزش کشاورزان و بازاریان، بودجه لازم را به این بخش‌ها اختصاص دهند تا زمینه

برای ورود به جرگه انتقال فراهم گردد. موضوع دیگر، تمرکز است. پایه‌های اقتصاد ممسنی بر کشاورزی و بازار است. تمرکز بر این بخش‌ها باید مقطعی و برای ورود به جرگه انتقال باشد و نباید باعث نادیده گرفتن وزن اقتصادی شهرستان در زمینه‌های دیگر شود. از جمله این توانمندی‌ها، گردشگری، پتروشیمی و کارخانه‌ها است که در رفع بیکاری و افزایش تولید شهرستان مؤثر است. به طور کلی، عبور از بافت سنتی و ناکارآمدی اقتصادی، استفاده از منابع و ظرفیت‌های نخبگان، زمینه‌ساز ورود به جرگه انتقال و تحقق توسعه اقتصادی است.

۲-۴. مقایسه وضعیت اقتصادی شهرستان ممسنی، کازرون و شیراز

تحلیل وضعیت اقتصادی ممسنی متضمن مقایسه آن با دیگر شهرستان‌های استان است تا نقش فرهنگ سیاسی طایفه‌ای در توسعه نیافتگی اقتصاد مشخص شود. در این راستا، مدل والرشتاین و تقسیم‌بندی مناطق به مرکز، نیمه‌پیرامون و پیرامون مبنای کار قرار می‌گیرد. بر این اساس، استان فارس به سه بخش تقسیم می‌شود که شیراز در مرکز، کازرون در نیمه‌پیرامون و ممسنی در پیرامون قرار می‌گیرند.



مدل شماره ۳: جایگاه پیرامونی شهرستان ممسنی در استان فارس بر اساس

نظریه نظام جهانی ایمانوئل والرشتاین (منبع: نگارندگان)

در بخش اول، شیراز به عنوان مرکز استان فارس در زمینه‌های اقتصادی، سیاسی و فرهنگی نسبت به سایر مناطق پیشرفت‌های چشمگیری داشته است. به نظر می‌رسد دلیل این پیشرفت را باید در عدم وجود فرهنگ سنتی - عشیره‌ای و توجه بیشتر مسئولان به این شهر دانست. پیشرفت این شهر را می‌توان بر بنیاد شناسه‌های اقتصادی نظیر جمعیت شاغل، نرخ بیکاری و نرخ مشارکت اقتصادی نشان داد. جمعیت شاغل شیراز در سال ۱۳۹۰، ۴۴۶۶۵۲ نفر بوده است که ۶۳۰۹۰۸ نفر زن و ۳۸۳۷۴۴ نفر مرد بوده‌اند. نرخ بیکاری در این سال، ۱۷،۹ درصد بوده که ۲۲،۵ درصد سهم زنان و ۱۴،۵ درصد از آن مردان بوده است. نرخ مشارکت اقتصادی^{۲۲} این شهر نیز ۲۷ درصد بوده که ۱۲،۹ درصد متعلق به زنان و ۶۰،۷ درصد مربوط به مردان بوده است. در بخش دوم یا میانی، شهرستان کازرون با تاریخی دیرینه قرار دارد که براساس شاخص‌های اقتصادی، بالاتر از ممسنی و پایین‌تر از شیراز قرار می‌گیرد لذا به عنوان بخش نیمه‌پیرامون شناخته می‌شود. جمعیت شاغل کازرون در سال ۱۳۸۵، ۷۱۹۳۹ نفر بوده که در سال ۱۳۹۰ به ۶۲۷۵۲ نفر کاهش یافته است، اما با وجود این، هنوز بالاتر از ممسنی قرار دارد. از این تعداد در سال ۱۳۹۰، ۶۲۷۸ نفر زن و ۵۶۴۷۴ نفر مرد بوده‌اند. نرخ بیکاری در سال ۱۳۹۰، ۲۰،۹ درصد بوده که زنان ۲۶،۵ درصد و مردان ۱۸،۶ درصد را به خود اختصاص داده‌اند. میزان مشارکت اقتصادی این شهرستان نیز ۳۶،۶ درصد بوده که سهم زنان ۹،۱ درصد و مردان ۶۴،۵ درصد بوده است. نهایتاً در بخش سوم یا پیرامون، ممسنی قرار دارد که از نظر فرهنگی پیشینه‌ای کهن و تاریخی دارد، ولی در گذر زمان از نظر اقتصادی و فرهنگ سیاسی با مشکلاتی روبه‌رو شده است. براساس آمارهای اقتصادی، این شهرستان نسبت به کازرون و شیراز در سطح پایین‌تری قرار دارد و در اشتغال، بیکاری و مشارکت اقتصادی چندان موفق نبوده است. با وجود جمعیت کم ممسنی نسبت به شیراز و کازرون، میزان اشتغال پایین است. در سال ۱۳۹۰، این شهرستان با نرخ بیکاری ۲۴،۶ درصد در مقایسه با شیراز و کازرون - که به ترتیب بیکاری آنها ۱۷،۹ و ۲۰،۹ درصد بوده است - شرایط مساعدی نداشته است (وزارت تعاون، کار و رفاه اجتماعی، ۱۳۹۲، ص ۶۶). در ارتباط با فرصت‌های شغلی، در سال ۱۳۹۰ در شیراز و کازرون به ترتیب ۲۳۵۸۹ و ۷۸۱ فرصت شغلی وجود داشته است.

در همین سال، فرصت‌های شغلی شهرستان ممسنی ۱۹۶ بوده است (معاونت برنامه‌ریزی و اشتغال استانداری فارس به نقل از اداره کل تعاون، کار و رفاه اجتماعی استان فارس، ۱۳۹۳، ص ۲۱). مؤلفه دیگر، میزان برداشت محصولات زراعی است که بر پایه آن، شیراز در سال‌های ۱۳۹۰ و ۱۳۹۱ به ترتیب ۷۲۵۴۷ و ۸۴۵۸۹ هکتار و کازرون در سال‌های ۱۳۹۰ و ۱۳۹۱ به ترتیب ۳۲۴۶۰ و ۴۴۶۴۳ هکتار برداشت داشته‌اند. ولی در شهرستان ممسنی که کشاورزی، از پایه‌های اقتصاد آن است، در این سال‌ها میزان برداشت به ترتیب ۴۸۳۷۹ و ۵۸۹۳۵ هکتار بوده است. در واقع ممسنی در این بخش بالاتر از کازرون قرار می‌گیرد. البته میزان برداشت محصولات زراعی در مقایسه با شیراز در سطح پایین‌تری است (معاونت برنامه‌ریزی و اشتغال استانداری فارس به نقل از سازمان جهاد کشاورزی استان فارس، ۱۳۹۳، ص ۲۳). در زمینه سطح زیر کشت محصولات باغی در سال ۱۳۹۰ و ۱۳۹۱، به ترتیب شیراز با ۳۵۴۳۴ و ۳۶۴۰۱ هکتار، کازرون با ۲۳۶۱۷ و ۲۳۴۲۵ هکتار و ممسنی با ۲۱۰۰۲ و ۲۱۱۱۴ هکتار قرار دارند که میزان تولید نیز به همین نسبت و ترتیب است (همان، ص ۲۷). مؤلفه دیگر، شرکت‌های تعاونی فعال در این شهرستان‌ها است. براساس آمار سال‌های ۱۳۹۰ و ۱۳۹۱، شرکت‌های تعاونی کشاورزی فعال زیر نظر اداره کل تعاون، کار و رفاه اجتماعی شیراز به ترتیب ۶۶ و ۱۵۳ مورد، کازرون به ترتیب ۷۰ و ۷۹ مورد و ممسنی طی هر دو سال ۶۲ مورد بوده و تغییری نکرده است (معاونت برنامه‌ریزی و اشتغال استانداری فارس به نقل از اداره کل تعاون، کار و رفاه اجتماعی استان فارس، ۱۳۹۳، ص ۲۷). شرکت‌های تعاونی معدنی فعال شیراز در سال‌های ۱۳۹۰ و ۱۳۹۱ به ترتیب ۶ و ۷ مورد، کازرون به ترتیب ۸ و ۹ مورد، ممسنی ۰ و ۲ مورد بوده است (همان، ص ۲۸). هر چند تعداد شرکت‌های تعاونی معدنی فعال ممسنی در سال ۱۳۹۱ رشد داشته، اما نسبت به مناطق مرکز و نیمه‌پیرامون پایین‌تر است. شرکت‌های صنعتی فعال شیراز در سال‌های ۱۳۹۰ و ۱۳۹۱ به ترتیب ۱۲۶ و ۲۳۸ مورد، کازرون ۷۸ و ۸۷ مورد و ممسنی ۵۸ مورد بوده و افزایش نیافته است. شاغلان این بخش در شیراز به ترتیب ۱۰۸۵ و ۲۵۹۳ نفر، کازرون به ترتیب ۴۹۵ و ۵۹۲ نفر و ممسنی به ترتیب ۴۳۱ و ۴۱۴ نفر بوده است (همان، ص ۲۹). این آمار نشان می‌دهد که در ممسنی در زمینه

شرکت‌های صنعتی سرمایه‌گذاری کم بوده و این منجر به عدم ایجاد فرصت شغلی مناسب گردیده است. شاخص دیگر تعداد پروژه‌های عمرانی است که برای شیراز در سال‌های ۱۳۹۰ و ۱۳۹۱ به ترتیب ۳۰۶ و ۲۱۹ مورد، کازرون ۱۹۷ و ۱۳۶ مورد و ممسنی ۱۶۶ و ۱۴۲ مورد بوده است (معاونت برنامه ریزی و اشتغال استانداری فارس، ۱۳۹۳، ص ۵۱).

در مجموع، در ممسنی به دلیل بافت عشیره‌ای و طایفه‌ای، بخش‌های اقتصادی از کارایی و مطلوبیت در خور برخوردار نیستند. زیرا با وجود توسعه سایر شهرستان‌های استان، این شهرستان همچنان دست به گریبان مسائل قومی - طایفه‌ای است و به جای تاکید بر سازه‌های اقتصادی و ایجاد اشتغال، کاهش نرخ تورم و بیکاری، افزایش بودجه‌های عمرانی، تلاش برای گسترش شرکت‌های تعاونی فعال، ارائه خدمات شهری متوازن و سرمایه‌گذاری مطلوب در بخش کشاورزی، بیشتر انرژی خود را صرف مسائل سیاسی ناشی از گرایش‌های طایفه‌ای می‌کند. این ساختار سیاسی و اقتصادی، فرهنگی را به دنبال دارد که مهمترین وجه آن این است که ارزش‌ها و تعقل فردی به معنای خلاقیت و ابراز وجود سلیقه‌ای و عقلی پایمال و حقوق شهروندی تقریباً تعطیل می‌شود (سریع‌القلم، ۱۳۹۳، ص ۹۰). در حالی که شیراز به دلیل قرار گرفتن در مرکز استان، عدم وجود مسائل طایفه‌ای و توجه بیشتر مسئولان به آن از نظر اقتصادی در جایگاه مناسبی است. همچنین کازرون بعد از شیراز به عنوان بخش نیمه‌پیرامون به‌رغم حفظ برخی ویژگی‌های سنتی توانسته است در اشتغال‌زایی و کاهش نرخ بیکاری بازده بهتری نسبت به ممسنی داشته باشد. علت این کارکرد در مسائلی چون عدم یا ضعف طایفه‌محوری، سودآوری صنعت و بازار و توجه ویژه مسئولان این شهرستان به اقتصاد آن است.

۲-۵. موانع توسعه اقتصادی در شهرستان ممسنی

مهمترین موانع توسعه اقتصادی در شهرستان ممسنی مسائلی همچون ساختار سنتی، کارگزاران، ضعف پایه‌های اقتصادی، ریسک‌پذیری اقتصاد و مدل تار عنکبوتی و فرهنگ سیاسی طایفه‌ای هستند. بر مبنای ساختار سنتی، سبک زندگی و ضعف

سرمایه‌گذاری‌های اقتصادی از سوی شهروندان زمینه‌ساز عدم تحرک لازم در بخش اقتصاد گردیده‌اند. در واقع، در ممسنی معاش و کسب درآمد در سطح رفع نیازهای شخصی اولویت دارد تا توسعه پایدار شهرستان و مردم ترجیح می‌دهند به صورت انفرادی به حل مسائل اقتصادی - معیشتی بپردازند؛ بنابراین سرمایه‌گذاری، درآمد بیشتر و زمینه‌سازی برای اشتغال سایرین چندان مورد توجه نیست و مسئولان نیز تلاشی برای ساماندهی سرمایه‌گذاران و جذب سرمایه نمی‌کنند. ارجح بودن منافع قومی، طایفه‌ای، فردی و دسته‌ای بر منافع اجتماعی و ملی، باعث تقلیل انگیزه‌های فردی و فعالیت‌های اجتماعی، سیاسی و اقتصادی در سطح جامعه می‌شود (متوسلی، ۱۳۸۲، ص ۹۶). تفاوت فرهنگ سنتی و فرهنگ صنعتی نیز در این است که فرهنگ سنتی فردگراست و فرهنگ صنعتی نهادگرا (سریع‌القلم، ۱۳۹۳، ص ۸۳).

مؤلفه دوم به کارگزاران مربوط است. در این شهرستان، افراد کارگزار و دارای توان مالی مناسب، به اقتصاد روی نمی‌آورند که مهمترین دلیل آن، فقدان امنیت لازم و نبود اطلاعات کافی در رابطه با سرمایه‌گذاری در منطقه است. مبنای تخصیص بودجه، مرزبندی‌های فضایی - مکانی است و پیشرفت اقتصادی تنها در بخش‌های مربوط به کارگزاران حاکم انجام می‌گیرد (رومینا و همکاران، ۱۳۹۳، ص ۱۲). این جهت‌گیری چند پیامد مهم خواهد داشت که از جمله آنها، تقویت ادراک هویتی و توسعه نامتوازن است. تقویت ادراک هویتی منجر به تشدید احساسات طایفه‌ای در اقتصاد می‌شود و فساد اداری به همراه دارد. علاوه بر این، تخصیص گزینشی بودجه و سرمایه‌گذاری‌های نشأت گرفته از احساسات هویتی کارگزاران به تشدید توسعه نامتوازن در مناطق جغرافیایی شهرستان می‌انجامد و توسعه اقتصادی با چالش بنیادین مواجه می‌گردد.

مؤلفه دیگر در ناکارآمدی اقتصاد ممسنی، ضعف در پایه‌های اقتصادی آن است. از آنجایی که بازار و کشاورزی مهمترین بنیان‌های اقتصاد ممسنی هستند، ضعف آنها، به کاهش میزان درآمد شهرستان منجر می‌شود. در این زمینه می‌توان به فصلی بودن بازار و ریسک‌پذیری کشاورزی اشاره کرد. با توجه به اینکه بازار ممسنی از لحاظ کمی و کیفی کارآمدی مطلوب ندارد، نمی‌توان تنها بر آن تمرکز کرد و بر مبنای آن تمام سرمایه‌گذاری‌ها را انجام داد. در کشاورزی نیز به دلیل ضعف آگاهی و آموزش کافی،

کشاورزان اکثر مواقع به کشت محصولاتی روی می‌آورند که یا در کشور اشباع شده و یا در ماورای مرزها میل چندانی به مصرف آنها وجود ندارد. در واقع کشاورزان به صورت ریسک‌پذیر به تولید محصول می‌پردازند که در برخی از سال‌ها برای آنها سودآور و در برخی همراه با زیان است. نمونه این مورد را می‌توان در کشت هندوانه در سال‌های ۱۳۹۰ تا ۱۳۹۳ مشاهده کرد. در سال ۱۳۹۰ بازار هندوانه با افت قیمت همراه بود، اما در سال‌های ۱۳۹۰ و ۱۳۹۱ قیمت‌ها افزایش یافت و مجدداً در سال ۱۳۹۳ کاهش و تا سرحد ۱۰۰ تومان رسید (مطالعات میدانی نگارندگان): بنابراین حاکمیت مدل تار عنکبوتی و ریسک‌پذیری کشاورزی ممسنی یک مانع عمده توسعه اقتصادی شهرستان است که ریشه آن در دو عامل ضعف آموزش و شناخت کافی کشاورزان و ادراک هویتی و گرایش طایفه‌ای کارگزاران است. در واقع موانع فوق ریشه در فرهنگ سیاسی طایفه‌ای دارد که با تقویت ادراک شهروندان از سوی کارگزاران، توسعه اقتصادی و تخصیص منابع به صورت نامطلوب انجام می‌گیرد.

۲-۶. راهکارهای توسعه اقتصادی در شهرستان ممسنی

موانعی نظیر پراکسیس، ساختار سنتی، عملکرد نامطلوب کارگزاران در زمینه اقتصاد و ضعف پایه‌های اقتصادی ممسنی، ورود به «جرگه انتقال» را سخت می‌کنند. دستیابی به راهکار مطلوب و پایدار در درجه نخست مستلزم تغییر شیوه نگرش کارگزاران خواهد بود؛ زیرا کار انسان در تاریخ و محیط اجتماعی ممسنی زمینه‌ساز تثبیت هویت جغرافیایی افراد گردیده و توسعه اقتصادی بر این مبنا ترسیم شده است. لذا برای توسعه اقتصادی ممسنی دو راهکار کوتاه‌مدت و بلندمدت باید در دستور کار قرار گیرد. اولین مؤلفه در کوتاه‌مدت، مکانیزه کردن کشاورزی است؛ یعنی نهادهای ذی‌ربط نظیر جهاد کشاورزی باید به آموزش کشاورزان بپردازند و چشم‌انداز وضعیت اقتصادی و خرید و فروش محصولات را برای آنها ترسیم کنند. همچنین این نهادها باید به ارتقاء زیرساخت‌های اقتصادی - اجتماعی و سطح امکانات کشاورزی منطقه بپردازند و تکنولوژی‌های نوین را جایگزین ماشین‌آلات سنتی کنند. به طور کلی، دو هدف مهم یعنی افزایش بهره‌وری کارگران کشاورزی و تغییر شکل مزرعه برای سهولت کار و

جذابیت برای کشاورزان در دستور کار قرار گیرد. دومین مؤلفه در کوتاه‌مدت، تقویت بازار است که باید از نظر کمی و کیفی ارتقاء یابد. از آنجایی که در شهرستان ممسنی، بازار از نظر کمی، محدود و از نظر کیفی تنوع کالا به مقدار کافی وجود ندارد، بنابراین کارگزاران باید به این بخش بیشتر توجه کنند. سومین مؤلفه در کوتاه‌مدت، تمرکز بر صنایع و پتروشیمی برای ایجاد اشتغال است. توسعه اقتصادی شهرستان نمی‌تواند تنها در بخش کشاورزی صورت گیرد بلکه صنعت نیز باید مورد توجه باشد؛ زیرا این منجر به ایجاد فرصت شغلی برای شهروندان و همچنین تبلیغات لازم برای جذب سرمایه و ورود سرمایه‌گذاران از خارج خواهد شد. مؤلفه چهارم در کوتاه‌مدت، توجه به جاذبه‌های گردشگری و ژئوتوریسم و آثار فرهنگی - تاریخی است که نه تنها زمینه قدرت، افزایش درآمد و وزن ژئوپلیتیکی را فراهم می‌کند، بلکه به القای تصویری مطلوب از مکان و فضای جغرافیایی شهرستان در اذهان گردشگران منجر خواهد شد؛ اما راهکار دوم در بازه زمانی بلندمدت است که توسعه متوازن در آن بسیار مهم است. این مؤلفه یکی از شالوده‌های توسعه اقتصادی است؛ زیرا بنیاد هویت جغرافیایی و تخصیص منابع و امکانات براساس تقسیم‌بندی‌های جغرافیایی، ضعف یا عدم تحرک را در پی خواهد داشت و تخصیص عادلانه امکانات منتج به توسعه اقتصادی شهرستان خواهد شد و چهره‌ای مثبت از شهرستان نیز به وجود خواهد آمد. مؤلفه دیگر در راهکار بلندمدت، حذف تدریجی فرهنگ سیاسی طایفه‌ای است. فرهنگ سیاسی و ساختار عشیره‌ای، باثبات است و به هرگونه تغییر به عنوان انحراف و سنت‌شکنی واکنش نشان می‌دهد و تنها از طریق تغییر تدریجی افکار توده مردم امکان‌پذیر خواهد بود (سریع‌القلم، ۱۳۸۹، ص ۸۰). به طور کلی، برای انتخاب یک الگوی توسعه اقتصادی مطلوب، باید سنتها و آداب فرهنگی دائماً تصحیح و تعدیل گردند تا آنکه مسیر توسعه اقتصادی شهرستان هموار گردد (متوسلی، ۱۳۸۲، ص ۹۰).

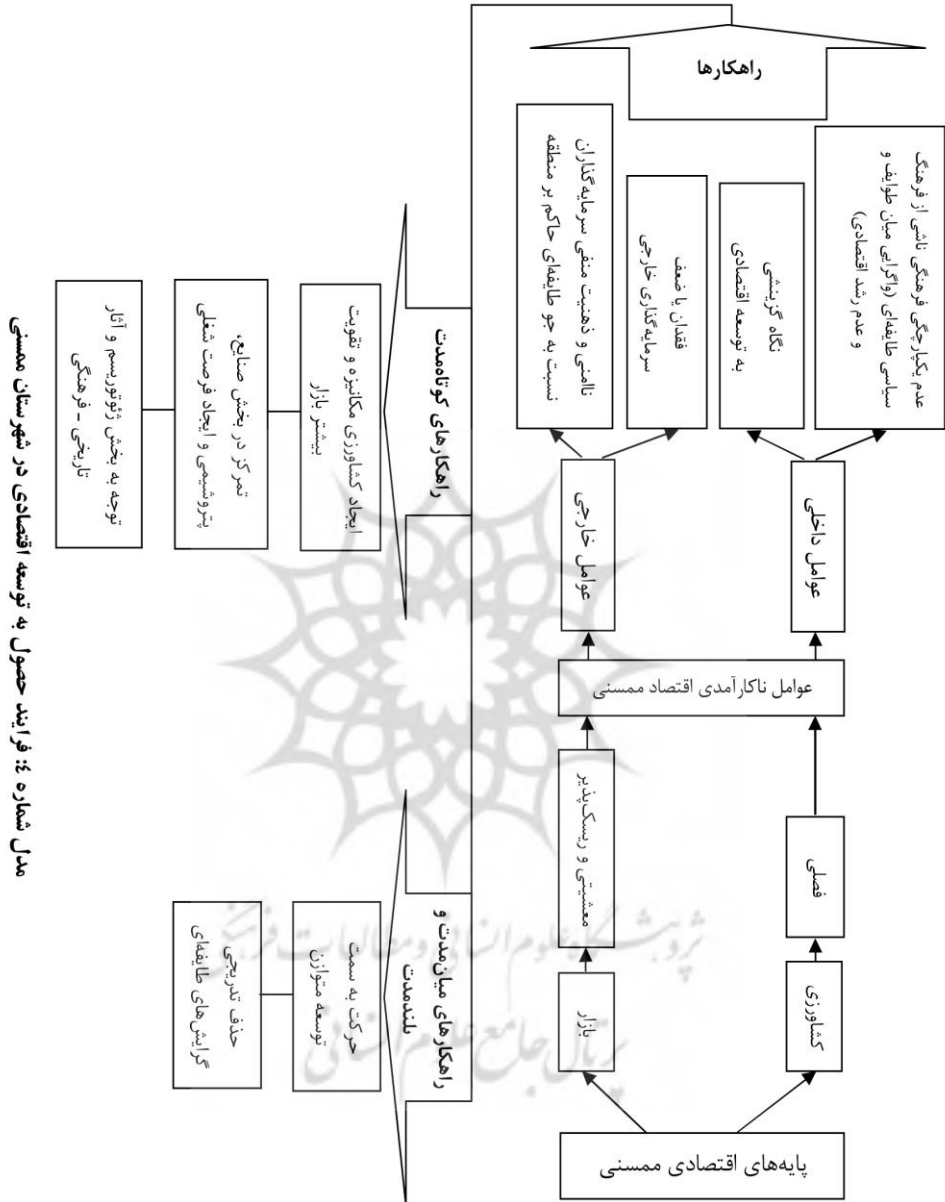

مدل شماره ۲: فرایند حصول به توسعه اقتصادی در شهرستان ممسنی

جمع‌بندی

یافته‌های پژوهش گویای آن است که رابطه معناداری میان فرهنگ سیاسی طایفه‌ای و توسعه نیافتگی اقتصادی وجود دارد. فرهنگ سیاسی در شهرستان ممسنی، عشیره‌ای و طایفه‌ای است و این عامل بازدارنده مهمی در مسیر توسعه اقتصادی به شمار می‌رود. علاوه بر این، زیرساخت‌های اقتصادی ممسنی - که بر پایه بازار و کشاورزی است - در فضای جغرافیایی با بافت ایلی - عشیره‌ای شکل گرفته است که امکان پویایی این دو بخش اقتصادی را فراهم نمی‌کند. در واقع بافت اقتصادی عشیره‌ای مبتنی بر کشاورزی و دامداری با عقلانیت جدید اقتصادی در تضاد است و زمینه‌ساز شکل‌گیری ذهنیت فرهنگ سیاسی طایفه‌ای می‌شود که هرگونه حرکت به سمت رشد اقتصادی در بخش‌های بازار و کشاورزی را در چارچوب مسائل جغرافیایی و هویتی می‌نگرد. موضوع دیگر، جهت‌گیری کارگزاران است. به عبارتی، توسعه در پایه‌های اقتصادی ممسنی یعنی بازار و کشاورزی متضمن توجه ویژه کارگزاران به آنهاست. بازار در ممسنی باید از لحاظ کمی و کیفی گسترش یابد و کشاورزی نیز مکانیزه گردد و تکنولوژی‌های نوین برای فرآوری محصول برنندار و مرغوب به کار گرفته شوند. اقتصاد تار عنکبوتی و نوسان قیمت محصولات در برخی ایام به زیان کشاورزان بوده که راه برون رفت از آن در آموزش صحیح کشاورزان است. مسئله دیگر در رابطه با فرهنگ سیاسی و توسعه نیافتگی اقتصادی، به واکاوی مفهوم پراکسیس اختصاص دارد که براساس آن، کار انسان در تاریخ و جغرافیای ممسنی و کارکردهای آنها منجر به شکل‌گیری فرهنگ سیاسی مکانی - طایفه‌ای گردید که از جمله پیامدهای آن جهت‌دهی و تقویت ادراک ذهنی از سوی کارگزاران، تقسیم‌بندی و بسیج توده‌ها و نهایتاً سرمایه‌گذاری اقتصادی در بخش خودی و عدم یا ضعف توجه به بخش اقتصادی غیر بوده است. این عملکرد، وابستگی کارگزاران به طایفه حاکم، اجرای سیاست‌های آن طایفه، تمرکز سرمایه در طایفه و زادگاه حاکمه و فساد اداری و اقتصادی را به همراه خواهد داشت. از سوی دیگر، توده‌ها در متن برساختگی هویتی نقش دارند به طوری که نهادینه شدن ارزش‌ها و هنجارها در آنها به حفظ ساختار انجامید و هنجارهای آنان در

جامعه ممسنی بازتاب عینی دارد. نمونه این بازتاب در رفتار انتخاباتی هویت‌گرایانه و سرایت آن به ساختار اجتماعی و اقتصادی است؛ بنابراین نگاه‌گزینشی به بخش اقتصاد، تحت تاثیر رفتارها صورت می‌گیرد و توسعه نامتوازن و بی‌عدالتی و سنگ‌اندازی در مسیر توسعه اقتصادی را به همراه دارد.

یافته‌های پژوهش همچنین گویای آن است که حصول به توسعه اقتصادی و ورود به جُزگه انتقال با موانعی از جمله ساختار سنتی، کارگزاران، ضعف پایه‌های اقتصادی، ریسک‌پذیری اقتصاد و مدل تار عنکبوتی، ضعف یا عدم سرمایه‌گذاری خارجی و نهایتاً فرهنگ سیاسی طایفه‌ای روبه‌رو است. نکته دیگر، وضعیت اقتصادی ممسنی و دیگر مناطق استان فارس است. در حالی که نرخ بیکاری در شهرستان ممسنی در سال ۱۳۹۰، ۲۴٫۶ درصد بوده، در شیراز و کازرون در همین سال نرخ بیکاری به ترتیب ۲۰٫۹ و ۱۷٫۹ درصد ذکر شده است (سرشمار نفوس و مسکن، ۱۳۹۰). در سایر مؤلفه‌های اقتصادی نیز شهرستان ممسنی در جایگاه پایین‌تری نسبت به این شهرها قرار گرفته است که این وضعیت نمایانگر موقعیت پیرامونی آن در ساختار است. بنابراین به دلیل وجود فرهنگ سیاسی محدود - مشارکتی و طایفه‌ای، ریسک‌پذیری اقتصاد و عملکرد نامطلوب کارگزاران در شهرستان ممسنی رابطه معناداری بین فرهنگ سیاسی و توسعه اقتصادی وجود دارد. به طور کلی با توجه به وجود این موانع در شهرستان، تنها از طریق راهکارهای بهینه و برنامه‌ریزی شده در چارچوب تدوین سند چشم‌انداز، امکان حصول به توسعه اقتصادی فراهم خواهد شد؛ یعنی با راه‌حل‌های کوتاه‌مدت نظیر ایجاد کشاورزی مکانیزه در جهت ارتقای کیفیت محصولات، تقویت کمی و کیفی بازار، تمرکز بر بخش صنایع و پتروشیمی و تبلیغات لازم در زمینه جاذبه‌های گردشگری و ژئوتوریسم، تاریخی و فرهنگی می‌توان به توسعه اقتصادی دست یافت. از جمله راهکارهای بلندمدت نیز ایجاد توسعه متوازن در میان مناطق جغرافیایی مختلف شهرستان و حذف تدریجی فرهنگ سیاسی طایفه‌ای است. بدیهی است که حذف یا کم‌رنگ کردن فرهنگ سیاسی طایفه‌ای از جامعه و تخصیص منابع بر بنیاد عدالت جغرافیایی به سهولت ممکن نخواهد بود و تنها از طریق تحول ساختار سیاسی و اجتماعی و تغییر اذهان کارگزاران و توده می‌توان به این مهم دست یافت.

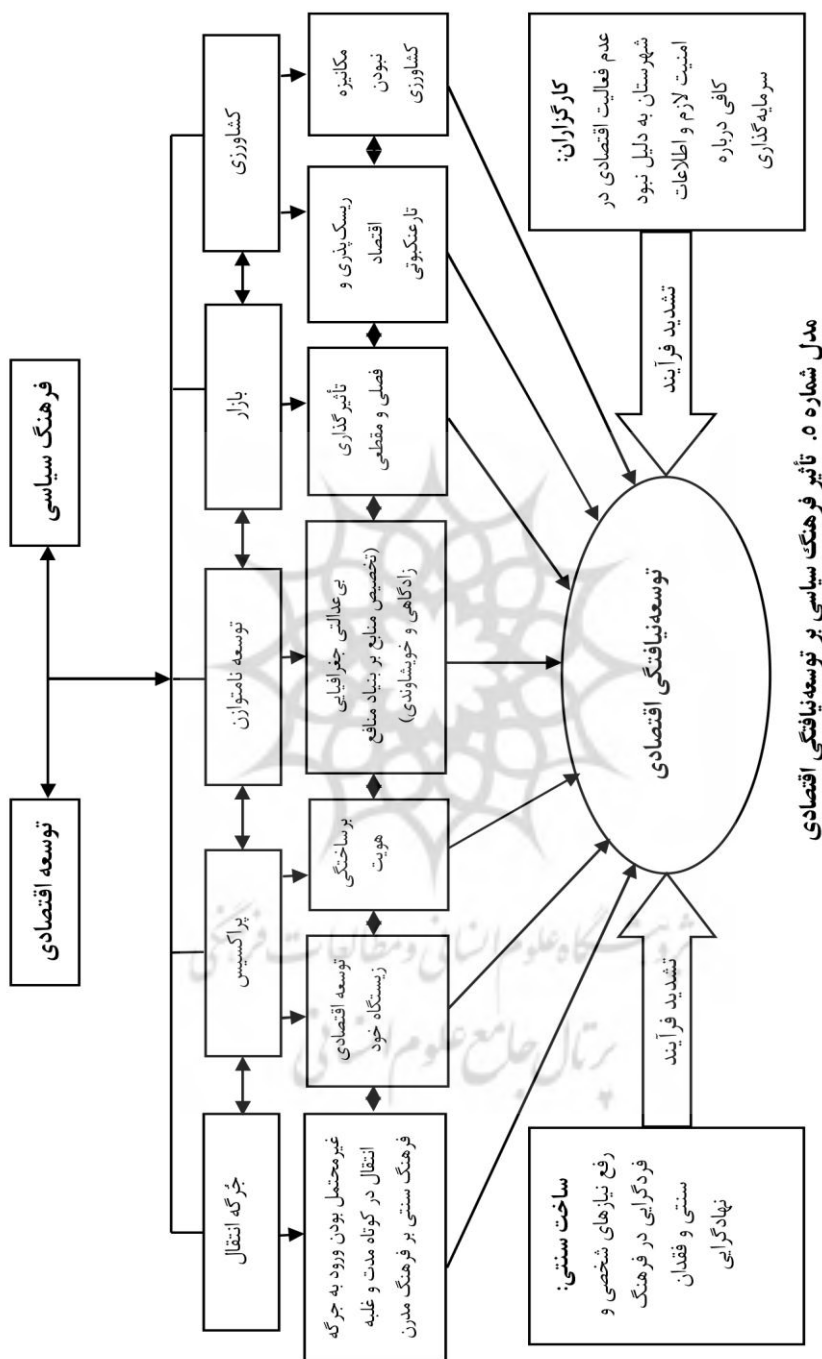

مدل شماره ۵. تأثیر فرهنگ سیاسی بر توسعه نیافتگی اقتصادی

یادداشت‌ها

1. Political Culture
2. Gabriel Almond
3. S. Verba
4. Tribe
5. Multiethnic Society
6. Tribal political culture.
7. Development
8. Economical Development
9. Economic Growth

۱۰. بخش مرکزی به مرکزیت «شهر نورآباد» است (امیری، ۱۳۹۱: ۵۸۶).

۱۱. بخش رستم به مرکزیت «شهر مصیری» است (طاهری، ۱۳۸۱: ۱۰۵۸).

۱۲. بخش دشمن‌زیاری به مرکزیت «حسنی» است (امیری، ۱۳۹۱: ۵۸۶).

۱۳. بخش ماهور میلاتی با مرکزیت «بابامیر» در سال ۱۳۴۲ به بخش ارتقاء یافت و ۲ دهستان (ماهور و میشان) و ۷۲۹۷ نفر جمعیت دارد (رومینا و صادقی، ۱۳۹۴، ص ۹۶).

14. Agriculture
15. Industry
16. Capital
17. Market
18. GeoTourism
19. Balanced development

۲۰. منظور از روبناها و حوزه مقاومت، نهادها و ساختارهایی هستند که به‌عنوان مانعی در مسیر توسعه اقتصادی شهرستان ممسنی قرار دارند. البته ذکر این نکته ضروری است که در پراکسیس مارکسیسم، گرچه زیربنا (نیروی اجتماعی) حوزه حرکت اما روبنا (دولت) حوزه مقاومت است، ولی در پراکسیس طایفه‌گرایی، زیربنا و روبنا مکمل یکدیگر هستند. (زمانی که روبنا به ابزار دست طایفه حاکمه تبدیل می‌شود، مکمل شدن و همراهی آن با زیربنا بیشتر نمایان می‌شود). به عبارتی، حوزه مقاومت وجود ندارد چراکه در تحلیل نهایی، کار انسان در تاریخ (زیربنا) به کمک کارگزاران (روبنا) حرکت تاریخ را پیش برده و طایفه‌محوری را بر جامعه حاکم کرده است. نکته دیگر این است که حوزه مقاومت در صورت وجود به‌عنوان یک مانع در مسیر توسعه عمل می‌کند. به این معنا که از هر گونه اقدام مثبت در جهت توسعه جلوگیری به عمل می‌آورد. افزون بر این، تفاوت دیگر این است که پراکسیس مارکسیسم خوش‌بینانه و فرجام آن حاکمیت پرولتاریا و نهایتاً جامعه بی‌طبقه است، ولی پراکسیس در جوامع سنتی و در حال گذار

نظیر شهرستان ممسنی، به دلیل ایجاد ساختار توسط انسان در تاریخ، پایانی واگرایانه و تبعیض آمیز را به همراه دارد.

21. Samuel P. Huntington

۲۲. منظور فعالیت افراد در عرصه‌های اقتصادی شهرستان مثل بازار، کشاورزی، باغداری و غیره است.

کتابنامه

احمدی، یعقوب (۱۳۸۹)، «رویکردهای قومی و گونه‌شناسی فرهنگ سیاسی؛ مطالعه موردی: شهر سندج»، فصلنامه تحقیقات فرهنگی، دوره چهارم، شماره ۴، ۲۳۰.

امیری، سید رزاق (۱۳۹۱)، پارسه (تاریخ فارس، شهرها و روستاهای آن)؛ جلد سوم، شیراز: نوید شیراز.

بشیریه، حسین (۱۳۹۰)، جامعه‌شناسی سیاسی، نقش نیروهای اجتماعی در زندگی سیاسی، تهران: نشر نی.

بشیریه، حسین (۱۳۹۱)، تاریخ اندیشه‌های مارکسیستی، تهران، نشر نی.

بیدآباد، بیژن و پیکارجو، کامبیز (۱۳۸۶)، «شبیه‌سازی و پیش‌بینی قیمت نفت خام»، مجله پژوهشنامه اقتصادی، شماره بیست و هفتم، ۹۱.

پهلوانی، عزیزاله (۱۳۹۰)، «مدل تار عنکبوتی»، وب سایت اقتصادی.

<http://www.azizpahlevani.ir>

حافظ‌نیا، محمدرضا (۱۳۹۲)، جغرافیای سیاسی ایران، ویرایش با تجدید نظر اضافی، تهران: سمت.

حبیبی فلهیانی، حسن (۱۳۷۱)، ممسنی در گذرگاه تاریخ، شیراز: نوید شیراز.

رومینا، ابراهیم و صادقی، وحید (۱۳۹۴)، «بررسی تاثیر طایفه‌گرایی بر الگوی رأی‌دهی (مطالعه موردی: شهرستان نورآباد ممسنی)»، فصلنامه ژئوپلیتیک، سال یازدهم، شماره سوم، ۹۷.

رومینا، ابراهیم، ضرغامی، برزین، حسینی، سید محمدحسین و وحید صادقی (۱۳۹۳)، «موانع توسعه سیاسی در شهرستان نورآباد ممسنی (با تاکید بر فرهنگ سیاسی)»، همایش منطقه‌ای چالش‌ها و

راهکارهای توسعه پایدار ممسنی و رستم، دانشگاه آزاد اسلامی واحد نورآباد ممسنی، ۸-۱۲.

سازمان جهاد کشاورزی استان فارس (۱۳۹۳)، آمارنامه کشاورزی و محصولات زراعی و باغی.

قابل دسترسی در آدرس زیر: <http://www.fars-agrijahad.ir>

سازمان جهاد کشاورزی استان فارس (۱۳۹۴)، آمارنامه کشاورزی و محصولات زراعی و باغی.

سازمان مدیریت و برنامه‌ریزی استان فارس (معاونت آمار و اطلاعات)، «گزارش برآورد جمعیت شهرستان‌های استان فارس به تفکیک شهرستان از سال ۱۳۹۱ تا ۱۳۹۵»، شیراز: سازمان مدیریت و برنامه‌ریزی استان فارس.

سازمان مدیریت و برنامه‌ریزی استان فارس (۱۳۹۳)، *سالنامه آماری استان فارس - سال ۱۳۹۲*، شیراز: سازمان مدیریت و برنامه‌ریزی استان فارس.

سریع‌القلم، محمود (۱۳۸۰)، «مبانی عشیره‌ای فرهنگ سیاسی ایران»، *مجله سیاسی - اقتصادی*، شماره ۱۳۶.

سریع‌القلم، محمود (۱۳۹۳)، *فرهنگ سیاسی ایران*، تهران: فرزانه روز.

صادقی، وحید (۱۳۹۳)، «بررسی تاثیر طایفه‌گرایی بر الگوی رأی‌دهی (مطالعه موردی: شهرستان نورآباد ممسنی)»، پایان‌نامه کارشناسی ارشد جغرافیای سیاسی، به راهنمایی دکتر محمدرضا حافظ‌نیا، گروه جغرافیای سیاسی، تهران: دانشگاه تربیت مدرس.

صادقی، وحید (۱۳۹۴)، «بنیادهای جغرافیایی‌گش سیاسی در شهرستان ممسنی»، *نشریه مستقل دانشجویی اندیشه نو دانشگاه آزاد ممسنی*، سال ششم، دوره جدید، نشر هفتم، ۲۰.

طاهری، حسن (۱۳۹۲)، *اقتصاد خرد ۲*، سایت تحلیلی پروفیسور.

<http://professor.iaut.ac.ir>

طاهری، عبدالمحمد (۱۳۸۱)، *فارسنامه دوم (شناختی تاریخی، فرهنگی، اقتصادی)*، جلد دوم، شیراز: امیدواران.

عالم، عبدالرحمان (۱۳۹۲)، *بنیادهای علم سیاست*، تهران: نشر نی.

قوام، عبدالعلی (۱۳۸۹)، *سیاست‌های مقایسه‌ای*، تهران: سمت.

کاویانی‌راد، مراد (۱۳۹۲)، *جغرافیای انتخابات، با تاکید بر انتخابات ریاست جمهوری*، تهران: دانشگاه خوارزمی.

لشکری، محمد (۱۳۸۸)، *توسعه اقتصادی و برنامه‌ریزی*، تهران: دانشگاه پیام نور.

لشکری، محمد و بافنده ایمان دوست، صادق (۱۳۹۰)، «نقش دولت اسلامی در توسعه اقتصادی»، *دوفصلنامه مطالعات اقتصاد اسلامی*، سال سوم، شماره دوم، بهار و تابستان، ۱۳۴.

متوسلی، محمود (۱۳۸۲)، *توسعه اقتصادی، مفاهیم، مبانی نظری، رویکرد نهادگرایی و روش‌شناسی*، تهران: سمت.

مسعودنیا، حسین و آسیه مهدی‌پور (۱۳۸۹)، «فرهنگ سیاسی قبیله‌ای و مشارکت سیاسی در استان ایلام»، مجله رهیافت‌های سیاسی و بین‌المللی، شماره ۲۶.

مسلمی، اعظم (۱۳۶۹)، ممسنی و بهشت گمشده، شیراز: انتشارات شیراز.

معاونت برنامه‌ریزی و اشتغال استانداری فارس (۱۳۹۳)، سالنامه آماری شهرستان ممسنی در سال‌های ۱۳۹۰ و ۱۳۹۱، دفتر آمار و اطلاعات، شماره بیست و یکم.

معاونت برنامه‌ریزی و اشتغال استانداری فارس (۱۳۹۳)، سالنامه آماری شهرستان رستم در سال‌های ۱۳۹۰ و ۱۳۹۱، دفتر آمار و اطلاعات، شماره بیست و یکم.

معاونت برنامه‌ریزی و اشتغال استانداری فارس (۱۳۹۳)، سالنامه آماری شهرستان شیراز در سال‌های ۱۳۹۰ و ۱۳۹۱، دفتر آمار و اطلاعات، شماره بیست و یکم.

معاونت برنامه‌ریزی و اشتغال استانداری فارس (۱۳۹۳)، سالنامه آماری شهرستان کازرون در سال‌های ۱۳۹۰ و ۱۳۹۱، دفتر آمار و اطلاعات، شماره بیست و یکم.

موسوی‌زاده، علیرضا و جاودانی مقدم، مهدی (۱۳۸۷)، «نقش فرهنگ ملی در سیاست خارجی جمهوری اسلامی ایران»، فصلنامه دانش سیاسی، سال چهارم، شماره دوم، پاییز و زمستان. ۱۸۸.

نراقی، یوسف (۱۳۷۰)، توسعه و کشورهای توسعه‌نیافته، تهران: شرکت سهامی انتشار.

نظرپور، محمدنقی (۱۳۹۰)، «گستره اثرگذاری فرهنگ اسلامی بر توسعه اقتصادی»، فصلنامه اقتصاد اسلامی، سال دهم، شماره ۳۸. ۱۸۵.

وزارت تعاون، کار و رفاه اجتماعی (۱۳۹۲)، نامه و پیوست اداری جمعیت و نماگرهای منتخب نیروی انسانی (نرخ بیکاری و مشارکت) استان فارس به تفکیک شهرستان‌ها ارسال شده به اداره تعاون، کار و رفاه اجتماعی شهرستان ممسنی.

هزاوه‌ای، سیدمرتضی (۱۳۸۵)، «تاثیرپذیری سیاست‌های توسعه در ایران از الگوهای مسلط غربی»، دوفصلنامه دانش سیاسی، شماره ۴، پاییز و زمستان. ۱۶۹.

Amstutz, Mark, R (1982), *An Introduction to Political Science, the Management of Conflict*, Illinois: Scott, Foresman and Co, Roseau Public Library [320 Ams] (1).

Almond Gabriel Abraham and Sidney Verba (1989), *The Civic Culture: Political Attitudes and Democracy in Five Nations*, Sage Publications, ink, 2111 West Hillcrest drive newbury park, kalifornia 91320.

- Davarpanah, Hormoz (2009), *English for the Students of political Science*, Tehran: samt.
- Myrdal, G. (1975), *Against the Stream, Critical Essays on Economics*, London: The Macmillan Press LTD.
- Lehman, David Ed, (1979), *Development theory*, four critical, published by Routledge, London.
- Long, Norman (1977), *An Introduction to the sociology of rural Development*. London: Tavistock.

