

## مقدمه

«اخلاق» جمع «خُلُق» و به معنای نیرو و سرشت باطنی انسان است که تنها با دیده بصیرت و غیرظاهر، قابل درک است (راغب اصفهانی، ۱۳۴۰، ص ۱۵۹). «خُلُق» را صفت نفسانی راسخ نیز می‌گویند که انسان، رفتارهای متناسب با آن را بی‌درنگ، انجام می‌دهد (همان). این صفت راسخ درونی، ممکن است «فضیلت» و منشأ رفتار خوب باشد و یا «رذیلت» و منشأ کردار زشت (تجلیل و ایرانمنش، ۱۳۹۰).

بی‌شک حکمت عملی و علم اخلاق، پس از علم توحید و معرفت الله، از ارزشمندترین علوم است؛ زیرا موضوع آن عبارت از روح، روان و حقیقت انسان بوده و غایت و ثمره آن تحصیل سعادت و کمال آدمی است (حسینی شریف، ۱۳۹۰). پرورش اخلاقی از مهم‌ترین رسالت پیامبران الهی در طول تاریخ بوده است. بزرگ‌ترین بخش معارف اسلامی، به تبیین معارف اخلاقی اختصاص یافته است. از این رو، اندیشمندان اولیه اسلامی، حرکتی ارزشمند برای تبیین محتوای اخلاقی اسلام آغاز کردند. با گذشت زمان، در مجامع علمی جهان، اخلاق به منزله یک علم از گردونه علوم، خارج و در سفارش‌ها و پندهای بزرگان خلاصه شد. در حالی که، تجربه ثابت کرده است علم و پیشرفت بدون اخلاق و معنویت، بیش از آنکه موجب تعالی بشر باشد، تنزل او را از مقام انسانیت در پی داشته است (ولی‌زاده، ۱۳۸۹، ص ۳۵). امروزه با گسترش ناهنجاری‌های رفتاری و اخلاقی، استفاده از آموزه‌های دینی در فرایند مشاوره و روان‌درمانی، توجه روان‌شناسان بسیاری را به خود جلب کرده و مطالعات زیادی نیز در این زمینه صورت گرفته است (ولی‌زاده و آذربایجانی، ۱۳۸۹).

مباحث اخلاقی، از مهم‌ترین خاستگاه‌های پژوهش‌های روان‌شناختی در اسلام است. در این میان، ویژگی‌هایی که موجب اختلال در کارکرد فردی و اجتماعی می‌شوند و گاه حتی سلامت جسمی و روانی وی را به خطر می‌اندازند (رذایل اخلاقی) و ویژگی‌هایی که موجب ارتقا سطح سلامت روانی و جسمی شده و سازگاری اجتماعی فرد را تقویت خواهد نمود (فضایل اخلاقی)، اهمیت ویژه‌ای دارند. از جمله آنها می‌توان «تکبر» و «تواضع» را نام برد.

در آیات و روایات، و منابع اخلاقی و تاریخی، به موضوع‌های تواضع و تکبر بسیار توجه شده است. نخستین صفت از صفات رذیله، که در داستان انبیا و آغاز خلقت انسان به چشم می‌خورد و به اعتقاد بسیاری از علمای اخلاق، ریشه همه رذایل اخلاقی و همه بدبختی‌ها و صفات زشت انسانی است، تکبر و استکبار می‌باشد (مکارم شیرازی، ۱۳۷۸، ج ۲، ص ۲۱). در قرآن مجید نیز بر نقش این عنصر چنان تأکید شده است که در بسیاری از موارد، گویی تنها مشخصه و خصلت کفار همین پدیده

## ساخت و اعتباریابی مقیاس اسلامی تکبر - تواضع

عباسعلی هراتیان / کارشناس ارشد روان‌شناسی مؤسسه آموزشی و پژوهشی امام خمینی  
مژگان آگاه‌هریس / استادیار روان‌شناسی دانشگاه پیام نور گرمسار  
الهام موسوی / کارشناس ارشد روان‌شناسی دانشگاه پیام نور گرمسار  
دریافت: ۱۳۹۲/۷/۹ - پذیرش: ۱۳۹۲/۱۱/۲۵  
a.haratiyan@gmail.com  
agah.mojgan@yahoo.com  
ehm.mousavi@gmail.com

## چکیده

هدف این پژوهش، طراحی، ساخت و اعتباریابی مقیاس تکبر - تواضع براساس قرآن کریم و روایات پیامبر و اهل‌بیت، به‌منظور سنجش رذیله اخلاقی تکبر و فضیلت اخلاقی تواضع بود. بدین‌منظور، ابتدا آیات و روایات مرتبط مورد مطالعه، دسته‌بندی و مفهوم‌شناسی شد و پس از طی مراحل ساخت و اعتبارسنجی، پرسش‌نامه‌ای ۳۱ گویه‌ای بین ۴۷۵ دانشجوی و طلبه، که به‌صورت تصادفی انتخاب شده بودند، اجرا شد. برای بررسی روایی مقیاس، از روش‌های روایی محتوا (نظر کارشناسان) و تحلیل عاملی (اکتشافی و تأییدی) استفاده شد. میزان ۹۴/۳۸ درصدی موافقت کارشناسان و معناداری ضریب تطابق کندال، گویای قوت روایی محتوای مقیاس بود. تحلیل یافته‌ها، بیانگر این است که مقیاس اسلامی تکبر - تواضع دارای چهار عامل (عدم پذیرش / پذیرش دیگران، هیجان و معرفت دینی، احساس حقارت / عزت نفس و نیاز به تأیید اجتماعی / خودبستگی) بوده است. برای بررسی اعتبار مقیاس، از روش‌های ضریب بازآزمایی، اعتبار درونی به‌وسیله آلفای کرونباخ و دونیمه کردن استفاده شد. ضریب بازآزمایی ۰/۸۵۷، آلفای کرونباخ ۰/۸۳۷ و ضریب دونیمه‌سازی ۰/۷۸۱ نشانگر اعتبار قوی این مقیاس است. براساس یافته‌های پژوهش می‌توان گفت: این پرسش‌نامه دارای اعتبار و روایی بالا بوده و عوامل منسجمی از آن به‌دست می‌آید که می‌توان با کاربرد آن، ویژگی‌های اخلاقی تکبر و تواضع افراد را مورد مطالعه قرار داد و در پژوهش‌های آتی از آن استفاده کرد.

کلیدواژه‌ها: سنجش اخلاقی، تکبر، تواضع، روایی و اعتبار.

است (اعراف: ۱۴۶؛ زمر: ۶۰؛ غافر: ۶۰). در حدیثی نیز از امام سجاده<sup>ع</sup> نقل شده که فرمود: «گناهان، سرچشمه‌هایی دارند، اولین سرچشمه گناه و معصیت پروردگار، تکبر است که گناه ابلیس بود و به خاطر آن، از انجام فرمان خدا امتناع کرد و تکبر ورزید و از کافران شد» (قمی، ۱۴۱۶ق، ص ۴۰۰ و ۴۰۱).

مطالعه علمی درباره تواضع، [در غرب] هنوز در مراحل ابتدایی است و بررسی ادبیات تجربی سال‌های گذشته، تنها منجر به تعداد اندکی مطالعات تحقیقاتی درباره این سازه شده است (Tangney, 2002, p. 411). اولین قدم‌ها در بررسی فضیلت‌های اخلاقی، در روان‌شناسی شخصیت و رویکرد رگه‌ها برداشته شد. کاستا و مک‌کرا پرسش‌نامه خودسنجی ویژگی‌های شخصیتی NEO را در مدلی پنج عاملی تهیه نمودند که تواضع، یکی از صفات عامل چهارم (موافق بودن) را تشکیل داد (فتحی‌آشتیانی، ۱۳۸۸، ص ۳۵). سلیگمن شش دسته فضیلت انسانی را برمی‌شمرد: حکمت و دانش، شجاعت، عشق و انسانیت، عدالت، اعتدال و معنویت و تعالی. فروتنی و تواضع، در کنار دوراندیشی و خودمهارگری، از جمله عواملی هستند که فضیلت اعتدال را به وجود می‌آورد (Seligman, 2002, p. 47). در سال‌های اخیر، روان‌شناسی اخلاق و رویکرد روان‌شناسی مثبت، عهده‌دار تحقیق در زمینه اخلاق شده‌اند و به دستاوردهایی نیز نایل گشته‌اند، اما این تلاش‌ها صرفاً معطوف به برخی ویژگی‌های مثبت اخلاقی یعنی فضایل بوده و ویژگی‌های منفی و رذایل اخلاقی، هنوز جایگاه مناسب خود را در روان‌شناسی نیافته است.

«کبر» در لغت به معنای بزرگی (جمعی از نویسندگان، ۱۴۱۸ق، ص ۵۹۳۱)، برتنی، خودپسندی، کوچک شمردن دیگران و بزرگ دانستن خود، عجب، غرور، بزرگواری، پندار (دهخدا، ۱۳۷۷، ج ۱۲، ذیل کبر)، بزرگی فروختن، خودگرفتن و نخوت (معین، ۱۳۸۸، ج ۳، ذیل کبر) آمده است. «تکبر» نیز در لغت به معنای تعظم (خود را بزرگ پنداشتن) (ابن منظور، ۱۴۱۴ق، ص ۳۹۶)، بزرگواری شدن، بزرگ‌منشی، عظمت، برتنی، بوج، پغار، بزرگی نمودن، گردن‌کشی کردن، غرور، خودبینی، گردن‌کشی، گستاخی (دهخدا، ۱۳۷۷، ج ۵، ذیل تکبر)، باد سر شدن و خود را بزرگ دانستن (معین، ۱۳۸۸، ج ۱، ذیل تکبر) آمده است.

تعریف «تکبر» در علم اخلاق، برتر دانستن خود از دیگران و خوار دیدن و تحقیر آنان است (عدلی، ۱۳۶۵، ص ۱۸؛ مقدسی، ۱۳۹۸ق، ص ۲۲۷؛ نراقی، ۱۳۸۷، ص ۳۹۱). *تهانوی* کبر را جهل انسان به خود و قرار دادن خود در جایگاهی بالاتر از جایگاه واقعی‌اش می‌داند (جمعی از نویسندگان، ۱۴۱۸ق، ص ۵۹۳۱). اساس تکبر این است که انسان از اینکه خود را برتر از دیگری ببیند، احساس آرامش کند. بنابراین، تکبر از سه عنصر تشکیل می‌شود: نخست اینکه، برای خود مقامی قایل شود. دیگر اینکه، برای دیگری نیز مقامی قایل شود و در مرحله سوم، مقام خود را برتر از آنها ببیند و احساس خوشحالی و آرامش کند (مکارم شیرازی، ۱۳۷۸، ج ۲، ص ۴۵).

برخی، کبر و تکبر را برای اشاره به یک معنای یکسان به کار برده‌اند، برخی میان کبر و تکبر تفاوت گذاشته‌اند (مقدس‌اردبیلی، ۱۳۷۵، ص ۴۴۲)، کبر را امر باطنی و حالت نفسانی دانسته‌اند و تکبر را به ثمرات آن امر باطنی، که به صورت افعال و اقوال ظاهر می‌شود، اطلاق کرده‌اند (راغب اصفهانی، ۱۴۰۷ق، ص ۲۹۹؛ غزالی، ۱۳۶۸، ص ۷۱۸؛ نراقی، ۱۳۸۷، ص ۳۸۰).

تفاوت کبر و عجب نیز در این است که کبر، برخلاف عجب، صرف برتر دانستن و بزرگ پنداشتن خود نیست و مستلزم خوار دیدن دیگران هم هست (مقدس‌سی، ۱۳۹۸ق، ص ۲۲۷-۲۲۸)؛ یعنی در عجب هیچ‌گونه مقایسه‌ای با دیگری نمی‌شود، ولی در کبر حتماً خود را با دیگری مقایسه می‌کند و برتر از او می‌بیند (مکارم شیرازی، ۱۳۷۸، ج ۲، ص ۴۵).

ریشه تواضع «وضع» است. در اصل به معنای فرو نهادن است (مصطفوی، ۱۳۶۰، ج ۱۳، ص ۱۳۱) و به معنای خویش را کوچک نشان دادن (راغب اصفهانی، ۱۳۷۵، ص ۴۶۴)، خود را خوار کردن (تذلل) (فراهدی، ۱۴۰۵ق، ذیل تواضع؛ حسینی همدانی، ۱۴۰۴ق، ج ۵، ص ۴۱)، فروتنی کردن (معین، ۱۳۸۸، ج ۱، ذیل تواضع)، وضع شدن، نرم‌گردنی و خواری نمودن، خود را فرو نهادن، فروتنی، نرمی، نرمی کردن، افتادگی، شکسته نفسی، خضوع، فرمانبرداری، تخاضع (دهخدا، ۱۳۷۷، ج ۵، ذیل تواضع)، خفض جناح (طیب، ۱۳۷۸، ج ۸، ص ۷۰) و اخبات (حسینی همدانی، ۱۴۰۴ق، ج ۸، ص ۳۶۴) آمده است و ضد آن، رفع و بلندی است (ابن منظور، ۱۴۱۴ق، ص ۳۹۶) و در مقابل، «تکبر» به معنای خود را بزرگ دانستن است (مهیار، ۱۳۷۵، ص ۷۱).

مرحوم نراقی در تبیین تواضع آن را از فضایل مهم مربوط به قوه غضبیه می‌داند که عبارت است از: فرد خود را از دیگران برتر نداند (نراقی، ۱۳۸۷، ص ۳۵۸). *ملا احمد نراقی* نیز در تعریف تواضع می‌گوید: «تواضع عبارت است از شکسته نفسی که نگذارد آدمی خود را بالاتر از دیگری ببیند و لازمه آن کردار و گفتاری است که دلالت بر تعظیم دیگران و اکرام ایشان می‌کند» (نراقی، ۱۳۸۶، ص ۲۴۳). تواضع حد وسط تکبر و تذلیل است (طیب، ۱۳۷۸، ج ۱، ص ۹۱). چنان‌که «ضِعْه» کمتر گردانیدن خود است از دیگری در محلی که تحقیر کرده شود و اضعاءت حق شود و تواضع میان این هر دو است. پس فروتنی پسندیده و ضعه ناپسند است و خودپسندی و کبر نکوهیده و عزت نفس، ستوده باشد (دهخدا، ۱۳۷۷، ج ۱۲، ذیل تواضع).

تمپلتن به فرایند «غرقه‌ناشدگی» اشاره دارد که در طی آن، فرد به جایگاه خود در جهان پی می‌برد (Tangney, 2002, p. 412-413). کسی که به درکی از تواضع هدایت شده است، در فهم صرفاً پدیدارشناختی

از جهان متوقف نمی‌ماند. چنین فردی بر اجتماعی گسترده متمرکز است که خود را قسمتی از آن می‌داند. از این منظر، خودسرزنش‌گری، جنبه‌ای از عدم تواضع خواهد بود. تمپلتن ادامه می‌دهد:

تصور کنید کسی که دائم خود و عملکردهایش را سرزنش می‌کند و آنها را ناچیز می‌پندارد. هرچند او به ظاهر در حال اعتراض به خود است، اما در واقع، خود را در کانون توجه و ارزیابی قرار داده است. در کنار وجود تمایل زیاد انسانی نسبت به تمرکز خودمدارانه، افراد دارای تواضع، به دنبال به رسمیت شناختن توانایی‌ها، استعدادها، ارزش و اهمیت دیگران هستند. یکی از نتایج مهم غرقه‌ناشدگی این است که دیگر احساس نیازی به ارتقا و دفاع از اهمیت خود، به بهای ارزیابی دیگران نداریم. بدین ترتیب، توجه ما متوجه بیرون از خود می‌شود و چشم‌هایمان به سوی زیبایی و ظرفیت‌های باز می‌شود که در اطراف ما هستند. از این رو، میز و همکاران اذعان کردند که تواضع، افزایش در ارزشمند دیدن دیگران است و نه کاهش در ارزیابی خود (Means, 1990, p. 214).

عناصر کلیدی تواضع به نظر تانگنی عبارتند از:

- ارزیابی دقیق از توانایی‌ها و دستاوردها (نه اعتماد به نفس پایین یا خودسرزنش‌گری)؛
- توانایی اذعان به اشتباهات، نواقص، خلأهای موجود در دانش، و محدودیت‌ها (اغلب در برابر یک قدرت برتر)؛
- باز بودن نسبت به ایده‌های جدید، اطلاعات متناقض و توصیه‌ها؛
- حفظ توانایی‌ها و موفقیت‌ها (جایگاه فرد در جهان) در چشم‌انداز واحد؛
- تمرکز نسبتاً کم بر خود، خودفراموشی، به رسمیت شناختن فرد به‌عنوان بخشی از یک جهان وسیع‌تر؛
- درک ارزش همه چیز و راه‌های مختلفی که افراد و اشیا می‌توانند به جهان ما کمک کنند (Tangney, 2002, p. 413).

در پاسخ به اینکه چرا تا حدود یک دهه پیش، تواضع در ادبیات علمی، نادیده گرفته شده است؟ در پاسخ می‌توان گفت: دو عامل در این زمینه مطرح است: اول اینکه، مفهوم تواضع در ذهن بسیاری از مردم، با ارزش‌ها و دین در ارتباط است، از این رو، از حیطة علوم تجربی خارج است. دوم اینکه، فقدان یک مقیاس مناسب برای اندازه‌گیری این سازه است (Ibid, p. 411). فقدان ابزار سنجش، یک شکاف آشکار در ادبیات پژوهشی است؛ زیرا بدون روش ارزیابی مورد اطمینان، علم تقریباً متوقف می‌شود (Ibid, p. 413). کمبود تحقیقات تجربی در زمینه ساخت مقیاس تواضع، حیرت‌آور است با اینکه بیش از دو دهه است که تواضع، به‌عنوان یک ویژگی مهم و نیرومند شخصیتی مورد پذیرش واقع شده است (Elliott, 2010, p. 16). از این رو، روان‌شناسان تمایل دارند که ابزارهای سنجش، قوی‌تر و معنادارتر باشند تا بتوانند از این مسیر، به توسعه نظریه‌های خود پردازند (Tangney, 2002, p. 413).

در توضیح اولین گام‌ها در سنجش تواضع، لازم به یادآوری است که رویکرد واژگانی به ساختار شخصیت، بر این فرض استوار بود که مهم‌ترین ویژگی‌های شخصیتی، در کلمات رمزبندی شده است (آقابابایی، ۱۳۹۱). طی دهه ۱۹۹۰، پژوهش‌های واژگانی در زبان‌هایی غیر از انگلیسی انجام شد که تفاوت در بین زبان‌ها را آشکار کرد و به ظهور عامل ششمی در سنجش شخصیت انجامید که در پژوهش‌های اولیه در زبان انگلیسی ظهور نداشت (همان). این عامل با نام «صدقت- فروتنی» و با اصطلاحاتی چون صادق، منصف، فروتن و بی‌ادعا مشخص شده است (همان). لی و اشتون، این عامل را شامل چهار رگه صدقت، انصاف، پرهیز از حرص و فروتنی دانستند (Davis, 2011, p. 146). گام بعدی در رویکرد صفات برداشته شد که صفت فروتنی را از صفات عامل موافق بودن در سنجش شخصیتی (NEO) معرفی می‌کرد (فتحی‌آشتیانی، ۱۳۸۸، ص ۴۵). این صفت، معرف افرادی بود که دارای توانایی نادیده گرفتن منافع خود هستند و ضرورتاً کمبود اعتماد به نفس ندارند. افراد دارای نمرات پایین از این بخش پرسش‌نامه، افرادی متکبر هستند که فکر می‌کنند استثنائی می‌باشند (همان). امونس اقدام به اندازه‌گیری تواضع با استفاده از شیوه خودگزارش‌دهی کرد (Emmons, 1984). وی از مؤلفه‌های حالت و گرایش استفاده نمود. نتایج اولیه نشان داد که مقیاس امونس، از اعتبار درونی مناسبی برخوردار نیست (Tangney, 2002, p. 414). تلاش‌های بعدی برای ساخت مقیاس‌های خودگزارش‌دهی (Tangney, 2000؛ Exline, 2008) نیز فاقد روایی و دارای اعتبار کم بوده است (Elliott, 2010, p. 14). کانز معتقد است: ماهیت خودانکاری تواضع، سنجش آن را به‌ویژه با شیوه خودگزارش‌دهی را دشوار می‌کند (Ibid). مشکل در ارزیابی تواضع، وجود نظرات متفاوتی در درک دقیق تواضع است. اگر کسی خود را متواضع گزارش نمود، آیا او لزوماً متواضع است؟ (Ibid, p. 13).

اکسلاین و همکاران، یک تکنیک تجربی برای سنجش میزان تواضع ارائه نمودند. آنها با ایجاد موقعیت آماده برای تحریک حس تواضع، از شرکت‌کنندگان خواستند که بین «احساس تواضع» و «احساس مهم بودن خود» تمایز قائل شوند. اشکالاتی که در نتایج اولیه مشخص شد، این بود که برداشت بسیاری از افراد از دو موقعیت، بسیار متفاوت بود. ضمن اینکه اغلب، موقعیت انتخاب تواضع، موقعیت‌هایی بود که فرد احساس تحقیر یا شرم داشت. البته پاسخ‌های درست، اما کمی هم وجود داشت که موقعیت تواضع، به درستی تشخیص داده شده بود مانند جایی که خودفراموشی یا دیدن خود، به‌عنوان بخشی از یک کل وسیع، ایجاد شده بود (Tangney, 2002, p. 414).

از نظر الیوت، اولین پژوهش جدی در جهت تولید ابزار ارزیابی تواضع، مقیاس بسته‌پاسخ اکسلاین و گیر است که درک افراد از تواضع (حالت تواضع) را در موقعیت‌های ارائه شده نشان می‌داد (Elliott, 2010, P. 14).

درباره تکبر و تواضع، با استفاده از روش توصیفی و با رجوع به قرآن کریم و متون دست اول روایی، داده‌های موردنیاز، استخراج سپس دسته‌بندی و مورد بررسی قرار گرفت و برای ارزیابی روایی مقیاس اسلامی تکبر- تواضع، از روش پیمایشی استفاده شده است.

**جامعه و حجم نمونه:** جامعه آماری این پژوهش، از دانشجویان دانشگاه آزاد اسلامی واحد خمین، با حجم ۱۱۰۰ نفر و طلاب حوزه علمیه دامغان، با حجم ۸۵ نفر است. حجم نمونه ۴۷۵ نفری پژوهش حاضر (شامل ۳۹۶ دانشجو و ۷۹ طلبه)، اعدادی بیش از حجم نمونه پیشنهادی (۲۸۵ و ۷۰ نفر) جدول کرجسی و مورگان است. بدین ترتیب، خطای نمونه‌گیری به حداقل رسیده و براساس آزمون کفایت نمونه‌برداری، این تعداد نمونه برای انجام تحلیل عاملی معنادار می‌باشد. میانگین سنی شرکت‌کنندگان در این پژوهش، ۲۵/۱۱ سال ( $SD=5/61$ ) و ۷۹/۶ درصد افراد، زن و ۲۰/۴ درصد از آنها مرد بودند. همه شرکت‌کنندگان، دارای تحصیلات دانشگاهی (۴۸/۶٪ فوق‌دیپلم، ۴۶/۳٪ لیسانس و ۵٪ فوق‌لیسانس و بالاتر) بودند و ۱۶/۶ درصد از آنها علاوه بر تحصیلات دانشگاهی، تحصیلات حوزوی هم داشتند (۴/۶٪ سطح مقدماتی، ۳/۸٪ سطح یک، ۷/۸٪ سطح دو و ۰/۴٪ سطح سه). ۶۵/۷ درصد از شرکت‌کنندگان مجرد و ۳۴/۳ درصد از آنها متأهل بودند.

**ابزار پژوهش:** برای انجام این پژوهش، از مقیاس پژوهشگر ساخته تکبر- تواضع استفاده شد. این مقیاس، نخستین بار توسط پژوهشگر جهت سنجش صفات اخلاقی تکبر و تواضع براساس منابع اسلامی طراحی و ساخته شده است. فرایند ساخت این مقیاس به شرح زیر می‌باشد.

۱. شناسایی و مطالعه منابع اسلامی مربوط به تکبر و تواضع، دسته‌بندی و مفهوم‌شناسی آنها: در این مرحله، آیات و روایاتی از پیامبر اکرم ﷺ و اهل بیت علیهم‌السلام که به توصیف، علت‌شناسی و تبیین آثار مفاهیم «کبر» و «تواضع» پرداخته‌اند، بررسی شد.
۲. بررسی تطابق مستندات با مفاهیم: در این مرحله، میزان تطابق گزاره‌های دینی با مفاهیم به معرض رأی ۱۵ نفر از کارشناسان علوم اسلامی (سطوح عالی) و روان‌شناسی (کارشناسی ارشد و دکتری) درآمد که نظر خود را در جدولی با لیکرت ۵ درجه‌ای درج می‌کردند.
۳. طراحی گویه‌ها براساس مفاهیم، مستندات و ارائه آنها به کارشناسان برای سنجش روایی محتوا: گویه‌های اولیه مقیاس اسلامی تکبر- تواضع، شامل ۷۷ عبارت بود که برای ۲۳ مفهوم طراحی گردید. سپس، برای بررسی روایی وابسته به محتوا، از دیدگاه ۱۵ نفر از کارشناسان علوم اسلامی و روان‌شناسی استفاده شد. آنها با استفاده از یک لیکرت ۵ درجه‌ای، میزان موافقت یا مخالفتشان را اعلام نموده و گویه پیشنهادی خود را ثبت نمودند.

پژوهش‌های دوم (Rowatt, & et al, 2002) و سوم (Rowatt, & et al, 2006)، تلاش کردند تا با استفاده از روشی ناآشکار، گرایش به تواضع را بسنجند. پژوهش چهارم (Gregg, & et al, 2008) نیز آخرین تلاش در این زمینه است. این پژوهش، سعی کرده است با تعیین یک مفهوم انتزاعی و استفاده از مفهوم فروتنی، به سنجش تواضع بپردازد. نف نیز با توسعه مقیاس شفقت نسبت به خود تلاش کرد تواضع را ارزیابی نماید (Elliott, 2010, p. 14). کاترین دالزگارد، پرسش‌نامه‌ای برای بررسی ویژگی‌های اخلاقی کودکان تهیه نمود که دو متغیر آن، به سنجش تواضع اختصاص دارد (Seligman, 2002, p. 84).

از آنجاکه سنجش تواضع براساس آنچه هست، دشوار است. برخی (Exline, & et al, 2004) تلاش کرده‌اند آن را براساس آنچه نیست، (به‌عنوان نمونه، سنجش تواضع، با استفاده از سنجش میزان خودشیفتگی) ارزیابی کنند (Elliott, 2010, p. 14). نمرات بالای خودشیفتگی، نشان‌دهنده رقابت‌جویی (Watson, & et al, 1997)، سلطه‌گری (Emmons, 1984) و برتری‌طلبی (Bushman & Baumeister, 1998) است. به نظر می‌رسد این ویژگی‌ها، نقطه مقابل تواضع باشد، اما تفاوت عملکرد حرمت‌خود، اعتماد به نفس و تعالی خود، در خودشیفتگی و تواضع، این نظریه (سنجش تواضع به‌وسیله خودشیفتگی) را مورد خدشه قرار می‌دهد (Elliott, 2010, p. 14).

البوت معتقد است: تاکنون هیچ ابزار دارای اعتبار و روایی، برای سنجش میزان تواضع ساخته نشده است (Elliott, 2010, p. 14). وی در رساله دکتری خود، ابتدا فرمی ۶۰ گویه‌ای را طراحی نموده و بعد از مراحل اجرا بر روی ۲۵۱ دانشجوی دوره کارشناسی و تحلیل نتایج، آن را به ۳۲ و در نهایت ۱۳ گویه، تقلیل داد. ضمن اینکه چهار عامل «گشودگی»، «خودفراموشی»، «خودارزیابی فروتنانه» و «تمرکز بر دیگران» را در تحلیل مقیاس خود، یافت (Ibid, p. 61).

بازبینی پژوهش‌های بومی انجام‌شده در این دو موضوع نشان می‌دهد که این منابع غنی، با نگاه روان‌شناختی تبیین نشده‌اند و تاکنون مقیاسی از منظر اسلام برای سنجش آنها طراحی نشده است. از این رو، تلاش برای ساختن ابزاری بومی و مناسب به منظور سنجش تکبر و تواضع از منظر اسلام، ضروری به نظر می‌رسد. این پژوهش، می‌تواند خلأ موجود در این زمینه را با ارائه یک مقیاس اسلامی تا حدودی برطرف کند و زمینه‌ساز پژوهش‌های بعدی باشد. بنابراین، این پژوهش درصدد پاسخ‌گویی به پرسش‌های زیر است: مؤلفه‌های تکبر و تواضع از دیدگاه آیات و روایات چیست؟ مقیاس اسلامی تکبر- تواضع، از چه ویژگی‌های روان‌سنجی برخوردار است؟

## روش پژوهش

این پژوهش، از دو روش توصیفی و پیمایشی تشکیل شده است. برای جمع‌آوری آموزه‌های دین



عبارتند از: نپذیرفتن حق، ترجیح آبروی خود بر آبروی دیگران، احساس حقارت، تردید در معاد، انکار معاد، غفلت از قیامت، ضعف معرفت به خدا، عدم کنترل خشم، فقدان گذشت، طعن و کنایه به صاحب حق، برتر دانستن ایمان خود نسبت به دیگران، نازیدن به امتیازات بیرونی، ریا، ترک استغفار، عدم نشاط در عبادات، تحقیر دیگران و لذت بردن از مدح و ...

در مرحله سوم، برای ۲۳ مفهوم، ۷۷ گویه طراحی شد. بدین ترتیب، اغلب مفاهیم دارای حداقل ۳ گویه، برخی دارای ۴ گویه بودند. سپس، معرض نظر کارشناسان گذاشته شد و از آنها خواسته شد ضمن دادن امتیاز به گویه‌های موجود، گویه‌های پیشنهادی خود را نیز ثبت نمایند. حاصل این مرحله، انتخاب ۳۱ گویه دارای امتیاز مساوی یا بالاتر از ۴ (۷۵٪) بود.

در مرحله چهارم، ۳۱ گویه مذکور، جهت دریافت روایی محتوا، با استفاده از لیکرت ۴ درجه‌ای، در معرض نظر کارشناسان قرار گرفت. میانگین نمرات کارشناسان ۳/۷۷ (از ۴) بوده که موافقت ۹۴/۳۸ درصدی آنها با تناسب بین گویه‌ها و مستندات روایی را نشان می‌دهد. از این رو، این مقیاس از روایی محتوای قوی برخوردار است.

برای بررسی میزان توافق نظرات کارشناسان، درباره روایی محتوا از شاخص آماری ضریب تطابق کندال، آزمون معناداری خی دو و آزمون تعقیبی ویل کاکسون استفاده شده است. ضریب تطابق کندال ۰/۲۸۲ و مقدار خی دو ۳۷/۱۶۱ در سطح معناداری ۰/۰۲۳، نشان‌دهنده توافق مناسب و معنادار کارشناسان در مورد تطابق ۳۱ گویه نهایی با مستندات اسلامی می‌باشد. وجود مفروضه آزمون تعقیبی ویل کاکسون ( $P < ۰/۰۰۵$ ) نیز یافته فوق را مورد تأیید قرار داد.

حاصل عملیات مرحله پنجم، همبستگی میان نمرات آزمون و بازآزمون مقیاس اولیه و ۳۱ گویه‌ای تکبر - تواضع بوده، که با فاصله ۲ هفته، بین ۵۰ دانشجوی و طلبه به صورت پایلوت (ضربتی) اجرا شد. پاسخ‌نامه یک طیف ۴ گزینه‌ای، بدون حد وسط بود تا از انباشت نمره‌ها در وسط جلوگیری شود. مقایسه نتایج این دو آزمون، همبستگی بالایی آنها و در نتیجه، اعتبار قوی آزمون را نشان می‌دهد ( $r = ۰/۸۵۷, P < ۰/۰۰۰۱$ ). افزون بر این، به این وسیله، برخی گویه‌های که از همبستگی کمتری با نمره کل آزمون برخوردار بود، یا از سوی شرکت‌کنندگان دشوار تشخیص داده شده بود، اصلاح شد.

در مرحله ششم، پس از اجرای نهایی مقیاس اسلامی تکبر - تواضع در میان ۴۷۵ نفر از شرکت‌کنندگان، به منظور سنجش روایی سازه و نیز شناسایی و تعیین عوامل تشکیل‌دهنده مقیاس، از روش تحلیل عاملی استفاده شد. پیش از اجرای تحلیل عوامل، برای اینکه معلوم شود حجم نمونه انتخاب شده، متناسب روش تحلیل عاملی می‌باشد، از آزمون کرویت بارتلت و کفایت نمونه‌برداری به

۴. ارائه گویه‌های برگزیده و ارائه آنها به کارشناسان برای سنجش روایی محتوا: در این مرحله، از میان ۷۷ گویه ارائه شده در مرحله قبل و گویه‌های پیشنهادی کارشناسان، ۳۱ گویه دارای امتیاز مساوی یا بالاتر از ۴ (۷۵٪)، انتخاب شد و بار دیگر برای دریافت روایی محتوا، با استفاده از لیکرت ۴ درجه‌ای، در معرض نظر شش نفر از کارشناسان علوم اسلامی و روان‌شناسی قرار گرفت.

۵. آزمون - بازآزمون: در این مرحله، پرسش‌نامه اولیه تکبر - تواضع، که شامل ۳۱ گویه بود، با فاصله ۲ هفته، بین ۵۰ دانشجو و طلبه به صورت ضربتی اجرا شد. مقایسه این دو آزمون، همبستگی بالایی آنها و در نتیجه اعتبار قوی آزمون را نشان داده ( $r = ۰/۸۵۷, P < ۰/۰۰۰۱$ ). افزون بر این، به این وسیله، برخی گویه‌های که همبستگی کمتری نسبت به نمره کل آزمون برخوردار بود، یا از سوی شرکت‌کنندگان دشوار تشخیص داده شده بود، اصلاح شد.

۶. اجرای گسترده: در این مرحله آزمون ۳۱ گویه‌ای، در میان ۵۰۰ دانشجوی دانشگاه آزاد اسلامی شهر خمین و طلبه حوزه علمیه شهر دامغان اجرا شد. پس از کنار گذاشتن پاسخ‌های ناقص، ۴۷۵ پاسخ‌نامه وارد مرحله تحلیل شد.

روش گردآوری اطلاعات: با استفاده از داده‌ها و مبانی مربوط به تکبر و تواضع، براساس آیات و روایات و با مطالعه کتاب‌ها و پژوهش‌های روان‌شناسی در این موضوع، به‌ویژه در زمینه آزمون‌سازی، ساخت مقیاس اسلامی تکبر - تواضع در دستور کار قرار گرفت. در این بخش، به‌منظور سنجش و اندازه‌گیری تکبر و تواضع با توجه به مؤلفه‌های به‌دست آمده، آزمونی اولیه طراحی و ساخته شد.

برای گردآوری اطلاعات، محقق با مراجعه به کلاس‌های طلاب و دانشجویانی که پیش‌تر به‌طور تصادفی خوشه‌ای انتخاب شده بودند و با ارائه توضیحات لازم درباره اهداف پژوهش و نحوه پاسخ‌دهی به پرسش‌های آزمون، پرسش‌نامه به آزمودنی‌ها ارائه و از آنها خواسته شد پس از خواندن شیوه‌نامه کتبی آن، با دقت به گزاره‌ها پاسخ دهند و مشخصات جمعیت‌شناختی همچون سن، جنس، مقطع و رشته تحصیلی و نیز وضعیت تأهل خود را درج کنند. از ۵۰۰ پرسش‌نامه توزیع شده، در نهایت تعداد ۴۷۵ پرسش‌نامه با پاسخ کامل، به کمک برنامه SPSS نمره‌گذاری و تجزیه و تحلیل شد. برای انجام تحلیل عاملی تأییدی نیز از نرم‌افزار AMOS استفاده شد.

### یافته‌های پژوهش

در مرحله اول و دوم، ۳۳ مفهوم به‌دست آمد که همراه مستندات، مورد بررسی کارشناسان قرار گرفت. حذف مفاهیمی با نمره‌ای کمتر از ۴ (۷۵٪)، منجر به کاهش مفاهیم به ۲۳ عدد شد. برخی از این مفاهیم

جدول ۲: عوامل ۴ گانه مقیاس اسلامی تکبر - تواضع و بار عاملی آنها

عدم پذیرش/ پذیرش دیگران			
ردیف	گویه	عبارت	بار عاملی
۱	۲۰	نسبت به برخی افراد، ایمان قوی‌تری دارم.	۰/۶۰۸
۲	۱۹	چون مرتکب برخی گناهان نمی‌شوم، پس از کسانی که مرتکب آنها می‌شوند بهترم.	۰/۵۶۱
۳	۲۴	دوست دارم هنگام طی یک مسیر یا دیگران، در صف اول یا جلوتر از آنها باشم.	۰/۵۰۰
۴	۸	لزومی ندارد اولین کسی باشم که سلام می‌کند.	۰/۴۹۵
۵	۲۵	از اینکه دیگران کارها و وظایف شخصی من را انجام دهند، خوشحال می‌شوم.	۰/۴۰۱
۶	۲۲	ایرادی ندارم که انسان به خاطر امتیازاتی که دارد، به خود بی‌الد.	۰/۳۴۴
هیجان و معرفت دینی			
۷	۵	دلیلی ندارد عالمی بعد از مرگ وجود داشته باشد.	۰/۷۱۶
۸	۱۰	گاهی به قدرت و تسلط خدا بر همه امور عالم، شک می‌کنم.	۰/۵۷۷
۹	۶	به آخرت، قیامت و اتفاقاتی که در آن روی خواهند داد، فکر نمی‌کنم.	۰/۵۷۴
۱۰	۳۰	احساس خوبی برای انجام دادن واجبات دینی (نماز، روزه و...) ندارم.	۰/۵۲۲
احساس حقارت/ عزت نفس			
۱۱	۴	اگر می‌توانستم، اغلب ویژگی‌هایم را تغییر می‌دادم.	۰/۵۶۷
۱۲	۱۴	وقتی عصبانی می‌شوم، معمولاً نمی‌توانم خودم را کنترل کنم.	۰/۵۵۲
۱۳	۱۵	از آنچه هستم، متنفرم.	۰/۵۴۳
۱۴	۱	گاهی با اینکه حق با طرف مقابل است، روی نظر خودم پافشاری می‌کنم.	۰/۵۲۷
۱۵	۲	حفظ آبروی خودم، مهم‌تر از حفظ آبروی دیگران است.	۰/۴۶۸
۱۶	۱۸	گاهی وقتی حق با من نیست، سعی می‌کنم با طعن و کنایه به طرف مقابل، موضوع را عوض کنم.	۰/۴۶۶
۱۷	۲۷	اطرافیانم معتقدند که من، بیشتر اوقات با گفته‌ها یا رفتارهایم، دیگران را تحقیر می‌کنم.	۰/۴۶۱
۱۸	۳	متواضع بودن در برابر دیگران، باعث می‌شود که آنها تو را تحقیر کنند.	۰/۴۲۷
۱۹	۲۳	خیلی وقت‌ها فکر می‌کنم حتی دوستانم هم مرا درک نمی‌کنند.	۰/۴۱۳
۲۰	۱۳	نمی‌توانم با کسی که به من بدی کرده، رفتار خوبی داشته باشم.	۰/۳۷۵
نیاز به تأیید اجتماعی / خودبستگی			
۲۱	۲۸	از اینکه دیگران متوجه شوند کارهای خوبی انجام داده‌ام، خوشحال می‌شوم.	۰/۶۷۲
۲۲	۳۱	اینکه دیگران از من تعریف کنند، احساس خیلی خوبی برایم ایجاد می‌کند.	۰/۶۴۶
۲۳	۱۶	برخورد بد دیگران، برای مدت‌ها در ذهنم می‌ماند.	۰/۳۰۱

همان‌گونه که جدول شماره ۲ بیان می‌کند، بار عاملی گویه‌ها در طیفی بین ۰/۷۱۶ تا ۰/۳۰۱ قرار دارد و نمایانگر ۴ عامل است. عامل اول، عدم پذیرش دیگران (در تکبر) و پذیرش دیگران (در تواضع) است که ۶ گویه را به خود اختصاص داده و بار عاملی آنها در دامنه ۰/۶۰۸ تا ۰/۳۴۴ قرار دارد. عامل دوم، هیجان و معرفت دینی (در تکبر و تواضع) است که ۴ گویه را به خود اختصاص داده و بار عاملی‌ای بین ۰/۷۱۶ تا ۰/۵۲۲ دارد. عامل سوم، احساس حقارت (در تکبر) و احساس عزت نفس (در تواضع) است که بیشترین تعداد گویه‌های مقیاس (۱۰ گویه) را داراست. دامنه بار عاملی گویه‌های این عامل، از ۰/۵۶۷ تا ۰/۳۷۵ است. آخرین عامل اکتشافی این مقیاس نیز نیاز به تأیید اجتماعی (در تکبر) و خودبستگی (در تواضع) است که با ۳ گویه، کم‌حجم‌ترین عامل بوده و دارای دامنه بار عاملی ۰/۶۷۲ تا ۰/۳۰۱ است.

روش KMO استفاده شد. شاخص کفایت نمونه‌برداری برابر با ۰/۸۴۳ می‌باشد. در نتیجه، حجم نمونه موردنظر برای تحلیل عوامل مناسب است. همچنین، نتایج آزمون کرویت بارتلت، با درجه آزادی ۲۵۳ و مجذور کای ۲۲۹۴/۰۱۱ در سطح  $P < ۰/۰۰۰۱$  معنادار است. بنابراین، ماتریس همبستگی متغیرها، ماتریس واحدی نیست و می‌توان بر پایه این داده‌ها، به استخراج عامل‌ها اطمینان کرد.

نتایج تحلیل اعتبار برای مشخص شدن گویه‌های مناسب برای ورود به تحلیل عاملی نشان داد که با حذف ۸ گویه، اعتبار مقیاس (آلفای کرونباخ) به حداکثر خود خواهد رسید. در جدول ۱ میانگین و انحراف استاندارد ۲۳ گویه، همبستگی با نمره کل و تأثیر حذف هریک از گویه‌ها در آلفای کرونباخ ارائه شده است. همان‌گونه که مشاهده می‌شود، میان گویه‌ها با نمره کل مقیاس همبستگی‌های معناداری در سطح  $P < ۰/۰۱$  در دامنه‌ای از  $r = ۰/۳۰۶$  (گویه شماره ۵) تا  $r = ۰/۵۸۱$  (گویه شماره ۱) وجود دارد.

جدول ۱: مشخصه‌های آماری گویه‌های مقیاس تکبر - تواضع؛

همبستگی گویه‌ها با نمره کل و تأثیر حذف هریک از گویه‌ها در آلفای کرونباخ ( $n = ۴۷۵$  و  $P < ۰/۰۱$ )

گویه	M	SD	همبستگی با نمره کل	آلفای کرونباخ در صورت حذف گویه
۱	۲/۳۵	۰/۹۱	**۰/۵۸۱	۰/۸۲۵
۲	۲/۰۴	۰/۸۸	**۰/۴۵۸	۰/۸۳۰
۳	۲/۲۵	۰/۸۳	**۰/۴۴۲	۰/۸۳۰
۴	۲/۶۹	۰/۹۰	**۰/۳۹۴	۰/۸۳۱
۵	۱/۴۷	۰/۷۱	**۰/۳۰۶	۰/۸۳۷
۶	۱/۷۳	۰/۷۹	**۰/۳۵۹	۰/۸۳۶
۷	۲/۰۹	۰/۹۴	**۰/۴۸۲	۰/۸۳۰
۸	۱/۶۳	۰/۸۲	**۰/۵۱۳	۰/۸۳۰
۹	۲/۴۶	۰/۸۸	**۰/۵۶۲	۰/۸۲۷
۱۰	۲/۵۸	۰/۸۴	**۰/۵۰۲	۰/۸۲۸

بعد از حذف گویه‌های هشت‌گانه، برای بررسی روایی درونی مقیاس، از روش دونیمه‌سازی استفاده شد. براساس نتایج به‌دست‌آمده از ضریب آلفای نیمه اول (۰/۷۸۹)، ضریب نیمه دوم (۰/۷۲۴)، ضریب همبستگی تواضع از اعتبار درونی سطح بالایی برخوردار است. برای تعیین و تحلیل عوامل، از تحلیل عاملی به روش «مؤلفه‌های اصلی»، «چرخش واریماکس»، به همراه «بهنجارسازی کایزر» استفاده شد. در مرحله اول تحلیل عاملی، به منظور تعیین تعداد عامل‌های اصلی از ملاک ارزش‌های ویژه بزرگ‌تر از ۱ استفاده شد. بر این اساس، برای مقیاس اسلامی تکبر و تواضع، تعداد چهار عامل نمایان شد. پس از تعیین تعداد عامل‌های اصلی (۴ عامل)، پیش از آنکه تفسیر شوند، به‌منظور ساده‌تر و قابل‌فهم‌تر کردن ساختار عاملی، عامل‌های مذکور انتخاب و چرخش متعامد به شیوه واریماکس بر روی آنها اجرا شد که جدول ۲ نمایانگر گویه‌های هر عامل و بار عاملی آنهاست.

بنابراین، ایجاد ارتباط میان چنین خطاهایی نه تنها به اعتبار عاملی پرسش نامه لطمه نمی زند، بلکه بازنمایی واقعی تری از داده‌ها فراهم می‌کند. از این رو، از این روش برای افزایش برازش مدل استفاده شد. همان‌گونه که در جدول ۵ نیز منعکس شده است، با الحاق خطاها، شاخص‌های برازندگی برازش مناسب مدل را نشان می‌دهند ( $\chi^2/df < 3$ )،  $GFI > 0/9$ ،  $CFI > 0/8$  و  $RMSEA < 0/08$  (Meyers & et all, 2006, p. 650).

جدول ۵: شاخص‌های برازندگی در تحلیل عاملی تأییدی

شاخص‌ها*				
مدل	$\chi^2/df$	GFI	CFI	RMSEA
مدل چهار عاملی	۱/۱۵۱	۰/۹۹۷	۰/۹۹۶	۰/۰۳۷

( $\chi^2/df$ ) = مجذور کای چهار شده، GFI = شاخص نیکویی برازش، CFI = شاخص برازش تطبیقی، RMSEA = ریشه دوم میانگین خطای تقریب

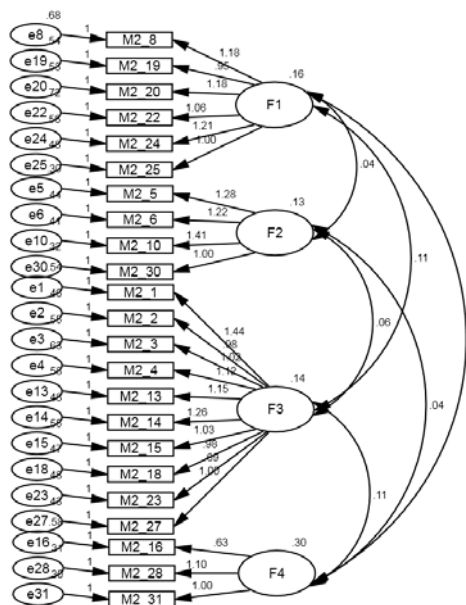

شکل ۱- الگوی پیشنهادی مربوط به مقیاس تکبر - تواضع

### بحث و نتیجه‌گیری

هدف این پژوهش، ساخت آزمون سنجش تکبر و تواضع بر اساس شاخص‌ها و ویژگی‌های استخراج شده از منابع معتبر اسلامی (قرآن و روایات) و همچنین بررسی ویژگی‌های روان‌سنجی آن بوده است. بدین منظور، آیات و روایات ناظر به مفاهیم تکبر و تواضع و مفاهیم نزدیک به آنها، استخراج، دسته‌بندی و مفهوم‌سازی شده و وارد مرحله ساخت گویه شد. همراهی نظر کارشناسان در سه مرحله تطابق مفاهیم با مستندات، تطابق گویه‌های با مفاهیم و مستندات و تطابق ۳۱ گویه نهایی با اهداف ساخت مقیاس، روایی محتوای این مقیاس را در سطح بالایی تأیید نمود. اجرای مقیاس اولیه به صورت آزمون-بازآزمون، در فاصله زمانی مشخص در میان نمونه ثابت و همبستگی بالای این دو مرحله، قوت اعتبار این مقیاس را مورد تأیید قرار داد.

روش محاسبه آلفای کرونباخ، از دیگر روش‌های بررسی اعتبار درونی مقیاس است. نتایج این بررسی در مورد مقیاس اسلامی تکبر- تواضع و زیرمقیاس‌های آن، در جدول ۳ قابل مشاهده است.

جدول ۳: نتایج بررسی همسانی درونی با ضریب آلفای کرونباخ

عوامل	آلفای کرونباخ
نیاز به تأیید اجتماعی / خودبستگی	زن ۰/۵۸۷
	مرد ۰/۷۵۰
	کل ۰/۶۳۲
کل مقیاس	زن ۰/۸۱۵
	مرد ۰/۸۸۶
	کل ۰/۸۳۷

عوامل	آلفای کرونباخ
عدم پذیرش / پذیرش دیگران	زن ۰/۶۱۶
	مرد ۰/۷۴۷
	کل ۰/۶۵۸
هیجان و معرفت دینی	زن ۰/۶۵۳
	مرد ۰/۷۲۸
	کل ۰/۶۷۰
احساس حقارت / عزت نفس	زن ۰/۷۳۳
	مرد ۰/۸۲۸
	کل ۰/۷۵۹

ضریب آلفای کرونباخ کل مقیاس برابر با ۰/۸۳۷ محاسبه شد ( $M=51/34$  و  $SD=8/89$ )، که بیانگر همسانی درونی مناسب این مقیاس است. ضریب آلفای کرونباخ برای مردان،  $M=49/37$  و  $SD=10/66$  و برای زنان،  $M=51/85$  و  $SD=8/32$  به دست آمد. ضریب آلفای کرونباخ، برای چهار عامل عدم پذیرش، پذیرش دیگران، هیجان و معرفت دینی، احساس حقارت، عزت نفس و نیاز به تأیید اجتماعی، خودبستگی به ترتیب ۰/۶۵۸، ۰/۶۷۰، ۰/۷۵۹ و ۰/۶۳۲ است. جدول ۴ نشانگر رابطه بین عوامل با یکدیگر و با کل مقیاس است.

جدول ۴: همبستگی بین عوامل و کل مقیاس ( $n=475$ ;  $P < 0/01$ )

۴	۳	۲	۱	
			۱	۱. تکبر - تواضع
		۱	۰/۷۵۰**	۲. عدم پذیرش / پذیرش دیگران
	۱	۰/۲۲۰**	۰/۵۶۸**	۳. هیجان و معرفت دینی
۱	۰/۳۴۵**	۰/۵۱۴**	۰/۸۲۸**	۴. احساس حقارت / عزت نفس
۰/۳۷۸**	۰/۲۴۳**	۰/۳۰۰**	۰/۳۸۳**	۵. نیاز به تأیید اجتماعی / خودبستگی

نتایج جدول ۴ بیانگر رابطه نسبتاً قوی عوامل با کل مقیاس است. همبستگی عامل‌ها با یکدیگر کم است که نشان‌دهنده استقلال عامل‌ها از یکدیگر و اعتبار پرسش‌نامه است. برای بررسی روایی سازه مقیاس اسلامی تکبر- تواضع، تحلیل عاملی تأییدی به روش بیشینه درست‌نمایی با استفاده از نسخه ۲۰ نرم‌افزار آماری AMOS انجام شد. مدل پیشنهادی، مدلی متشکل از چهار عامل است (شکل ۱). همان‌گونه که در جدول ۵ مشاهده می‌شود، شاخص‌های برازش بیانگر آن هستند که این مدل از برازندگی خوبی برخوردار است. بررسی خروجی‌های AMOS نشان داد که با برقراری ارتباط میان برخی خطاها، می‌توان شاخص‌های برازندگی را بهبود بخشید. به اعتقاد بتلر و چو (۱۹۸۷) و بتلر (۱۹۸۸)، عدم همبستگی میان کلیه خطاها در یک الگو، به ندرت با داده‌های واقعی تناسب دارد.

## منابع

مقدسی، ابن قدامه (۱۳۹۸ق)، *مختصر منهاج القاصدين*، دمشق، شعيب.

ابن منظور، محمد بن مكرم (۱۴۱۴ق)، *لسان العرب*، بيروت، دارصادر.

آقابابای، ناصر (۱۳۹۱)، «رابطه صداقت و فروتنی با شخصیت، دین، و بهزیستی فاعلی»، *روانشناسی و دین*، سال پنجم، ش ۳، ص ۲۵-۴۰.

تجلیل، جلیل و زهرا ایرانمنش، «آموزه‌های اخلاقی در متون روایی و غیرروایی» (۱۳۹۰)، *پژوهش‌نامه ادبیات تعلیمی*، سال سوم، ش ۱۱، ص ۱-۲۷.

تهانوی، محمد (۱۸۶۲)، *کشاف اصطلاحات الفنون*، کلکته، چاپ محمد وجیه و دیگران.

جمعی از نویسندگان (۱۴۱۸ق)، *موسوعة نضرة النعم فی أخلاق الرسول الکریم*، جده، دار الوسيلة للنشر و التوزیع.

حسینی همدانی، محمدحسین (۱۴۰۴)، *انوار درخشان*، تهران، کتاب‌فروشی لطفی.

حسینی شریف، علی، «ذایل اخلاقی و نسبت آنها با ذات آدمی» (۱۳۹۰)، *مطالعات اسلامی (فلسفه و کلام)*، سال چهل و سوم، ش ۸۷، ص ۳۳-۶۰.

داورپناه، ابوالفضل (۱۳۷۵)، *انوار العرفان فی تفسیر القرآن*، تهران، صدر.

دهخدا، علی اکبر (۱۳۷۷)، *لغت‌نامه*، تهران، دانشگاه تهران.

راغب اصفهانی، حسین بن محمد (۱۳۴۰)، *آفرینش و خوشبختی دو جهان*، تبریز، کتاب‌فروشی ابن سینا.

\_\_\_\_\_ (۱۳۷۵)، *ترجمه و تحقیق مفردات الفاظ قرآن*، تهران، مرتضوی.

\_\_\_\_\_ (۱۴۰۷ق)، *الذریعة الی مکارم الشریعة*، قاهره، ابویزید عجمی.

طیب، عبدالحسین (۱۳۷۸)، *اطیب البیان فی تفسیر القرآن*، تهران، اسلام.

غزالی، محمد بن محمد (۱۳۶۸)، *احیاء علوم الدین*، تهران، بی‌نا.

فتحی آشتیانی، علی (۱۳۸۸)، *آزمون‌های روان‌شناختی، ارزشیابی شخصیت و سلامت روان*، تهران، بعثت.

فراهیدی، خلیل بن احمد (۱۴۰۵ق)، *العین*، قم، دارالهجره.

قمی، شیخ عباس (۱۴۱۶ق)، *سفینة البحار و مدینة الحکم والآثار*، تهران، اسوه.

مصطفوی، حسن (۱۳۶۰)، *التحقیق فی کلمات القرآن الکریم*، تهران، بنگاه ترجمه و نشر کتاب.

معین، محمد (۱۳۸۸)، *فرهنگ فارسی*، تهران، امیرکبیر.

مقدس اردبیلی، احمد بن محمد (۱۳۷۵)، *زبدة البیان فی احکام القرآن*، اردبیل، کنگره بزرگداشت مقدس اردبیلی.

مکارم شیرازی، ناصر (۱۳۷۸)، *اخلاق در قرآن*، قم، مدرسه امام علی بن ابیطالب علیه السلام.

مهبیار، رضا (۱۳۷۵)، *فرهنگ ابجدی الفبائی*، تهران، اسلامی.

پس از اجرای گسترده مقیاس در نمونه ۴۷۵ نفری دانشجویان و طلاب، نتایج بررسی اعتبار درونی براساس محاسبه آلفای کرونباخ کل مقیاس و هر گویه، نشان داد که حذف ۸ گویه از ۳۱ گویه، موجب رسیدن این ضریب اعتبار به حداکثر خود (۰/۸۳۷) خواهد بود. نتایج آزمون دونیمه‌سازی نیز قوت اعتبار (همسانی) درونی این مقیاس را مورد تأیید قرار داد. با تحلیل عاملی اکتشافی، چهار عامل به‌دست آمد که برازش مناسب آنها، در تحلیل عاملی تأییدی نیز تأیید شد. افزون بر آن همبستگی تمامی گویه‌ها و عوامل با نمره کل مقیاس، مثبت و معنادار بوده است.

پذیرش دیگران (عامل اول)، به‌معنای به رسمیت شناختن استعدادها، توانایی‌ها و ارزشمندی دیگران است. در مقابل، عدم پذیرش دیگران، نوعی خودبرتربندی طلبی‌شناختی و رفتاری است که تعامل مثبت و کارآمد با دیگران را با خطر مواجه می‌سازد. پذیرش دیگران، نوعی تمرکز مثبت بر دیگران بدون کاهش در ارزیابی خود است. هیجان و معرفت دینی (عامل دوم) در افراد متکبر به‌معنای ضعف شناختی آنها نسبت به اصول دین و فقدان هیجان لازم در انجام تکالیف و آیین‌های دینی است. درحالی‌که افراد متواضع، از باور مناسبی نسبت به اصل دین برخوردار بوده و هیجان مثبتی هنگام انجام تکالیف و آیین‌های دینی دارند. عامل سوم، که دارای بیشترین گویه مقیاس است، گویای ریشه‌ای‌ترین عامل تکبر و تواضع است. احساس حقارت و خودسرزنش‌گری، که در حوزه‌های فردی افت حرمت خود و عزت نفس را در پی داشته و در حوزه‌های اجتماعی، دفاع خودمحورانه و سازوکارهای دفاعی ناپخته را موجب می‌شود. حال آنکه فرد متواضع، خودارزیابی واقع‌نگرانه‌ای از خود داشته و خود را با تمام استعدادها، توانایی‌ها، ضعف‌ها و نقایص می‌پذیرد. از این‌رو، برخوردهای اجتماعی او نیز از خودمحوری به دور خواهد بود. عامل چهارم، که کمترین گویه‌ها را به خود اختصاص داده است، نشانگر نیاز فرد متکبر به تأییدهای اجتماعی است. چنین فردی که منبع درونی ثابت و قوی برای تولید هیجان مثبت ندارد، تلاش می‌کند این خلأ را در روابط اجتماعی بیابد و در موقعیت‌های ناکام‌کننده این تأیید، به شدت واکنش نشان می‌دهد. افراد متواضع، در مقابل، به دلیل داشتن پایگاه درونی هیجان مثبت، در عین پذیرش دیگران، از خودبستگی هیجانی برخوردارند.

محدودیت پژوهش: از محدودیت‌های این پژوهش، عدم امکان بررسی ویژگی‌های روان‌سنجی آن در نمونه گسترده‌تر طلاب و دانشجویان است. اجرای این مقیاس در نمونه‌های دیگری موجب غنای بیشتر آن خواهد شد.

پیشنهادها: این پژوهش در چارچوب محتوای قرآن و روایات پیامبر اکرم صلی الله علیه و آله و اهل بیت علیهم السلام انجام شد. از این‌رو، اضافه نمودن متون اخلاقی به این چارچوب، به توسعه مفهومی مقیاس کمک خواهد نمود.



- Personality and Social Psychology Bulletin*, v 34, p. 978-992.
- Kunz, G. (2002), Simplicity, humility, and patience. In R. N. Williams and E. E. Gantt (Eds.), *Psychology for the other: Levinas, ethics and the practice of psychology* (p. 118-142), Pittsburgh: Duquesne University Press.
- Lee, K. & Ashton, M.C. (2004), Psychometric properties of the HEXACO personality inventory, *Multivariate Behavioral Research*, v 39, p. 329-358.
- Means, J. R. & et al, (1990), Theory and practice: Humility as a psychotherapeutic formulation, *Counseling Psychology Quarterly*, v 3, p. 211-215.
- Meyers, L.S. & et al, (2006), *Applied Multivariate Research: Design and interpretation*. Translated by: Pashasharifi, H., Farzad, V., RezaKhani, S., Hasanabadi, H. R., EiZanloo, B., Habibi, M. 1391. Tehran: Roshd Publication.
- Neff, K. D. (2003), The development and validation of a scale to measure self-Compassion, *Self and Identity*, v 2, p. 223-250.
- Rowatt, W. C. & et al, (2002), On being holier-than-thou or humbler-than-thee: A social psychological perspective on religiousness and humility, *Journal for the Scientific Study of Religion*, v 41, p. 227-237.
- Rowatt, W. C. & et al, (2006), Development and initial validation of an implicit measure of humility relative to arrogance, *Journal of Positive Psychology*, v 1, p. 198-211.
- Seligman, M.E.P. (2002), *Authentic Happiness: Using the New Positive Psychology to Realize Your Potential for Lasting Fulfillment*. New York: Free Press/ Simon and Schuster.
- Tangney, J. P. (2000), Humility: Theoretical perspectives, empirical findings and directions for future research, *Journal of Social and Clinical Psychology*, v 19, p. 70-82.
- Tangney, J.T. (2002), Humility. Ads in Snyder, C.R. and Lopez, S.J. (2002). *The handbook of positive psychology*. New York: Oxford University Press. p. 411-419.
- Templeton, J. M. (1997), *Worldwide laws of life*. Philadelphia: Templeton Foundation Press.
- Watson, P. J. & et al, (1997), Narcissism and the self as continuum: Correlations with assertiveness and hypercompetitiveness, *Imagination, Cognition and Personality*, v 17, p. 249-259.
- Worthington, E. L. Jr, (2008), Humility: The quiet virtue, *Journal of Psychology and Christianity*, v 27, p. 270-273.
- نراقی، محمدمهدی (۱۳۸۷)، *جامع السعادات*، نجف، بی‌نا.
- نراقی، ملااحمد (۱۳۸۶)، *معراج السعاده*، قم، زهیر.
- ولی‌زاده، ابوالقاسم (۱۳۸۹)، *تحلیل روان‌شناختی حسادت و ساخت آزمون اولیه آن از منظر اسلام*، پایان‌نامه کارشناسی ارشد، روان‌شناسی، قم، مؤسسه آموزشی و پژوهشی امام خمینی علیه السلام.
- ولی‌زاده، ابوالقاسم و مسعود آذربایجانی، «آزمون اولیه سنجش حسادت با تکیه بر منابع اسلامی» (۱۳۸۹)، *روان‌شناسی و دین*، سال سوم، ش ۲، ص ۴۵-۶۰.
- عدی، یحیی (۱۳۶۵)، *تهذیب الاخلاق*، تصحیح و ترجمه و تعلیق محمد دامادی، تهران، مؤسسه مطالعات و تحقیقات فرهنگی.
- Bentler, P.M. & Chou, C. (1987), Practical issues in structural modeling, *Sociological Methods and Research*, v 16, P. 78-117.
- Bentler, P.M. (1988), Comparative fit indexes in structural model, *Psychological Bulletin*, v 107, P. 238-246.
- Bushman, B. J., & Baumeister, R. F. (1998), Threatened egotism, narcissism, self-esteem, and direct and displaced aggression: Does self-love or self-hate lead to violence? *Journal of Personality and Social Psychology*, v 75, p. 219-229.
- Costa, P.T. Jr., & McCrae, R.R. (1992), *NEO PI-R professional manual*. Odessa, FL: Psychological Assessment Resources, Inc.
- Davis, D.E. (2011), *Relational Humility*. Degree of doctor of philosophy, Department of Psychology, University of California.
- Elliott, J.C. (2010), *Humility: Development and analysis of a scale*. Doctor of philosophy degree, The university of Tennessee.
- Emmons, R. A. (1984), Factor analysis and construct validity of Narcissistic Personality Inventory, *Journal of Personality Assessment*, v 48, p. 291-300.
- Emmons, R. A. (1998), *The psychology of ultimate concern: Personality, spirituality, and intelligence*. Unpublished manuscript, University of California at Davis.
- Exline, J. J., & Geyer, A. L. (2004), Perceptions of humility: A preliminary Study, *Self and Identity*, v 3, p. 95-114.
- Exline, J. J. & et al, (2004), Too proud to let go: Narcissistic entitlement as a barrier to forgiveness, *Journal of Personality and Social Psychology*, v 87, p. 894-912.
- Exline, J. J. & et al, (2000), Pride gets in the way: Self-protection works against forgiveness, In J. J. Ex-line (Chair), *Ouch! Who said forgiveness was easy?* Symposium conducted at the annual meeting of the Society for Personality and Social Psychology, Nashville, TN.
- Exline, J.J. (2008), Taming the wild ego. In J.A. Bauer and H.A. Wayment (Eds.), *Transcending self-interest: Psychological explorations of the quiet ego* (p. 53- 62), Washington, DC: American Psychological Association.
- Gregg, A. P. & et al, (2008), *Everyday conceptions of modesty: A prototype analysis*,