

طرح پی‌گردی ششمانی

# برج مجموعه سلیمانیه کرج

زرین تاج شیبانی

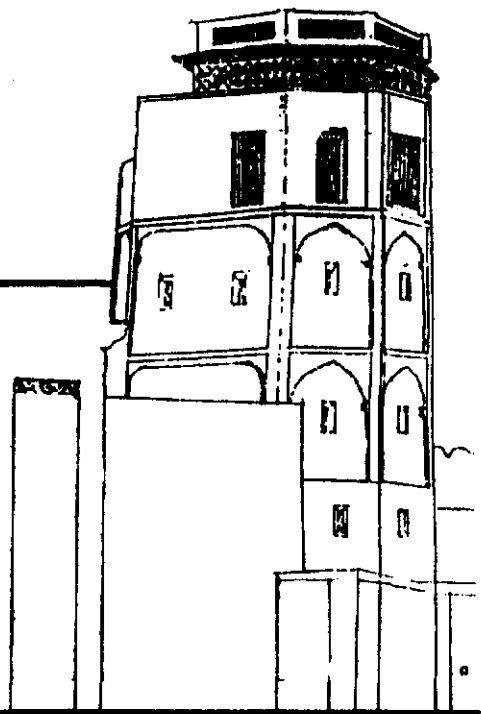

هدف:

در بخش شرقی کاخ سلیمانیه کرج، آثاری از ویرانه‌های بنائی متصل به بنای اصلی باقی مانده است که برحسب شواهد موجود مربوط به بقایای بنائی است ظاهراً "قدیمی‌تر از بنای کاخ، که بنای اصلی (کاخ) با به وجود آوردن تغییرات جزئی به آن اتصال یافته است فضاهای داخلی این بنا در سالهای گذشته ضمن تعمیرات کاخ مورد خاکبرداری قرار گرفته و مشخص شده است. ولی به منظور دستیابی به شکل اصلی و حجم کامل آن و طراحی در زمینه طرح بازسازی که به جهت حفاظت بنای اصلی، ضرورت خواهد داشت اقدام به پی‌گردی و پاکسازی این بخش گردید که گزارش مطالعات، بررسی‌ها و عملیات انجام یافته از نظر خواهد گذشت.

جغرافیای تاریخی منطقه:

شهرستان کرج در ۴۵ کیلومتری غرب تهران واقع و جزء منطقه ساوجبلاغ است این منطقه از شمال محدود است به طالقان و کوههای فشنده، از شرق بهارنگه و غار از جنوب

پیشگفتار

مجموعه سلیمانیه در شکل کامل خود در بردارنده بخش‌های گوناگونی بوده که امروز تنها نامهای عمارت گلشن، ساختمان گساده فرنگی، بیرونی و حرمسرای فتحعلیشاه ساختمان اندرونی، برج بلند، فراش آباد، عمارت در قرمز، باغ انگوری، باغ فراش آباد، باغشاه اول، باغشاه دوم، و باغ فردوس از آنها بر جا مانده است.

بنائی که امروز از آن با عنوان کاخ سلیمانیه یاد می‌شود گوشگی است که اعتبار آن بیشتر به جهت در برداشتن دو دیوار نگاره یا سند تاریخی از سلاطین قاجار است. این اثر یگبار به زبان فارسی توسط آقای دکستر ورجاوند و بار دیگر به زبان آلمانی بوسیله آقای پروفیسور گلایس معرفی شده و نیز از سال ۱۳۴۸ تاکنون به طور مستمر توسط سازمان ملی حفاظت آثار باستانی و بعد سازمان میراث فرهنگی، تحت مرمت‌های استحقاقی و اساسی قرار داشته است.

در دومین بخش از فعالیت‌های انجام یافته در مجموعه در تداوم سیر تعمیرات و در راستای چاره‌اندیشی برای وضعیت نابسامان جبهه شرقی بنا، طرح پی‌گردی و شناسائی برج به اجرا در آمد. آنچه از نظر خواهد گذشت تلاشی است برای دستیابی به پاسخی مناسب در زمینه نحوه برخورد با آن و در انتظار ارائه طریق.

به‌شهریار و از مغرب به‌قزوین. ساوجبلاغ را به‌طور کلی به‌سه قسمت می‌توان تقسیم نمود. قسمت شمالی عبارتست از دامنه کوه‌های طالقان و فشند، قسمت وسطای آن دامنه و حلگه است، که از آب کوه‌های فوق مشروب می‌شود و قسمت سوم کوه‌های القادر و رود القادر است که در جنوب واقع شده است. آب و هوای قسمت شمالی سرد و دو قسمت دیگر نسبتاً معتدلتر می‌باشد (۱).

مرکز منطقه ساوجبلاغ کرج و از قرای مهم آن در قسمت کوهستانی: برغان، کردان، ولیان و فشند و در قسمت جلگه وسطی حصارک، ینگه امام، قاسم‌آباد و سرخاب و در قسمت جنوب نجم‌آباد و اشتهارد است. نقشه ۱ وجود تعداد زیادی تپه‌های باستانی و آثاری چون قلعه دختر شهرستانک، تخت رستم در جنوب کرج، تخت کیکاوس و تخت کعباد و غیره نشانه پیشینه تاریخی گسترده منطقه و دربرداشتن تمدنی موفق است. در دوران اسلامی نیز بنا به‌گفته "ابن‌الاثیر" در قرن پنجم معروف بوده است. ۲ در قرن هشتم هجری "حمدالله مستوفی" از کرج به‌عنوان یکی از توابع طالقان نام می‌برد. ۳ و از دوره صفویه آثاری همچون کاروانسرا و پل شاه عباسی و آثار متعدد دیگر بازمانده است. در دوره قاجاریه بخصوص زمان فتحعلیشاه بر مبنای نوشته‌های تاریخی عموماً "در بازگشت از چمن سلطانیه در این منطقه اقامت می‌گزیده‌اند" ۴ و چمن کمال‌آباد کرج نیز لشکرگاه بوده است. ۵

بنای تاریخی کاخ سلیمانیه در محوطه باغی است با درختان زیبا و کهن که حالا محل استقرار دانشکده کشاورزی می‌باشد. این باغ سلطنتی در شرق شهرستان کرج و در نزدیکی یک کاروانسرای صفوی و امامزاده حسن که آن نیز از بناهای عهد شاه طهماسب صفوی است، واقع شده است.

(نقشه ۲)

بررسی مدارک و نوشته‌ها:

علاوه بر منابع تاریخ ایران در دوران قاجاریه که ذکر آنها در جای خود خواهد آمد، بعضی از غربی‌ها در طی قرن نوزدهم میلادی (سیزدهم هجری قمری) در دوران آبادانی و یا حتی زمانی که آنجا اندک‌اندک رو به‌خرابی می‌رفته از سلیمانیه دیدن کرده‌اند.

اولین شخصی که ذکری از کاخ سلیمانیه به‌میان می‌آورد ژاک‌موریه است که در حدود سال ۱۲۲۴ ه.ق - ۱۸۱۰ میلادی وقتی از کرج عبور می‌کرده می‌گوید:

در کرانه شمالی رودخانه‌ای که نام کرج از آن گرفته شده است صدها عمده را مشغول ساختن قلعه‌ای استوار دیده است که چهار برج و یک قصر بر استواری بنای آن قلعه می‌افزوده است. ۶

چند سال بعد (۱۲۳۴-۱۲۳۷ ه.ق ۱۸۱۷-۱۸۲۰ میلادی) کرپرتر در جریان سفر خود از تبریز به‌تهران در این نقطه اقامت کوتاهی داشته است. او نقل می‌کند جزء ملتزمین رکاب عباس میرزا بود و شاهزاده با پذیرائی ملاحظت‌آمیز در یکی از عمارت‌های مجلل خود او را مفتخر نموده است. می‌گوید که از وسعت بنای این محوطه لذت وافر برداشته است و آنجا را محل وسیعی وصف می‌کند که شامل باغ‌های چند بوده که آب‌های روان به‌سرعت از آنها می‌گذشته است، و دیوارهای بنا به‌شکل ناقص‌های کاملاً صاف و همواری جلوه‌گری می‌کرده است. توجه خاص او بیشتر به‌ساختمانهائی جلب شده است که دورادور آنها حیاط‌هایی وجود داشته و در آن بناها هر طبقه و هرگونه مهمانی را ممکن بوده است منزل دهند. اما عمارت کلاه‌فرنگی که مخصوص پذیرائی‌های تشریفاتی عباس‌میرزا بوده است و اجازه بازدید آنرا به‌او اعطا کرده است: آنچه بیش از هر چیز نظر وی را به‌خود جلب نموده است، درها و پنجره‌هایی

۱- مسعود کیهان، جغرافیای مفصل ایران جلد دوم ص ۳۶۴

۲- کامل ابن‌الاثیر، اخبار مربوط به ایران (باستانی پاریزی)

۳- حمدالله مستوفی، نزهة القلوب ص - ۷۱

۴- روضه‌الصفای ناصری، جلد نهم ص - ۴۹۸ و ۵۷۹

۵- ناسخ‌التواریخ، لسان‌الملک سپهر تهران ۱۳۱۵ ه.ق ص - ۱۸۷.

6 - Morier. A Journ through persia, Amenia, and Asia Minor (London 1812) P.192.

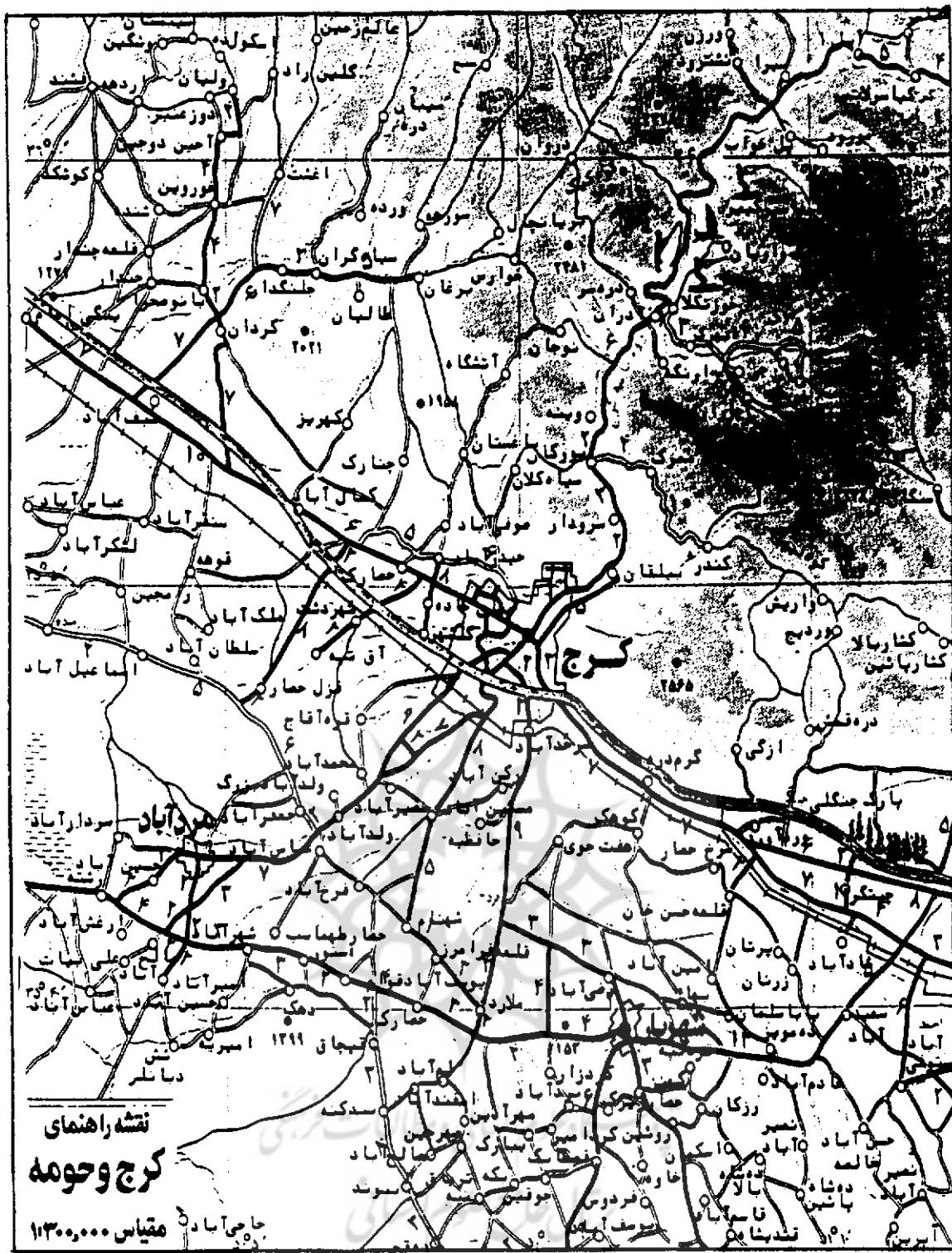

نقشه ۱ - محدوده جغرافیائی منطقه ساوجیلاغ

و در مسیر خود سلطانیه و سلیمانیه را مورد بازدید قرار می‌دهد. نکته جالب توجه و قابل ذکر در سفرنامه او این است که یادداشت‌های خود در مورد دو منطقه سلطانیه و سلیمانیه را یکجا و بدون هیچ تفکیکی تحت عنوان سلطانیه

بوده که با سبک و شیوه آن دوره دارای شبکه‌های ظریف چوبی یا شیشه‌های الوان بوده است. ۷.  
در سال ۱۲۴۵ ه. ق (۱۸۲۸ میلادی) در دوران سلطنت محمدشاه قاجار پرنس الکیس سولتیکف به ایران سفر می‌نماید،

7 - R.Korporter. Travels in Georgia persia Armenia, Ancient Babylonia I (London 1827) P.302.

ذکر می‌کند. در حالیکه بخشی از یادداشتهای او در این قسمت با سلطانیه و بخشی دیگر از آن با سلیمانیه تطابق دارد. عین یادداشتهای او چنین است:

"سلطانیه" را دیدار کردیم. سلطانیه بیلاق مرحوم فتحعلیشاه بوده است. روی دیوار یکی از اطاقهای قصر سلطانیه تصویر پسرهای فتحعلیشاه و خود او تقریباً "به اندازه طبیعی دیده می‌شود. شاه با لباس شکار ولی با تمام جواهر و تاج بر سر. سوار اسبی است که یال، دم، پا و سینه و شکم آن فرمز کشیده شده، این امتیاز خاص سلاطین است. عده بیشماری شیر، ببر، غزال و گوزن در زیر ضربات او افتاده‌اند اسبش در حال تاخت است."<sup>۸</sup>

هفتم اکتبر از خرابه‌های شهر سلطانیه و در ضمن قصری که نفرجگاه فتحعلیشاه بوده است دیدن کردیم. دو دیوار

اتاق دیوانی، شیشه‌های رنگین است، و این رسم در ساختمانهای ایرانی بسیار عادی است. دو دیوار دیگر از تصاویر خاندان سلطنتی پوشیده شده در بین تصاویر صورت آقا محمدخان و تصویر فتحعلیشاه و فرزندان او دیده می‌شود.<sup>۹</sup> آئینه‌های محلول با نقاشی و تذهیب سقف اتاق را تشکیل می‌دهند و پله‌ها با آجرسبز ساخته شده‌اند. همین قصر دارای حمامی لذت‌بخش است.<sup>۱۰</sup>

در سفرنامه مزبور نام محل "سلطانیه" آمده است. ولی چون شرح آن به دنبال بازدید از قزوین و رهسپاری به سوی تهران آمده بدون شک مقصود سلیمانیه بوده است. ولی توصیف‌هایی که او از آثار این محل به عمل آورده، در دو بخش کاملاً "مجزا است بخش اول همانطور که ذکر شد. با آثار زمان فتحعلیشاه در سلطانیه تشابه دارد و بخش

۸- این بخش از توضیحات ظاهراً "مربوط به کاخ بیلاقی فتحعلیشاه در سلطانیه است. دشت هموار سلطانیه که مجریان چندین رودخانه از آن سبب شده است که حتی در بحبوحه تابستان سبزه‌ها و گیاهان فراوان در آن وجود داشته باشد و حرکت بادها و نسیم‌های مختلف آن را از گرد و غبار پاک کند در طی سالهای متوالی بین ۱۲۱۹-۱۲۴۳ ه.ق محل بیلاقی فتحعلیشاه بوده است. وی هنگام سان و عرض سپاه به این محل می‌آمده است و اردوئی با جاه و جلال را بمثابة شهر متحرکی به این منتقل می‌کرده است. خانم پاکروان در این زمینه می‌نویسد:

"طی اولین سالهای قرن نوزدهم فتحعلیشاه در این صدد بوده است که شهر پادشاهان دودمان چنگیزخان را دوباره زنده کند و هم مانند عمویش مؤسس سلسله قاجار مدعی بود که دودمانش نسب به شاهان مغول می‌رسانند. ولی تجدید حیات سلطانیه محدود شد به بنای بعضی ابنیه مخصوص تفریح و تفنن که برای ساختن آنها نیز اگر قول جیمز موریه را که به شوخی و ظرافت می‌گوید باور بداریم سعی کرد از مصالح و مواد ابنیه شهر غازان و الجایتو استفاده کند و به این ترتیب شهری را که می‌خواست دوباره احیاء کند در تخریب و انهدام آن تعجیل نمود.

بناهای زمان فتحعلیشاه بکلی از بین رفته و جز گزارش مسافران آن زمان که می‌تواند تصویری از آنها در ذهن ایجاد کند، چیز دیگری از آن ابنیه باقی نمانده است. فقط تصویر کهنه و فرسوده‌ای باقی است که دیوانخانه یا تالار پذیرائی آنجا را نشان می‌دهد، که گرد آن طاقهای نیم‌دایره قرار دارد. دهلیز طولانی تاریکی از اینجا به عمارات خصوصی پادشاه راه داشته است و در آنجا می‌توان نقش و نگارهای دیوار را که به سبک و شیوه آن زمان است دید و تحسین نمود. در آنجا تصویرهایی از پسرهای سوگلی شاه و نیز صحنه‌های جنگ و شکار بخصوص صحنه‌ای را که شاه در حال گشتن گوزنی هست می‌توان مشاهده نمود.

خانم پاکروان - مجله مردم‌شناسی شماره دوم سال اول - آذر ۱۳۳۵.

۹- نحوه بیان نویسنده زمانی که از چهره آقا محمدخان قاجار یاد می‌کند نشانه ناراحتی و نارضایتی هیات حاکمه روسیه تزاری از آقا محمدخان است.

۱۰- الکسیس سولتیکف مسافرت به ایران ترجمه دکتر محسن صبا ص - ۷۶-۷۹.

دوم به‌طور کامل با مشخصات سلیمانیه قابل انطباق است . نکته دیگری که ذکر آن در اینجا ضروری به‌نظر می‌رسد این است که در ادامه متن در مسیر بازگشت چنین می‌نویسد ، "روز سوم فوریه ، به‌این ترتیب ما به‌طرف سلیمانیه راه پیمودیم و بدون حادثه بدانجا رسیدیم ۱۱"

در سال ۱۲۵۷ ه. ق (۱۸۴۰ میلادی) اوزن فلاندن در سفرنامه خود درباره سلیمانیه چنین می‌نویسد : "روز بعد به‌امامزاده‌ای رسیدیم که در طرف راست جاده قرار داشت ، گنبدش از وسط شاخه‌های درخت چنار سر بیرون آورده بود ، از نزدیکش رودی جاریست که پیوسته سنگهای سفید قبور را شست‌وشو می‌دهد . به‌عقب دیوارها ، قصری بزرگ است که سلیمانیه نامیده می‌شود و شب را در این محل بسر بردیم . این محل نشیمنگاه یکی از پسران فتحعلیشاه ، سلیمان

میرزا است شاه چندین دهستان مجاور این قصر را به‌سلیمان میرزا بخشیده تا رفع معیشت کند ، امروز این قصر ویران و شاید در اندک مدتی منهدم گردد . اکنون بعضی قسمت‌هایش آباد که حقیقتاً "دیدنی و زیبا می‌باشد . از جمله حرم آن است که مورد توجه واقع می‌شود . از تالاری بسیار عجیب تشکیل گردیده که تابلوهای بزرگ رنگ و روغنی بسیار نفیس دارد و موضوع هر یک ، قسمت‌های مختلفه تاریخ این سلسله است . یکی از تابلوها ، تاجگذاری آقا محمدخان سرسلسله قاجار است . در تالاری دیگر هم چندین تصویر از خاندان سلطنتی دیده می‌شود که از شجاعان این سلسله و در نظر ایرانیان بسیار شهرت دارند . ۱۲ از دیگر کسانی که سلیمانیه را مورد توجه قرار داده است ، "کنت دوسرسی" است . او چنین می‌نویسد :

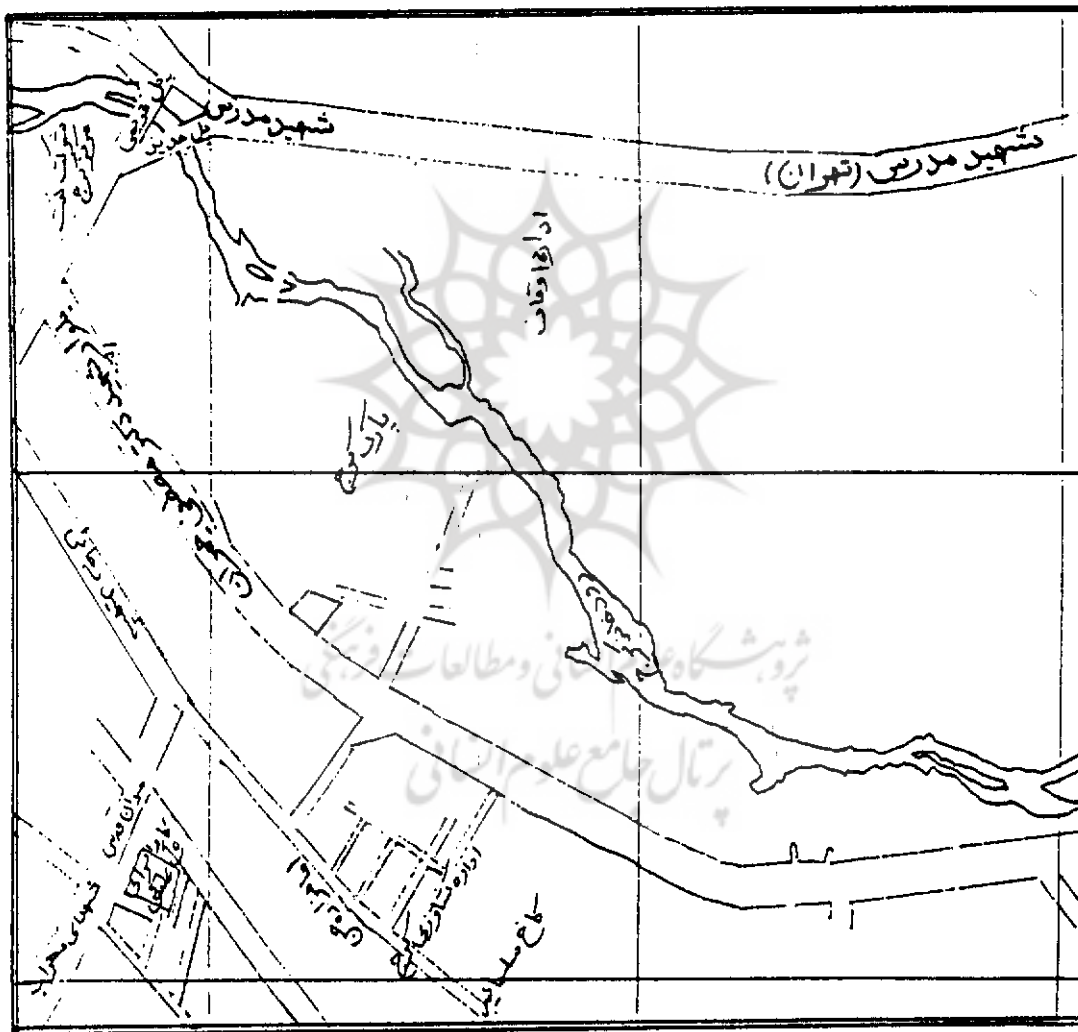

نقشه ۲- موقعیت آثار تاریخی درون شهر کرج

۱۱- همان منبع ص ۱۰۶ .

۱۲- سفرنامه اوزن فلاندن ترجمه حسین نورصادقی ص ۱۰۴-۱۰۵ .

"پیش از اینکه به حصار کنگره دار این شهر "سلیمانیه" که یکی از هوسهای گذران آخرین پادشاه واقعی ایران بود برسم برج بلند آنرا که مانند هرمی در میان صحرا برپا شده بود مشاهده کردیم. باغهای میوه چند کلبه پوشالی را که تشکیل دهکده‌ای را می‌دادند محصور نموده بودند. ساینا" در اینجا باغهای زیبا، فواره‌های آب و ساختمانهای متعدد وجود داشته و دیوارهایی که آنرا از دهکده جدا می‌ساخته هنوز برپاست. ولی ما فقط توانستیم حیاط‌های خالی و چند درخت را مشاهده کنیم که در ایام سابق حرم پادشاه در آن اقامت داشت طاقنماهای پوشیده از کاشی‌های رنگین که محل سکونت زنهای فتحعلیشاه بوده است جای خود را به حدود یکصد خانه محقر دهاتی داده و قسمتهایی از این ساختمان که هنوز قابل استفاده است خالی از سکنه است و به‌ویزانی می‌رود. اما حمامی را به ما نشان دادند که کاملاً سالم مانده بود و در کنارش تالار زیبایی قرار داشت که دیوارهایش با نقاشی‌های زیبا روی زمینه‌های طلائی آرایش یافته بود. سقف این تالار به صورت قرینه آینه‌کاری شده بود و منظره زیبایی را نشان می‌داد. روی یک تابلوی دیواری فتحعلیشاه در میان پسران متعدّدش نشان داده شده بود و تابلوی مقابل عموی آن پادشاه مؤسس سلسله قاجاریه را که خواجه بود در میان اجدادش نقش نموده بودند. درگاه و قسمت‌های پایین دیوارها از سنگ مرمر شفاف بود که روشنایی از آن عبور می‌کرد. پنجره‌های عریضی که در طرفین تالار وجود داشت با شیشه‌های رنگین مزین شده بودند. تمام اینها منظره بسیار زیبایی را به وجود آورده بود و از رنگها طوری ماهرانه استفاده شده بود که ترکیب‌های پیچیده‌ای را به وجود آورده بود. برای رسیدن به این تالار از پنجهایی بالا می‌رفتند که با کاشی آبی مفروش شده بود. ۱۳"

در سال ۱۲۷۸ ه. ق (۱۸۶۰ میلادی) کاخ سلیمانیه توسط بروگش آلمانی مورد بازدید قرار می‌گیرد. و او محل را چنین توصیف می‌نماید: "در این مکان که تا دهی به

همین نام فاصله چندانی نداشت یک قصر تفریحی و بیلاقی متعلق به شاه واقع بود که دارای باغ وسیع و زیبا و ساختمانی مجلل و باشکوه بود و اطراف آن را حصار بلندی با برج و بارو احاطه کرده بود. تالار بزرگ قصر را که معمولاً "شاه آن سکونت اختیار می‌کرد برای اقامت موقت در اختیار ما گذاشتند که خاطراتی خوش و فراموش‌نشدنی از آنجا برایمان باقی ماند. این تالار کاملاً به سبک و شیوه ایرانیها تزئین شده بود. دیوارها و سقف آن تمام آینه‌کاری بود و در فواصل آینه‌کاریها هم نقاشیهای از گل و گیاه وجود داشت در بالای تالار هم تابلوی بزرگی وجود داشت که در آن تصاویری از کلیه سلاطین قاجار از آقا محمدخان فتحعلیشاه و محمدشاه تا ناصرالدینشاه را نقاشی کرده بودند. نزدیک سقف و بالای دیوارهای تالار پنجره‌های کوچکی با شیشه‌های رنگارنگ به چشم می‌خورد که زیبایی خاصی به تالار می‌داد. از سلیمانیه تا منزل بعدی یعنی "کن" در حدود چهار فرسخ و نیم راه بود. ۱۴"

#### وجه تسمیه و تاریخ

در مورد وجه تسمیه "سلیمانیه" ژاک موریه در سفرنامه مربوط به دومین سفر خود چنین می‌نویسد: "نام سلیمانیه از نام شهر بیست که مرکز حکومت عبدالرحمن پاشا از روسای کرد بوده است و آن شهر را که سلیمانیه نام داشته است از آن حاکم گرفته بوده‌اند و مصالح و بقایایی را که از شهر به غارت آورده بودند مصروف ساختمان این شهر جدید شده است. ۱۵"

گذشته از موریه در سفرنامه در وویل نیز که مربوط به سالهای ۱۲۲۶-۱۲۲۷ ه. ق (۱۸۱۲-۱۸۱۳ م) می‌باشد در زمینه چگونگی بنای این محل، یک واقعه سیاسی خاص دوران فتحعلیشاه به‌عنوان اساس کار ذکر شده است. او می‌نویسد:

"محمد علی میرزا فرزند ارشد فتحعلیشاه خیر انتصاب عباس میرزا برادر کوچکترش را به ولیعهدی با خشم و کین

۱۳- ایران در ۱۸۳۹-۱۸۴۰ میلادی سفارت فوق‌العاده گنت دوسرسی ترجمه احسان اشراقی

ص ۱۳۸-۱۳۹.

۱۴- دکتر هایزیش بروگش سفری به دربار سلطان صاحبقران ترجمه مهندس گردبچه ص ۱۶۰-۱۶۱.

۱۵- ر- گک زیر نویس شماره ۶

تلفی کرد. زیرا ولیعهدی ایران را قانوناً "حق خود می دانست از اینرو بیدرتنگ راه تهران را در پیش و پدر را از این تبعیض ناروا به باد ملامت گرفت.

فتحعلیشاه به ناچار پاسخ داد که "خود می دانم که با نقض قانون درباره تعیین ولیعهد دشمنانی برای خود تهیه می کنم". فتحعلیشاه از بدخواهی بزرگان مملکت نسبت به عباس میرزا باخبر بود و ضمناً از زمزمه‌هایی که با تجدید سازمان قشون و ایجاد ارتش به سبک ارتشهای اروپائی در گوشه و کنار بلند شده بود خبر داشت.

ولیعهد ایران واحدهای ارتش را دائماً از شهری به شهر دیگر منتقل می کرد تا با این ترتیب از فساد و تباهی لشکریان، در نتیجه اقامت ممتد در یک محل جلوگیری کند. از این رو با ولیعهد در کمال مدارا رفتار می کرد. فتحعلیشاه هنگامی که دید منانت او هر دم مایه افزایش گستاخی پسرش می گردد اظهار داشت که اراده او بدین مهم تعلق گرفته و پسر ارشد ناچار از اطاعت امر پدر است. ضمناً "خاطر نشان ساخت که مادر محمدعلی میرزا کنیزی بیش نبوده ولی عباس میرزا از سوی مادر به خانواده قاجار می رسد. نظر اینست که سلطنت در سلسله قاجار برقرار مانده و به طور موروثی به شاهزادگانی که از بطن شاهزاده خانمهای قاجارانند منتقل گردد. در این حال محمدعلی میرزا که قبلاً "موافقت برخی از بزرگان مملکت را جلب کرده بود با نخوت تمام گفت "من شجاعت را از پدر به ارث برده‌ام نه از مادر اگر

احقاق حق نشود با همان شجاعت حقوق از دست رفته را تأمین خواهم نمود. قانون به نفع من حکم می کند، شمشیر بین ما حاکم شده و از حقوق من دفاع خواهد کرد.

شاه از این گستاخی سرخشم آمده بود، دستور دستگیری شاهزاده را داد ولی او با اسکورت برگزیده خویش راه کرمانشاه را در پیش گرفت و شروع به تجهیز قوا کرد. و در اندک مدتی آماده کارزار شد ولی بنا به ملاحظاتی که شاید نامناسب دیدن حمله بی پرده بر پدر و یا احتمالاً "نارسانئی قوای جنگی او در جنگ با قوای منظم دولت بود و ترس از توپخانه ارتش دولتی که در عین نارسانئی وحشت بار بود و با توجه به نقطه ضعف فتحعلیشاه مبنی بر بولدوستی و امکان جلب نظر وی با تقدیم پیشکش‌ها، بدون اعلان جنگ به لشکریان سلیمان پاشا والی بغداد حمله ور شد و با استفاده از غافلگیری، نیروهای وی را درهم شکست و غرامت جنگی هنگفتی به دست آورد.

آنگاه همه پولهای را که از این راه عایدش شده بود برای فتحعلیشاه فرستاد. فتحعلیشاه قبول کرد و به آن کاخ و ده کوچکی بر کنار رودخانه کرج واقع در هفت فرسنگی تهران به نام "سلیمانیه" بنا نهاد تا خاطره شکست و تادیبه غرامت سلیمان پاشا را زنده نگهدارد. ۱۶

منابع تاریخی که در این دوره به رشته تحریر درآمده است مطلبی که تأییدی بر نوشته سیاحان غربی باشد به دست نمی دهد. ۱۷. علیهذا بررسی این منابع در زمینه

۱۶- سفرنامه گاسپار دروویل ترجمه جواد محبی ص ۱۶۶-۱۶۸.

۱۷- طبق آنچه دروویل می نویسد، این داستان ظاهراً "می بایست پس از انتصاب شاهزاده به حکومت کرمانشاه باشد. ولی ژوبر که خود در آن زمان در ایران بوده ضمن شرح ملاقات خود با محمد علی میرزا به عنوان حاکم قزوین این طور می نویسد:

"مرحمت مخصوص که عباس میرزا از آن بهره مند بود سبب رشک بی اندازه محمد علی میرزا نسبت به او می شد که بر طبق اصول ارشدیت خود را جانشین احتمالی آینده شاه می دید. محمد علی میرزا اغلب گله‌های تلخی در این موضوع کرده بود "آیا تقصیر من بوده که مادر من یک زن متشخص یا یک کنیز سوگلی نبوده است. چنین گمان می کنند که من کمتر از برادرم سزاواری دارم که در برابر چند هزار روس از کشور ایران مدافعه کنم."

با وجود مراقبتی که دربار ایران می کند تا محمد علی میرزا را دور از کارهای کشوری نگهدارند و زندگی در شهری ثروتمند در همسایگی پایتخت، چنین به نظر می آمد که او آنطوری که شاید می خواستند او را وادار کنند عادت نمی کرد. او التماس کرد و پس از اصرار بسیار فرماندهی یک سپاه را که بر ضد علی پاشای بغداد باید به جنگ می رفت به او سپردند.

وجه تسمیه و تاریخ ساختمان بنا راهگشا خواهد بود. مولف وقایع نامه ارزشمند موسوم به "تاریخ عضدی" که خود از افراد خاندان سلطنتی بوده است می نویسد:

"عمارت سلیمانیه کرج یکی از بناهای صدر اصفهانی می باشد و به اسم داماد خود شاهزاده سلیمان میرزا ساخت و مخارج آنرا به خاقان مرحوم پیشکش نمود. ۱۸ در "روضه الصفا ناصری" ذیل وقایع سال ۱۲۲۵ آمده

است: در "اینسال سلیمان میرزا و فتح اله میرزا و ملک منصور میرزا و بیهن میرزا از کتف عدم به عرصه وجود قدم نهادند و به نام سلیمان میرزا عمارت و قلعه سلیمانیه در حوالی رود کرج در اینسال بنیاد نهاده آمد.

دوازدهم جمادی الاخر موبک شهر یاری با لشگری بی حد و حصر به کنار رود کرج نزول گردید و فرمایش تمام سلیمانیه به حاجی محمد حسین خان اصفهانی امین الدوله رفت، ۱۹

بغداد شهر مهمی بود که ایرانیان آنرا جزو ایران می شمارند، هر چند که از زمان خلافت سلطان مراد آن جزو عثمانی درآمده است. شاه هر وقت که خواه به بیگلر بیگی و خواه به پاشای کرد که مرزبان آنجاست و به نام باب عالی وظایف خود را انجام می دهد نامه ای می نویسد، اصطلاحات آمرانه که در همه فرمانهایش مرسوم است به کار می برد علی پاشا که از حمایت حکومت عثمانی اطمینان نداشت و از نام فتحعلیشاه می لرزید با دقت می گوشید که از برخورد با چنین همسایه هولناکی دوری جوید. بیگلر بیگی بغداد که تصور می کرد هیچگاه از طرف ایران جای ترسی برایش نیست فکر کرد که می تواند به پاشاهای اطراف که همسایه اش هستند و مانند او تبعه باب عالی می باشند خراجهای هنگفتی تحمیل کند، او نیز مطمئن شد که هنگام آن رسیده که بتواند از عبدالرحمن پاشای سلیمانیه دشمن پیشین خود گینه گشی کند. نزدیکهای آخر ماه اوت ۱۸۵۵ م - ۱۲۲۱ ه. ق میان آنان ستیزه خونینی در گرفت که چندین نبرد در پی داشت. عبدالرحمن از مقامش منصرف و به تهران پناه آورد، شاه او را مورد حمایت قرار داد و به پاشای بغداد دستور داد سلیمانیه را تخلیه کند ولی او سرباز زد و آنرا موکول به نظر خلیفه قانونی، سلطان سلیم کرد. این پاسخ خود پسندانه شاه را برانگیخت و ارتشی گرد آورد و به فرماندهی محمد علی میرزا پیش راند.

ارتش ایران در ماه مه ۱۸۵۶ - ۱۲۲۱ به راه افتاد و نیروهای امدادی مفصل چه در همدان و چه در کرمانشاه به آنان پیوست محمد علی میرزا بر سپاه علی پاشا فیروزی قابل ملاحظه ای به دست آورد. چنانکه علی پاشا مجبور به درخواست مذکره گردید و پیمانی بسته شد که شرط اصلیش این بود که عبدالرحمن به قصر خود برود و در سلیمانیه مستقر گردد.

(ژوبر - مسافرت در ارمنستان و ایران ترجمه علیقلی اعتماد مقدم ص - ۱۶۷)

و اما در مورد یورش او به سلیمان پاشا در روضه الصفا ذیل وقایع سال ۱۲۲۳ ه. ق آمده است "سلیمان پاشای والی و وزیر بغداد با آنهمه مراجع پادشاه سلیمان نهاد، حقوق خدمت را فراموش کرده و سر به هواهای اهریمنانه برداشته و عبدالرحمن پاشای بابان را در محاربه مقهور گردانیده. دیگر باره فرج الله خان را به نصب عبدالرحمن پاشای مقهور را در شهر زور اشارت رفت و به تنبیه سلیمان پاشای اهریمن سیرت نیز ماذون گردید و فرج الله خان نیز پس از تیسیر این احکام و اوامر بر حسب امر رفتار نمود و قبل از روز سه شنبه هفتم جمادی الثانی نواب شاهزاده والاتبار محمد علی میرزا بار دوی همیون آمد و پیشکشی فراوان از حضور پادشاهی گذراند و مطمع نظر آفتاب اثر شاهانه گشت و بعدها شاهزاده به مقر سلطنت و ایالت خود اذن رجوع یافت."

(روضه الصفا ج: ۹ ص ۴۴۴)

۱۸- عضد الملک تاریخ عضدی ص ۱۲۵

۱۹- حاجی محمد حسین خان ملقب به امین الدوله، نظام الدوله و مستوفی الممالک و معروف.



و از جانب او میرزا ابوالقاسم اصفهانی نایب کاشان متصدی این خدمت گردید و دسته تفنگچیان جاجرمی به سکونت و حراست سلیمانیه با کوچ و خانه مامور شدند.<sup>۲۰</sup> صاحب ناسخ التواریخ نیز در ذیل وقایع سال یکهزار و دوست و بیست و هفت هجری آورده است.

"بعد از جشن نوروزی فتحعلیشاه حاجی میرزا ابوالحسن خان شیرازی و سرکوزاوری بارونت ایلچی انگریزی را روانه آذربایجان فرمود تا کار معلمین انگریزی و نظام جدید را بازپرسی کند و خود روز شنبه بیست و هفت جمادی الاولی با سپاه ساخته در هفت فرسنگی تهران کنار رود کرج را لشکرگاه کرد و فرمان داد تا به نام شاهزاده سلیمان میرزا حصنی محکم برآوردند و باغستانی غرس نمودند و سلیمانیه خواندند. حاجی محمدحسین امین الدوله این بنا را به پای برد و بر حسب فرمان گروهی از تفنگچیان جاجرمی را برای حراست آن با زن و فرزند در آن مسکون فرمودند.<sup>۲۱</sup>"

"سلیمان میرزا متولد سال ۱۲۲۵ ه. ق پسر سی و چهارم فتحعلیشاه بوده و در زمان پادشاهی پدرش آبادی کرج تیول او بود. مادرش حیران خانم از قبیله کولان ترکمان بوده و حاجی محمدحسین خان نظام الدوله اصفهانی در سال ۱۲۲۷ قمری به امر فتحعلیشاه قلعه سلیمانیه کرج را به

نام سلیمان میرزا ساخت و بعداً که سلیمان میرزا بزرگ شد و با آغابیکم دختر نظام الدوله ازدواج نمود به دستور خودش یا پدرش در دیوار یکی از تالارهای صف سلام فتحعلیشاه را نقاشی کردند.<sup>۲۲</sup>

با جمع بندی موارد ذکر شده و مروری کلی بر آن، تاریخ ساختمان و وجه تسمیه آنرا می توان اینطور عنوان نمود که: یکی از پسران فتحعلیشاه که سلیمان میرزا نام داشته فرمانروای منطقه کرج بوده است و این قصر هم متر اقامت او بوده است. بنابراین طبیعی است که نام او بر روی این قصر گذاشته شود. صدر اصفهانی بانی آن نیز پدر زن سلیمان میرزا بوده است. علاوه بر این در یکی از تابلوهای نقاشی تالار اصلی کاخ دریای تخت فتحعلیشاه تاریخ (سنه ۱۲۲۸) خوانده می شود. می توان احتمال داد که ساختمان بنای اولیه در سال ۱۲۲۵ آغاز شده و در سال ۱۲۲۷ فتحعلیشاه دستور تکمیل و گسترش مجموعه را داده است که با این حساب در این سال بنای اصلی (کاخ) به بنای اولیه الحاق شده است و در سال ۱۲۲۸ ه. ق با تکمیل تزیینات داخلی به پایان رسیده است.

از دیگر موارد قابل ذکر در این زمینه این است که مجموعه پس از مدت زمانی نه چندان دراز "متروک" می گردد بنحوی که سیاحانیکه بلافاصله در دوره محمدشاه قاجار از

به صدر اصفهانی، پسر حاج محمدعلی و نوه محمد رحیم علاف و خود شاگرد علاف بوده و سبب ترقی اولیه او را می گویند پس از فوت کریمخان زند و فرار آقا محمدخان از شیراز در اصفهان به منزل حاجی محمدحسین خان وارد شد و از وی پذیرائی به جانی کرده و در موقع حرکت از اصفهان به او مساعدت مالی نموده است و آقا محمدخان وقتی به سلطنت رسید همراهی های او را فراموش نکرد.

در سال ۱۲۳۱ امر مالیه ایران به او تفویض گردید و به امین الدوله ملقب شد و در سمت مستوفی الممالکی پسرش عبدالله خان به سمت بیگلربیگی (حاکم) اصفهان منصوب شد در سال ۱۲۳۸ ه. ق عبدالله خان پسرش وزیر استیفا و خود او ملقب به نظام الدوله شد در غائله خراسان شرکت جست و پیروز شد در سال ۱۲۳۴ ه. ق که میرزا شفیع صدراعظم مرد به جای وی صدراعظم شده و بعدها معروف گردید به صدر اصفهانی. از بناهای معروف او مدرسه عالی در نجف است که قبر مرحوم صدر و پدرش در یکی از اطاقهای آنست بنای قلعه و حصار شهر نجف، صحن حضرت ابوالفضل عباس و چندین در طلا و نقره از تقدیمی های او به فتحعلیشاه تخت طاووس، درخت جواهر و صندلی جواهر است. مهدی بامداد رجال ایران.

۲۰- روضه الصغای ناصری ج ۹ ص ۴۸۰

۲۱- محمدتقی خان سپهر لسان الملک ناسخ التواریخ ج ۱ ص ۲۲۴.

۲۲- مهدی بامداد رجال ایران ج ۶ ص ۱۱۴

آن دیدن کرده‌اند با این عنوان از آن یاد می‌کنند. از آن حمله فلاندن (۵۸-۱۲۵۶ ه.ق) می‌نویسد: "این نشیمنگاه یکی از پسران فتحعلیشاه، سلیمان میرزا است. شاه چندین دهستان مجاور این قصر را به سلیمان میرزا بخشیده است تا رفع معیشت کند. امروز این قصر ویران و شاید در اندک مدتی منهدم گردد." ۲۳

و یا اینکه کنت دوسرسی (۱۲۵۶-۱۲۵۷ ه.ق، ۱۸۳۹-۱۸۴۰ میلادی می‌نویسد: "سابقاً" در اینجا باغهای زیبا و فواره‌های آب و ساختمانهای متعدد وجود داشته است و دیوارهایی که آنرا از دهکده جدا می‌ساخته هنوز برپاست ولی ما فقط توانستیم حیاط‌های خالی و چند درخت را مشاهده کنیم که در ایام سابق حرم پادشاه در آن اقامت داشته است." ۲۴

علت متروک ماندن این قصر را می‌توان فرار سلیمان میرزا دانست، زیرا در کتاب رجال ایران، در ادامه مطالبی که ذکر آن گذشت می‌خوانیم: "پس از درگذشت فتحعلیشاه در سال ۱۲۵۰ قمری در اصفهان، با وجود داشتن شصت پسر، نود او محمدشاه به موجب ماده هفت عهدنامه ترکمانچای پادشاه هند و بامر وی چند نفر از شاهزادگان را کور، جمعی زندانی و چند نفر هم از ترس گرفتاری و کشته شدن به خارج از ایران فراری گردیدند. از جمله شاهزادگان فراری یکی

هم سلیمان میرزا صاحب عنوان بود. ۲۵ البته در زمان ناصرالدین شاه قاجار بار دیگر مجموعه مورد توجه قرار گرفته و تعمیراتی در آن انجام می‌پذیرد. به نحوی که وقتی در سال ۱۲۷۸ ه.ق بروکش در آنجا اقامت می‌نماید به توصیف زیباییهای کاخ پرداخته و به عنوان قصر تفریحی و بیلاقی شاه از آن نام می‌برد. ۲۶

کاربرد دوباره این بنا در زمان ناصرالدین شاه توام با تجدید اندود تزیینی نمای داخلی دیوارهای تالار اصلی ۲۷ و همچنین تزیینات زیر سقف بوده است. ۲۸ علاوه بر آن احتمالاً در همین زمان پوشش خارجی بام تالار نیز شیروانی شده است. ۲۹

#### وضعیت فعلی:

بنای کنونی کاخ سلیمانیه جزء کوچکی است از مجموعه بناهای مفصل قلعه و قصر سلیمانیه که مجموعه در اصل شامل قسمت‌های زیر بوده است.

عمارت گلشن، ساختمان کلاه فرنگی، بیرونی و حرمسرای فتحعلیشاه، ساختمان اندرونی، برج بلند، فراش آباد، عمارت در قرمز، باغ انگوری، باغ فراش آباد، باغشاه اول، باغشاه دوم و باغ فردوس. ۳۰ بنا بر این در اطراف بنای فعلی ساختمانهایی وجود

۲۳- ر- ک زیرنویس شماره ۱۲

۲۴- ر- ک زیرنویس شماره ۱۳

۲۵- ر- ک زیرنویس شماره ۲۲

۲۶- ر- ک زیرنویس شماره ۱۴

۲۷- تالار اصلی در حال حاضر دارای تزیینات مفصل به صورت گچبری است ولی در قسمتهایی از دیوار که تزیینات آن ریخته. تزیینات رنگین با نقش‌های گل و بوته و پرند و مناظر مختلف به چشم می‌خورد که مربوط به اولین لایه تزیینی تالار است.

۲۸- زیر سقف تالار در وضعیت فعلی با چوب قاب سازی شده است ولی سیاحانی که قبل از زمان ناصرالدینشاه بنا را مورد بازدید قرار داده‌اند نظیر الکسیس سولتیگف (ر- ک زیرنویس شماره ۱۰) و کنت دوسرسی (ر- ک زیرنویس شماره ۱۳) تزیینات زیبای آینه‌کاری توام با نقاشی و تذهیب در زیر سقف تالار را ذکر کرده‌اند.

۲۹- محمدحسن خان در الماثروالآثار ضمن تشریح ویژگیهای آثار زمان ناصرالدینشاه می‌نویسد: "رواج استعمال صفحات آهن در بامها، که پوشش شیروانیها به صفحات آهن است و این کار قبل از این روزگار در خاک ایران دیدار نشده بود." باب هشتم ص ۱۱۸.

۳۰- پرویز ورجاوند سرزمین قزوین ص ۷۹-۷۵

داشته و باغ سلطنتی با حصار و برجهایی محصور بوده که کلاً تخریب شده است. بنای فعلی قصر در کنار بنای آجر دیگری که ساختمان آن نسبت به قصر قدیمی تر است واقع شده است. ۳۱ در وضعیت فعلی بخش‌های فوقانی این بنای قدیمی تر تخریب شده و تنها آثار آن در طبقه هم‌کف باقی مانده است. آنچه که در حال حاضر از بنای آن قابل رویت است بازمانده‌های ساختمانی است به صورت چهار ضلعی نامنظم به طول و عرض ۱۲×۸ متر. نقشه‌های سه تا شش در سالهای قبل ضمن تعمیرات بنای اصلی، خاکهای فضاهای داخلی بنای تخریب شده تخلیه و نقشه داخلی آن تا حدودی مشخص شده بود. نقشه آن در این طبقه عبارت از یک اتاق شش ضلعی نامنظم است که راهروئی در

جلوی آن قرار دارد. در شمال راهرو مزبور واحدهایی که احتمالاً "سرویس هستند واقع شده‌اند.

کلیه این بخش با آجرهایی به ابعاد ۲۲×۲۲×۴/۵ سانتی متر ساخته شده است و پوشش‌های آن بطور کامل از میان رفته است. ولی آنچه که باقیمانده از جمله فیلیوشهای زوایای اتاق شش ضلعی، بخشی از طاق آهنگ اتاقک شمال راهرو میانی و نمونه‌هایی از قوسهای رسمی چهار مرکزی، راهنمای ارزنده‌ای جهت بازسازی پوشش‌ها به شمار می‌آیند. بخشی از جرزهای طرفین راهرو میانی در طبقه دوم حفظ شده است که از این راهرو دری به یکی از اتاقهای کاخ باز می‌شود. دیوارهای جانبی همین مدخل امکان بررسی فصل مشترک دو بنا را به دست می‌دهد.

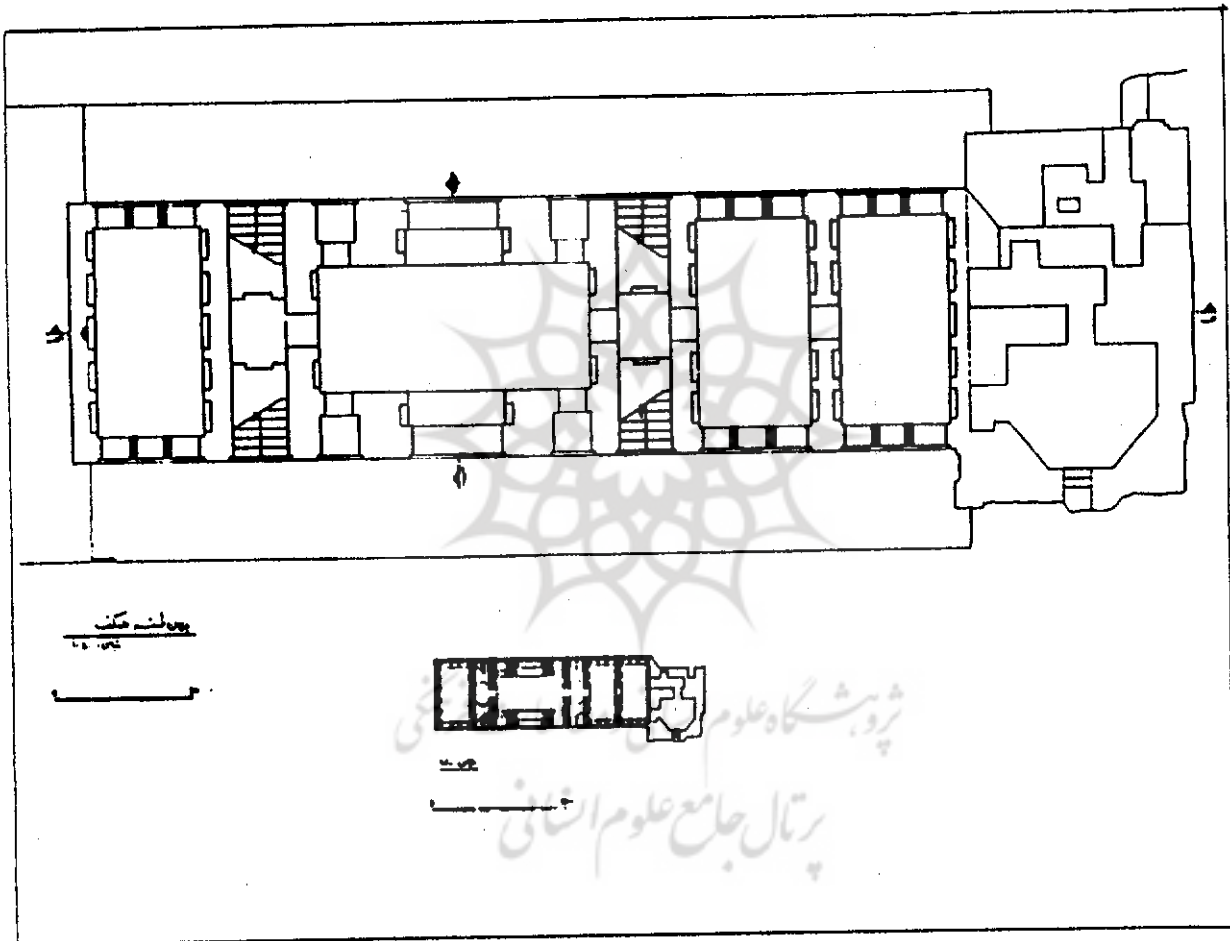

نقشه ۳ - آثار بازمانده از برج مجاور کاخ در طبقه همکف

۳۱- مسئله تاخر بنای قصر نسبت به بنای مجاور آن به طور کامل در محل اتصال در بنا با یکدیگر مشهود است، به این ترتیب که در محل فصل مشترک آن دو، در دیوار بنای مجاور کاخ نمای آجری منظم داریم در حالیکه در بنای کاخ آجرهای دیوار با شکل و هیئت نامنظم در مجاور دیوار جانبی بنای قدیمتر چیده شده‌اند. علاوه بر آن در دو جنبه شمال و جنوب در محل اتصال نمای بنای اصلی (کاخ) به بنای قدیمتر شاهد تداوم دیوارهای بنای قدیمتر در جسم دیوارهای بنای اصلی هستیم.

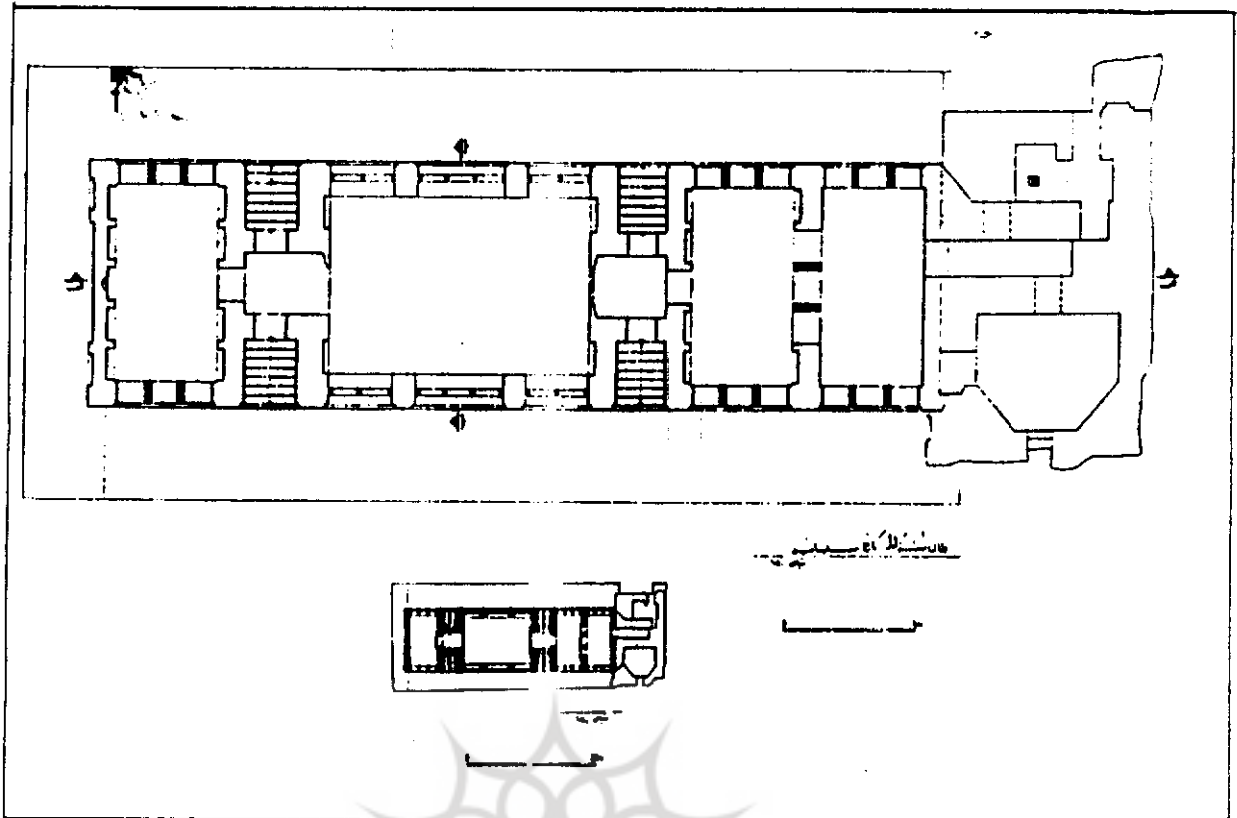

نقشه ۴ - آثار بازمانده از برج مجاور کاخ در طبقه اول

متر و عرض آن در امتداد شمالی - جنوبی ۱/۸۰ متر است حد شمالی آن دیوار جنوبی بنا، حد شرقی آن توالی موقت کارگاهی، حد جنوبی آن با یک بازوی یک متری محوطه "اداره ماشین آلات کشاورزی دانشکده" و حد غربی آن سنگفرش محوطه مقابل بنای اصلی کاخ است.

پس از برداشتن خاکهای سطحی آواری مشتمل بر قطعات سنگ و آجر و خاک به ضخامت ۵ تا ۳۰ سانتی متر (به تبعیت از شیب محوطه)، به یک لایه آسفالت با کلفتی ۸ تا ۱۰ سانتی متر برخورد گردید که مربوط به محوطه سازی بناهای مجاور کاخ بوده که تا محدوده اثر مورد نظر گسترش یافته است. برداشتن لایه آسفالت و یک لایه نازک خاک دستی

آثار و نتایج حاصل از پی گردی:

همانطور که ذکر آن گذشت کار خاکبرداری به صورت عمده در محدوده خارج بنای مخروبه تمرکز داشت. بهمین منظور پس از بررسی محل و با توجه به امکانات موجود، ۳۲ به منظور شناسائی بیشتر، محدوده گمانه‌ها به نحوی تعیین شد که علاوه بر بنای مورد نظر بخشی از محوطه اطراف را نیز دربرگیرد.

گمانه شماره یک

این گمانه محدوده دیوار جنوبی بنا را دربرمی‌گیرد. مستطیلی است که طول آن در امتداد شرقی و غربی ۹/۶۰

۳۲- نکته‌ای که در زمینه امکانات موجود ذکر آن ضرورت دارد موقعیت محلی فعلی بناست که طبق آنچه گذشت در محوطه دانشکده کشاورزی کرج واقع شده و سمت جنوب آن محدود به ساختمانها و محوطه بخش "ماشین آلات کشاورزی" دانشکده می‌باشد، در غرب آن حیاط دبستان و مدرسه راهنمایی قرار گرفته و سمت شمال آن در مجاورت منزل مسکونی یکی از کارکنان دانشکده و معبری است عریض که به درب ورودی مدرسه ختم می‌شود و شرق آن به یکی از خیابانهای محوطه دانشکده محدود می‌گردد. فضای اطراف بنا بصورت یک محوطه مستطیل شکل به ابعاد متر با توری حصارکشی شده که در بعضی موارد تنها فاصله‌ای حدود ۳ متر از بنا دارد. لذا به تبعیت از این تنگنا، محوطه مورد بررسی امکان چندانی را نداشته است.

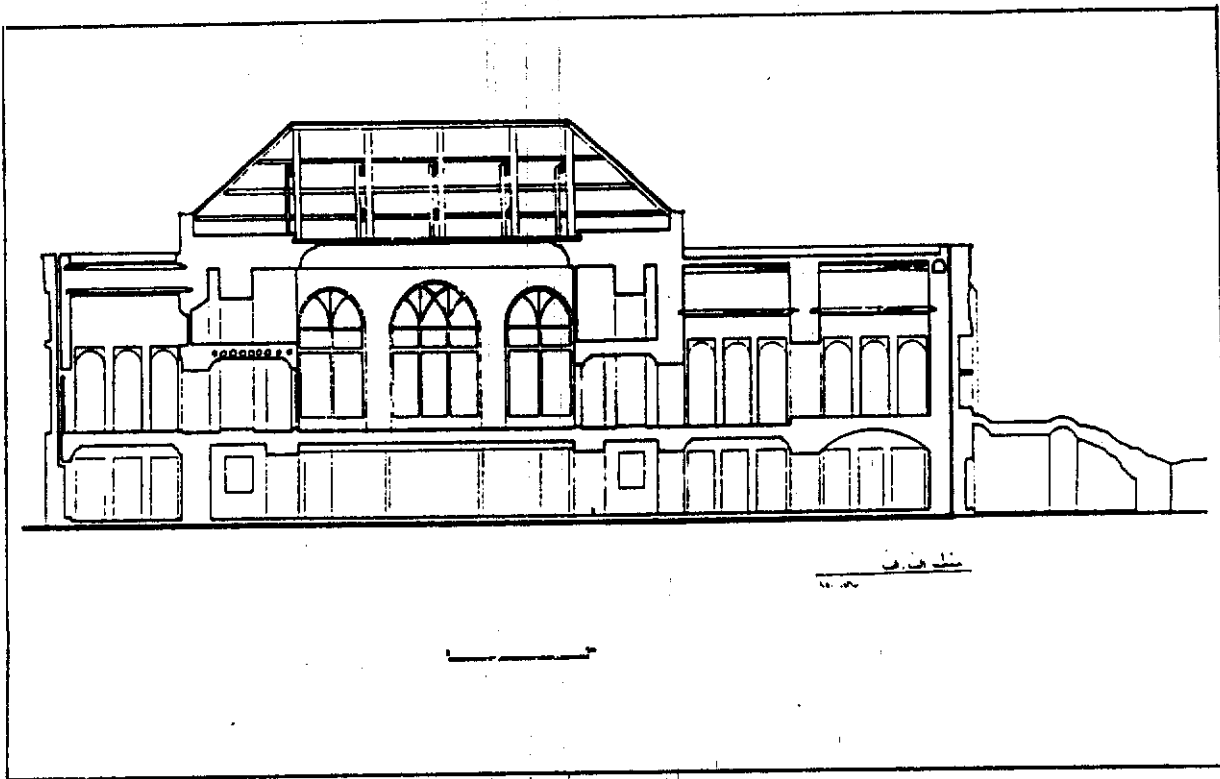

نقشه ۵ - مقطع آثار بازمانده از برج

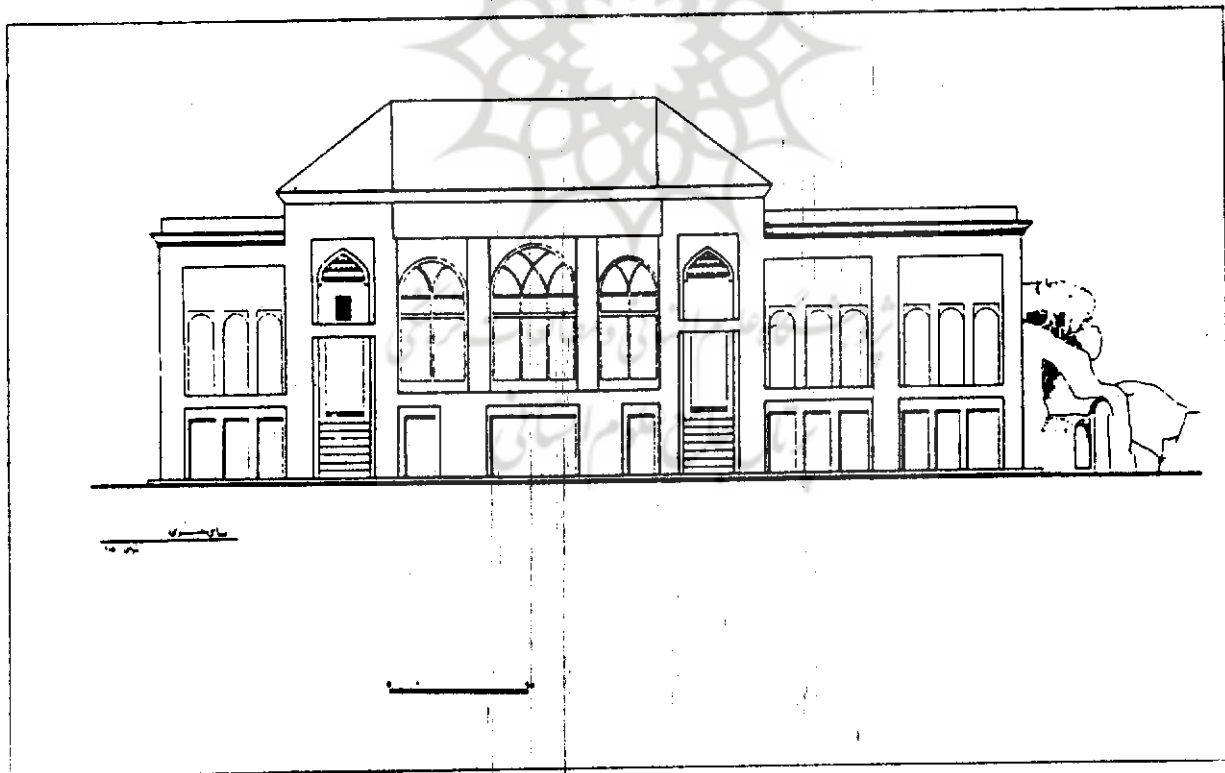

نقشه ۶ - نمای آثار بازمانده از برج از حیبه جنوبی

اندود سیمانی دارد، نمای خارجی دیوار بنا نیز در این بخش، بالای کف آجری اندود ضخیم گچ به ضخامت ۵ سانتی متر کشیده شده است. نقشه هفت تصاویر شماره یک تا چهار.

اختلاف سطح این کف آجری خارجی با کف آجری فعلی در داخل بنا حدود ۴۰ سانتی متر است. در این بخش یک ورودی با عرض ۱۱۲ سانتی متر بر روی دیوار بنا وجود دارد و دو پله یکی با ارتفاع ۱۷ سانتی متر و دیگری نامشخص ارتباط این بخش را با فضای داخلی برقرار می‌سازد. تصاویر شماره ۳ و ۵.

یک پیش‌آمدگی با ابعاد ۴۰×۸۵ سانتی متر که در شرق ورودی به نمای خارجی دیوار جانبی بنا اتصال یافته، و در غرب ورودی یک هره آجری ۱۰ سانتی با بندکشی سیمان که بر روی کف آجری در جوار دیوار خارجی بنا ساخته شده از دیگر موارد قابل ذکر در این بخش می‌باشد. تصاویر شماره ۳ و ۲.

با توجه به وضعیت کلی این بخش از یافته‌ها و عدم

توام با شن‌ریزه فراوان آثاری را نمایان کرد که به صورت زیر قابل تشریح است: کف آجری با آجرهایی به ابعاد  $18/5 \times 18/5 \times 4$  سانتی متر که با ملات گچ‌بندکشی شده است. این کف تا حاشیه دیوارهای جانبی اثر تداوم یافته که در منتهی‌الیه بخش شرقی یک دیوار خشتی آنرا محدود ساخته است. دیوار خشتی در گوشه شمال‌شرقی به دیوار جانبی اثر اتصال یافته و ضخامت آن تا بخش انتهایی پایه حدود ۸۰ سانتی متر است. نمای داخلی این دیوار اندودی سیمانی دارد که این اندود روی یک ردیف آجر که به صورت نیغهای چیده شده کشیده شده است. در زاویه بین دیوار بنا و دیوار خشتی، محوطه مستطیل شکل کوچکی با طول و عرض  $104 \times 50$  سانتی متر با دو دیوارک آجری محدود شده است که بر روی سطح داخلی آن اندود ضخیم گچ کشیده شده است.

دیوار دیگری عمود بر دیوار خشتی با فاصله ۸۵ سانتی متری دیوار اول کشیده شده که طول آن برابر طول دیوارک قلی و سطح داخل آن همانند سطح دیوار خشتی

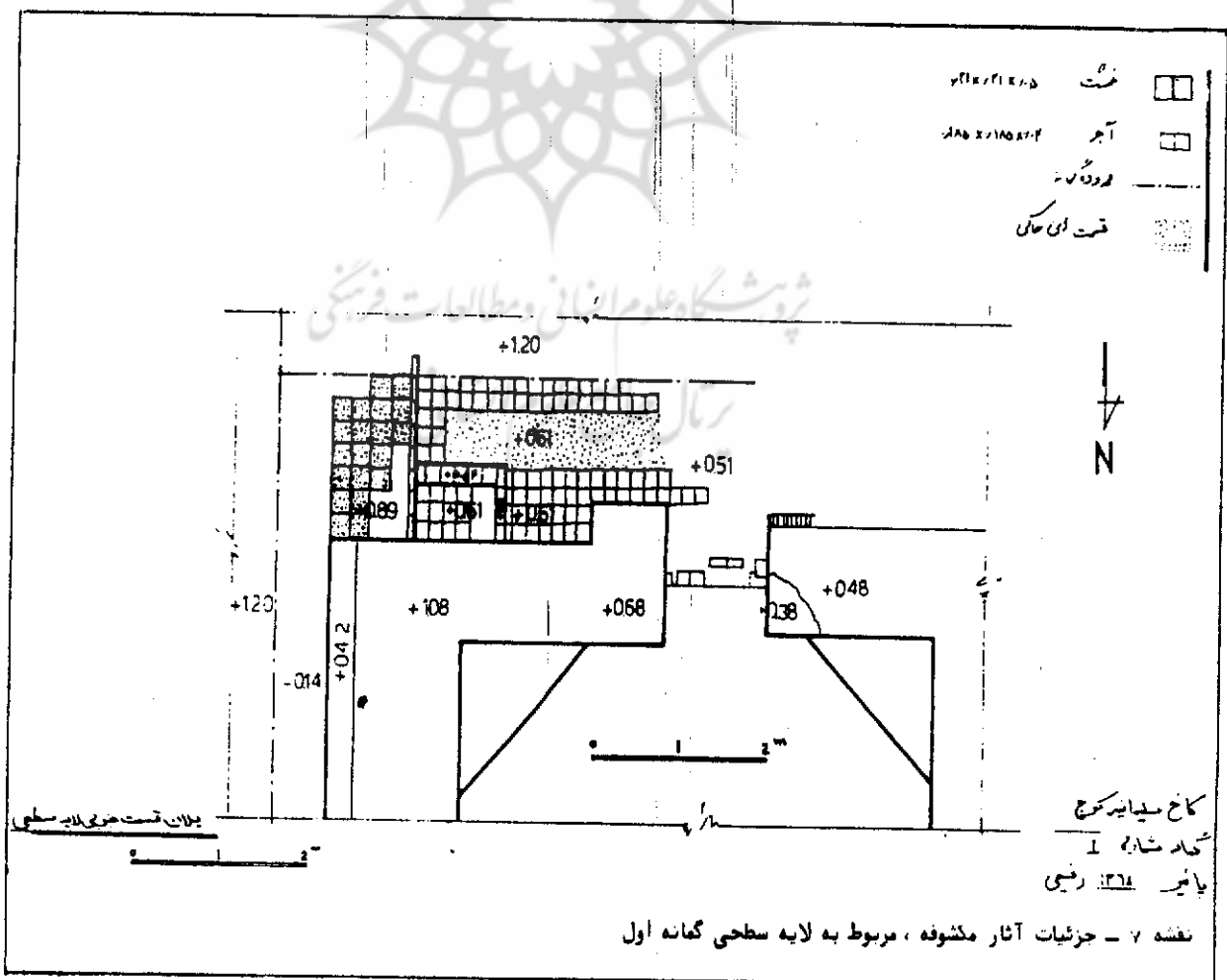

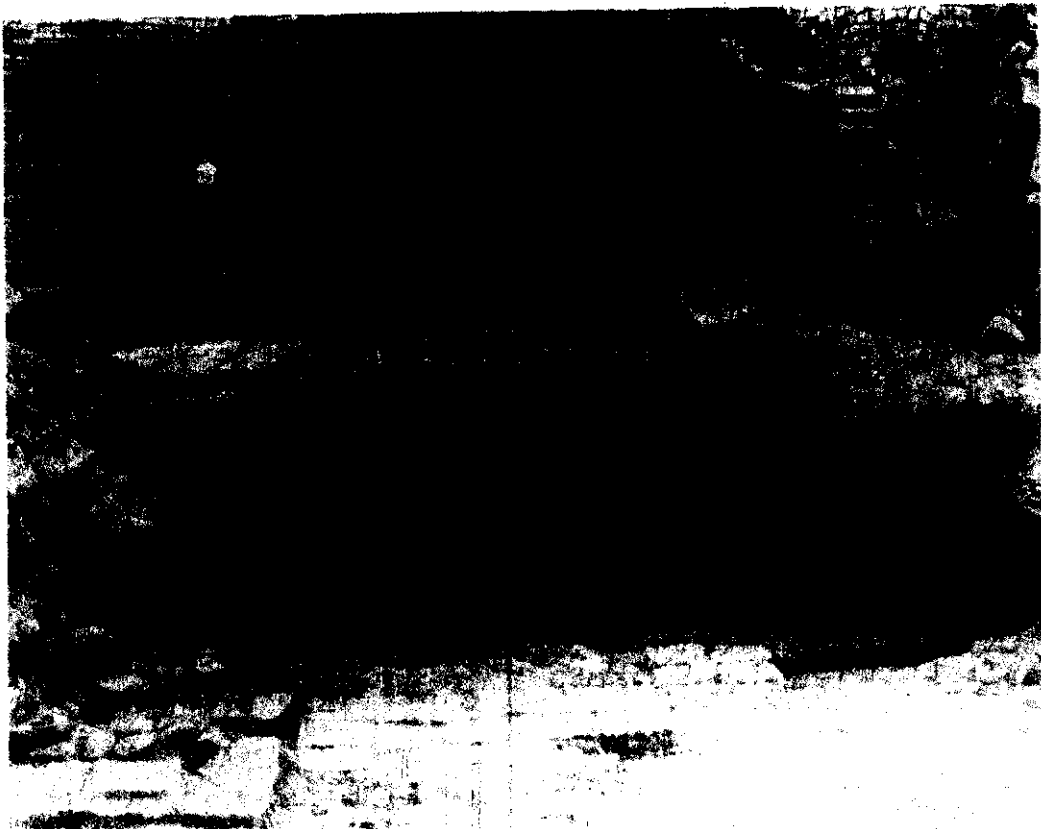

۱- گمانه یک

- دید از غرب رو به شرق

- نمایش شکل عمومی گمانه در لایه اول



۲- گمانه یک

- دید از غرب رو به شرق

- نمایش ویژگیهای کف آجری و دیوارهای مکتوفه در لایه اول



۳- گمانه یک

- دید از شرق رو به غرب

- نمایش وضعیت کلی گمانه در منتهالیه بخش غربی و میزان فرسایش وارد بر آن

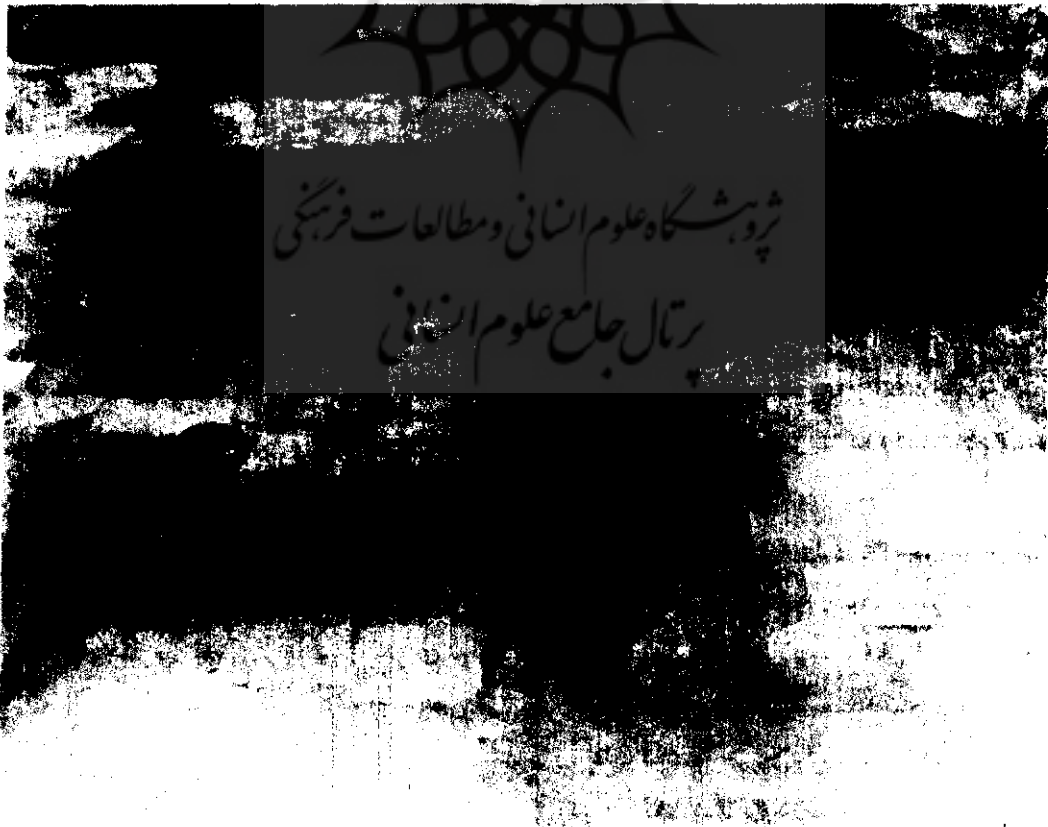

۴- گمانه یک

- دید از شرق رو به شرق

- احاد شده روی کف



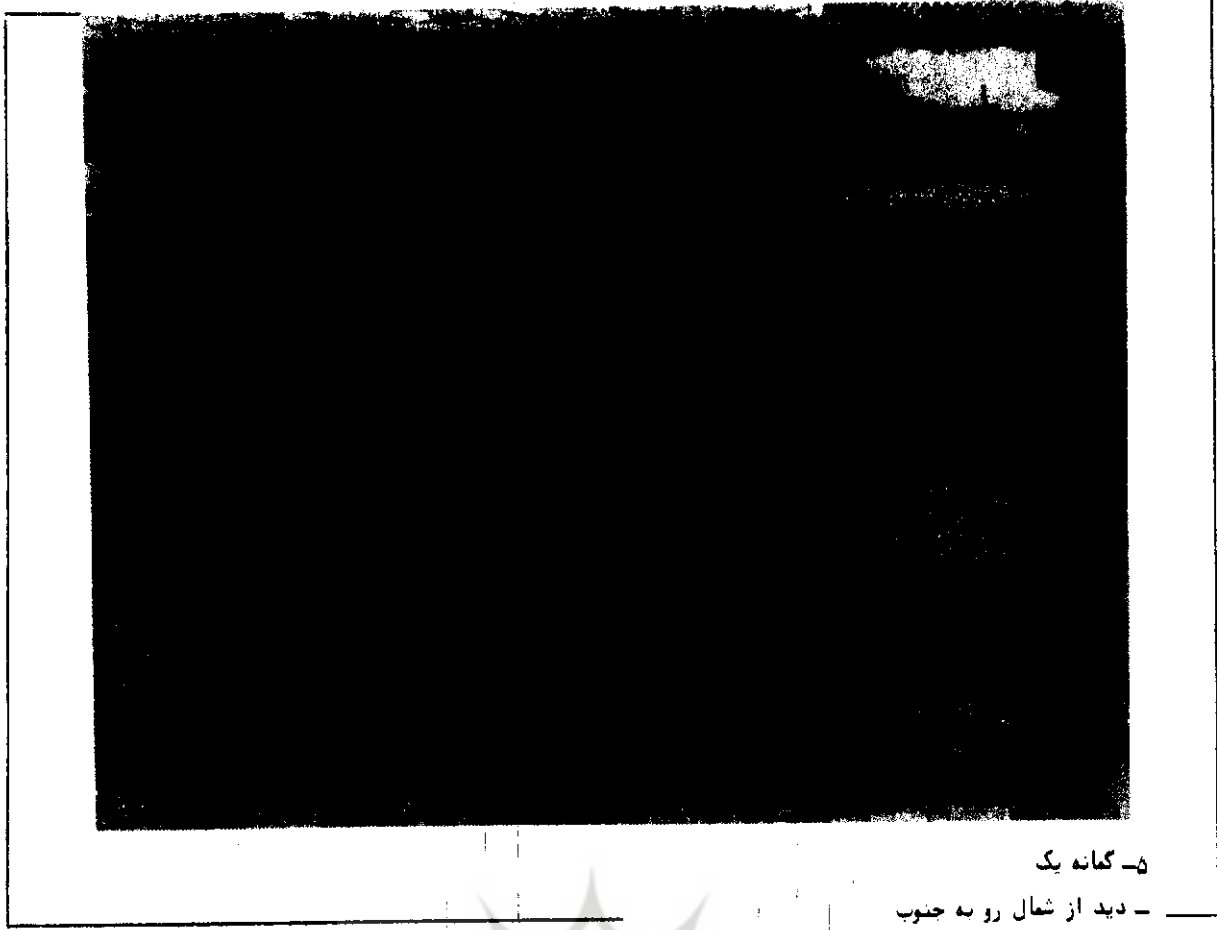

۵- گمانه یک

- دید از شمال رو به جنوب

- ورودی اتاق شش گوش و نحوه ارتباط آن با کف آجری

تطابق آنها با سازمان بنای اصلی و به منظور دست یافتن به نمای اصلی بنا، در مجاورت دیوار بنا اقدام به برداشتن کف آجری و ادامه خاکبرداری گردید. آنچه در زیر این کف آجری تخلیه شد حاکی بود مخلوط با شن فراوان و به مقدار کم قطعات آجر، و آنچه مشخص گردید نمای خارجی بنا و کف سنگی از سنگهای قلوه کار شده درون ملات بود. اختلاف سطح کف سنگفرش با کف آجری فوقانی حدود ۹۰ سانتی متر است. تصاویر شماره ۶ و ۷ نقشه هشت.

اما ویژگیهای نمای خارجی را به صورت زیر می توان تشریح نمود: از اراهای آجری به ارتفاع ۳۲ سانتی متر، شامل چهار ردیف آجر که به صورت معمول، رگ چینی، چیده شده اند، و هره چینی با آجر نیمه بر بالای آن. از این قسمت به بعد نمای خارجی به صورت طاقنا و مجردی تداوم یافته که یک طاقنمای آن بطور کامل بالغازهای طرفین آن مشخص شده است. تصاویر شماره ۸ تا ۱۰.

در انتها الیه بخش شرقی، دیوار به سمت جنوب برمی گردد که همان سبک نماسازی در این بخش تداوم دارد. نکته خاثر ذکر در اینجا این است که دیوار اخیر همان دیوار

خشتی است که آثار آن در لایه سطحی مورد اشاره قرار گرفت. تصویر شماره ۱۱ نقشه های هشت و نه و ده.

در قسمت غرب ورودی، نمای خارجی به شدت آسیب دیده. از اراه و بخشهایی از دیوار در گوشه جنوب غربی از میان رفته ولی آثار آن بر روی کف مشهود است. سازمان کلی دیوار در این بخش شامل نمای آجری در دو سمت نمای داخل و خارج بنا، آجر، سنگ قلوه و ملات به صورت متناوب در داخل جسم دیوار است. که بالای سطح از اراه دیوار بطور کامل با آجر بنا شده است. تصاویر شماره ۱۲ و ۱۳.

ضمناً آثاری از دیواری به عرض ۸۲ سانتی متر مشخص شد که به بر جنوبی کنج جنوب غربی بنا اتصال و به سمت جنوب تداوم یافته است. بقایای این دیوار آجری که در طرفین نیمه آجر در نما چیده شده و در بخش میانی آن قطعات شکسته آجر بکار گرفته شده است. گذشته آنچه که در زیر کف (تنها یک ردیف آجر) باقی مانده در بالای سطح کف فعلی محوطه (سنگفرش) از بین رفته است. در فاصله ۱۲۵ سانتیمتری از بنای اصلی دیوار خشتی دیگری به دیوار

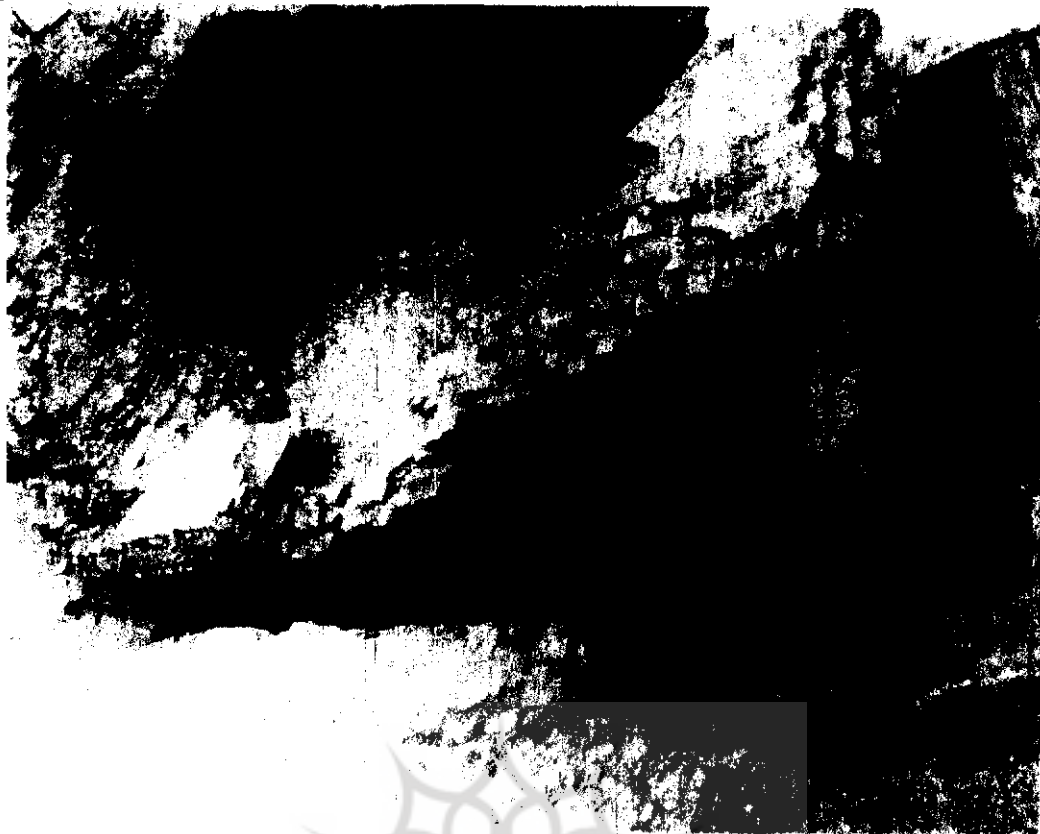

۶- گمانه یک

- دید از بالا

- نمایش وضعیت کلی گمانه پس از برداشتن بخشی از کف آجری لانه اول.



۷- گمانه یک

- دید از غرب روه شرق

- نمایش وضعیت کلی گمانه پس از برداشتن بخشی از کف آجری لانه اول



۸- گمانه یک

- دید از شرق رو به غرب

- نمایش طاقنمای روی نمای خارجی و بخشی از سنگفرش کف اصلی



۹- گمانه یک

- دید از جنوب رو به شمال

- نمایش جزئیات طاقنمای نمای خارجی جبهه جنوبی بنا



۱۲- گمانه یک

- دید از غرب رو به شرق  
- نمایش جزئیات بخش آسیب دیده، نمای خارجی حبه جنوبی  
در قسمت غربی در ورودی برج



۱۰- گمانه ۱۰

- دید از جنوب شرقی - نمایش جزئیات



۱۱- گمانه یک

- دید از غرب رو به شرق  
- نمایش جزئیات کف احقری و لغزهای طاقنمای نمای داخلی حصار جانبی در امتداد حبه شرقی بنا

نقشه ۸ - پلان مکتوف برج طبقه هم کف پس از برداشتن لایه‌های سطحی و پاکسازی آوار

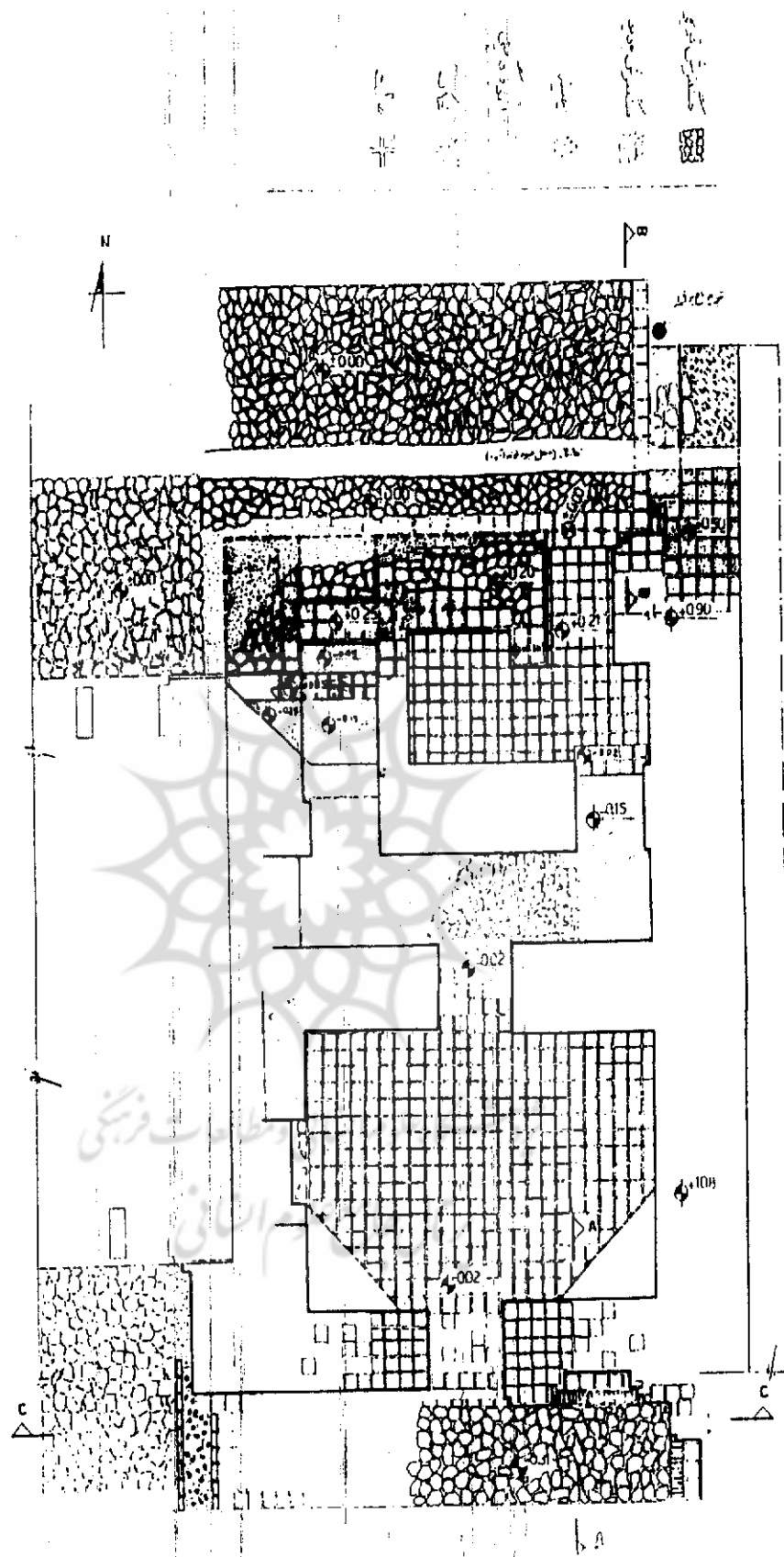

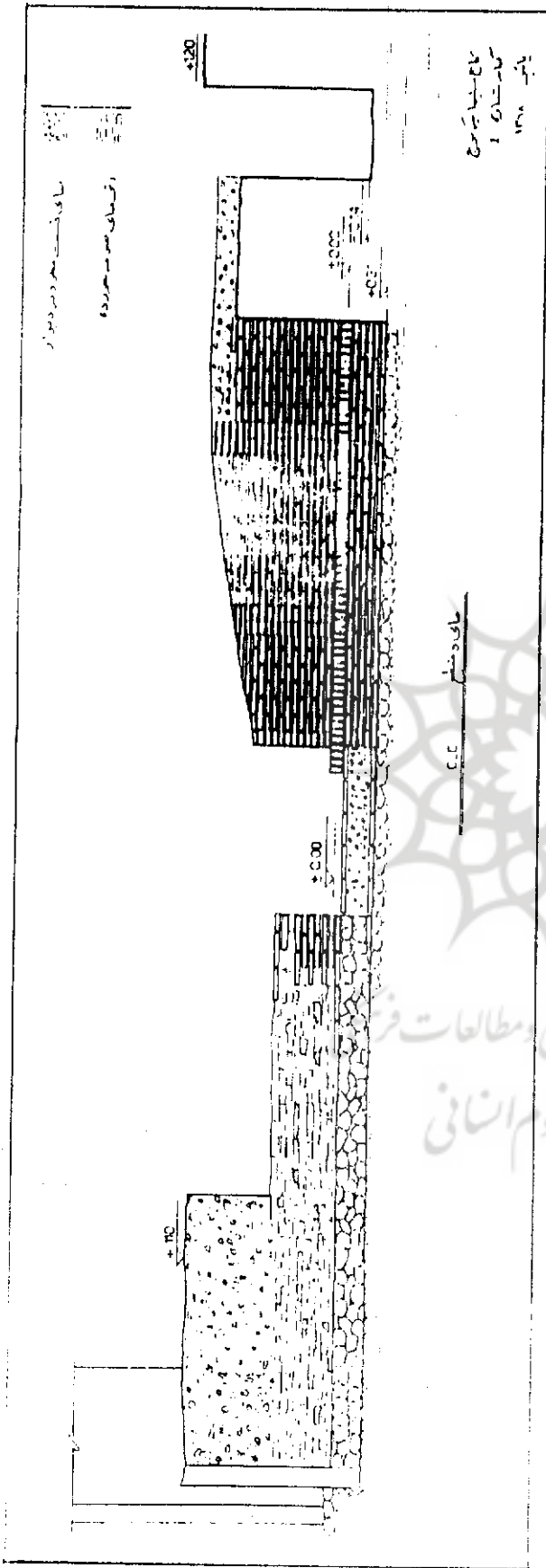

نقشه ۹ - جزئیات نمای مکشوفه حبه‌ای جنوبی برج A

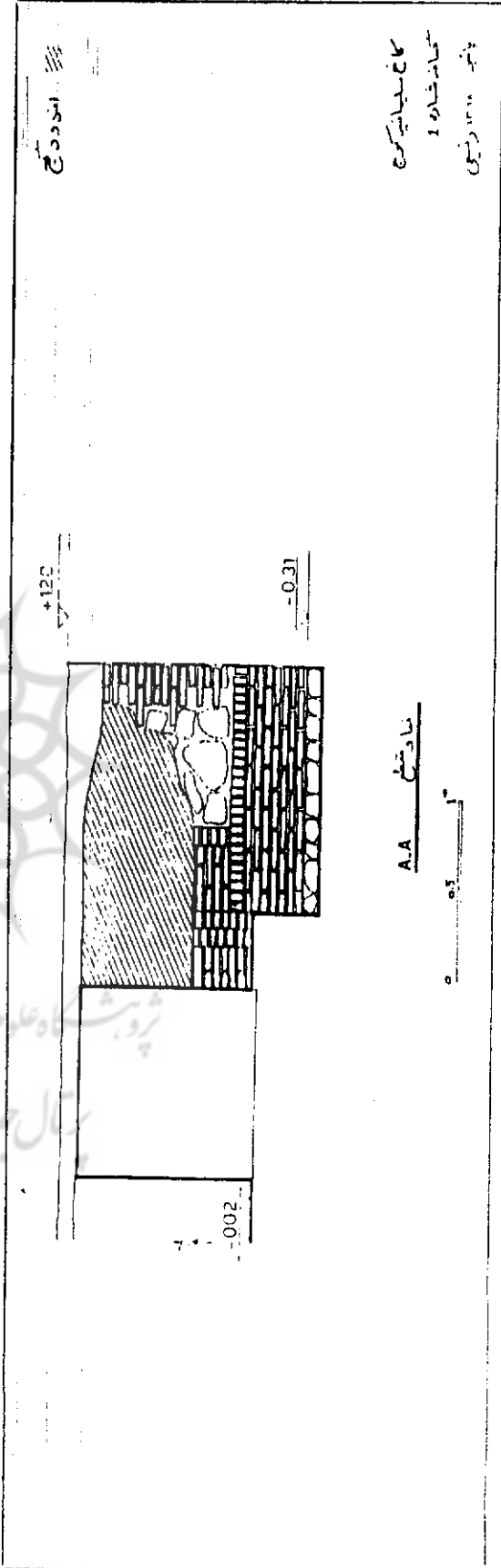

نقشه ۱۰ - جزئیات نمای مکشوفه چهارجانبی مجموعه از داخل در بخش جنوبی

کامپلیمینت کرج  
معماری شماره ۱  
پایه ۱۳۸۰ ر.ش

سایه‌بان سردخانه  
A.A

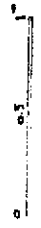



۱۳- گمانه یک

- دید از جنوب غربی

- سازمان دیوار در جبهه جنوبی و نمایش میزان فرسایش در گوشه جنوبی غربی بنا

تماماً" با آجر بنا شده شکل نامشخصی را عرضه می نمود که خوشبختانه گسترش خاکبرداری به سمت شمال، موجب مشخص شدن بر سالم دیوار گردید که در کل ضخامت دیوار در این بخش ۱۵۲ سانتی متر می باشد. در عمق ۷۵ سانتی متری لوله آب کشیده شده که در محدوده جنوبی، این لوله با تخریب بخش‌هایی از دیوار مستقیماً" بر روی راستای دیوار قرار گرفته است. طول دیوار آجری در مجموع در این بخش ۱۰/۵۰ متر است تصاویر شماره ۱۵ و ۱۶.

در بخش شمالی دیواری خشتی متصل به این دیوار آجری به سمت شمال تداوم دارد. همانطور که ذکر آن گذشت نظیر این دیوار خشتی را در جبهه جنوبی نیز شاهد بودیم در این بخش دیوار خشتی آسیب کمتری دیده و وضعیت روشن تری دارد ابعاد خشت‌ها ۲۱×۲۱×۵ سانتی متر است که پس از ۱۳۵ سانتی متر با کانالی که جهت لوله‌کشی حفر شده قطع شده است. تصویر شماره ۱۷ نقشه شماره ۵۸.

از نکات جالب توجه و شایان ذکر در این گمانه وجود یک بریدگی در امتداد راهروی میانی بنا است. در نمای داخلی این بخش از دیوار در امتداد راهرو میانی بنا و هم

مزبور اتصال یافته که ابعاد خشت‌های آن ۱۹×۱۹ سانتی متر است و کلاً" ۳×۵ ردیف خشت آن مشخص شده است. تداوم این دو دیوار آجری و خشتی متأسفانه بدلیل گودی که جهت نصب پایه‌های نشی حصار و حفر بتن‌ریزی شده، نامشخص می‌باشد. حد فاصل این دیوار خشتی و دیوار اصلی بنا با نوعی اندود گچی کف‌سازی شده است که بخش‌هایی از آن در حال حاضر دیده می‌شود نقشه ۵۸، تصویر شماره ۱۴.

#### گمانه شماره دو

این گمانه در راستای دیوار شرقی بنا به طول ۱۴ متر و عرض یک متر باز شد. این بخش در مجموع به خاطر ساختن توالی موقت و حفر چاه و نیز لوله‌کشی آب آسیب دیده است. به نحوی که در شروع خاکبرداری تا عمق ۷۵ سانتی متری بر خارجی دیوار نامشخص بود آنچه تا این عمق تخلیه گردید خاکهای دستی و آوار جابجا شده بود که در اثر استقرار شیر آب در این محل و ریزش مداوم آب کاملاً" رطوبت داشت. حجم دیوار اصلی بنا که در این بخش

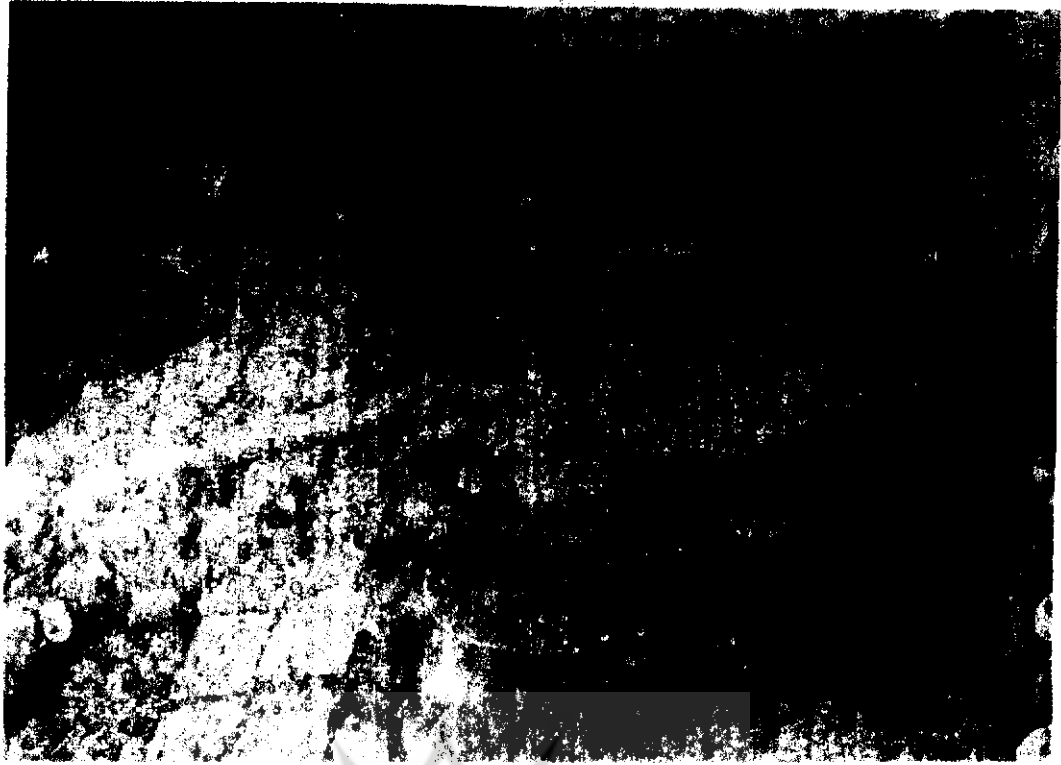

۱۴- گمانه یک

- دید از بالا - منتهالیه بخش غربی ، نمایش آثار بازمانده از دیوارکهای خشتی و آجری و آثار کف سازی گچی

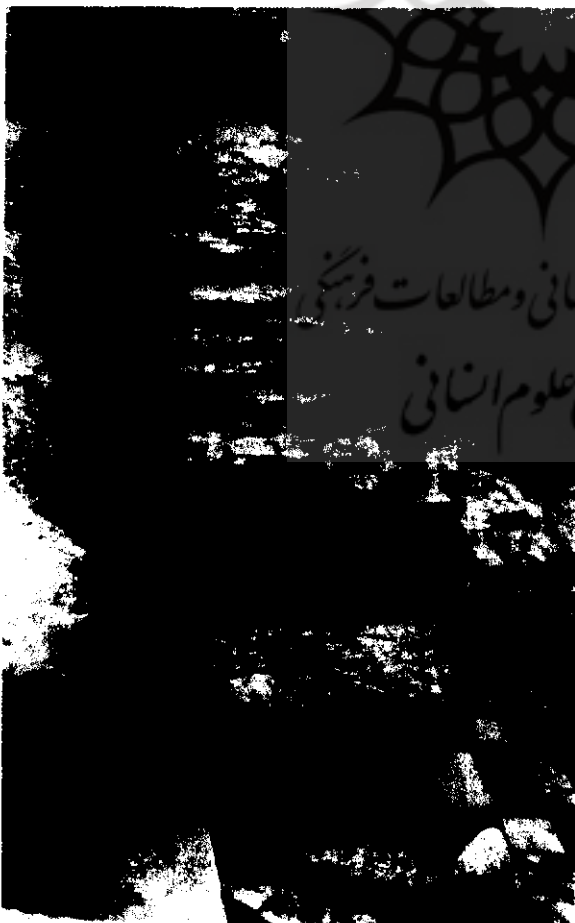

۱۶- گمانه دو - دید از شمال رو به جنوب

- نمایش هفتکلی دیوار شرقی بنا و وضعیت دیوار خشتی منتهالیه



۱۵- گمانه دو

- دید از شمال شرقی - نمایش بخشهای بازمانده از دیوار شرقی بنا



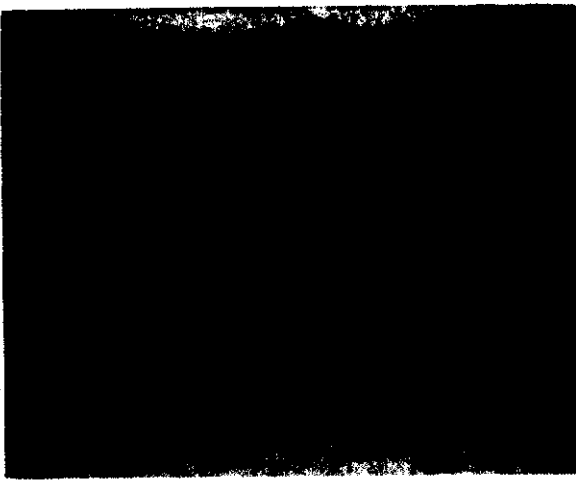

۱۸- گمانه دو

- فضای داخلی بنا

راهرو میانی که بخشهای فوقانی آن تخریب شده است

که خاکسترهای انباشته شده می‌تواند مازاد سوخت این تنورها باشد.



۱۹- گمانه دو

- فضای داخلی بنا - دید از شمال غربی

- نمایش آثار بازمانده از بخش آسیب دیده دیوار شرقی

در راهرو میانی در آثار آن ضمن خاکبرداری کف راهرو بدست آمد



۱۷- گمانه دو

- دید از شرق رو به غرب - گوشه شمال شرقی، نمایش جزئیات

دیوار خشتی اتصال یافته به دیوار شرقی

عرض آن آسیب دیده است. به نحوی که هیچگونه نمای مشخصی در این بخش دیده نمی‌شد که با توجه به وضعیت موجود انتظار وجود یک ورودی در اینجا می‌رفت. اما پس از پی‌گیری نمای خارجی در جبهه شرقی و حصول اطمینان از تداوم آن به صورت پیوسته، مسئله ورودی منتفی گردید. لذا جهت روشن شدن وضعیت این بخش، در فضای داخلی ضرورت بررسی بیشتر حس می‌شد که خاکبرداری مختصری در این بخش و تمیز نمودن سطح کف محوطه داخلی، منجر به یافتن آخرین ردیف آجرهای دیوار در این بخش شد. در نهایت هیئت آن را می‌توان اینطور توصیف نمود که به صورت یک فرورفتگی با عمق یک کلوک (۱۱۰ سانتی متر) و به عرض راهرو در داخل نماسازی، و در ارتفاع حدود ۳۰ سانتی متر بالای سطح کف با یک عقب‌نشینی طاقمائی با عمق حدود ۲۰ سانتی متر ایجاد شده است. تصاویر شماره ۱۸ تا ۲۰، نمای خارجی دیوار جانبی بنا در جبهه شرقی ساده و یکنواخت است که با روش معمولی آجرچینی شده است، نقشه هشت.

از دیگر نکات در این بخش، انباشته شدن متفادیر به نسبت زیادی خاکستر درون گودالی بود که در مجاورت و حتی روی دیوار شرقی حفر شده بود. طبق اظهار باغبانها و افراد سالخورده‌ای که مدت‌ها در خدمت دانشکده کشاورزی بوده و در محل تردد داشته‌اند، بعد از متروک شدن کاخ و ویرانی نسبی آن با احداث تنوری در مجاورت آن مدت‌ها به‌عنوان نانوایی از این بخش از بنا استفاده می‌شده است.

این گمانه محدوده‌ای به طول ۸/۵ متر و عرض حدود ۵ متر را در راست و قسمتهایی از جبهه شمالی بنای اصلی و محوطه مقابل آنرا دربر می‌گیرد، نقشه چهارم این بخش از بنا به نسبت سایر قسمتها آسیب بیشتری دیده است و تقریباً تنها حدود ۲۰ تا ۵۰ سانتی‌متر بالای سطح کف آثار دیوارها و پی‌ها باقی‌مانده است. پس از تمیز نمودن سطوح کلی مواردی را که ذکر آن ضرورت دارد، به شرح زیر می‌توان عنوان نمود. نقشه هشت.

الف: فضاهاى داخلی، بر روی دیوار شمالی با فاصله ۵۰ سانتی‌متری از کنج شمال شرقی یک ورودی به عرض ۱۰۴ سانتی‌متر باز شده است. مقابل این ورودی بر روی دیوار جانبی راهرو میانی، ورودی هم‌عرض دیگری است که به راهرو راه دارد.

در فضای بین این دو مدخل اتاقک کوچکی به ابعاد ۱۸۰×۳۸۰ سانتی‌متر ایجاد گشته که کف آن با آجر مفروش شده است، تصویر شماره ۲۱.

پشت این اتاقک در جانب غربی فضای مستطیل شکل کوچک دیگری است با ابعاد ۱۱۸×۲۹۰ سانتی‌متر که به راهرو میانی باز می‌شود. این اتاقک طاق آجری جناغی داشته که بخشی از آن باقی است. نکته قابل ذکر در این طاق، شیبدار بودن آن است که هر چه به دهانه ورودی نزدیکتر می‌شود، ارتفاع پاکار و به تبعیت از آن خیز طاق بالاتر می‌رود. مورد دیگری که ذکر آن ضرورت دارد فقدان کف‌سازی در این بخش است تصاویر شماره ۲۲ و ۲۳.

تحولات بعدی در بنا تغییراتی در این قسمت را نیز به‌همراه داشته است. از جمله اینکه در راستای دیوار جانبی راهرو میانی عرض اتاقک، به‌منظور قطع ارتباط با فضای داخلی، با تیغه‌ای مسدود شده است. علاوه بر آن انتهای دیواره غربی اتاقک، که در عین حال محدوده غربی بنا را نیز تشکیل می‌دهد، در ۳۰ سانتی‌متری بالای سطح کف اتاق (منظور از سطح کف در اینجا آخرین ردیف آجرچینی است) و فاصله بین دیوار پرکننده و کنج شمال شرقی بنای کاخ، به‌صورت پخ درآمده که از ارتفاع ۱۳۰ سانتی‌متری بالای کف به‌نحوه بسیار منظم با آجر نماچینی شده است. این آجرهای نما از نظر ابعاد و حسن کاملاً با آجرهای سازنده کاخ تطابق دارند. تصاویر شماره ۲۴ و ۲۵. دیوارک دیگری با آجرهای کوچک به ابعاد ۱۷×۱۷×۳ سانتی‌متر در امتداد کنج شمال شرقی بنای کاخ تا ارتفاع یک متری چیده شده است که از شرق به دیوار شرقی اتاقک متصل می‌شود. درون فضای ایجاد شده تماماً با خاک دستی پر شده بود احتمالاً "تخریب قسمت انتهایی طاق اتاقک نیز به‌همراه این تغییرات صورت پذیرفته است. تصویر شماره ۲۶ و ۲۷.

ب: نمای خارجی: به‌نظر می‌رسد نمای خارجی در این جبهه از شکل نمای خارجی جبهه جنوبی تبعیت نموده باشد. لغزهای طرفین ورودی و طاق‌نمایی که آثار آن در غرب ورودی مشخص شده، دلایل این مدعا هستند، تصاویر شماره ۲۸ و ۲۹.

در کف‌سازی محوطه شمالی نیز همانند محوطه جنوبی از روش سنگ قلوه کار گذاشته در ملات، استفاده شده



۲۱- گمانه سه

- دید از شمال رو به جنوب

- هیئت کلی آثار بدست آمده در جبهه شمالی بنا



۲۰- گمانه دو

- دید از شرق رو به غرب

- هیئت کلی آثار بدست آمده در دیوار جانبی (شرقی)

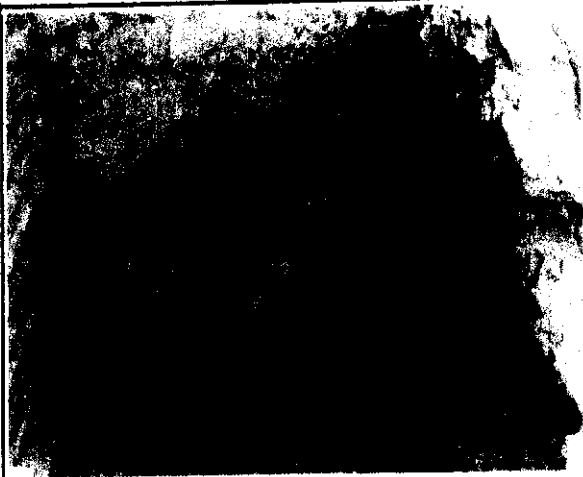

۲۴- گمانه سه - دید از شرق رو به غرب  
 نمایش آثار شکستگی آجرها بر روی دیوار غربی اتاقک که بمنظور  
 ایجاد پخ در اتصال بابنای اصلی ( اکاخ ) بوجود آمده است .



۲۲- گمانه سه  
 - دید از شرق رو به غرب  
 - نمایش آثار بازمانده از اتاقک گوشه شمال غربی



۲۵- گمانه سه  
 - دید از شمال  
 - نمایش جزئیات پخ ایجاد شده و نحوه اتصال در بنا بیکدیگر  
 در محل فصل مشترک



۲۳- گمانه سه  
 - دید از جنوب شرقی  
 - بخشی از اتاقک گوشه شمال غربی از داخل راهرو میانی و  
 نمایش طاق شب دار آن .



۲۷- گمانه سه  
- دید از شمال رو به جنوب  
- نمایش جزئیات دیوارک الحاقی که روی خاک دستی بنا شده

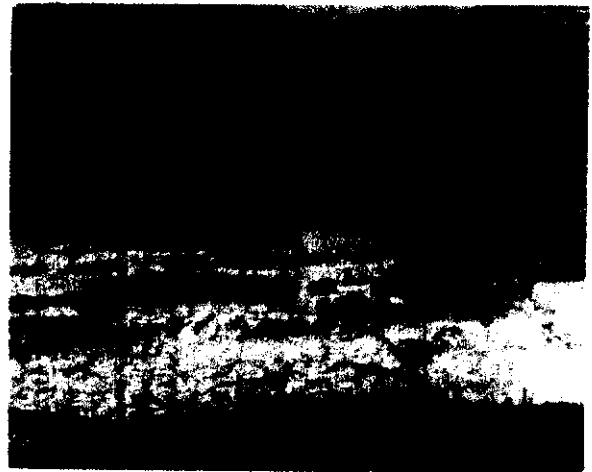

۲۶- گمانه سه - دید از شمال رو به جنوب  
- دیوارک الحاقی در محل اتصال در بنا که پس از تخریب  
اتاقک ایجاد شده است .

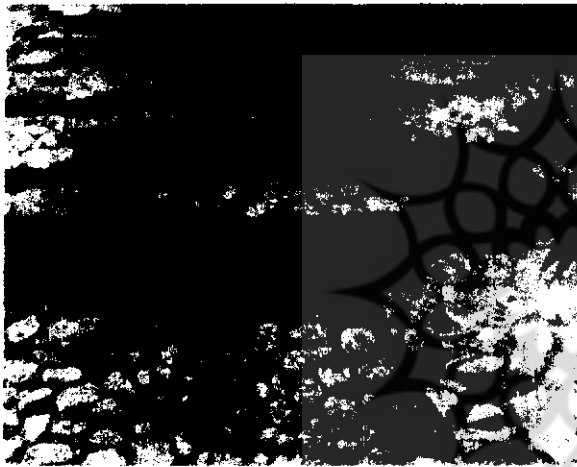

۲۹- گمانه سه  
- دید از شمال رو به جنوب  
- طاقنمای ایجاد شده بر روی نمای خارجی جبهه شمالی برج  
وجود طاقنماهایی را بر روی نما می توان داد . تصاویر ۳۲  
تا ۳۴ . نقشه یازده .

کف فضاهای داخلی نسبت به کف محوطه در این بخش  
۱۵ سانتی متر اختلاف سطح دارد . به منظور روشن شدن  
وضعیت این بخش گمانه‌ای به ابعاد ۸۵x۳۵ سانتی متر در  
کنار دیوار جنوبی ورودی باز شد ، تا علاوه بر روشن شدن  
سازمان این بخش از بنا وضعیت کف نیز روشن گردد . پس  
از برداشتن کف آجری که با آجرهایی متفاوت با آجرهای  
بنای اصلی با ابعاد ۲۰x۲۰x۴/۵ سانتی متر بنا شده است ،  
تا عمق ۳۰ سانتی متری خاکبرداری شد . در زیر ملات  
کف سازی و خاکپسای نرم دستی به خاک طبیعی مخلوط با  
شن ریزه برخورد شد که بکر به نظر می رسید . علاوه بر آن  
در این عمق آجرچینی پایه به اتمام رسیده و یک



۲۸- گمانه سه  
- دید از غرب رو به شرق  
- نمایش بخشی از ورودی شمالی و لغزهای جانبی آن  
است . با این تفاوت که در این قسمت در حاشیه دیوارها  
یک ردیف آجر کار شده است . تصاویر شماره ۳۰ و ۳۱ .

به صورتی که در گمانه شماره ۲ ذکر آن گذشت در کنج  
شمال شرقی بنا دیواری خشتی در راستای دیوار شرقی بنا  
و چسبیده به آن ساخته شده است . این دیوار که ابتدا با  
خشتهای منظم با ابعاد ۲۱x۲۱x۵ سانتی متر آغاز می شود  
با بکار گرفتن مصالحی همچون چینه و سنگ لاشه به سمت  
شمال تداوم می یابد . البته چنانکه قبلاً نیز ذکر شد با  
حفریات متعدد جهت کانال لوله کشی آب و کانال کابل  
برق و تلفن ، به شدت مورد آسیب قرار گرفته است . از  
کات جلب در زمینه این دیوارنما سازی جبهه غرب دیوار  
است که ازاره‌ای با آجرچینی خفته و راسته در پائین دارد ،  
و در ...

سنگ چین زیر آن، که در واقع آغاز دیوار بر روی شفته است، آشکار شد تصویر شماره ۳۰.

### یافته‌ها

بطور کلی خاکهای جابجا شده ضمن خاکبرداری، خاک آواری است شامل قطعات آجرهای سالم و شکسته بنا، سنگ قلوه و خاکهای ناشی از تخریب ملات و ندرتا "تکه‌های گچ مربوط به اندود سطوح داخلی. آجرهای بکار گرفته شده در بنا قرمز رنگ بسیار سست و کم دوام و ابعاد آن  $22 \times 22 \times 4$  سانتی متر است. به جز موارد ذکر شده از یافته‌های قابل ذکر دیگر قطعات کاشی را می‌توان نام برد که در چند گروه قابل طبقه‌بندی هستند.

۱- قطعاتی از کاشیهای مربع شکل با لعاب سفید، آبی فیروزه‌ای و یا نوعی رنگ لاجوردی که عموماً "در کف به عنوان فرش مورد استفاده داشته‌اند.

۲- قطعاتی از کاشی مستطیل شکل با تراش فاشقی و لعاب زرد رنگ و تزیین خطوط جناغی به رنگ سیاه که نظائر آن در هره زیر بام زیر شیرسرها در بنای اصلی بکار گرفته شده است. طرح شماره ۱

۳- کاشی‌های شبکه با لعاب فیروزه‌ای طرح شماره ۲.

۴- کاشی‌های مستطیل شکل آبچکان با طول و عرض

$8 \times 16$  سانتی متر و ضخامت ۳ سانتی متر طرح شماره ۳

۵- کاشی‌های خشتی  $19 \times 19$  با لعاب زمینه سفید رنگ

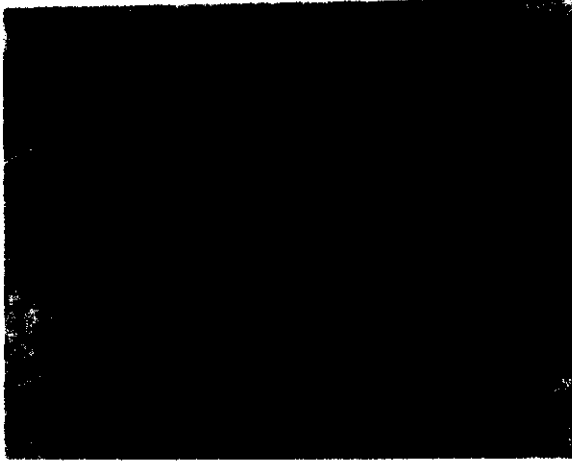

۳۱- گمانه سه

- دید از بالا- نمایش جزئیات سنگ فرش اصلی کف محوطه



۳۲- گمانه سه - دید از غرب

- هیئت عمومی گمانه پس از پاکسازی و نهاش بریدگی حاصل

از حفر کانال لوله کشی

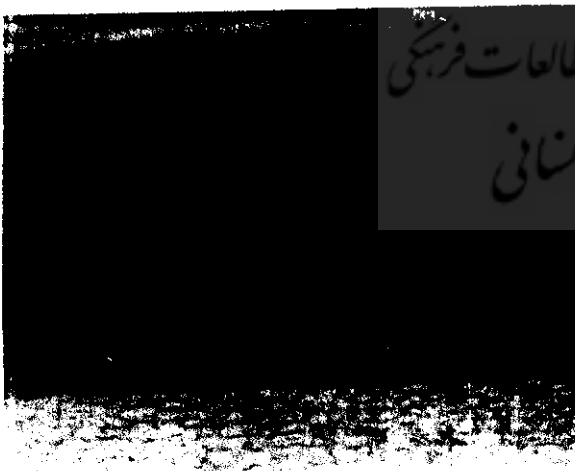

۳۳- گمانه سه

- دید از غرب

- نهاس کوزه شمال غربی و سوراخ آسب‌های وارد بر آن

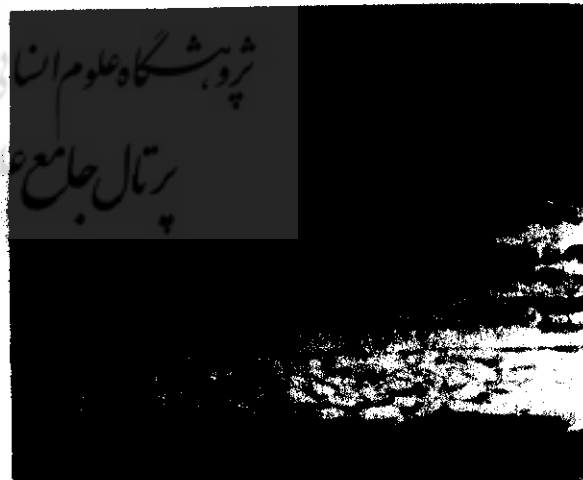

۳۰- گمانه سه

- دید از شمال

- ورودی شمالی و نمایش کیفیت سنگ فرش قلوهای

- حاله ملامت
- سقف
- انودو کج

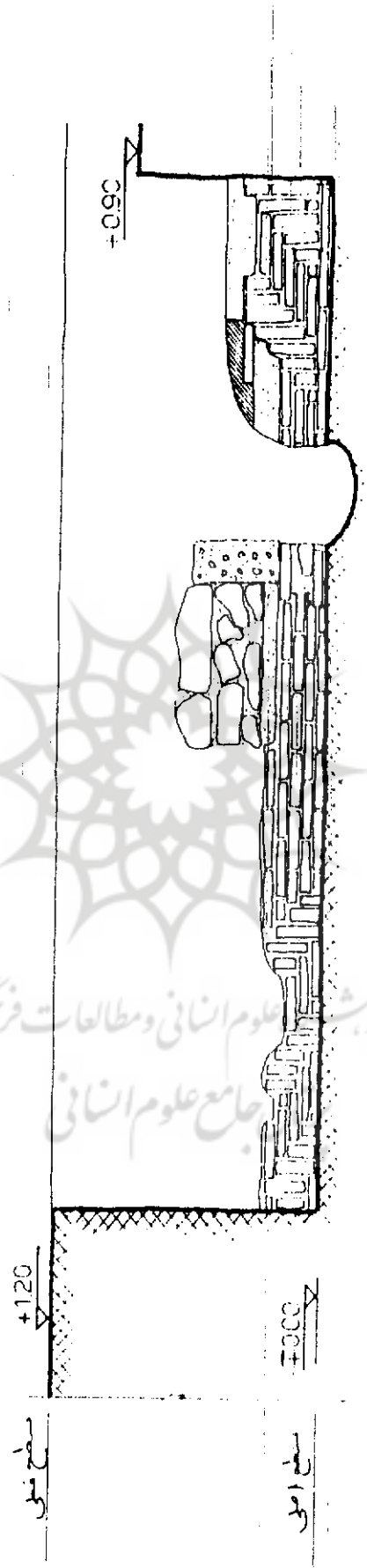

مناظره مقطعی B.B

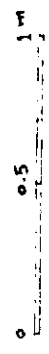

کاخ سیما تهر  
 شماره ۲  
 پانز ۱۳۷۸  
 رضی

نقشه ۱۱- جزئیات نمای مکتوبه حصارچاسی مجموعه از داخل ، در بخش شمالی

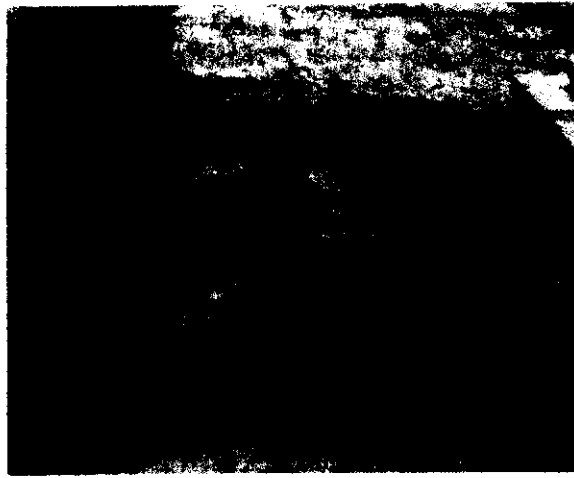

۲۴- گمانه سه

- دید از غرب

- نمایش بخشی از آجرچینی تزیینی درازاره نمای داخلی حصار

و نقوش گل و بوته به رنگ آبی لاجوردی. طرح شماره ۴

۶- نوعی کاشی هفت رنگ که به خصوص جهت جایگزینی در محل لچکی پشت دورها قالبگیری شده است و با نقوش گل و بوته و رنگهای زرد، صورتی، آبی، سفید، لاجوردی و سیاه رنگ آمیزی شده است. طرح شماره ۵.

۷- کاشیهای نره سفیدرنگ با ابعاد  $4/5 \times 13/5$  سانتی متر و کلوکهای آبی لاجوردی که در ترکیب با یکدیگر در طرحهای معقلی کاربرد داشته‌اند.

### خلاصه و نتیجه:

در یک نگاه عمومی نتایج حاصل از این بررسی را می‌توان عنوان نمود که:

۱- این اثر در آغاز به صورت یک بنای منفرد ساخته شده است. و در حالی که پی آن در خاک طبیعی (خاک بکر) منطقه حفر شده، در مورد سطح کلی آن باید گفت، طبقه هم‌کف اولین طبقه بنا را تشکیل می‌دهد.

آنچه از طرح بنا می‌توان استنباط نمود نقشه‌ای است که مجموعه بنا را در طبقه هم‌کف از خارج مستطیل شکل نشان می‌دهد، و در طبقات فوقانی با ایجاد بریدگی در کنج‌ها به هشت ضلعی تبدیل می‌گشته است. از نظر نقشه داخلی همان‌طور که شرح آن گذشت یک راهرو میانی و دو اتاقک کوچک در شمال آن و اتاقی به صورت شش‌گوشه نامنظم در جنوب آن است که هر سه فضا از طریق راهرو میانی با یکدیگر در ارتباط قرار می‌گیرند. شکل شش‌وجهی در اتاق

جنوبی، که در اصل نقشه مستطیل شکل دارد به این علت است که کنج‌های جنوب شرقی و جنوب غربی به صورت مثلثی پر شده‌اند. این حجم پیرکننده در عین حال که از نظر نوع و جنس مصالح کاملاً با خود بنا تشابه دارد معذالک هیچگونه اتصالی با بنا نداشته و آجرهای آن در مجاورت دیوار اصلی چیده شده‌اند. این تغییر شکل که علی‌الاصول همزمان خود بنا صورت پذیرفته، شاید با تغییر نقشه در طبقات فوقانی قابل توجیه باشد مجموعه بنا با دو ورودی یکی در جبهه شمالی و دیگری در جبهه جنوبی با فضای خارج در ارتباط است.

۲- با توجه به دو باروی خشتی که از دو جبهه شمال و جنوب در راستای دیوار شرقی بنا به آن اتصال یافته‌اند می‌توان گفت موقعیت جایگزینی اثر در مجاورت حصار جانبی بوده است.

۳- در زمینه نمای خارجی، در مورد نمای جبهه غربی بدلیل اتصال به بنای اصلی (کاخ) نمی‌توان اظهار نظر نمود. جبهه شرقی نیز بدلیل قرار گرفتن در مجاورت حصار. نمای یکساخت و ساده آجری دارد. اما در دو جبهه شمال و جنوب در نمای خارجی ورودیها و طاقنماهای کور مجاور آنها را داریم که همه آنها با لغزهایی در دو ردیف آرایش یافته‌اند این نحوه طاقنماسازی در نمای داخلی باروی خشتی نیز تداوم یافته است. با توجه به نوع آجرهای بکار رفته نماسازی این دو جبهه به نظر می‌رسد مربوط به زمانی بعد از ساختمان خود بنا باشد. احتمالاً پس از الحاق بنای اصلی (کاخ) این نماسازی در طبقه هم‌کف به منظور اتصال بهتر دو بنا صورت پذیرفته است. در ارتباط با این نماسازی در این دو جبهه محوطه مقابل بنا نیز با سنگ قلوه مفروش شده است.

۴- پس از متروک شدن مجموعه کاخ و احتمالاً تخریب بخش‌های فوقانی این قسمت از مجموعه بنا کاربردهای فرعی دیگری پیدا کرده و در این راستا تغییراتی را نیز متحمل شده است. از جمله کف‌سازی آجری و ایجاد حوضچه‌های سیمانی در جبهه جنوبی، که مربوط به زمانی می‌شود که این بخش به عنوان نانوائی مورد استفاده قرار می‌گرفته. همزمان با آن تغییرات جزئی در بخش شمالی نیز به وجود آمده است. تخریب کامل بنا در بیست ساله اخیر صورت پذیرفته است زیرا تا حدود سالهای ۱۳۵۵ ه.ق حداقل دو طبقه از

۳) مقیاس ۱/۲

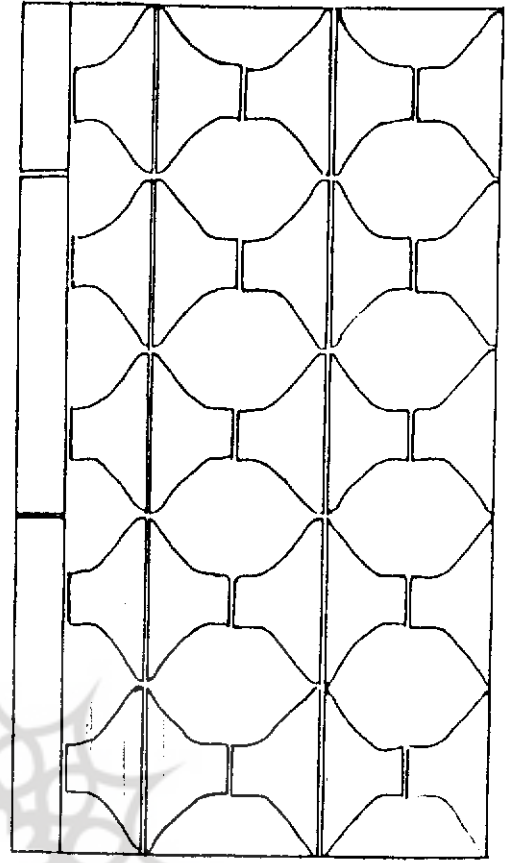

۲) مقیاس ۱/۲

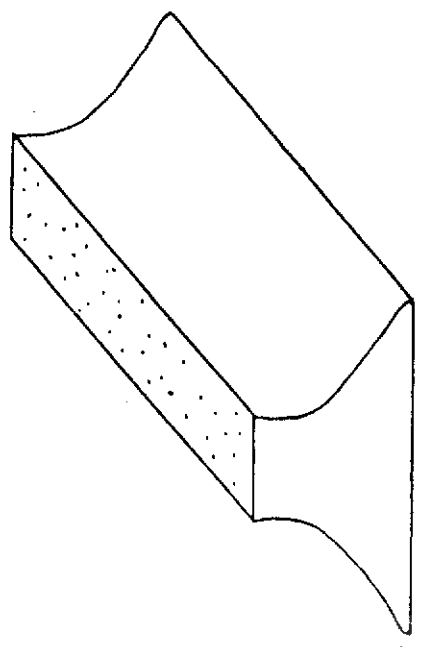

۲) مقیاس ۱/۲

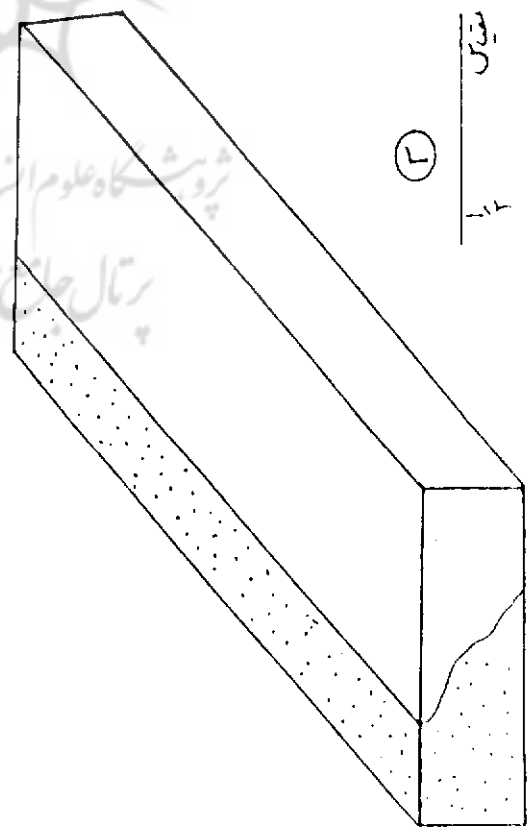

۱) مقیاس ۱/۲

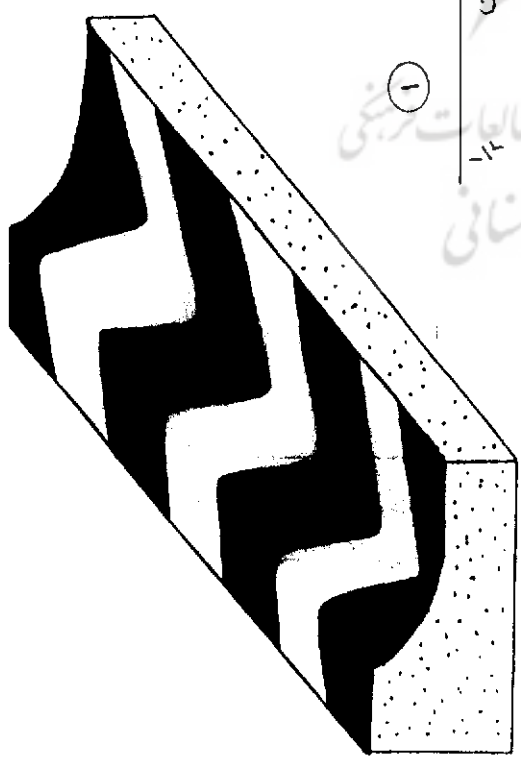

پژوهشگاه علوم انسانی و مطالعات فرهنگی  
 رتال چاپ علوم انسانی



آنچه که تحت این عنوان قصد پرداختن بدان را داریم گفتگوی مختصری است در زمینه هویت ویژه این اثر از نقطه نظر کاربرد، طرح معماری و جایگاه آن در تاریخ معماری ایران، به روش تطبیقی و مقایسه با نمونه‌های مشابه آن در معماری هم عصر خود. باز می‌گردیم به مدارک و نوشته‌ها از سیاحان و سفرای خارجی اولین کسی که به این برج توجه نموده پرنس الکسیس سولتیکف است که ضمن توصیف مجموعه کاخ جنین می‌نویسد "یکی از عجایب قابل ملاحظه آن برجی است که طرف دیوانخانه برپاست از آنجا نگاه به اطراف مسلط است ولی چه فایده زیرا از هر طرف همان خشکی تیره و یکسان حکمفرماست" ۳۴ از دیگر کسانی که به توصیف این برج پرداخته‌اند "اوژن فلاندن" است، شرح او چنین است: در عالی این حرم نوعی برج با پنجره‌های



۳۵- تصویر کلی برج

- دید از جنوب رو به شمال

- وضعیت اثر و مقدار بازمانده از آن قبل از تخریب‌های اخیر

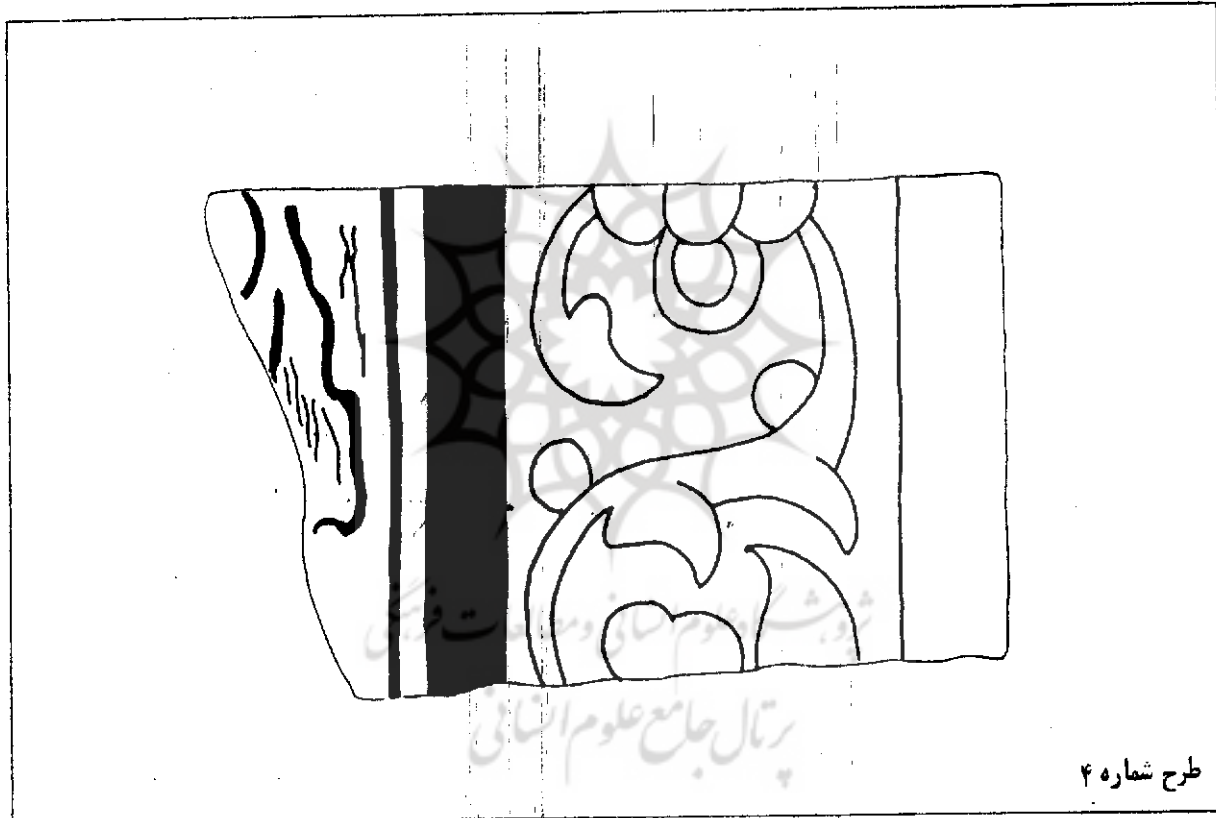

طرح شماره ۴

۳۳- این تخریب احتمال دارد به واسطه وضعیت ناسامان بنا صورت پذیرفته باشد قرار گرفتن بنا در مجاورت دانشگاه کشاورزی در عین حال که از بعضی جنبه‌ها علت حفاظت بنا بوده گاهی نیز در مواردی این چنین موجبات تخریب آنرا ایجاد نموده است. ساختمان اولیه "مدرسه فلاحت با فاصله تقریبی صد متر در شمال شرقی کاخ سلیمانیه احداث شده است. این بنا که از آثار دوران رضاخان پهلوی است اکنون به عنوان موزه جانورشناسی دانشگاه کشاورزی کاربرد دارد.

۳۴- ر- ک زیرنویس شماره ۱۰

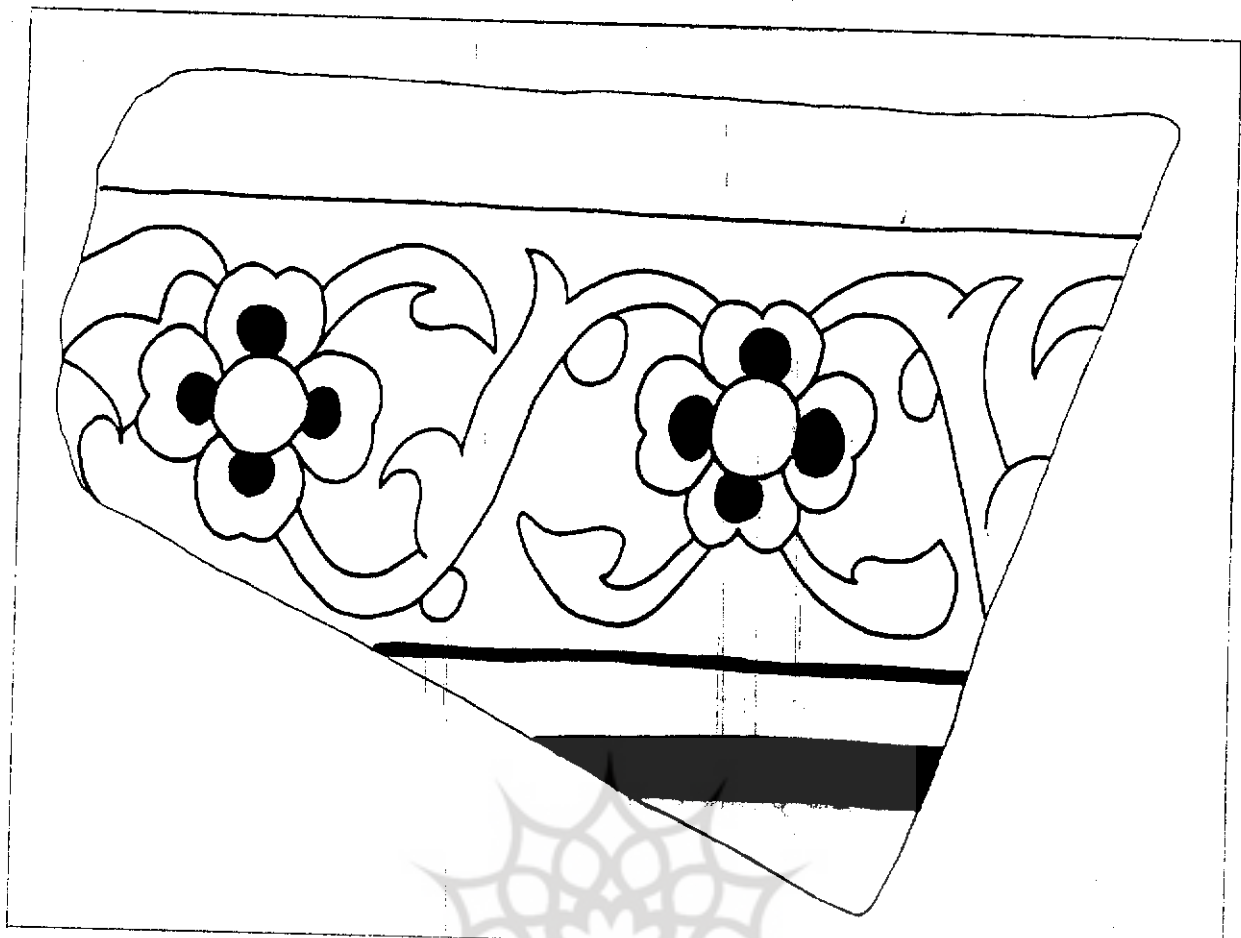

طرح شماره ۵

در ده کرج در سال ۱۲۲۸ ه.ق. قصری می‌سازد که برجی در شرق دارد. پنجاه پله که هر یک ۱۸ اینچ (حدود ۴۵ سانتی‌متر) ارتفاع دارد از آن بالا می‌رود. در شمال غرب آن دو حیاط است و پشت آن سه حیاط دیگر، مهمترین بخش قابل ذکر آن اتاقی است که در نزدیکی برج فرار گرفته و در آن دو تابلوی نقاشی است. "۳۷"

در دو دهه اخیر نیز کاخ سلیمانیه مورد توجه محققین فرار گرفته است از جمله دکتر ورجاوند ضمن تشریح نمای خارجی کاخ در باره این بخش می‌نویسد: "در نزدیکی بنای مزبور تا چند سال پیش بنای یکی از برجهای مورد بحث فلاندن برپا بوده که اکنون اثری از آن دیده نمی‌شود. "۳۸" پروفیسور کلایس ضمن مقاله‌ای در زمینه کاخ سلیمانیه در مورد این قسمت می‌گوید "کاخ فعلی در کنار بنای آجری

طراحی دارد که از آنها می‌توان مناظر مختلفه را از هر سمت مشاهده نمود. هر یک از حرمسراهای شاهزادگان ایرانی دارای این بروجست که زنان بتوانند مواقع بیکاری را بدانها رفته، صحرا و دشت را تماشا نمایند. ۳۵. تقریباً در همین زمان "کنت دوسرسی" اینطور به تشریح این برج می‌پردازد: "کنار همین تالار برج بلندی بود که قبلاً از آن ذکری شد این برج شامل چند طبقه و اتاقهای کوچک است. می‌گویند فتحعلیشاه شبهای تابستان بالای برج می‌خوابید تا از هوای مطبوعی که از دریای خزر می‌وزید استفاده کند. راجع به این برج اسرارآمیز حکایاتی نقل می‌کنند که ایرانی‌ها به این پادشاه خوشگذران نسبت می‌دهند. "۳۶" ادوارد ایستویک ضمن توصیف مجموعه سلیمانیه در زمینه برج مورد نظر چنین می‌نگارد: "فتحعلیشاه

۳۵- ر- ک زیر نویس شماره ۱۲

۳۶- ر- ک زیر نویس شماره ۱۳

۳۷- E.D. Eastwick Three years' Residence in Persia vol I 1883-1914

۳۸- ر- ک زیر نویس شماره ۳۰

قدیمی (با آجرهای ۲۰×۲۰×۴/۵ سانتی متر) بنا گردیده که اگر از دوره صفویه نباشد حتماً "زندیه است". قسمتهایی از این بنای قدیمی دو طبقه، مسلماً "برای ایجاد کاخ تخریب گردیده و احتمالاً" در اصل یک قلعه بوده است. زیرزمین فعلی این بنا روزگاری در طبقه هم کف قرار داشته زیرا اطراف بنا برای ساختن کاخ فعلی خاکریزی و تسطیح شده است. آنچه که در حال حاضر از بنای آن قابل رویت است بازمانده‌های ساختمانی است بطول و عرض ۸/۵×۸/۵ متر که بصورت چهارضلعی نامنظم بنا شده است. نقشه آن در هر دو طبقه عبارت از یک اتاق شش ضلعی نامنظم است راهروئی در جلوی آن قرار دارد. در شمال راهروی مزبور واحدهائی که احتمالاً "سرویس هستند واقع شده است. پله‌های که از محوطه خارج بنا به طبقه دوم کاخ منتهی می‌شود از الحاقات بعدی است. کلیه قسمت‌های مزبور با آجرهائی با اندازه ۲۰×۲۰×۴/۵ سانتی متر ساخته شده است. "۳۹" تصویر شماره ۳۵.

در آلبومهای سلطنتی مربوط به زمان ناصرالدین شاه دو تصویر از عمارت سلیمانیه کرج موجود است که هر دو از جنبه جنوبی برداشته شده است و بخشی از نمای اصلی کاخ به اضافه برج مورد نظر را نمایش می‌دهد. تصاویر ۳۶ و ۳۷.

آنچه در زمینه طرح کلی از این تصاویر استنباط می‌شود این است که ساختمان در پنج طبقه بنا شده است و بر بالای آن مهتابی هشت گوشه است، با ابعادی کوچکتر از بنای اصلی، با ترکیبی بسیار زیبا و متناسب، که با دیوارک‌هائی مشبک محصور گشته است. طبقه همکف به صورت چهارگوش بنا شده ولی از طبقه اول به بعد با ایجاد بریدگی‌هائی در کنج‌ها به هشت وجهی مبدل می‌گردد. در طبقه هم کف آثار نماسازی مجدد با آجرهائی متفاوت با آجرهای اصلی بنا مشهود است که علی‌الاصول می‌بایست پس از الحاق بنای اصلی (کاخ) به اجراء درآمده باشد. در این جنبه یک ورودی به صورت نامتقارن بر روی ضلع جنوبی، ارتباط با فضای داخلی را برقرار می‌سازد. نمای خارجی

طبقات دوم و سوم با طاقنماهای کم عمق که پشت بغله‌های کاشی دارد، تزئین یافته است. در سه طبقه میانی روزنه‌های کوچکی در مرکز اضلاع، نور فضاهای داخلی را تامین می‌سازد. ولی در آخرین طبقه به جای این روزنها پنجره‌های اساسی تعبیه شده است. به علاوه اینکه در این طبقه در جنبه شمالی ایوانی مقابل اتاق قرار گرفته که یک طارمی از شبکه کاشی دارد.

در جمع سیاحتی که در سفرنامه خود ذکر می‌کند از این برج به میان آورده‌اند به دو نکته اساسی اشاره دارند. نکته اول چشم انداز خوب برج به محیط و منظرگاه بودن آن است و نکته دوم باز می‌گردد به عملکرد اصلی بنا، که از آن به عنوان اندرون و یا حرمسرای یاد نموده‌اند و حتی کاربرد این نوع برجها را در حرمسرای شاهزادگان تعمیم داده‌اند. در گام بعدی می‌پردازیم به جستجوی بناهای نظیر، با مروری بر منابع معماری این دوره و مدارک و متون به آثاری قابل مقایسه با این اثر می‌توان دست یافت که به ترتیب تقدم تاریخی به ذکر آنها می‌پردازیم.

اثر معروف به برج آقا محمدخانی که در بخش جنوب غربی مجموعه ارگ سلطنتی تهران و حاشیه میدان شاه (ارگ) یا توپخانه قدیم) قرار داشته و در اواخر سلطنت ناصرالدین شاه تخریب و در این محل کاخ ابیض (موزه مردم شناسی فعلی) ساخته می‌شود. ۴۰

در تصویری که فلاندن نقاش و جهانگرد فرانسوی در سال ۱۲۵۶-۵۸ ه.ق از این محل نقاشی کرده است وضع میدان و عمارت سر در حیاط تخت مرمر و در سمت راست آن برج آقا محمدخانی به خوبی نمایان است. ۴۱ هم او در این باره می‌نویسد:

"دوران قصر از چندین بنا یا کلاه فرنگی تشکیل شده که هر یک باغی بزرگ با درخت و حوض دارد و دری که از میدان شاه به قصر وارد می‌شود درب سعادت نامیده می‌شود. بالای این سر در سالنی ساخته شده که محل نشیمن شاه در موقع نشانی حرکات نظامی یا اعیاد است در بالای این سالن یک برج و چند رفته پنجره دار و یک گالری ساخته شده.



پژوهشگاه علوم انسانی و مطالعات فرهنگی  
پرتال جامع علوم انسانی

۳۶- دید از جنوب غربی  
- تصویری از کاخ سلیمانیه کرج که در زمان ناصرالدین شاه برداشته شده  
- عکس از آلبومخانه سلطنتی کاخ گلستان

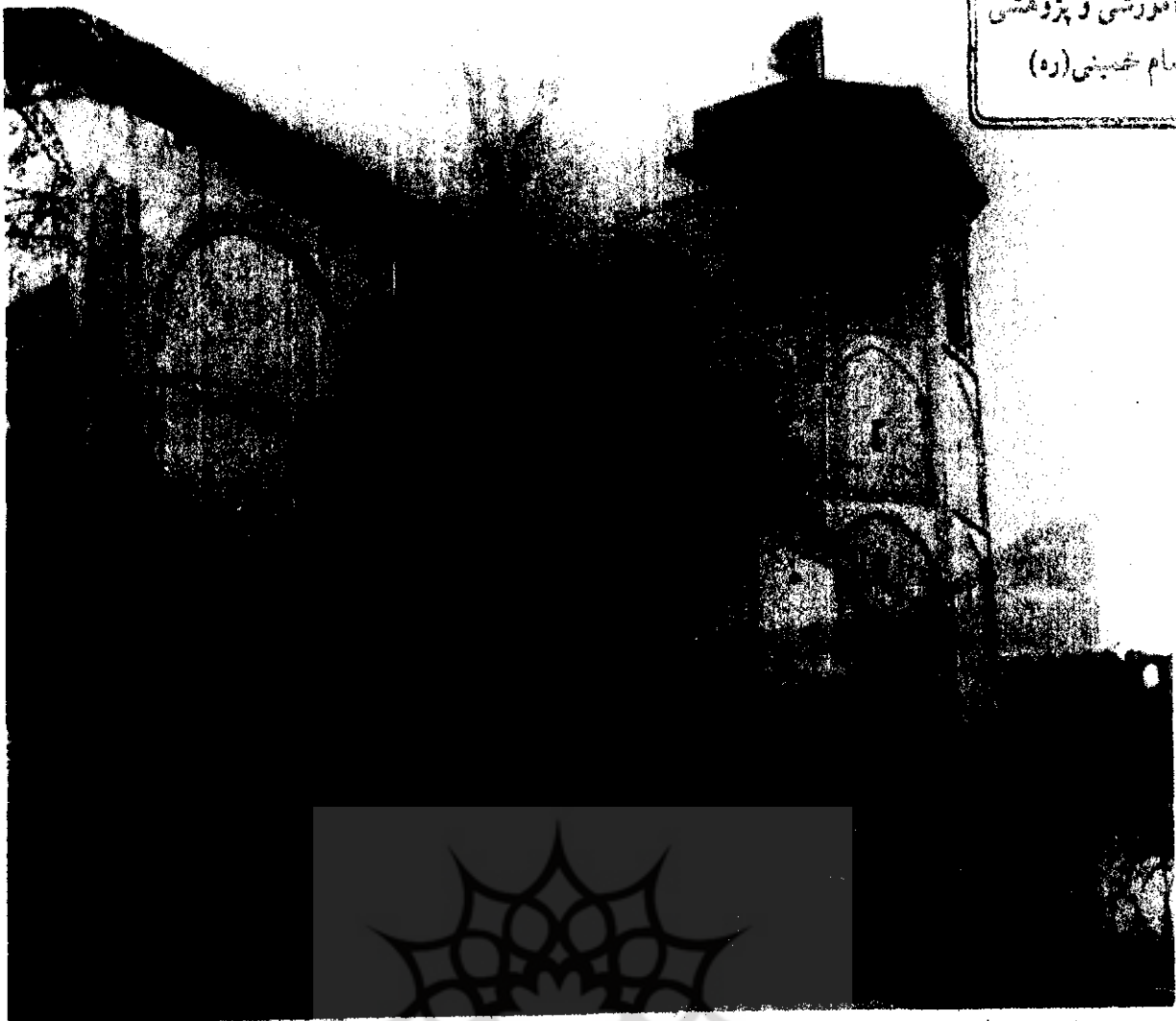

۳۲- دید از جنوب غربی

- تصویر دیگر از کاخ سلیمانیه از آلبومخانه سلطنتی کاخ گلستان

این کلاه فرنگی محل نشمین زنهاست که بدان آمده تمام قسمت‌های خارج تهران و سایر جاهائی که بدور قصرند بدون اینکه دیده شوند تماشا نمایند. "۴۲"

نظریه فلاندن در مورد کاربرد این برج در منابع تاریخ ایران نیز شواهدی دارد از جمله در الماثر و الاثار می‌خوانیم: "بندگان اقدس همایون روزی از بالای برجی که در گوشه عمارت سلطنتی طرف جنوب غربی واقع شده و مشرف به میدان توپخانه و انبار فراشخانه بود و از فراز آن بعضی از اینبه شهر دیده می‌شد در طرف سنگلج عمارتی دیدند به

وضع مخصوصی... "۴۳"

تصویر دیگری از آلبومهای سلطنتی از زمان ناصرالدین شاه، سمت شرقی میدان ارگ را نشان می‌دهد که در آن وضع باغچه دور میدان و برج آقا محمدخانی و عمارت گالری و شمس‌العماره و عمارت بادگیر پیداست، تصویر شماره ۳۸. برج آقا محمدخانی به‌استناد مدارک تصویری که از آن باقی است و علیرغم تغییراتی که در زمانهای بعد در آن ایجاد شده است، ۴۴ شباهت زیادی با برج سلیمانیه دارد. که گذشته از هیئت عمومی برج، به‌عنوان اهم این تشابهات

۴۲- سفرنامه اوژن فلاندن ص ۱۱۱

۴۳- محمدحسن‌خان الماثر و الاثار باب هفتم ص ۶۵

۴۴- مقصود از این تغییرات اختلافات جزئی است که بین دو تصویر باقی مانده از اثر به‌چشم

می‌خورد، تصویر اول توسط فلاندن در زمان محمدشاه قاجار تهیه شده است و تصویر دوم مربوط به زمان ناصرالدینشاه است.

از استقرار آن در کنار حصار جانبی، روزنه‌های کوچک نورگیر بر روی نمای خارجی در طبقات میانی، وجود ایوان مقابل اتاق در آخرین طبقه و مهتابی بالای برج را می‌توان نام برد.

در شرح مجموعه قصرهای فتحعلیشاه در سلطانیه ذکر شده است که "عمارت خانمها عبارت بوده است از یک برج هشت ضلعی که دارای فیه گنبدی بوده است." ۴۵

-وکنز بوته که در زمان فتحعلیشاه سال ۱۸۱۷ میلادی (۱۲۳۴ ه.ق) به ایران سفر نموده، ضمن تشریح قصر بیلاقی شاه در سلطانیه که در آنجا به حضور شاه بازیافته در توصیف اندرونی قصر می‌نویسد: "اطاقهای تحتانی آن عبارت از سوراخها و حجرات تنگ و تاریکی است که به وسیله در، و راهروهای متعدد به یکدیگر ارتباط دارد. از

راهرو مستقیمی به پلکانی می‌رسد که از آن داخل فضای محدود به دیواری می‌شود و در وسط آن برجی هشت ضلعی ساخته و گنبدی بر آن نهاده‌اند. این بنا اطاقهای متعدد و پنجره بسیار دارد. در وسط اطاقی بود وسیع و دیوارهای آن از جملاتی به زبان فارسی زینت شده بود. می‌گویند این منزلگاه بانوی سوگلی شاه است و البته چنین بنائی باید خیلی طرف توجه باشد. یکی از دیوارها متصل به برجی است که یک در دارد و زنان می‌توانند از آنجا از منظره استفاده کنند." ۴۶ تصاویر شماره ۳۹ و ۴۰.

موریه نیز این چنین به توصیف قصر سلطانیه می‌پردازد: "پس از ترک سلطانیه (شهر قدیم) در قصر تفریحی شاه که بر روی تپه‌ای بنا شده و سه چهارم مایل با دهکده فعلی فاصله دارد توقف کردیم. این قصر مشتمل بر چهار بخش



۳۸- دید از جنوب

- تصویر بخشی از ارگ سلطنتی و برج آقامحمدخان از البومخانه سلطنتی

۴۵- مقاله خانم پاکروان قصرهای صدساله پیش مجله مردم شناسی شماره دوم سال دوم آذر ۱۳۳۵.

۴۶- مسافرت به ایران مورس بوته ترجمه محمود هدایت ص ۱۵۱-۱۵۲.

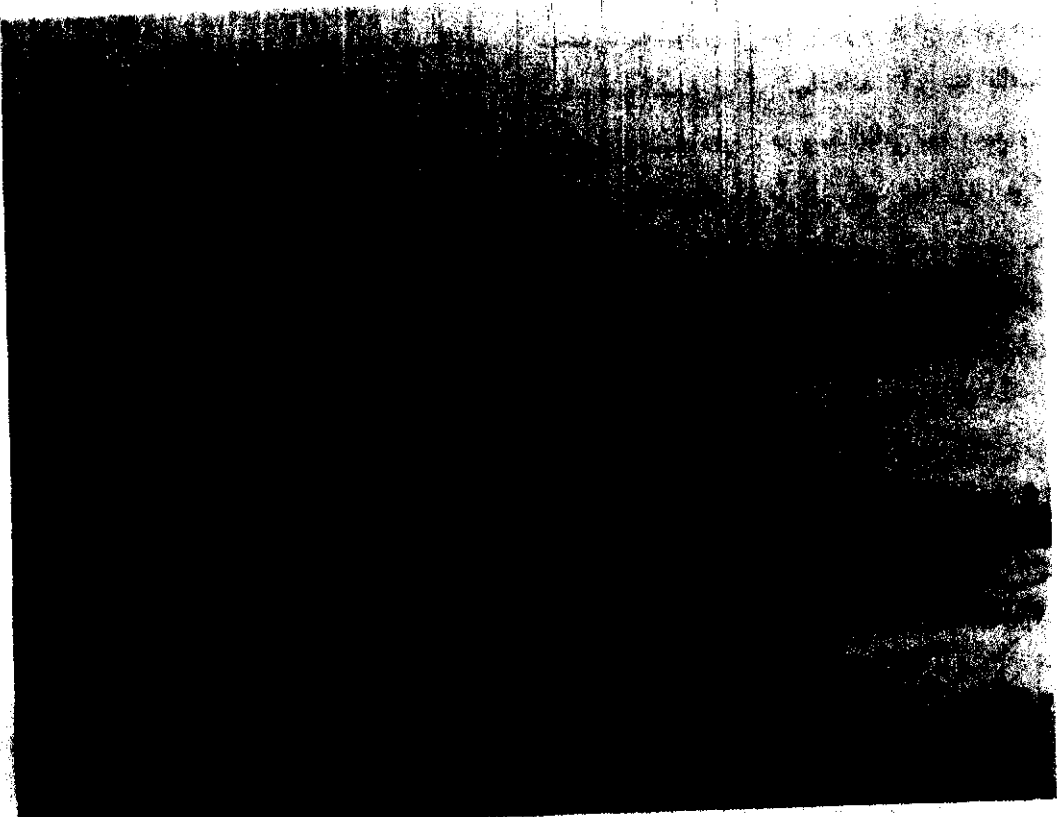

۳۹- طرح از کاخ فتحعلیشاه در سلطانیه  
- سفرنامه؛ دوکتز بوته



۴۰- طرحی از کاخ فتحعلیشاه در سلطانیه  
- سفرنامه؛ دوکتز بوته

است که همه آنها در داخل دیوارها محصور شده‌اند و با مواد حاصل از تخریب ساختمانهای شهر قدیم بنا شده‌اند. اولین بخش اندرون یا حرمسرا است. دیگری یک ساختمان چند وجهی است که هنوز مفروش نشده است (بر بالای آن گنبد کوچکی است) با محجر یا نرده‌ای احاطه شده است مثل نمونه‌های مشابه خود کلاه فرنگی نامیده می‌شود. این طور که به‌ما گفته شده است طرح این ساختمان توسط یک صاحب‌منصب فرانسوی که در ایران ماموریت داشته به‌شاه داده شده است. از اینجا راهرو باریک و طولانی طاق‌داری به‌خلوت یا اتاق خصوصی شاه راه دارد که در آن تصاویری از صحنه‌های شکار شاه و هر یک از پسرانش بر روی دیوار نقش شده‌اند. از این جا به‌چهارمین قسمت وارد می‌شویم که دیوان‌خانه است و رو به‌دشت باز می‌شود. شاه در اینجا می‌نشسته و بر روی صفحه پائینی پسران او و رجال می‌ایستاده‌اند. تمامی مجموعه مقیاس کوچک و حقیر دارد و بهیچ عنوان مهارت و استادی زیاد سازنده و ثروت و تمول مالک آنرا نشان نمی‌دهد. "۴۷ تصویر شماره ۴۱.

توصیفی که از این بنا بعمل آمده با طرح معماری برج کاخ سلیمانیه بی‌شبهت به‌نظر نمی‌رسد.

مورد دیگری که به‌آن پرداخته می‌شود برج سلطنت‌آباد است که خوشبختانه امروز به‌صورت کامل برپاست. این بنا از این نقطه‌نظر بیشتر حائز اهمیت می‌باشد که از جنبه‌های مختلف با سلیمانیه قابل مقایسه است. ساختمان این مجموعه که در ابتدا شامل عمارت کلاه فرنگی و برج خوابگاه بوده ساختمان آن در سال ۱۲۷۴ ه.ق آغاز شده است و حدود سی سال بعد یعنی سال ۱۳۰۵ ه.ق محمدحسن‌خان اعتمادالسلطنه ذیل وقایع سال ۱۲۷۶ ه.ق در این زمینه چنین می‌نویسد:

"قصر نیاوران که در شمیران بنا شده اگر چه از هر حیثیت نهایت امتیاز را دارد و چشم‌انداز جنوبی آن به اعلی درجه صفا، ولی چون در دامنه کوه البرز واقع است شمال آن به‌علت ارتفاع کوه مزبور مسدود می‌باشد، بنابراین این منظور نظر بلند همایون این بود که در شمیران عمارتی

بنا شود که از همه طرف باز و در صفا و دلگشایی در سایر عمارات بیلافت ممتاز باشد و جلگه نزدیک به‌قریه رستم‌آباد برای مکان این مبارک منتخب شده بود و از دو سال قبل معماران قابل و مهندسی لایق اقدام به‌ساختن این عمارت مبارکه نموده، این اوقات عمارت بیرونی آن به اتمام رسیده و مقرر شد که در سمت شرق این عمارت حرمخانه بزرگی نهایت عالی ساخته شود. "۴۸

او نیز او در الماثر و الاثار می‌نویسد: "باغ سلطنت‌آباد جلگه شمیران که مشتمل می‌باشد بر آثار بارعه و مآثر رایعه از عمارت کلاه فرنگی و برج خوابگاه و سرای سراری و بیوتات جوارزی و بحیره غریض و عمیق و... و سال یکهزار و سیصد و پنج هجری در این باغ که دارای عمارات عالیه متنوعه است و برای ملتزمین رکاب مبارک هم خارج باغ منزلگاهان دارد به‌حکم اعلیحضرت شهریاری تالاری با نهایت استواری در طرف جنوب عمارت اندرونی، متصل به‌برج همایونی احداث شد. "۴۹

نکته قابل توجه در این بنا این است که همانند کاخ سلیمانیه ابتدا برج به‌صورت منفرد ساخته شده و زمانی بعد عمارت تالار آینه در دو طبقه به‌آن الحاق شده است. در طرح طبقات اول و دوم این بنا یک‌بار بعد از احداث تالار آینه در اتصال با آن، به‌خاطر برقراری ارتباط بین این دو بنا، و بار دیگر در سالهای متاخر بعلت مورد استفاده قرار گرفتن توسط سازمان صنایع دفاع، تغییراتی ایجاد شده است. ولی طرح طبقات سوم به‌بعد تقریباً اصیل و بدون دستخوردگی باقی مانده است. در بخش مرکزی طبقه سوم اتاق چهارگوشی است با یک شاه‌نشین در میانه یکی از اضلاع. زیر طاق‌ها با قطار مقرنس، و دیوارهای جانبی با گچ‌ریزهای زیبا، پوشش شده است. راهروهای کم‌عرض اتاق را احاطه نموده و روشنایی اتاق به‌صورت غیرمستقیم از طریق همین راهروها تامین می‌گردد. در طبقه چهارم در مرکز اتاقی است با طرح چهارصفه (چلیپائی)، که سبک غالب در بناهای این دوره است. دیوارها و زیر سقف اتاق منابع تامین روشنایی اتاق هستند. در طبقه پنجم با انتهای،





۴۱- طرح کاخ فتح‌لیشاہ در سلطانیه  
- سفرنامہ؛ موریه

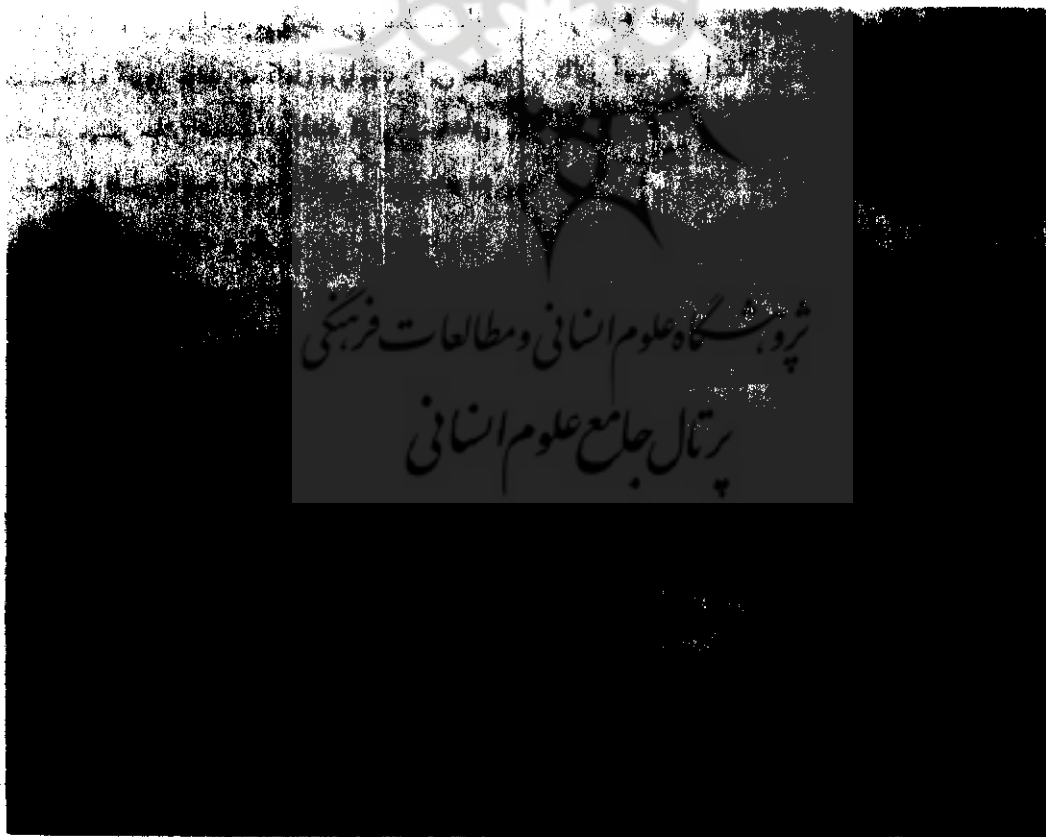

۴۲- طرح کاخ فتح‌لیشاہ در سلطانیه - سفرنامہ؛ الکساندر

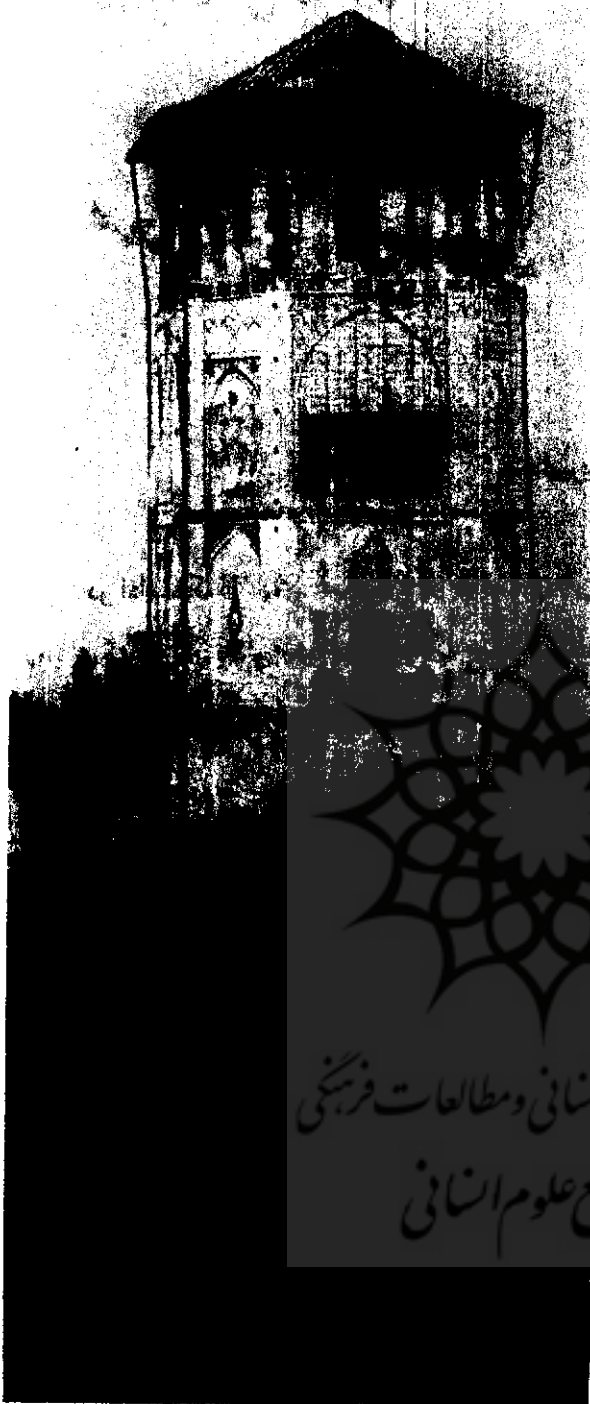

۴۳- تصویری از برج خوابگاه سلطنت آباد قبل از الحاق تالار  
آینه به آن  
- آلبومخانه سلطنتی کاخ گلستان

در مرکز، اتاقک هشت‌گوش کوچکی است که از تمام جهات باز است و تمام سطح داخلی آن با نقش‌های زیبا و پرکار رنگین شده، حتی قاب چوبی زیر سقف نیز از این اصل مستثنی نمانده است. ایوانی با محجر چوبی گرداگرد اتاقک را فرا می‌گیرد که سقف آن نیز بر روی ستونهای چوبی متناسب استقرار یافته است. موقعیت خاص بنا حتی امروز چشم‌انداز بسیار زیبایی را از مناظر اطراف تا دور دست فراهم نموده است. ویژگی فضاهای معماری در برج سلطنت آباد به روشنی نمایانگر کاربرد دوگانه اینگونه بنا به‌عنوان اندرون و خوابگاه از یکسو، و منظر یا چشم‌انداز دیگر سو می‌باشد. تصویر شماره ۴۳.

در زمینه پیشینه تاریخی برج مجاور کاخ سلیمانیه و دیگر نمونه‌های قابل مقایسه با آن در تاریخ معماری ایران باید گفت به‌استثنای بنای معروف به برج آقا محمدخانی از مجموعه ارگ سلطنتی تهران دیگر نمونه‌هایی که دستیابی به آنها (به‌صور مختلف) میسر بوده مربوط به زمان فتح‌علیشاه و یا بعد از آن می‌باشد و بر مبنای ترتیب تاریخی از نمونه‌هایی که تاریخ مشخص دارند، قدیمی‌ترین نمونه برج سلطانی است که همانطور که شرح آن گذشت ساختمان پس از آنکه نقشه آن به‌وسیله یکی از صاحب‌منصبان فرانسوی به شاه داده می‌شود آغاز می‌گردد. "۵۰ فلاندن نیز در سفرنامه خود در این زمینه چنین می‌نویسد: "در سلطانیه قصوری مخروبه و غیر مسکون یافتیم، یکی از آنها که در یک کیلومتری شهر است می‌گویند طبق نقشه یکی از افسران فرانسوی که به‌دنبال ژنرال گاردان به ایران آمده ساخته شده است." ۵۱  
سفر ژنرال گاردان به ایران در طی سالهای ۱۲۲۲-  
۱۲۲۴ صورت پذیرفته که از نظر تاریخ با زمان ساختمان بنای مورد نظر تطابق دارد. "۵۲

۵۰- ر - ک زیرنویس شماره ۳ ص - ۲۵۷

۵۱- سفرنامه اوژن فلاندن ص ۹۷

۵۲- آلفرد دوگاردان ماموریت ژنرال گاردان در ایران ترجمه عباس اقبال.