

اشتغال زنان و نقش تعاونیها

دکتر ژاله شادی طلب *

آنچه شمارش نمی شود معمولاً دیده هم نمی شود.

گالبرایت

«چکیده»

یکی از اهداف برنامه‌های توسعه ملی که به وسیله سازمانهای مختلف دولتی مانند وزارت تعاون به اجرا در می‌آید افزایش فرصت اشتغال برای زنان است. تجربیات اخیر تعاونیها در این زمینه نشان می‌دهد که تعاونیهای خانواده‌گرا می‌تواند برای زنان ایجاد شغل و درآمد کند و پایگاه اجتماعی آنها را تغییر دهد. با توجه به مطالعه انجام شده و بررسی تجربه گذشته تعاونیها در ایران، می‌بایست به نکات زیر اهمیت داد: ۱- تعاونیهای زنان سازمان دولتی نیستند، بلکه واحدهای مستقلی هستند ۲- تعاونیهای زنان باید ساختار دموکراتیک داشته باشند. ۳- زنان برای ایجاد و اداره تعاونیها به آموزش مهارتهای مدیریتی نیازمندند.

مقدمه

در گزارشهای توسعه انسانی سازمان ملل نوشته شده است که زنان از منافع توسعه بهره بسیار کمی داشته اند. گرچه نیمی از جمعیت دنیا را زنان تشکیل می دهند، ولی سهم آنان در جمعیت فعال اقتصادی حدود ۳۰ درصد و در برخی از کشورها بسیار کمتر از این رقم برآورد می شود (UNDP، ۱۹۹۲، ۹۳، ۹۴). این گزارشها اضافه می کنند که در کشورهای در حال توسعه، زنان فرصتهای شغلی کمتری دارند و غالباً در بخش غیر رسمی بدون هیچگونه دستمزدی به کار مشغول هستند. زنان وقتی هم در بخش رسمی شاغل می شوند دستمزد کمتری نسبت به مردان به آنان پرداخت می شود. امکان خود اشتغالی آنها به دلیل عدم دسترسی به نهادهای مورد نیاز محدود است. آنان ساعات طولانی تری از مردان کار می کنند ولی نتیجه کارشان محاسبه نمی شود. به طور خلاصه آنها در آمارهای ملی کشورهای در حال توسعه گم شده اند.

در دو دهه اخیر، تحولات چشمگیری در این وضعیت رخ داده و کاهش نابرابریهای جنسیتی جزء جدایی ناپذیر فرآیند توسعه شده است و یکی از مهمترین تحولات، تغییر در دیدگاه حاکم نسبت به زنان در این فرآیند است.

تقریباً در سالهای پیش از ۱۹۷۵ در جهت کمک به این گروه اجتماعی، بیشتر مسایل رفاهی مطرح می شد. تمامی تلاشها در جهت فراهم کردن امکاناتی برای تأمین حمایتها از طریق اجرای پروژه های کوچک و برآورده ساختن مهمترین نیازهای اساسی انسانی بود. در این دوره مقرر شده بود که زنان از مزایای برنامه های رفاهی برخوردار شوند و فایق آمدن بر نابرابریهای مادی هدف اغلب برنامه ها و پروژه های توسعه بود.

در سالهای اخیر این دیدگاه به نگرش جدیدتری متحول شده است. در این نگرش زن تنها دریافت کننده کمکها نیست بلکه تولیدکننده، مشارکت کننده و در عین حال برخوردار شونده از امکانات بدست آمده در فرآیند توسعه نیز است.

حرکت از این مبدأ به آینده ای که تعالی همه انسانها فارغ از جنسیت در آن متصور باشد، فرآیندی است که در جریان آن زمینه های فرهنگی، اجتماعی، سیاسی و اقتصادی لازم باید فراهم شود. افزایش بهره وری نیروی کار زنان از طریق آموزشهای مهارتزا، تسهیل دسترسی

آنها به منابع مورد نیاز (زمین، سرمایه، خدمات) تحوّل عوامل فرهنگی بازدارنده، دگرگونی در باور زنان نسبت به تواناییهای خود، همگی تضمینی در جهت مشارکت سازنده تر و توزیع عادلانه تر منافع توسعه خواهد بود.

در این دیدگاه ما توسعه را تعالی انسانها با هدف کاهش نابرابریها تعریف می‌کنیم و با قبول این دیدگاه، زنان نباید تنها گیرندگان منفعل خدمات تلقی شوند، بلکه شرکت‌کنندگان و تصمیم‌گیرندگان فعال در همه ابعاد جامعه هستند.

خوشبختانه در برخی از اصول قانون اساسی جمهوری اسلامی ایران به این موضوع توجه شده است که چند نمونه از آن آورده می‌شود:

در بندهای ۸، ۹ و ۱۲ از اصل سوّم، مسئله مشارکت عامّة مردم در تعیین سرنوشت سیاسی و اقتصادی، اجتماعی و فرهنگی خویش و رفع تبعیضات ناروا و ایجاد امکانات عادلانه برای همه در تمام زمینه‌های مادی و معنوی و رفع هر نوع محرومیت در زمینه‌های تغذیه، مسکن، کار و بهداشت تصریح شده است.

در مورد اشتغال، در بند ۲ اصل چهارم و سوّم آمده است که «تأمین شرایط و امکانات کار برای همه به منظور رسیدن به اشتغال کامل و قرار دادن وسایل کار در اختیار همه کسانی که قادر به کارند ولی وسایل کار ندارند، در شکل تعاونی از راه وام بدون بهره یا هر راه مشروع دیگر....» می‌بایست در مجموع اهداف برنامه‌های توسعه و سیاستهای دولت قرار گیرد.

هدف این مقاله شناخت شرایط موجود اشتغال زنان و بررسی توانایی‌های آنها در ایجاد فرصتهای شغلی جدید برای زنان است. در جهت تحقق این هدف، ابتداء به فضای فرهنگی حاکم بر اشتغال زنان نگریسته می‌شود تا مشخص شود که این فضا تا چه اندازه آماده پذیرش اشتغال زنان است. سپس مروری بر مهمترین ویژگیهای اشتغال زنان در این فضای فرهنگی می‌شود، آنگاه دو تجربه از توانایی‌های آنها در ایجاد اشتغال در سالهای بعد از انقلاب مورد بازبینی قرار می‌گیرد و از این طریق با درسهای آموخته شده، سعی خواهد شد پیشنهاداتی در چگونگی ایفای این نقش ارائه شود.

۱- فضای فرهنگی حاکم بر اشتغال زنان:

تجربیات چند دهه گذشته در کشورهای کم توسعه یافته ثابت کرده است که در فرآیند توسعه، آمادگی فضای فرهنگی نه تنها برای پذیرش تغییرات برونزا ضروری است بلکه خود مهمترین عامل برای زمینه سازی تغییرات درونزا در همه بخشهای اجتماعی و اقتصادی است.

شاید در برخی از تغییرات بسیار سطحی و کوتاه مدت بتوان از عوامل فرهنگی چشمپوشی کرد ولی به طور یقین در چشم انداز بلند مدت، تحولات ریشه‌ای و همه جانبه در پایگاه اجتماعی - اقتصادی زنان، فضای فرهنگی حاکم بر اشتغال زنان نقش بسیار اساسی و زیربنایی دارد.

برای شناخت وضعیت و باورهای فرهنگی موجود در رابطه با اشتغال زنان، از یافته‌های تحقیقاتی قابل دسترسی که همگی نیاز به تکمیل و تکرار بیشتری دارند، استفاده می‌شود. بررسی انجام شده توسط «پژوهشگاه علوم انسانی و مطالعات فرهنگی» در سال ۱۳۷۳ در مورد کتابهای درسی دوره ابتدایی با «روش تحلیل محتوی» نشان می‌دهد که بسیاری از اسامی به کار رفته در متن درسهای این کتابها (چه قبل و چه بعد از انقلاب) مردانه هستند. در مقابل هر چهار اسم مرد، فقط یک اسم زن در این کتابها ذکر شده است و جالب اینکه بین پایه‌های تحصیلی و اسامی زنان رابطه معکوس وجود دارد. یعنی از کتابهای کلاس اول ابتدایی به پنجم به تدریج از سهم اسامی زنان کاسته و بر سهم اسامی مردان اضافه می‌شود. بدین ترتیب ما با بزرگتر شدن بچه‌ها، اسامی زنان را از کتابهایشان حذف و حضور شان را کم‌رنگ می‌کنیم. در کتابهای درسی قبل از انقلاب، تصاویر زنها بیشتر جنبه اقتصادی و اجتماعی داشت و در کتابهای بعد از انقلاب، بیشتر جنبه اخلاقی و خانوادگی پیدا کرده است. فعالیتهایی که در کتابهای درسی دوران ابتدایی برای بچه‌ها عنوان شده، اغلب مربوط به مردان است یا در واقع مشاغل مردان، خارج از منزل است و زنان در حال انجام کارهای خانه هستند. با افزایش پایه‌های تحصیلی، تصاویر زنان کم‌کم از کتابها حذف شده است.

به این ترتیب فرهنگ جامعه به بچه‌ها در دوران ابتدایی که مهمترین دوره جامعه‌پذیری آنهاست، مطالبی می‌آموزد که مغایر با عدالت اجتماعی، کاهش نابرابریها جنسیتی و ایجاد

فرصتهای مشارکت یکسان برای زن و مرد است.

نظرسنجیهای انجام شده توسط «مرکز تحقیقات، مطالعات و سنجش برنامه ای صدا و سیما جمهوری اسلامی ایران» در سالهای ۱۳۷۳ و ۱۳۷۴ از مردم تهران^(۱) در خصوص اشتغال زنان نشان می دهد که مفاهیم ترویج شده در دوران کودکی و کتابهای درسی کاملاً نهادی شده است و پاسخگویان در میان الگوی انتظارات در جامعه، مهمترین وظیفه زن را خانه داری می دانند.

جدول شماره ۱: توزیع نسبی نظرات مردم تهران درباره مهمترین وظیفه زن

جنسیت		مهمترین وظیفه زن خانه داری است
زن	مرد	
۶۴/۷	۶۸/۶	۱- کاملاً موافق و موافق
۳/۳	۴/۵	۲- بی نظر
۳۲/۰	۲۶/۹	۳- کاملاً مخالف و مخالف
۱۰۰	۱۰۰	جمع

مأخذ: مرکز تحقیقات، مطالعات و سنجش برنامه ای صدا و سیما جمهوری اسلامی ایران، ۱۳۷۴، ص ۶

به طور کلی در جامعه مورد بررسی ۶۶/۵ درصد معتقد بوده اند که مهمترین وظیفه زن خانه داری است. (نمودار شماره ۱).

در مورد وزیر شدن زنان، ۳۳ درصد پاسخگویان کاملاً مخالف یا مخالف بوده اند و معتقد بوده اند که زنان به دلیل ویژگیهای خاص و مشکلاتی که دارند برای پست وزارت مناسب نیستند. مردان بیش از زنان با وزیر شدن زنان مخالف بوده اند. (نمودار شماره ۲).

۱- یافته های این نظر سنجی قابل تعمیم به سایر شهرها و یا جامعه روستایی کشور نیست ولی تصویری از فضاهاى فرهنگى پابنحت کشور را مى تواند ارائه کند.

نمودار شماره ۱: مهمترین وظیفه زن خانه‌داری است

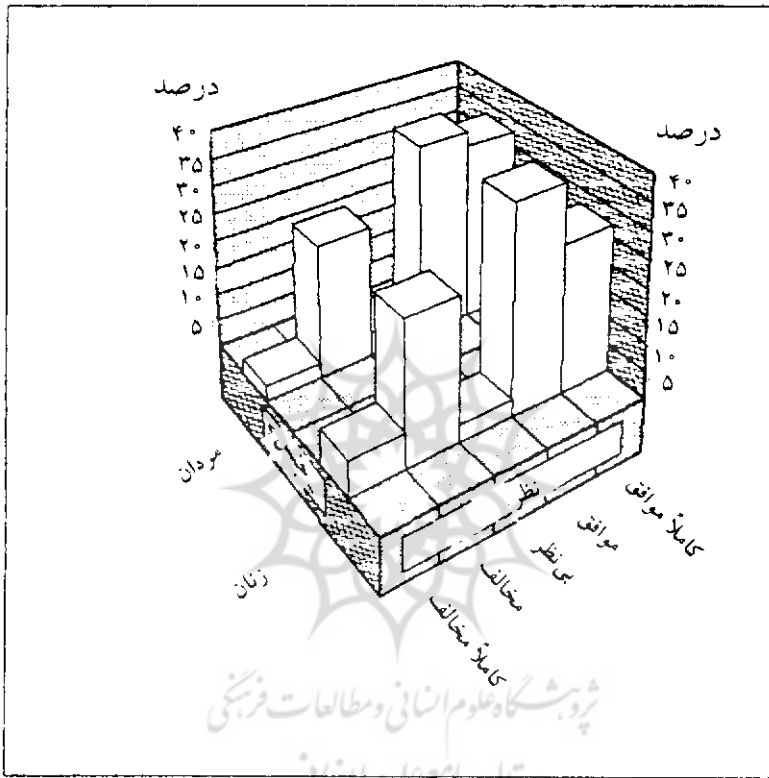

مأخذ: مرکز تحقیقات، مطالعات و سنجش برنامه‌های صدا و سیما جمهوری

اسلامی ایران، ۱۳۷۴، ص ۶

نمودار شماره ۲: زنان می‌توانند وزیر شوند.

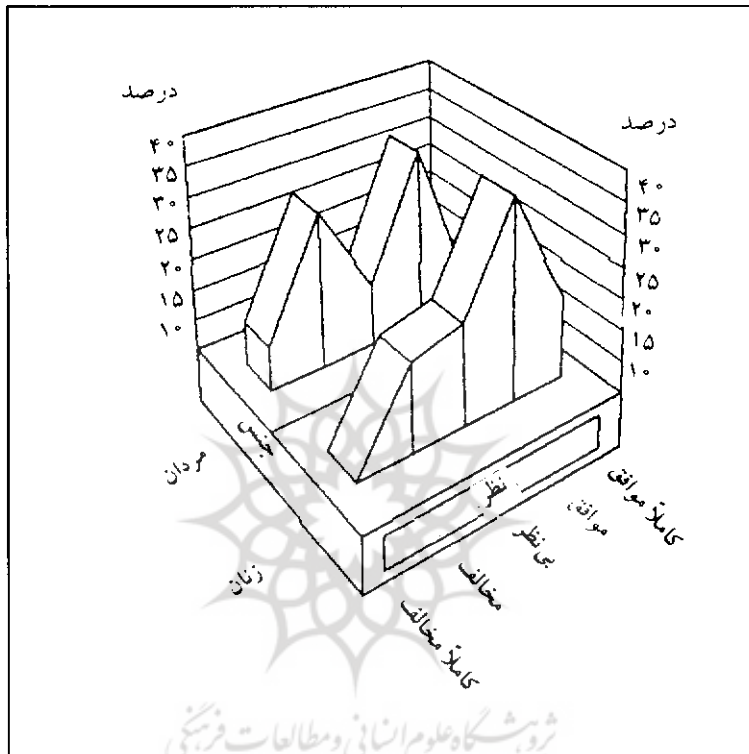

مآخذ مرکز تحقیقات مطالعات و سنجش برنامه‌های صد و سی‌وسه‌میلیون و سی‌هزار و سی‌هفتاد و سه نفری جمهوری اسلامی ایران، ۱۳۷۴ ص ۶

بر حسب این الگوی انتظار از زن، زنان به سوی مشاغل گرایش پیدا می‌کنند که به این افق انتظار از آنها خدشه ای وارد نکند، شغلی که علاوه بر کسب درآمد برای خانواده، این امکان را فراهم آورد که بتوانند انتظار جامعه را به عنوان یک زن خانه‌دار خوب برآورده نمایند. در نتیجه زنان به سوی مشاغل متوسط که چنین کارکردی دارند، هدایت می‌شوند. در مورد فواید اشتغال برای خود زنان و برای خانواده آنان، یافته‌های تحقیقاتی نشان می‌دهد که مسئله اقتصادی تأمین بخشی از هزینه‌های خانواده (۸۱٪) و استقلال مالی برای زن (۵۷٪) بیشترین سهم را داشته است و نزدیک به ۳۴٪ به بهبود پایگاه اجتماعی زن در جامعه و ۸٪ به تأثیر مثبت آن در امور فرهنگی و اجتماعی خانواده اشاره داشته‌اند (جدول شماره ۲ و ۳).

جدول شماره ۲: توزیع نسبی نظرات مردم تهران درباره فواید اشتغال زنان

درصد	فواید اشتغال زنان برای خانواده آنها
۸۱	۱- کمک خرج خانواده
۴	۲- تربیت بهتر فرزندان
۳	۳- باعث بالا رفتن فرهنگ خانواده می شود
۱	۴- ایجاد نظم در زندگی و حل بهتر مسائل زندگی
۱	۵- کمک به جامعه
۳	۶- هیچ فایده ای ندارد
۷	۷- نمی دانم
۱۰۰	جمع

مأخذ: مرکز تحقیقات، مطالعات و سنجش برنامه های صدا و سیما جمهوری اسلامی ایران، ۲/۹/۱۳۷۳، ص ۱۰.

جدول شماره ۳: فواید اشتغال زنان برای خود آنها

درصد	فواید اشتغال زنان برای خود آنها
۵۷	۱- استقلال مالی
۱۹	۲- باعث بهبود بر خورد اجتماعی آنها می شود و مسائل جامعه را بهتر درک می کنند
۱۱	۳- به آنها اعتماد به نفس و روحیه می دهد.
۲	۴- به عنوان فرد مفیدی در جامعه شناخته می شوند
۱	۵- ارزش بیشتری در خانه پیدا می کنند
۱	۶- موفقیت بیشتری در تربیت فرزندان و انجام کارهای خانه دارند
۳	۷- هیچ فایده ای ندارد
۶	۸- نمی دانم
۱۰۰	جمع

مأخذ: مرکز تحقیقات، مطالعات و سنجش برنامه های صدا و سیما جمهوری اسلامی ایران، ۲/۹/۱۳۷۳، ص ۱۱.

به طور خلاصه مسئله اقتصادی در اشتغال زنان، بیشترین اهمیت را دارد ولی فرهنگ رایج و پذیرفته شده در جامعه نشانگر، نظرات خاصی نسبت به اشتغال زنان است و پاسخگویان بر این باور بوده‌اند که در صورت عدم موافقت شوهر با کار زن حتی در صورت تمایل وی به ادامه کار، زن باید از کار خود چشمپوشی کند. (نمودار شماره ۳)

نمودار شماره ۳: اگر شوهر با کار زن خود مخالف باشد، زن باید کار خود را رها کند.

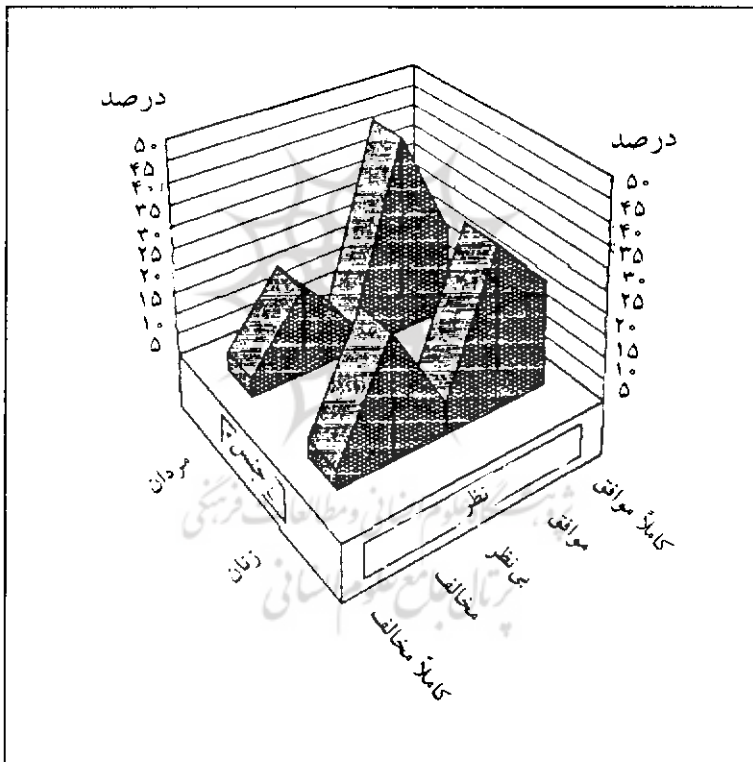

مأخذ: مرکز تحقیقات، مطالعات و سنجش برنامه ای صدا و سیما جمهوری اسلامی

ایران، ۱۳۷۴، ص ۶.

جدول شماره ۴: توزیع نسبی نظرات مردم تهران در باره کار کردن زنان (درصد)

جنسیت		اگر شوهر با کار زن خود مخالف باشد زن باید کار خود را رها کند
زن	مرد	
۶۰/۹	۶۶/۵	۱- کاملاً موافق و موافق
۷/۱	۹/۴	۲- بی نظر
۳۲/۱	۲۴/۱	۳- کاملاً مخالف و مخالف
%۱۰۰	%۱۰۰	جمع

مأخذ: مرکز تحقیقات، مطالعات و سنجش برنامه‌های صدا و سیما جمهوری اسلامی ایران، ۱۳۷۴، ص ۶.

بدین ترتیب فضای فرهنگی جامعه در مورد اشتغال زنان، مهمترین وظیفه زن را خانه‌داری دانسته است و انتظار دارد که در صورت عدم تمایل شوهر، زن کار را با تمام علاقه‌ای که دارد و سرمایه‌گذاریهایی که کرده است رها کند و از میان انواع مشاغل نیز که با هدف اصلی کمک به اقتصاد خانواده صورت می‌گیرد، شغل‌های پسندیده برای زنان را به ترتیب اهمیت معلمی، پزشکی مطرح می‌کند (۷۰٪). این باورهای فرهنگی تا چه اندازه بر وضعیت اشتغال زنان در کشور ما مؤثر بوده، مطلبی است که در بخش بعدی مورد بررسی قرار می‌گیرد.

۲- ویژگیهای اشتغال زنان در ایوان: مطالعات فرهنگی

تاریخ اجتماعی ایران از دوران قاجاریه سرشار از نمونه‌هایی است از فعالیت زنان ایرانی در بخش غیر رسمی اقتصاد، نظیر قالیبافی، پارچه بافی، قلاب دوزی و ...

اسناد بسیاری را نیز درباره اشتغال زنان در بخش رسمی می‌توان شاهد آورد. در عصر قاجاریه اشتغال زنان و کودکان در صنایع کشور به طور وسیعی رایج بوده و برخی از صنایع تقریباً به طور کامل وابسته به کار زنان و کودکان بوده است به طور نمونه:

- در کارخانه ابریشم بافی رشت تمامی ۱۵۰ کارگر را زنان و اصولاً در صنایع نساجی زنان بخش عظیم نیروی کار را تشکیل می‌دادند.

- در کارخانه پشم ریسی ایران، زنان همواره مشغول به کار می‌شدند.

- شرکت قالیبافی زینکر در «سلطان آباد» که یک شرکت انگلیسی بود، به طور وسیعی از

نیروی کار زنان بهره می برد.

● در شیلات شمال که امتیاز آن به لیانوزوف روسی واگذار شده بود ۳۰۰ کارگر زن اشتغال به کار داشتند. (رامیس، ۱۳۶۶: ۱۱۷، سرتا، ۱۳۶۲: ۲۳ و ورهرام، ۱۳۶۷: ۱۴۶-۱۴۵).

در سرشماری سال ۱۳۱۱ دوره پهلوی از تعداد کل زنان ۱۰ ساله و بیشتر شهر تهران، ۱۰۶۶۶ نفر، شاغل شمارش شده اند که اشتغال آنان در بخشهای مهم اقتصادی به شرح زیر بوده است (مشهدی، ۱۳۶۷: ۲۴۴-۲۶۱):

جدول شماره ۵: سهم زنان شاغل در بخشهای اقتصادی (درصد)

درصد	بخشهای اقتصادی
۰/۴	امور فلاحتی
۵/۹	حرفه و صنعت
۱/۸	امور کسبی
۴۲/۵	مشاغل آزاد
۰/۳	مشاغل دولتی
۴۹/۱	سایر
۱۰۰	جمع

بنابراین اشتغال زنان در سه گروه مشاغل آزاد، حرفه و صنعت و امور کسبی بوده است و ۱۰ درصد از کل زنان، شاغل به شمار آمده اند. این سهم متعلق به تهران، پایتخت کشور است که بیشترین فعالیتهای اقتصادی آن دوره را داشته است و به طور یقین سهم زنان در کل کشور بسیار کمتر از این رقم بوده است. به نظر می رسد رقم ۱۰ درصد را بر طالع اشتغال زنان ایران حک کرده اند، به طوری که در طی چهل سال اخیر، کماکان سهم اشتغال زنان در کل کشور از این رقم تجاوز نکرده است.

جمعیت شاغل کشور از ۸ میلیون و ۷۹۹ هزار نفر در سالهای بعد از انقلاب به ۱۳ میلیون و ۹۷ هزار نفر (دو برابر) افزایش یافته، ولی تعداد زنان شاغل در حاشیه عدد یک میلیون و ۲۰۰ هزار نفر نوسان داشته است. (نمودار شماره ۴).

نمودار شماره ۴: روند تحوّل اشتغال زنان در طی ۳۵ سال

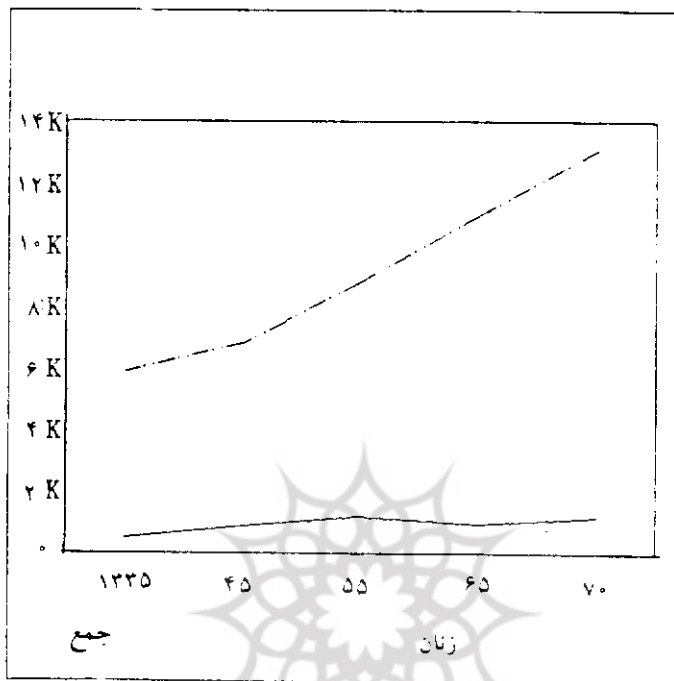

نمودار شماره ۵: سهم زنان از جمعیت فعال اقتصادی، شاغل و بیکار کشور (درصد)

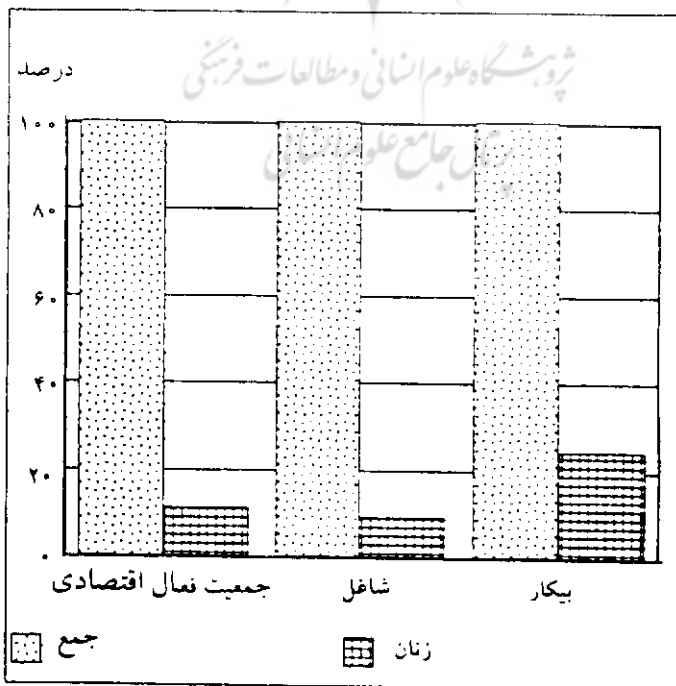

در مقابل ثابت ماندن تعداد شاغلین و سهم زنان در اشتغال کشور، تعداد زنان بیکار و یا در جست وجوی کار از رقم ۲۳۷ هزار نفر در طی همین دوره به ۳۹۸ هزار نفر افزایش یافته و سهم آنان در بیکاران، رقمی بیش از ۲۰ درصد (۲۴ درصد در سال ۱۳۷۰) بوده است. (نمودار شماره ۵)

(۱) اشتغال زنان در بخش کشاورزی، مبتنی بر مشاهده فعالیت‌های اقتصادی در جامعه روستائی و تحقیقات انجام شده، از واقعیت‌های انکار ناپذیر و نشان دهنده نقش بسیار اساسی آنها در تولیدات کشاورزی است ولی با تعریف مرکز آمار ایران از اشتغال، زنان اصولاً شمارش نمی‌شوند. یافته‌های تحقیقاتی نشان می‌دهد که در بسیاری از فعالیت‌های زراعی و دامی و بخصوص در برخی از مناطق جغرافیایی مانند بوشهر، هرمزگان، گیلان و مازندران بیش از نیمی از نیروی کار را زنان تشکیل می‌دهند، ولی آمارهای ملی تعداد زنان شاغل در بخش کشاورزی را حدود دویست هزار نفر و در کل اشتغال بخش، کمتر از ۷ درصد اعلام می‌کند. در حالی که با جرأت می‌توان اظهار کرد که تمامی دختران و زنان بیش از ده سال روستایی، باید شاغل تمام وقت یا نیمه وقت محسوب شوند. (نمودار شماره ۶).

نمودار شماره ۶: روند تحوّل اشتغال زنان در بخش‌های تولیدی اقتصاد در طی ۳۵ سال

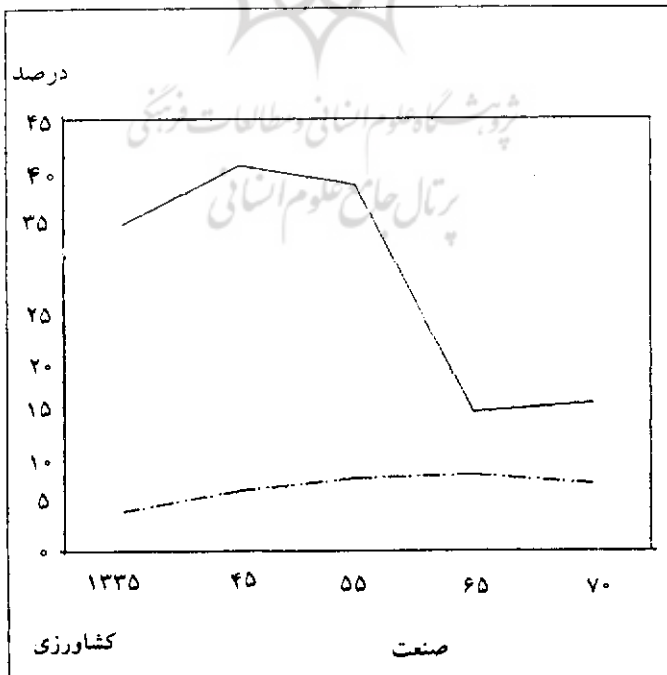

(۳) در بخش صنعت وضعیّت اشتغال زنان گرچه از نظر سهم در کل اشتغال، بیش از بخش کشاورزی است ولی افت شدید اشتغال زنان از سالهای ۱۳۵۵ تا کنون کاملاً چشمگیر است. در سال ۱۳۵۵ بیش از نصف نیروی کار مشاغل تولیدی را زنان کارگر تشکیل می دادند و تا سال ۱۳۶۵ این رقم به طور متوسط، سالانه ده درصد کاهش یافته است. در نتیجه حدود ۴۰۰ هزار کارگر زن از فعالیت های تولیدی کنار رفته اند. اشتغال زنان در بخش صنعت که در سال ۱۳۴۵ که ۳۸/۲ درصد اشتغال صنعتی کشور را تشکیل می داد به ۱۴/۵ درصد در سال ۱۳۶۵ تنزل یافته و در طی سالهای اخیر (۱۳۷۰) به ۱۵/۵ درصد افزایش یافته که هنوز کمتر از نیمی از اشتغال در دهه ۱۳۵۰ است. بیشترین میزان کاهش مربوط به صنایع نساجی و پوشاک است که سهم زنان از ۶۰ درصد اشتغال در این صنعت به حدود ۳۰ درصد کاهش یافته است. سطح دانش فنی در صنعت بسیار پایین است به طوری که ۱/۲ درصد از شاغلین بخش صنعت، دارای تحصیلات عالی متناسب با بخش صنعت هستند و قدر مسلم، سهم بسیار ناچیز زنان با تخصص های فنی، زمینه لازم را برای کنار گذاشتن آنها فراهم کرده است و نمودار شماره ۷: سهم دختران دانش آموز در سطوح تحصیلی در دو مقطع قبل و بعد از انقلاب

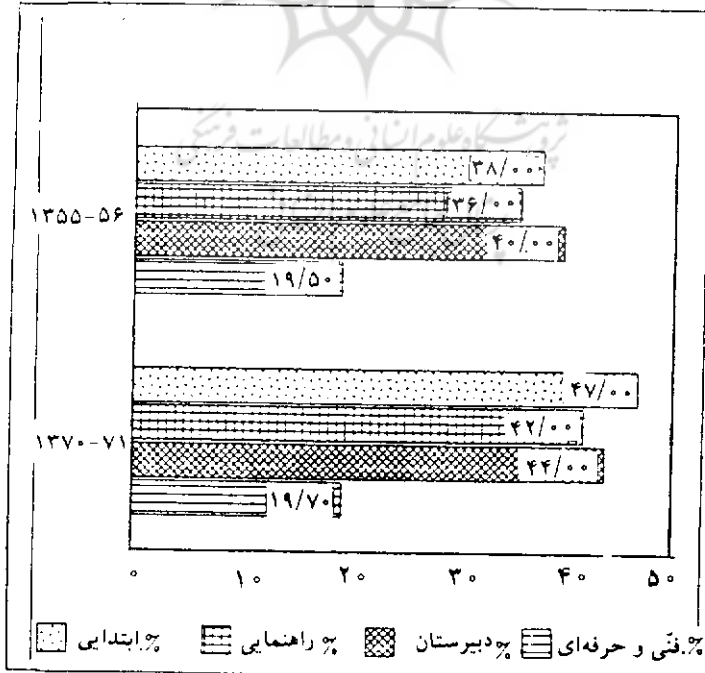

هیچگونه تلاشی نیز در ۱۵ سال اخیر برای ارتقای دانش فنی زنان، صورت نگرفته است. (نمودار شماره ۷).

با توجه به اینکه قالیبافی در زمره صنعت (صنعت خانگی) محسوب می‌شود، آخرین اطلاعات نشان می‌دهد که نزدیک به ۴۲۰ هزار نفر به کار قالی و گلیمبافی مشغول هستند، (دفتر امور زنان نهاد ریاست جمهوری، ۱۳۷۳: ۲۹) که ۹۰ درصد آنان را زنان تشکیل می‌دهند. ولی فراموش نکنیم که زنان حتی در این فعالیت نیز که نقش اصلی را به عهده دارند، به درستی شمارش نشده و ارزش افزوده حاصل از کار آنان محاسبه نمی‌شود. زنی که قالی را می‌بافد جزو کار خانگی او محسوب می‌شود ولی مرد که همان قالی را می‌فروشد، تاجر خوانده می‌شود. در مورد اینکه آیا فرش را باید صنعت حساب کرد در جایی که ما فرشی را که کاری معادل ۲۰ نفر سال ساعت کار صرف آن شده با یک اتومبیل «دوو» که ۱۲ نفر سال ساعت کار صرف آن شده معاوضه می‌کنیم، بحثی نمی‌کنیم، آنچه مسلم است نتیجه کار زنان در آمارهای ملی انعکاس نمی‌یابد.

(۳) در بخش خدمات، زنان در سه گروه شغلی معلمان، ماماها، بهیاران و حسابداران متمرکز شده‌اند. این سه گروه ۹۵ درصد اشتغال زنان را در گروه مشاغل علمی، فنی و تخصصی به خود اختصاص داده است. محدودیت‌های نانوشته و پنهان در گروه‌های شغلی دیگر و مناسب دانستن شغل معلمی و پرستاری و حسابداری موجب افزایش این سهم و دو برابر شدن تعداد زنان از ۱۸۸ هزار به ۶۵۰ هزار نفر در سال ۱۳۷۰ شده است. البته با شیوه برخورد جدید با اشتغال زنان، احتمالاً آنها این شانس را هم از دست خواهند داد. به یک آگهی استخدام در روزنامه کیهان و مقاله ای در مورد اشتغال مردان در دبستانها (سنایی، ۱۳۷۴، ص ۷) اگر نگاه کنیم، موضوع روشن تر می‌شود:

«دعوت به همکاری»

بمنظور اجرای فرامین مقام معظم رهبری (در امر مبارزه با گرانفروشی) و همچنین تحقق اهداف عدالت جویانه ریاست محترم جمهوری و دولت کریمه جمهوری اسلامی ایران در زمینه توزیع عادلانه کالا شرکت فروشگاههای زنجیره‌ای رفاه به منظور تکمیل کادر فروشگاههای تحت پوشش خود در مرحله اول در شهرستانهای تهران، مشهد، اصفهان، تبریز، شیراز، کرج، اهواز، قم، کرمانشاه، زاهدان، ارومیه، همدان، رشت، اراک، کرمان، از برادران و خواهران با شرایط ذیل دعوت به همکاری می‌نماید:

شرایط

- ۱- تابعیت جمهوری اسلامی ایران
- ۲- اعتقاد و التزام به نظام جمهوری اسلامی و ولایت فقیه و قانون اساسی
- ۳- دارا بودن تواناییهای لازم جهت اشتغال در مسئولیتهای محوله
- ۴- حداکثر سن ۳۰ سال تمام برای متقاضیان لیسانس و ۲۴ سال تمام برای متقاضیان دیپلم.
- ۵- حداقل تحصیلات جهت مشاغل مدیریت، لیسانس ترجیحاً در یکی از رشته‌های اقتصاد، مدیریت و حسابداری (صرفاً برادران) و برای شغل فروشندگی به روش نوین دیپلم کامل متوسطه (برادران و خواهران)
- ۶- دارا بودن برگ پایان خدمت یا معافیت قانونی برای آقایان
- ۷- موفقیت در مراحل گزینش و آموزش

تبصره: دارندگان سابقه کار مفید در مشاغل مذکور از امتیاز خاصی برخوردار می‌باشند. متقاضیان می‌بایست فرم ذیل را تکمیل و به صندوق پستی ۱۴۱۵۵/۶۳۹۷ ارسال نمایند.

ضمناً شماره تلفن ۲۱۴۷۰۸۸۰ همه روزه در ساعات اداری پاسخگوی سئوالات متقاضیان می‌باشد.

معلمین مرد را به دبستان‌های پسرانه بازگردانید

عبدالرضا سنایی



○ دین، عقل و
علم حکم
می‌کند که از
مردان برای
تربیت
کودکان پسر
و مردان آینده
استفاده
کنیم.

○ یکی از علل گرایش مردان به زنان در ابعاد کاری، اخلاقی و جنسی حضور و تأثیر زنان در زندگی پسران است. جلب نظر مادر و بعد معلم زن برای آنها ملکه می‌شود. لذا پس از بلوغ نیز به زنان گرایش شدیدی پیدا می‌نمایند.

دختران در رابطه با عدم حضور پدر در منزل به اندازه پسران ضرر می‌بینند زیرا که برآورده شدن نیازهای دخترانه او برعهده مادر است، ما پسران متأسفانه از عدم حضور پدر در منزل به دلایل متعدد از جمله اشتغال بکار تا شب، مشکلات اقتصادی و یا عدم آگاهی فرهنگی پدر و مادر و... لطمات جریان ناپذیری می‌خورند. پسران نیاز دارند که از طریق حضور پدر در منزل و برقرار کردن ارتباط با او و مشاهده رفتار و حالات و خصوصیات مردانه پدر را بطور طبیعی نقش‌پذیری کنند و خود را برای اجرای نقش ییگ جنس مذکر در خانه و جامعه آماده سازند.

درستین قبل از دبستان کودک از طریق روش آزمایش و خطا به تجربه کردن و یادگیری در رابطه با امور اطراف خود می‌پردازد، هرچه

کودکان بیشترین وقت خود را از بدو تولد تا سن دبستان (۷ سالگی) با مادر خود می‌گذرانند، و پدر بدلیل اشتغال بکار در خارج از منزل بطور مستقیم، نقش کمتری در تربیت کودکان برعهده دارد. فرزندان او را کمتر می‌بینند و کمتر با او زندگی می‌کنند. لذا کمتر تحت تأثیر او و خصوصیات و حالاتش قرار می‌گیرند، کودک، مادر را نه تنها احساس می‌کند بلکه بخوبی لمس و درک می‌نماید. بگونه‌ای که حتی بوی تن و لباس مادرش را نیز می‌شناسد. کودک در این سنین هرآنچه را که مشاهده و لمس می‌کند، مورد شناسایی و یادگیری قرار می‌دهد از آنجائیکه اکثریت زنان جامعه ما در خانه به وظیفه مقدس و بسیار پیچیده خانه‌داری و تربیت فرزندان مشغولند نزدیکی و بهره‌مند شدن از حضور مادر در منزل سبب می‌شود که کودک از همان کوچکی به مادر نزدیکتر شود و از خصوصیات، حالات و عواطف و نگرش‌های مادر تأثیر پذیرد.

مأخذ: روزنامه کیهان ۷/۴/۷۲، شماره ۱۵۳۷۹، ص ۷

به طور خلاصه ویژگیهای اشتغال زنان عبارتند از:

● زنان همواره حدود نیمی از جمعیت کشور، ولی ۱۱ درصد از جمعیت فعال اقتصادی را

تشکیل می‌دهند.

- تعداد زنان شاغل تقریباً در طی بیست سال اخیر تغییری نکرده است.
 - سهم زنان در کل اشتغال کشور در طی چهل سال اخیر تقریباً (یک میلیون نفر) ۱۰ درصد بوده است.
 - سهم زنان در بیکاران کشور، دو برابر سهم آنان در کل اشتغال است.
 - زنان بیش از سهم خود، بار بیکاری را تحمل می‌کنند.
 - زنان در بخش کشاورزی شمارش نمی‌شوند.
 - زنان مهارت‌های لازم برای ورود به بخش صنعت را ندارند.
 - زنان از بخش صنعت آسانتر اخراج می‌شوند.
 - ارزش افزوده کار زنان در صنایع دستی به درستی محاسبه نمی‌شود.
 - مبادله کار زنان با کالاهای صنعتی غیر اقتصادی است.
 - زنان در بخش خدمات، از تنوع شغلی برخوردار نیستند.
- ۳- تجربه تعاونیها در اشتغال:

گرچه به هنگام تصویب قانون تعاونیها در ایران و دهه های پس از آن، نبود تحقیقات و مطالعات درباره شکل های یاریگری سنتی در جامعه، زمینه را برای پیروی از الگوی تعاونیها از سایر کشورها فراهم آورد، (فرهادی، ۱۳۷۳: ۳۱)، ولی بعدها مطالعه در خصوصیات تعاونی سنتی آشکار ساخت که تقریباً در همه جا تعاونیهای سنتی موفق بوده و در مقابل، در بسیاری از مواقع تعاونیهای رسمی و قانونی با شکست مواجه شده اند. بدین ترتیب بزرگترین و مهمترین مسئله ای که نهضت تعاون در ایران در مقابل خود داشته این بوده است که چگونه می توان میان تعاون سنتی و تعاون رسمی پل زد و این دو را به هم ارتباط داد، (هاشمی و ودیعی ۱۳۵۵) و توصیه شد که برنامه های آینده تعاون می بایستی در جست و جوی روشها و ابداعاتی در این زمینه باشد.

در سالهای بعد از پیروزی انقلاب اسلامی، تفکر بازگشت به سنتها و روشهای بومی و کنار گذاشتن آنچه که غربی است زمینه مناسبی را برای فعالیت تعاونیها در زمینه های جدید فراهم ساخته است، و در نتیجه شکل جدیدی از تعاونیهای تولیدی با تصویب قانون اشتغال بیکاران در آذر ماه سال ۱۳۵۸ در قالب اصل ۴۳ قانون اساسی به تصویب رسید.

تجربه اول: (۲)

بررسی فعالیتهای انجام شده در زیر چتر قانون اشتغال بیکاران در شکل تعاونی از زمان آغاز این فعالیت تا پایان خرداد ماه سال ۱۳۶۳ (کلباسی اصفهانی، ۱۳۷۱: ۷۴-۷۳) نشان می دهد که ۴۳۷۶ تعاونی ایجاد شده است و در مجموع این تعاونیها، تعداد اعضایی که امکان کار یافته اند حدود ۳۰۷۰۰ نفر بوده اند که از کل اشتغال کشور در سال ۶۵، رقمی حدود ۰/۲ درصد را تشکیل می داده اند.

در زمان بررسی، از کل تعاونیهای ایجاد شده ۱۳۷۶ تعاونی غیر فعال بوده اند. به عبارت دیگر ۳۱ درصد از تعاونیهای تشکیل شده در طی یک دوره چهار ساله از گردونه فعالیت خارج شده اند و با برآورد های صورت گرفته حدود ۳۱ درصد از اشتغال ایجاد شده نیز مجدداً از دست رفته است.

جدول شماره ۶: نتیجه اقدامات در زمینه اجرای قانون اشتغال بیکاران تا خرداد ماه سال ۱۳۶۳

بخشهای اقتصادی	تعداد تعاونی	تعداد اشتغال (نفر)
کشاورزی	۱۳۸۷	۸۰۱۳
صنعت	۱۱۶۸	۸۹۶۹
خدمات و عمران	۱۸۲۱	۱۳۷۰۰
جمع	۴۳۷۶	۳۰۶۸۲

با توجه به اعتبارات تخصیص یافته از طریق سیستم بانکی برای ایجاد اشتغال در هر یک از بخشهای اقتصادی به طور متوسط ۱۸۰۳ هزار ریال هزینه شده است. با غیر فعال شدن ۳۱ درصد از تعاونیها و از دست رفتن اشتغال ایجاد شده، تقریباً ۱۷ میلیارد ریال سرمایه (وام بانکی) از دست رفته است.

جدول شماره ۷: متوسط اعتبارات بانکی برای راه‌اندازی تعاونیها و ایجاد اشتغال در بخشهای

اقتصادی

ایجاد اشتغال (هزار ریال)	تعاونی	بخشهای اقتصادی
۳۱۷۷	۱۸۳۵۱	کشاورزی
۲۵۵۸	۱۹۶۴۵	صنعت
۵۰۷	۳۸۱۸	خدمات
۱۸۰۳	۱۲۶۴۹	متوسط کل

بدین ترتیب هزینه ایجاد اشتغال در بخش کشاورزی بیش از سایر بخشها و در بخش خدمات کمتر از سایر بخشها در قالب تعاونیها بوده است. در حالی که غالباً تصور می‌شود بخش صنعت، سرمایه‌بر و بخش کشاورزی نسبت به بخش صنعت به سرمایه کمتری نیاز دارد. ادامه این بحث خارج از اهداف این مقاله است ولی ارزیابی عملکرد این تعاونیها در سال ۱۳۷۴ پس از گذشت ۱۰ سال از تاریخ این بررسی می‌تواند تجربه با ارزشی در سیاستگذاریهای آینده «وزارت تعاون» باشد.

مهمترین دلایل عدم موفقیت این تعاونیها توسط بررسی کنندگان به شرح زیر عنوان شده است:

الف) غیر متخصص بودن اکثر متقاضیان کار: سهم این گروه بیش از ۷۰ درصد اعضاء تعاونیها را تشکیل می‌داده است.

ب) عدم بررسی همه جانبه طرحها: تفوق دلایل سیاسی بر اهداف اقتصادی در سالهای بعد از انقلاب اسلامی در بسیاری از فعالیتهای مشهود بوده و به نظر می‌رسد در این زمینه نیز اثر گذار بوده است به طوری که طرحها بدون بررسیهای لازم اقتصادی و بدون توجه به قابلیت‌های نیروی انسانی اجراء شده است.

پ) نبود کارشناس و متخصص در استانها: به نظر می‌رسد آموزشهای لازم و نظارت مستمر بر فعالیتهای توسط کارشناسان استانها میسر نبوده و در نتیجه طرحها با شکست مواجه

شده است.

بدین ترتیب می توان نتیجه گرفت که مهمترین عامل در عدم موفقیت این تجربه، موضوع نیروی انسانی و تواناییهای آن بوده است.

تجربه دوم:

با تصویب قانون بخش اقتصاد تعاونی و تشکیل "وزارت تعاون" در سال ۱۳۷۰، گامی در جهت تحقق عدالت اجتماعی از راه فراهم آوردن زمینه های اشتغال، افزایش درآمد و ... برداشته شد. همراه با این هدف اساسی و با توجه به سایر اهداف برنامه اول توسعه در مورد اشتغال زنان، مانند کنترل مولید و امکان سواد آموزی بیشتر زنان، برنامه ریزی جهت شناخت زمینه های اشتغال زنان با حفظ کیان خانواده به عنوان یک ضرورت مطرح شد. (وزارت تعاون، ۱۳۷۴).

ارزیابی میزان تحقق این هدف با تفکیک تعاونیها در میان سه وزارتخانه کشاورزی، جهاد سازندگی و تعاون، کار بسیار دشواری است، ولی به هر حال وزارت تعاون در طی ۳ سال گذشته، راهبردهایی را به منظور ایجاد اشتغال برای زنان جوای کار اتخاذ کرده است. در این راهبرد، وزارت تعاون از رهیافت خانواده گرا استفاده کرده است، به طوری که زنان و مردان از یک خانواده می توانند در یک تعاونی عضویت یابند و در صورتی که بیش از ۵۰ درصد اعضاء یا شاغلین را زنان تشکیل دهند، تعاونیهای زنان نامیده می شوند. اطلاعات قابل دسترسی نشان می دهد:

جدول شماره ۸: نتیجه اقدامات وزارت تعاون در ایجاد فرصتهای شغلی برای زنان تا خرداد ماه ۱۳۷۴

بخشهای اقتصادی	تعداد تعاونی	تعداد شاغلین	تعداد زنان شاغل
کشاورزی	۱۸	۳	-
صنعت	۳۷۸	-	-
فرش	(۱۶۶)	-	(۴۶۴۰۴)
خدمات	۴۶	-	-
جمع	۴۴۲	۶۶۶۴۸	۵۷۱۸۸

بر اساس اطلاعات فوق، در این تعاونیها با توجه به تعداد چشمگیر زنان در صنعت فرش (۸۱ درصد از کل زنان)، بخش صنعت بیشترین تعداد را به خود اختصاص داده است. به طور متوسط هر تعاونی برای ۱۵۱ نفر (زن و مرد) و ۱۳۷ زن شغل ایجاد کرده است و برای هر شغل از طریق سیستم اعتبارات بانکی ۶۵۲ هزار ریال و با محاسبه ۲۰ درصد سهم اعضاء در سرمایه گذاری حدود ۸۱۵ هزار ریال هزینه شده است. گر چه سهم اشتغال زایی این تعاونیها در کل اشتغال کشور حدود ۰/۵ درصد بوده است، ولی با توجه به تعداد زنان شاغل، این تعاونیها سهمی نزدیک به ۴/۵ درصد داشته و برای حدود ۱۴ درصد از زنان بیکار و در جست و جوی کار در سال ۱۳۷۰ شغل ایجاد کرده اند. (نمودار شماره ۸). اعتبار تخصیص داده شده از طریق سیستم بانکی برای ایجاد هر شغل در تعاونیهای زنان به قیمتهای جاری در سال ۷۳، ۶۵۲ هزار ریال (۶۵ هزار تومان) و برای ایجاد اشتغال در تعاونیهای مردان در سال ۶۳ رقمی در حدود ۱۸۰۳ هزار ریال بوده است.

گر چه مقایسه قدرت خرید این دو رقم با توجه به نرخ تورم در ده سال اخیر از نظر علمی درست نیست ولی آنچه که کاملاً قابل درک است این است که ایجاد شغل برای زنان از طریق تعاونیها ارزاتر از مردان بوده است (در حدود یک سوم) و این ویژگی را باید به ویژگیهای پیشین افزود.

نمودار شماره ۸: سهم تعاونیها در ایجاد اشتغال و کاهش بیکاری زنان (۱۳۷۰)

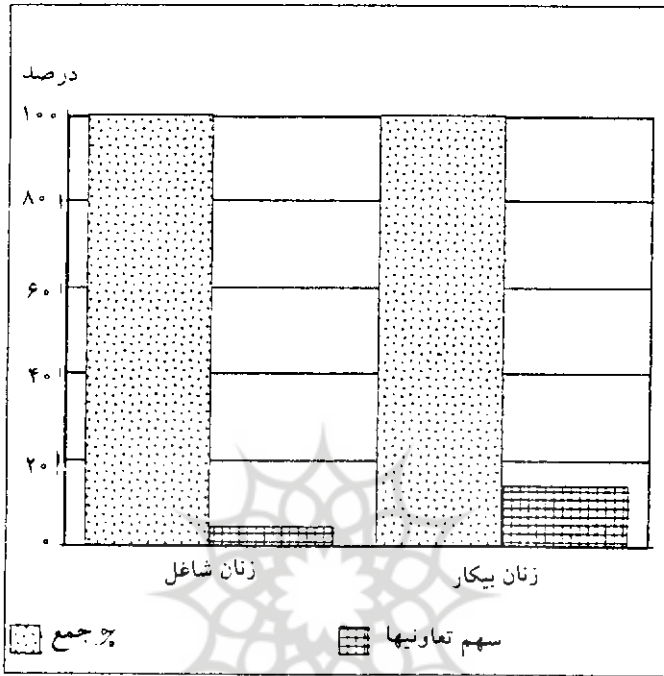

۴- درسهای آموخته شده:

اطلاعات قابل دسترسی در مورد ویژگیهای اشتغال زنان در ایران، پیش از همه هشدار می دهد که تغییراتی اساسی در دیدگاههای موجود نسبت به اشتغال و تعریف از اشتغال لازم است تا حداقل، زنان نیز در زمره جمعیت فعال اقتصادی شمارش شوند. این تغییرات جز با ملاحظه در برنامه های توسعه و سیاستگذاریها در سطح کلان میسر نخواهد شد. بنابر این نظام برنامه ریزی بیشترین نقش را در این بُعد خواهد داشت.

شرایط فرهنگی حاکم بر کار زنان از کتابهای درسی دوران ابتدایی تا آنچه که به نام کار فرهنگی چاپ و نشر می شود، نیاز به تحولات بسیار اساسی دارد. تقسیم کار جنسیتی در جامعه ما، گرچه توسط عده کثیری پذیرفته شده باشد ولی نیازمند تحولات اساسی است. زیرا در فرآیند توسعه، زنان فقط محرومینی نیستند که باید کمکهایی را دریافت نمایند، بلکه مشارکت کنندگان جدی فعالیت‌های سیاسی، اقتصادی و اجتماعی خواهند بود.

دو نمونه از تجربیات تعاونیها در ایجاد اشتغال که یکی تقریباً شکست خورده و دیگری در حال تجربه است، به ما هشدار می دهند که از دلایل شکست تجربه اول درسهایی بیاموزیم و آن اینک:

- فراهم ساختن امکانات مالی و اعتباری، همه مسئله نیست، بلکه بخشی از مسئله است.
- آموزش نیروی انسانی مهمترین مسئله‌ای است که همراه با امکانات اعتباری و حتی بیشتر از آن باید مد نظر باشد.
- نیروهای کارشناسی خبره برای هدایت و ارشاد تعاونیها و نه تصمیم‌گیری به جای اعضای تعاونی ضروری است.
- از وابسته کردن تعاونیها به دولت باید به شدت پرهیز کرد.
- تعاونیها باید بر اساس سودمندی اجتماعی و فواید اقتصادی آن برای زنان سنجیده شوند.
- گرچه اهمیت فروش در اقتصاد ملی و صادرات غیر نفتی بر همگان روشن است ولی باید به صنایع دیگری که نرخ مبادله قابل قبول تری را ارائه دهند نیز توجه داشت.
- به طور کلی تعاونیها توانایی ایجاد اشتغال را با کمترین سرمایه‌گذاریها برای زنان را دارند.

پژوهشگاه علوم انسانی و مطالعات فرهنگی

۵- نتیجه‌گیری و پیشنهادات:

توجه به مشارکت مردم و زنان به عنوان جزء اصلی هر سیاستی در توسعه، به طور اجتناب ناپذیری ما را به طرف «تعاونیهای واقعی» و سازمانهای مشابه می کشاند. تعریف تعاونی «اقدام گروهی سازمان یافته در جهت بهبود بخشیدن به وضعیت اقتصادی و اجتماعی افرادی است که امکانات محدودی در اختیار دارند و از طریق کمکهای متقابل توسط همان گروه، تأمین مالی و کنترل می شوند.»

با این تعریف باید جهت‌گیری و هدف روشن برای هر تعاونی و با هر ترکیبی از اعضا در مورد جنسیت، این باشد که در جهت عدالت اجتماعی، کنترل دموکراتیک، خوداتکائی و رهبری مستقل حرکت کند. کنترل دموکراتیک و خوداتکائی اصول تشکیلاتی هستند که

باید از ابتدا طراحى و اجرا شوند و گرنه در مرحله بعدى (مثلاً از طريق آموزش تعاونى) نمى توان آن را جا انداخت.

با اين تعريف و با اين ويژگيها، شرکتهای تعاونی را نباید با پروژه های رفاهی به نفع گروههای محروم (زنان) اشتباه گرفت. پروژه های رفاهی خیرخواهانه که در جهت تأمین برخی از نیازهای زنان اجراء و یا تقویت شود با پروژه هایی که هدفشان توسعه تعاونی است کاملاً متفاوت است و حتی می توانند با هم در تعارض باشند.

در پروژه های رفاهی، زنان صرفاً دریافت کننده اعتبارات یا خدمات هستند در حالی که در پروژه های تعاونی، زنان تصمیمگیر، انتخاب کننده، رهبر و اجراکننده هستند، و صدقه دادن به تعاونیها، جهتگیری خود یارانه را که شاید بهترین اصل تعاونیها است به شدت تضعیف می کند. تعاونیهای که با هدف کمک به محرومین ایجاد شده اند گاهی آنقدر توسط سازمانهای دولتی حمایت شده اند که به مؤسسات خیریه تبدیل شده اند. (یادداشت مشورتی فنی برنامه توسعه سازمان ملل، ۱۹۷۸).

در تشکیل تعاونیها و ادامه راه با مشارکت زنان، باید مطمئن شد که این تعاونیها با هدفی کاملاً روشن، به دلیل اشتراک منافع و نیازهای مشترک اعضا تشکیل شده اند. به طور یقین کمکهای ارائه شده از طرف سازمانهای دولتی و یا سازمانهای بین المللی به صورت اعتبار یا امکانات تولیدی هرگز دلیل خوبی برای تشکیل تعاونیها نیستند.

بنابراین تعاونیها بجز اصولی که در تشکیلات آنها باید رعایت شده باشد به شرایطی برای ادامه راه نیاز دارند:

الف) تعاونی باید از لحاظ اجتماعی قابل دوام باشد: کسانی که در تشکیل تعاونیها فعال هستند باید مایل به همیاری و همکاری باشند و عضویت در تعاونیها به خاطر دریافت کمکهای ارائه شده توسط دولت و یا سیستم بانکی لزوماً ادامه راه را میسر نمی سازد.

ب) تعهد مشترک: اعضا باید مایل باشند که سهمی در ارائه منابع به صورت داوطلبانه، توأم با مشارکت در تصمیم گیریها و اجرای برنامه داشته باشند. مهمترین عامل برای موفقیت هر تعاونی پذیرش تعهد مشترک آگاهانه و داوطلبانه است.

پ) از لحاظ اقتصادی قابل دوام باشد: تعاونی باید در کوتاهترین زمان ممکن مزایای

اقتصادی ملموسی برای اعضاء داشته باشد. تعاونیهای که قسمت عمده سرمایه و یا کمکهای دریافت شده را برای خرید زمین، انبار، ساختمان و خرید تجهیزات اداری صرف می کنند، شانس قابل دوام بودن را از دست می دهند.

ت) رشد قابل قبول: باید به تعاونیها فرصت داد تا با آهنگ قابل قبول جامعه و پذیرش اعضاء رشد کنند. رشد تصنعی و دامن زده شده توسط سازمانهای دولتی از طریق حمایتهای مالی و یا کمکهای رایگان موجب عدم موفقیت آنها خواهد شد.

ث) باید اعضای هر تعاونی فرصت داشته باشند تا مقررات و شیوه مدیریت تعاونی را خودشان تنظیم کنند. اساسنامه‌های تهیه شده توسط سازمانهای دولتی این اختیار و انعطاف پذیری را از تعاونیها سلب می نماید.



پژوهشگاه علوم انسانی و مطالعات فرهنگی
پرتال جامع علوم انسانی

فهرست منابع و مآخذ

- دفتر امور زنان نهاد ریاست جمهوری. «گزارش ملی زنان روستایی». تهران: دفتر امور زنان نهاد ریاست جمهوری، ۱۳۷۳.
- روزنامه کیهان، «دعوت به همکاری - آگهی استخدام فروشگاههای زنجیره‌ای رفاه». روزنامه کیهان، ش (۱۵۳۷۶) تاریخ ۱۳۷۴/۴/۱
- سنایی، عبدالرضا. «معلمین مرد را به دبستانهای پسرانه بازگردانید». روزنامه کیهان، شماره (۱۵۳۷۹). تاریخ ۱۳۷۴/۴/۷.
- فرهادی، مرتضی. فرهنگ یاریگری در ایران. تهران: مرکز نشر دانشگاهی، جلد اول، ۱۳۷۳.
- کارلا سرنا. آدم‌ها و آیین‌ها در ایران. ترجمه علی اصغر سعیدی. تهران: انتشارات زوار، ۱۳۶۲.
- کلارا کولیورامیس. زنان ایرانی و راه و رسم زندگی آنان. ترجمه اسدا... آزاد. مشهد: آستان قدس رضوی، معاونت فرهنگی، ۱۳۶۶.
- کلباسی اصفهانی. علی اصغر. تحقیقی پیرامون نقش تعاونیها در نظام اقتصادی جمهوری اسلامی ایران. تهران: ثمره.
- مرکز آمار ایران. سرشماری نفوس و مسکن سالهای ۱۳۳۵، ۴۵، ۵۵، ۶۵، ۷۰. تهران: مرکز آمار ایران.
- مرکز تحقیقات، مطالعات و سنجش برنامه‌ای صدا و سیما جمهوری اسلامی ایران. «طرح نظرسنجی از مردم تهران درباره نقش‌های اجتماعی زن و مرد». تهران: مرکز تحقیقات، مطالعات و سنجش برنامه‌ای صدا و سیما جمهوری اسلامی ایران، گزارش شماره ۱۳۷۴.۵۴.
- مرکز تحقیقات مطالعات و سنجش برنامه‌ای صدا و سیما جمهوری اسلامی ایران. «طرح نظر سنجی از مردم تهران در باره اشتغال زنان». تهران: مرکز تحقیقات، مطالعات و سنجش برنامه‌ای صدا و سیما جمهوری ایران، گزارش شماره ۱۷، ۱۳۷۳.

مستوفی الممالک. تاریخ اجتماعی و سیاسی ایران در دوره معاصر. تهران: انتشارات شرق، سه جلد، ۱۳۳۵.

مشهدی، جعفر. تاریخ اجتماعی تهران در قرن سیزدهم. تهران: بی نا، ۶ جلد، ۱۳۶۷.
ورهرام، غلامرضا. نظام سیاسی و سازمانهای اجتماعی ایران در عصر قاجار. تهران: بی نا، ۱۳۶۷.

وزارت تعاون. «گزارش اداره روابط بین الملل». تهران: وزارت تعاون، ۱۳۷۴.
وزارت جهاد سازندگی. «روستا و توسعه» (گزیده مقالات). تهران: وزارت جهاد سازندگی، مرکز تحقیقات و بررسی مسایل روستایی، ۱۳۶۸.
هاشمی و ودیعی، ۱۳۵۵: نقل شده در کتاب فرهادی. فرهنگ یاریگری در ایران. تهران: مرکز نشر دانشگاهی، ۱۳۷۳.

- UNDP. Human Development. 1992 . 1993 , 1994.

پژوهشگاه علوم انسانی و مطالعات فرهنگی
پرتال جامع علوم انسانی