



مجموعه شرایط جدید بیمه‌نامه‌های باربری

کلوزهای پیوست آن به وقوع پیوست، بازاریمه کشور ما کماکان به استفاده از بیمه‌نامه و مجموعه شرایط قدیمی ادامه داد. اخیراً (۷۵/۵/۲۹) شورای عالی بیمه شرایط عمومی جدید بیمه باربری و مجموعه شرایط موصوف به (A)، (B) و (C) را که می‌باید به انضمام آن مورد استفاده قرار بگیرند، به تصویب رساند.

بیمه‌نامه جدید و شرایط پیوست آن از تاریخ ۷۵/۱۰/۱ قابلیت اجرا پیدا می‌کند. با این وجود بیمه‌نامه و کلوزهای قدیمی تا یک سال آینده به موازات شرایط جدید در بازار بیمه ارایه خواهند شد.

هدف از ارایه این نوشتار، معرفی اجمالی بیمه‌نامه و شرایط (کلوزهای) جدید به مصرف‌کنندگان بیمه‌های باربری است. بدین منظور نخست بافت بیمه‌نامه جدید و نکات خاص مترتب بر آن مورد

انتشار یافته با برشمردن نقاط ضعف بیمه‌نامه و کلوزهای موردعمل، ضرورت ادامه استفاده از آنها را مورد سؤال قرار داده و برقراری شرایط بیمه متحدالشکلی را پیشنهاد می‌کرد.

با ورود سازمان ملل به صحنه ماجرا، انستیتیوی بیمه‌گران لندن اقدام به تدوین بیمه‌نامه و مجموعه شرایط (کلوزهای) جدیدی نمود که از اول ژانویه ۱۹۸۲ در بازارهای بین‌المللی عملاً جایگزین شرایط قدیمی شدند.

متن بیمه‌نامه‌های باربری صادره در بازار بیمه کشور ما نیز از بدو امر همانند و به تبعیت از بسیاری از بازارهای بیمه‌ای دیگر با چشم‌داشتی به مفاد "SG Form" تدوین شده و عیناً همراه با کلوزهای انستیتو بیمه‌گران لندن صادر شده‌اند.

علی‌رغم تغییرات اساسی که از سال ۱۹۸۲ در نحوه انشاء احکام بیمه‌نامه و

در تجارت بین‌الملل، برای حمل کالای موضوع معامله به مقصد و جبران خسارات احتمالی وارده به کالا در جریان حمل، لازم است قراردادهایی با مؤسسات حمل و نقل و شرکت‌های بیمه منعقد گردد. کمیسیون کشتیرانی آنکتاد^۱ (UNCTAD) در ماه نوامبر ۱۹۷۸ گزارش هشتاد و هفت صفحه‌ای را منتشر ساخت که در طی آن قراردادهای سنتی بیمه باربری مورد استفاده در بازارهای بین‌المللی مورد نقد و بررسی قرار گرفته بود.

بخش غالب مطالعه انجام گرفته، به‌علت گستردگی استفاده، متوجه رژیم حقوقی بیمه دریایی انگلستان و ممیزی بیمه‌نامه و مجموعه شرایط (کلوزهای) باربری انگلیس بود که از یک سند تاریخی با قدمت دوست‌ساله به‌نام (SG Form) نشأت می‌گرفتند و شرایط بر مبنای مفاد آن تفسیر می‌شدند. گزارش

۱- کنفرانس توسعه و تجارت سازمان ملل متحد

کلوزهای سه گانه را نیز با حذف انتساب آنها به «انستیتو بیمه گران لندن» ضمیمه بیمه نامه کرده است. سابق بر این مجموعه شرایط مزبور عیناً مطابق اصل و با متن انگلیسی به بیمه نامه ها ضمیمه می شد. طبیعی است که در صورت بروز اختلاف ترجمه شرایط فوق در محاکم مورد استفاده قرار می گرفت.

تخصصی بودن متن و در اختیار نبودن ترجمه ای رسمی از آنها در اغلب موارد نتیجه ای جز پیچیده تر شدن دعوی و صدور آرای بی ناشی از استنباط های نادرست از این متون نداشت. حال باید انتظار داشت که از این بابت مشکلی بروز ننماید.

سقم آن به طور کامل مسؤول شناخته می شود.

در قرارداد بیمه باربری، علاوه بر متن بیمه نامه که دارای چارچوب متحدالشکل و یکنواخت شده ای برای خریداران بیمه است، متون دیگری نیز به بیمه نامه ها می باید ضمیمه شوند. متون ضمیمه که «کلوزهای انستیتو بیمه گران لندن» خوانده می شوند، شرایط لازم برای احراز مسؤولیت بیمه گر و محدوده های آن را همراه با مصونیت های بیمه گر نشان می دهند. شرایطی که اخیراً به تصویب رسیده و به مرحله اجرا گذاشته خواهد شد، به ترتیب A، B و C خوانده می شوند. بنابراین به بیمه نامه های متحدالشکل حسب انتخاب بیمه گزار یکی از شرایط بالا نیز ضمیمه می شود.

ارکان بیمه نامه جدید باربری

بیمه نامه جدیدی که اخیراً به تصویب رسیده و به مورد اجرا گذاشته خواهد شد، از فصل ۳ و ۲۳ ماده و زیرمجموعه های این مواد تشکیل شده است. در نگاه اول نحوه فصل بندی مشخص و تناسب مواد ذیل هر یک با فصل مربوطه، وجه تمایز این بیمه نامه ها از بیمه نامه های قبلی است. نکته مشهود دیگر اجتناب از دوباره گویی شرایطی است که در متن شرایط ضمیمه نیز بالاجبار مورد اشاره قرار می گیرند. این نکته موجب سادگی بسیار و قابل فهم تر شدن متن سند بیمه نامه شده است. روشن تر شدن بافت روابط قراردادی طرفین به نوبه خود می تواند به کاهش اختلافات و دعاوی حقوقی ناشی از آن منجر شود.

قابل ذکر است که آیین نامه شماره ۳۶ شورای عالی بیمه علاوه بر تجدیدنظر در متن بیمه نامه، برای اولین بار ترجمه

توجه قرار می گیرد. سپس کلوزهای ضمیمه آن توضیح داده می شوند. نظر به تفاوت هایی که در بافت پوشش های قدیم و جدید وجود دارد، مقایسه ای مابین کلوزهای قدیم و جدید انجام نمی گیرد و به تشریح کلوزهای جدید بسنده می شود. با این وجود هر گاه بیان تفاوت ها به روشن تر شدن موضوع مورد بحث کمک کند، تفاوت های موجود مورد اشاره قرار می گیرند.

این مطالب به نقل از کتاب «معرفی مجموعه شرایط جدید بیمه نامه های باربری» که توسط شرکت ایران حامی منتشر گردیده و برای نشریه «بررسی های بازرگانی» ارسال شده است، به تدریج در چند شماره از نشریه به چاپ خواهد رسید.

بیمه نامه باربری

بیمه نامه باربری، قراردادی است که بر اساس مفاد و شرایط آن بیمه گران جبران خسارت و هزینه های احتمالی ناشی از حمل کالا را به عهده می گیرند. در عین حال این قراردادها دلالت بر وجود یک رابطه حقوقی مابین بیمه گر و بیمه گزار دارند.

بیمه نامه باربری نیز مانند هر قرارداد دیگری در کلیات خود تابع حقوقی عمومی است ولیکن در دقایق خود رابطه حقوقی برقرار شده از حقوق خصوصی، که حقوق بیمه مصوب ۱۳۱۶ نامیده می شود، تبعیت می کند.

پیشنهاد خرید بیمه نیز که از سوی بیمه گزار به صورت کتبی و یا حتی بعضاً شفاهی در اختیار بیمه گر قرار می گیرد، بخش لاینفکی از بیمه نامه محسوب می شود. این به آن معناست که اطلاعات ارائه شده یکی از پایه های انعقاد قرارداد محسوب شده و بیمه گزار در قبال صحت و

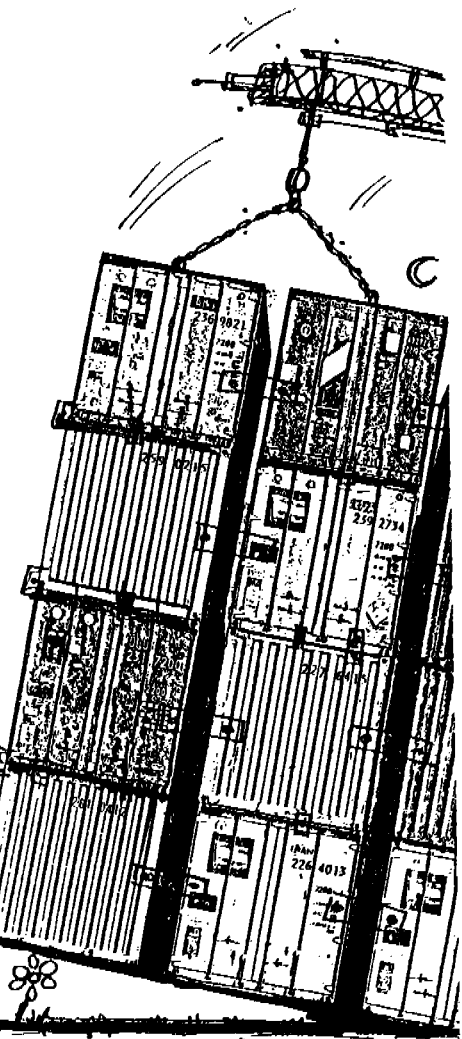

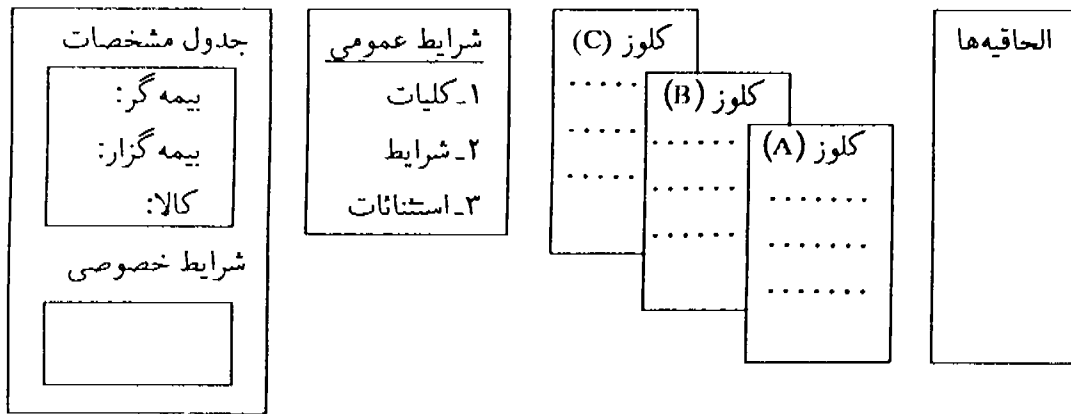

۱- جدول مشخصات:

در این قسمت علاوه بر نام و مشخصات بیمه‌گر و بیمه‌گزار مشخصات کالای در حال حمل و پاره‌ای اطلاعات مربوط به حمل درج می‌شود. اطلاعات مزبور توسط بیمه‌گزار ارائه شده و از آنجا که یکی از ارکان انعقاد قرارداد را تشکیل می‌دهند، حایز اهمیت است که از درستی کامل برخوردار باشند.

۲- شرایط عمومی:

این شرایط در بیمه‌نامه جدید تحت ۳ سرفصل مجزای از هم تنظیم شده‌اند. در بخش اول با سرفصل «کلیات» در دو ماده تفاوت‌های قابل ملاحظه‌ای را با متون قبلی می‌توان ملاحظه کرد عبارتند از ماده ۱ (اساس قرارداد) و همچنین ماده ۶ (انقضاء مدت بیمه). در ارتباط با مفاد ماده ۶ بعداً توضیح کامل تری داده خواهد شد. در ماده ۱ قابل ذکر است که قانون بیمه ۱۳۱۶ و پیشنهاد بیمه‌گزار، اساس قرارداد محسوب شده‌اند. بخش دیگر شرایط عمومی شامل مفادی است که تحت عنوان «شرایط» چارچوب یکنواختی را برای برقراری ارتباط حقوقی بین بیمه‌گر و بیمه‌گزار به وجود می‌آورد و ناظر بر بازگویی

نکاتی است که به شفاف شدن این ارتباط کمک می‌کند. در بیمه‌نامه جدید مواردی که باید مورد عنایت قرار بگیرند، عبارتند از ماده ۸ که وظیفه بیمه‌گزار در ارائه اطلاعات را گوشزد می‌کند و ماده ۱۶ که مهلتی چهار هفته‌ای برای بیمه‌گر تعیین کرده است که پس از دریافت مدارک کافی برای رسیدگی به خسارت در ظرف آن مهلت ملزم به جبران خسارت شده است. همچنین در ماده ۲۰ نیز مهلتی برای حمل کالا توسط بیمه‌گزار در نظر گرفته شده است که ۲ سال پس از تاریخ صدور بیمه‌نامه است. قسمت پایانی شرایط عمومی را بخش «استثنائات» تشکیل می‌دهد. مواردی که خارج از تعهدات بیمه‌گر قرار داشته و ضرورت تصریح آنها در بیمه‌نامه احساس می‌شده است، در این قسمت گنجانیده شده‌اند. لیست کامل مواردی که خارج از شمول تعهدات بیمه‌گر قرار دارد در متن مجموعه شرایط سه گانه درج شده است.

۳- شرایط خصوصی:

این قسمت از بیمه‌نامه معمولاً ناظر بر شرایط خاص و توافقاتی است که به درخواست بیمه‌گزار و یا به نظر بیمه‌گر

می‌باید به شرایط عمومی اضافه شوند. شرایط خصوصی هر بیمه‌نامه‌ای مختص همان بیمه‌نامه بوده و آثار آن به سایر بیمه‌نامه‌ها تسری پیدا نمی‌کند.

۴- مجموعه شرایط (کلوزها):

شرایطی که تحت نام مجموعه شرایط (A)، (B) و (C) به بیمه‌نامه ضمیمه می‌شوند، کلاً متفاوت از کلوزهای (F.P.A)، (W.A) و (A.R) می‌باشند. در واقع محور اختلاف مابین بیمه‌نامه‌های قدیم و جدید نیز بر تفاوت‌های موجود مابین این سری از شرایط استوار است، ولیکن در هر صورت وظیفه این شرایط در اصل بیان مسؤلیت‌های بیمه‌گر، نوع خسارت‌ها و خطرات تحت پوشش و همچنین مصونیت‌های بیمه‌گر در قبال جبران خسارت است. این مجموعه شرایط به تفصیل مورد بحث قرار خواهند گرفت.

۵- الحاقیه‌ها:

برگه‌هایی هستند که معمولاً متعاقب صدور بیمه‌نامه به وسیله بیمه‌گر تنظیم می‌شوند و در آنها تغییرات و یا اصلاحات مورد نظر طرفین منعکس می‌شود. الحاقیه‌ها معرف توافق خصوصی هستند و

گذشته منطقی تر و زیر ۸ عنوان مجزای از هم تنظیم شده‌اند. هر عنوان مشتمل بر عناوین فرعی است که دارای شماره‌های خاص خود هستند. بدین سبب مکان‌یابی هر یک از شروط در این مجموعه شرایط بسیار سهل تر شده است. عناوین کلی فوق‌الذکر عبارتند از:

- خطرات مشمول بیمه

مواد ۱ الی ۳

مجموعه شرایط

- استثنائات

مواد ۴ الی ۷

مجموعه شرایط

- مدت اعتبار بیمه

مواد ۸ الی ۱۰

مجموعه شرایط

- خسارت

مواد ۱۱ الی ۱۴

مجموعه شرایط

- منافع حاصل از بیمه

ماده ۱۵

مجموعه شرایط

- به حداقل رساندن خسارت‌ها

مواد ۱۶ الی ۱۷

مجموعه شرایط

- اجتناب از تأخیر

ماده ۱۸

مجموعه شرایط

- قانون و عرف

ماده ۱۹

مجموعه شرایط

ذیلاً به مفاد عناوینی که به شناخت محدوده تعهدات بیمه‌گر در مجموعه‌های جدید کمک می‌کنند، خواهیم پرداخت. هر چند بدو بی‌مناسبت نیست که با انواع خسارت‌های تحت پوشش بر اساس کلوزهای جدید آشنا شویم.

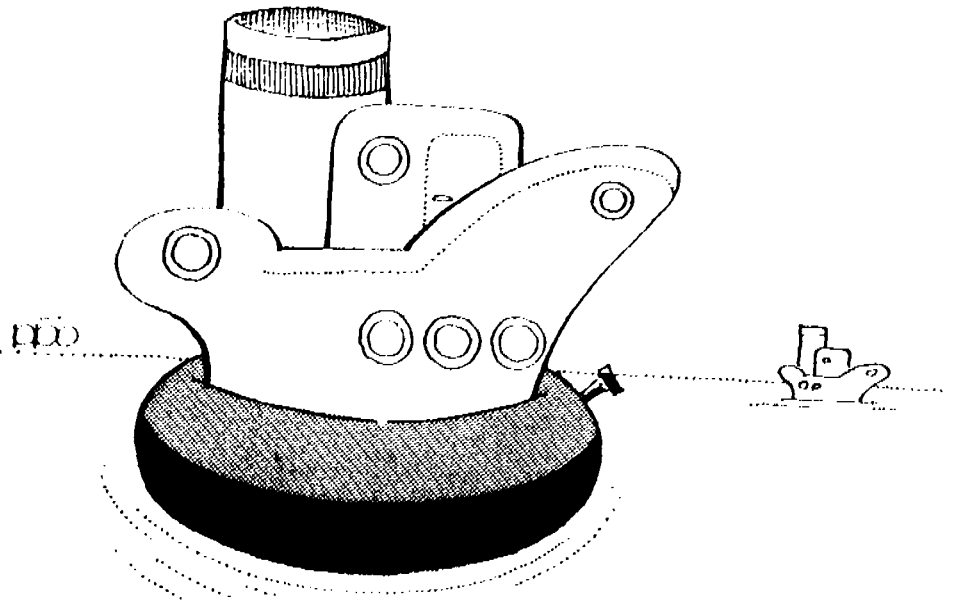

پس از صدور جزء لاینفک بیمه‌نامه محسوب می‌شوند.

ترتیب تقدم شرایط و بیمه‌نامه

در صورت بروز تعارضی مابین شرایط بیمه‌نامه در بخش‌های مختلف آن باید توجه داشت که به ترتیب شرایط خصوصی بر شرایط مندرج در کلوزها و شرایط مندرج در کلوزها بر شرایط عمومی حاکم خواهند بود. بنابراین در تفسیر تعهدات بیمه‌گر ترتیب فوق موردنظر قرار خواهد گرفت.

مجموعه شرایط (کلوزهای) جدید

همان‌طور که قبلاً اشاره شد، علت این نوشتار و محور تحولات ایجاد شده در بیمه‌های باربری کالا، جایگزین شدن کلوزهای قدیمی با مجموعه شرایط جدید است.

در این بخش از نوشتار به بررسی کلوزهای جدید پرداخته و در صورت لزوم به موارد اختلاف با کلوزهای قدیمی نیز اشاره می‌شود. ولیکن قبل از پرداختن به جزئیات مجموعه شرایط جدید بی‌مناسبت نیست چند نکته کلی زیر مورد توجه بگیرد.

۱- در ترکیب مجموعه شرایط جدید همان منطق گذشته حفظ شده است. بدین صورت که تحت مجموعه شرایط

(A)، خطرات بیمه‌شده ذکر نشده و فقط استثنائات بر تعهدات بیمه‌گر مشخص گردیده است. بدین سبب این کلوز اصطلاحاً بیمه «تمام‌خطر» شناخته می‌شود. همان‌طور که کلوز (All Risk) قبلاً چنین معنایی را تداعی می‌کرد. دو کلوز دیگر که تحت عناوین (B)، (C) شناسایی می‌شوند، بالعکس، همانند اسلاف خود (W.A) و (F.P.A) بیمه‌ای با خطرات مشخص محسوب شده و به همان ترتیب نیز از دامنه پوششی که ارایه می‌دهد، کاسته می‌شود. به عبارت دیگر خطرات بیمه‌شده و همچنین استثنائات، هر دو در متن کلوز ذکر می‌گردند.

۲- با پیوست بودن ترجمه کلوزهای نامبرده در بالا به بیمه‌نامه اصلی، امکان آگاهی کامل بیمه‌گزاران از محدوده تعهدات بیمه‌گر فراهم آمده است. هر چند بخشی از امکان فراهم آمده بازمی‌گردد به سلیس و روان بودن متون اصلی که ترجمه شده‌اند و این یکی از شاخص‌ترین تفاوت‌ها مابین کلوزهای جدید و قدیم است. برای مقایسه می‌توان به تفاوت مابین متنی از «کلیله و دمنه» با یکی از آثار نویسندگان متأخر اشاره کرد.

۳- سومین نکته قابل بحث، روش تدوین مجموعه شرایط است که برخلاف