

احیاء حیاط در خانه‌های معاصر: استفاده از راهکارهای خانه‌های سنتی در خانه‌های جدید (نمونه موردی: شهر همدان)

مریم خدیور^۱

مهرداد کریمی مشاور^{۲*}

۱. کارشناس ارشد معماری، گروه معماری، دانشکده هنر و معماری، دانشگاه بوعلی سینا، همدان، ایران

۲. استاد گروه معماری، دانشکده هنر و معماری، دانشگاه بوعلی سینا، همدان، ایران

چکیده

پژوهش پیش رو به قیاس تطبیقی پیکره‌بندی فضایی و ایزووویست در ارتباط با رابطه حیاط با فضاهای زندگی در خانه‌های سنتی و معاصر همدان پرداخته است. در این پژوهش فرض بر این است که فضاهای اصلی زندگی در خانه‌های سنتی نسبت به خانه‌های معاصر رابطه عمیق‌تری با حیاط داشته‌اند. در این نوشتار پس از انتخاب خانه‌های سنتی و معاصر به تحلیل آنها در نرم‌افزار تخصصی نحو فضا UCL Depth map پرداخته و برای دستیابی به انواع فعالیت‌ها و رابطه آنها با فضاهای خانه‌های سنتی تکنیک مصاحبه مورد استفاده گرفت و در نهایت شاخص‌های نرم‌افزار نحو فضا مورد ارزیابی واقع و نتایج بیان شد. مقایسه خانه‌ها نشان می‌دهد حیاط در خانه‌های امروزی نسبت به گذشته نقش انفعالی‌تری به خود گرفته‌اند و ارتباط آنها با فضاهای اصلی زندگی کم‌رنگ‌تر شده است. همچنین اتاق تنبی که افراد بیشتر اوقات خود را در خانه‌های سنتی در آن می‌گذراندند برای مصون ماندن از سرمای زمستان در بیشتر مواقع دارای ارتباط فیزیکی و بصری کمتری نسبت به بقیه فضاهای با حیاط بوده است و در خانه‌های معاصر نشیمن بیشترین ارتباط را از نظر فیزیکی و بصری نسبت به بقیه فضاهای با حیاط دارد که نشان‌دهنده توجه معماران معاصر به رابطه اصلی‌ترین فضای زندگی (نشیمن) با حیاط است.

اطلاعات مقاله

تاریخ دریافت: ۱۴۰۲/۰۳/۳۱

تاریخ بازنگری: ۱۴۰۲/۰۴/۲۰

تاریخ پذیرش: ۱۴۰۲/۰۵/۱۵

تاریخ انتشار: ۱۴۰۲/۱۰/۰۱

واژگان کلیدی

نحو فضا، پیکره‌بندی فضایی، ایزووویست، شیوه زندگی، ارتباط با حیاط.

بیان مسئله

نگرش کمی به مسکن و توجه به رفع کمبود آن از یک طرف و نگرش سود گرایانه به این مقوله از طرف دیگر، منجر به فراموشی بسیاری از نیازهای اساسی انسان و زوال و کیفیت‌های معماری شده است. خانه در معنای محتوایی خود با مفاهیمی همچون آسایش، آرامش، امنیت روح و روان، همراه است. امروزه بسیاری از خانه‌ها فاقد ارزش‌های معمارانه و ویژگی‌های لازم برای برآوردن نیازهای انسان هستند. در این میان نیاز به طبیعت و فضای باز یکی از بارزترین مواردی است که به راحتی مورد بی‌توجهی قرار می‌گیرد. در معماری سنتی ایران فضای باز و بسته آن چنان درهم‌تنیده و به هم پیوسته‌اند که شکل هر کدام مکمل شکل دیگری است (احمدی، ۱۳۸۸). فضای باز عنصر اصلی شکل‌دهنده و تعریف‌کننده و عامل هویت‌بخش به فضاهای بسته در معماری و خانه‌های سنتی ایران بوده به طوری که همواره به آن جهت می‌بخشیده و با همه اجزا تعاملی صحیح داشته است (فرخزاد و مدیری دوم، ۱۳۹۳). از این رو این تحقیق تلاش دارد با تمرکز بر وضعیت حیات‌ها در گذشته و همچنین دوران کنونی راهکاری برای استفاده از این نوع فضاهای باز در معماری معاصر نماید.

پیشینه پژوهش

احمدی (۱۳۸۸) بر آن است با بازیابی نقش فضای باز در معماری سنتی ایران ضمن تبیین معانی و مفاهیم فضای باز در این معماری راهکارهایی را جهت بهبود و ارتقای معماری معاصر ایران ارائه دهد. عینی‌فر و قاضی‌زاده (۱۳۸۹) به بررسی گونه‌شناسی مجتمع‌های مسکونی تهران با معیار فضای باز پرداخته‌اند که به گونه‌های متفاوت چیدمان مجتمع‌های مسکونی و مزایا و معایب آنها می‌پردازد و در نهایت به میزان تنوع فضایی و طیف متفاوتی از حریم خصوصی و عمومی در فضای باز و میزان نورگیری و تهویه طبیعی آپارتمان‌ها در گونه‌های متفاوت دست یافته است. در پژوهش‌های گذشته بیشتر به حضور طبیعت در حیاط خانه‌های سنتی و کاربرد حیاط و فضای باز پرداخته شده است که با این یافته‌ها نمی‌توان به الگوها و راهکارهای درست طراحی در خانه‌های امروز دست یافت. اما از نظر روشی، بسیاری از تحقیقات نیز به پیکربندی فضایی در گونه‌شناسی مسکن پرداخته‌اند. علی‌تاجر و نجومی با بررسی حفظ حریم خصوصی در خانه‌های سنتی و معاصر همدان با توجه به شاخصه‌های نحو فضا به کاهش حفظ حریم خصوصی در خانه‌های معاصر نسبت به خانه‌های سنتی دست یافته‌اند (Alitajer & Molavi Nojumi, 2016). ادکن به گونه‌شناسی معماری خانه بومی در نیجریه پرداخته و به وسیله تحلیل نحو فضایی، الگوی فضایی و اصول سازماندهی فضایی را استخراج کرده است (Adeokun, 2013). علی‌الحسابی و همکاران (۱۳۹۱) به تحلیل کیفیت بصری فضای مسکونی با توجه به قابلیت و میزان دید در خانه‌های بافت قدیم بوشهر پرداختند و یافته‌های پژوهش نشان می‌دهد که حیاط مرکزی یکپارچه‌ترین فضای خانه از نظر بصری است و اینکه با افزایش مساحت زمین

خانه‌ها، یکپارچگی بصری اکثر فضاها افزایش می‌یابد. طباطبایی ملاذی و صابرزاد (۱۳۹۴) با هدف دریافت پیکربندی فضایی هماهنگ با روابط اجتماعی و فرهنگی مردم بومی لافت، به تحلیل خانه‌های لافت پرداختند. مداحی و معماریان (۱۳۹۴) به قیاس تحلیلی پیکربندی فضایی خانه‌های بومی در نمونه بشرویه در جنوب خراسان در دوره‌های صفویه، قاجار، پهلوی و بعد از انقلاب پرداخته و یافته‌های پژوهش نشان می‌دهد که پیکربندی و سازمان فضایی خانه‌ها در دوره‌های صفویه تا اوایل پهلوی دارای تداوم و استمرار بوده و فرهنگ سکونت بومی نقش مهمی در شکل‌گیری انواع فضا و نحوه سازماندهی آن داشته است.

پرسش و فرضیه پژوهش

مطالعه حاضر در راستای پاسخ‌گویی به این سؤال است که رابطه فضایی و بصری در مسکن سنتی و معاصر با حیاط چه تفاوت‌هایی دارد؟

در این پژوهش فرض بر این است که فضاهای اصلی زندگی در خانه‌های سنتی نسبت به خانه‌های معاصر رابطه عمیق‌تری با حیاط داشته‌اند.

چارچوب نظری

- پیکربندی فضایی

این نظریه توسط هیلیر و هانسون در سال ۱۹۸۴ پایه‌ریزی شد و اساس آن بر تحقیق در نحوه ارتباط بین فرم‌های اجتماعی و فضایی است (Hillier, Honson & Graham, 1987). این نظریه بر این باور است که فضا هسته اولیه و اصلی در چگونگی رخدادهای اجتماعی و فرهنگی است (Marki & Folkesson, 2009; Peponis, 1985). پیکربندی فضایی به معماران و شهرسازان این امکان را می‌دهد که رابطه میان پیکربندی فضایی و ساختار اجتماعی فضا را تحلیل کنند (Steadman, 1983). سه مفهوم اصلی در تحلیل نحو فضا وجود دارد که عبارت‌اند از (Klarqvist, 2015) فضای محدب، فضای محوری و فضای قابل رویت.

– فضای محدب: فضایی است که هیچ خطی بین دو نقطه از آن محیط پیرامونی فضا را قطع نکند. از این رو یک «فضای مقعر» بایستی به حداقل تعداد ممکن از فضاهای محدب تقسیم شود.

– فضای محوری: یا یک خط محوری عبارت است از یک خط مستقیم دید که به صورت پیاده قابل درک باشد.

– فضای قابل رویت: شامل تمامی محدوده‌ای است که از یک نقطه قابل رویت باشد، بر همین اساس هم سه نوع سیستم تحلیل در نحو فضا عبارتند از:

محوری: در این سیستم بر اساس این که هر خط چگونه با خطوط اطراف خود برخورد می‌کند یک گراف اتصال تعریف می‌شود و به طور معمول برای بافت‌ها در شهر، روستا و یا در واحد همسایگی استفاده شده است (Jiang, Claramunt & Klarqvist, 2000; Montello, 2007; Klarqvist, 2015; Penn, 2011)

محدوبی: حالتی است که در آن همه فضا در دو بعد پوشش داده می‌شود برای فضاهایی که رفتار خطی ندارند و به طور معمول برای چیدمان داخلی خانه‌ها مورد استفاده قرار می‌گیرد (Jiange, Claramunt & Klarqvist, 2000; Klarqvist, 2015).

میدان دید: ایده اولیه این حالت از میدان‌های دیدی به وجود آمده است که از نقطه‌ای خاص قابل رویت بودند. به این دلیل اساس شکل‌گیری این الگو، نحوه بازتابش نور است که الگوهای رفتار حرکتی مردم را در محیط تعیین می‌کند (Benedikt & Burnham, 1985; Montello, 2007).

در نگرش نحو فضا با توجه به ویژگی‌های اجتماعی از شاخص‌های نحو فضا استفاده می‌شود. در این پژوهش از شاخص‌های هم‌پیوندی، عمق، ارتباط و عمق قابل پیمایش استفاده شده است.

هم‌پیوندی^۳: هم‌پیوندی یک نقطه میزان ارتباط آن نقطه با ساختار کلی مجموعه است، به عبارتی اگر رسیدن به یک فضا با پیمودن فضاهای کمتری امکان‌پذیر باشد، آن فضا دارای هم‌پیوندی بیشتری است و بالعکس.

عمق: عمق تعداد قدم‌هایی که برای گذر از یک نقطه به نقاط دیگر باید طی شود، تعریف می‌شود. به عبارت دیگر، عمق تعداد فضاهایی که در شهر و فضای معماری عبور می‌کنیم تا به فضاهای مورد نظر برسیم است (یزدانفر، موسوی و زرگردقیق، ۱۳۸۸).

ارتباط: به عنوان تعداد نقاطی تعریف می‌شود که یک نقطه به طور مستقیم با نقاط دیگر ارتباط پیدا می‌کند. برای مثال میزان ارتباط یک اتاق که دارای دو ورودی به فضاهای مجاور خود باشد، دو است (مداحی و معماریان، ۱۳۹۴).

عمق قابل پیمایش: حوزه قابل رویت به مجموعه‌ای از تمام نقاط که از یک نقطه دید در فضا داده شده و نسبت به محیط قابل مشاهده است، گفته می‌شود (Benedikt, 1979).

• ایزووویست

برای تجزیه و تحلیل ویژگی‌های فضایی محیط، بندیکت ایزووویست را به عنوان عنصر پایه‌ای و عینی قابل تعیین محیط فضایی پیشنهاد کرده است (ibid.). ایزووویست (تصویر ۱) چند ضلعی‌ای است که خواص فضایی را با توصیف منطقه قابل مشاهده از نقطه نظر مشاهده‌کننده توضیح می‌دهد. ایزووویست در واقع یک چندضلعی بصری از یک مکان است. از این چند ضلعی، چند توصیف کمی را می‌توان مشتق کرد که منعکس‌کننده خواص فیزیکی فضای مربوطه مانند مساحت، طول محیط، تعداد رئوس، طول مرزهای باز یا بسته است (کریمی مشاور، حسینی علمداری و آزاد احمدی، ۱۳۹۴).

روش پژوهش

در این پژوهش ابتدا نقشه‌های خانه‌های سنتی همدان جمع‌آوری و نمونه‌های درون‌گرا به چهار گروه چندحیطه، سه طرف حجم، دو طرف حجم و یک طرف حجم دسته‌بندی شدند و از هر گروه دو نمونه انتخاب شد. برای انتخاب خانه‌های معاصر نیز چهار نمونه

از کارهای دو تن از معماران حاذق و بنام شهر را انتخاب کرده و نقشه‌ها پس از ترسیم به کمک نرم‌افزار اتوکد، با نرم‌افزار نحو فضا (UCL dept map) مورد بررسی قرار گرفت. برای دستیابی به شیوه زندگی و نظام فعالیت‌ها و فضاهای وابسته به آنها در خانه‌های سنتی همدان با چند تن از شهروندان که تجربه زیستن در این خانه‌ها را داشتند، مصاحبه شد، و فعالیت‌ها و فضاهایی که فعالیت‌ها در آنها رخ میدادند، شناسایی شد و در این راستا فعالیت‌ها در دو فصل سرد و گرم مورد شناسایی و بررسی قرار گرفت. سپس ویژگی‌ها از نظر پیکره‌بندی فضایی و ایزووویست توسط شاخص‌های نرم‌افزار نحو فضا، شامل هم‌پیوندی، عمق، ارتباط، عمق قابل پیمایش و بعد مساحت دید مورد ارزیابی قرار گرفت و در پایان نتایج بیان شد.

• خانه‌های منتخب

برای انتخاب خانه‌های سنتی مورد نظر ابتدا، خانه‌های بارزش، شناسایی و نقشه‌ها جمع‌آوری شد و در برخی موارد خانه‌ها مورد بازدید و نقشه‌ها اصلاح شد و توسط نرم‌افزار اتوکد ترسیم شد که در دو گونه‌ی شکلی درون‌گرا و برون‌گرا طبقه‌بندی شدند. در طبقه‌بندی درون‌گرا که در آن فضاها حیاط را احاطه کرده‌اند، دو گونه‌ی شکلی چندحیطه و تک‌حیطه دیده می‌شوند که آنها نیز در سه گروه سه طرف حجم، دو طرف حجم، یک طرف حجم قابل شناسایی هستند و طبقه‌بندی برون‌گرا که خانه‌ها به صورت متمرکز بوده و درون باغ قرار گرفته‌اند. پس از دسته‌بندی خانه‌ها، گونه‌ی شکلی درون‌گرا برای مطالعه دقیق‌تر انتخاب شد و در رابطه با انتخاب نمونه‌ها سعی شد آنها برای انتخاب شوند که در ثبت میراث فرهنگی بودند و در طرح و نقشه‌ها تنوع وجود داشته باشد. در خانه‌های معاصر، دو گونه قابل شناسایی هستند، خانه‌های حیاطدار و آپارتمان‌ها، و چون این پژوهش به دنبال ارتباط فضاهای زندگی با حیاط است، گونه‌ی دوم، به علت مشخص بودن رابطه ضعیف فضاها با حیاط حذف شد و خانه‌های حیاطدار که توسط معماران مطرح و حاذق شهر طراحی شده بودند برای مطالعه دقیق‌تر مد نظر قرار گرفت، و در رابطه با انتخاب آنها سعی شد، تنوع نقشه‌ها و وجود هر دو نوع خانه‌های شمالی و جنوبی مدنظر قرار گیرد. مدارک مربوط به نمونه‌های انتخاب‌شده در جدول ۱ آورده شده است.

یافته‌ها

یافته‌های این پروژه در دو بخش ارائه می‌شود: ۱- سیستم فعالیت‌ها و فضاهای وابسته به آنها ۲- تحلیل‌ها

• سیستم فعالیت‌ها و فضاهای وابسته به آنها

بنا بر فرضیه این پژوهش که فضاهای اصلی زندگی در خانه‌های سنتی نسبت به خانه‌های معاصر رابطه عمیق‌تری با حیاط داشته‌اند، لازم است شیوه زندگی مردم در گذشته شناخته شود. در این راستا، شناسایی نظام فعالیت‌ها (نظام رفتاری)، می‌تواند ملموس‌ترین بیان شیوه زندگی باشد. برای فهم بهتر تأثیرگذاری فعالیت‌ها بر ساختار فضایی خانه‌های سنتی بایستی نظام رفتارها تفکیک شوند (مداحی و معماریان، ۱۳۹۴). فعالیت‌ها در این پژوهش به سه دسته

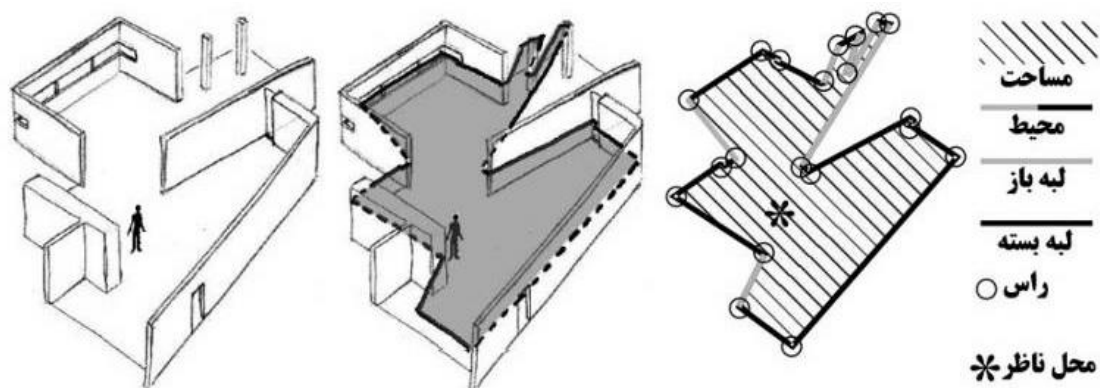

تصویر ۱. ایزووویست چند ضلعی است که از نقطه ناظر دیده می‌شود. مأخذ: Wiener & Franz, 2005.

جدول ۱. مدارک خانه‌های منتخب. مأخذ: نگارندگان.

مدارک نمونه‌های منتخب سنتی و معاصر

پلان طبقات	نما و مقطع	خانه‌های چند حیاطه
		خانه شهپازیان
		خانه‌های سه طرف حجم خانه خلیایی
		خانه‌های دو طرف حجم خانه صمدیان
		خانه‌های دو طرف حجم خانه سیفی
		خانه شماره یک
		خانه‌های معاصر خانه شماره دو

احیاء حیاط در خانه‌های معاصر: استفاده از راهکارهای خانه‌های سنتی در خانه‌های جدید. مریم خدیوور و مهرداد کریمی مشاور

بیان شد با روش مصاحبه به این نظام رفتاری و فضاهای وابسته به آنها دست یافته شد، که در جدول ۲ آورده شده است.

تفکیک می‌شوند. ۱- فعالیت‌های زیستی، ۲- فعالیت‌های معیشتی و ۳- فعالیت‌های اجتماعی. همان‌طور که در روش پژوهش به تفصیل

• تحلیل‌ها

با توجه به تبدیل نقشه‌ها به تحلیل‌های گرافیکی مربوط به شاخص‌های هم‌پیوندی، عمق و ارتباط و عمق قابل پیمایش براساس تحلیل گراف نمایانی و میزان مساحت دید در تحلیل ایزووویست به بحث درباره‌ی کردارها و تحلیل‌های گرافیکی برای هر خانه می‌پردازیم (جدول ۳). در خانه‌ی شهبازیان حوض خانه و حیاط‌اندرونی بالاترین میزان هم‌پیوندی را دارند و در بالاخانه و تنبی کمترین میزان هم‌پیوندی مشاهده می‌شود، بیشترین میزان ارتباط را حیاط‌اندرونی و سپس حوض خانه دارند و کمترین ارتباط را تنبی و فضای تقسیم و بالاخانه دارند. بیشترین میزان عمق را بالاخانه و تنبی دارند و کمترین عمق را حیاط‌بیرونی و سپس حیاط‌اندرونی دارند. حیاط‌ها دارای بالاترین هم‌پیوندی و بالاترین ارتباط و کمترین عمق هستند. در خانه چندحیاطه مورد بررسی، نقش حیاط‌اندرونی نسبت به حیاط‌بیرونی در هم‌پیوندی و ارتباط بالاتر است و همچنین در این خانه بالاترین میزان هم‌پیوندی و کمترین میزان عمق در حوض خانه مشاهده می‌شود زیرا حوض خانه بین دو عنصر سازمان‌دهنده (حیاط اندرونی و حیاط بیرونی) قرار گرفته است.

در خانه چندحیاطه نیز حیاط‌ها میزان هم‌پیوندی و ارتباط بالا و عمق کمی دارند. در خانه خلبانی بیشترین هم‌پیوندی در حیاط و سپس در حوض خانه مشاهده می‌شود و کمترین میزان آن مربوط به اتاق و مهمان‌خانه است. بیشترین میزان ارتباط نیز متعلق به حیاط و سپس حوض خانه است و کمترین آن نیز مربوط به اتاق و تنبی است. بیشترین عمق نیز مربوط به اتاق و تنبی و کمترین آن مربوط به حیاط است. همان‌طور که در خانه سه طرف حجم مشاهده شد حیاط دارای بیشترین میزان هم‌پیوندی و ارتباط است و کمترین عمق را دارد (جدول ۴).

در خانه صمدیان فضای ورودی بالاترین میزان هم‌پیوندی را دارا است و پس از آن حیاط بالاترین هم‌پیوندی را دارد و کمترین هم‌پیوندی متعلق به تنبی و مهمان‌خانه است. بالاترین میزان ارتباط در حیاط و سپس در فضای ورودی قابل مشاهده است و کمترین ارتباط را تنور و پستو دارد. بالاترین میزان عمق نیز متعلق به مهمان‌خانه و تنبی است و کمترین عمق در فضای ورودی و حیاط مشاهده می‌شود. همان‌طور که مشاهده می‌شود در خانه دو طرف حجم حیاط دارای میزان هم‌پیوندی بالا و بیشترین ارتباط است و کمترین میزان عمق را نیز داراست. در این دو خانه در کنار حیاط یک فضای دیگر نیز که به عنوان مفصل عمل می‌کند در کنار حیاط دارای هم‌پیوندی بالا، ارتباط زیاد و عمق کم است مشاهده می‌شود که در خانه صمدیان راهرو است (جدول ۵). در خانه سیفی بیشترین میزان هم‌پیوندی را حیاط و راهرو دارد و تنبی و بالاخانه کمترین میزان هم‌پیوندی را دارد. بیشترین ارتباط نیز متعلق به حیاط و سپس مطبخ است. کمترین ارتباط را فضای ورودی و تنبی دارد. بیشترین میزان عمق در تنبی بالاخانه، ایوان و مهمان‌خانه مشاهده می‌شود و کمترین عمق را حیاط و راهرو و تنور دارند (جدول ۶). در این خانه حیاط دارای هم‌پیوندی بالایی است و

بالاترین میزان ارتباط را دارد و همچنان کمترین میزان عمق را دارد. در خانه شماره یک، بیشترین میزان هم‌پیوندی را نشیمن خصوصی، ورودی و نشیمن (پذیرایی) دارند و کمترین میزان هم‌پیوندی را حمام، خواب دارند. بالاترین میزان ارتباط متعلق به حیاط و نشیمن است و کمترین میزان ارتباط متعلق به سرویس بهداشتی و حمام است. بیشترین میزان عمق نیز متعلق به حمام و خواب است و کمترین میزان عمق را نشیمن خصوصی نشیمن (پذیرایی) دارد (جدول ۷). در این خانه حیاط دارای هم‌پیوندی نسبتاً بالا و بالاترین ارتباط و عمق نسبتاً پایین است.

در خانه شماره دو، کمترین میزان هم‌پیوندی مربوط به خواب و سرویس بهداشتی است و بیشترین میزان هم‌پیوندی متعلق به نشیمن و فضای تقسیم است. بیشترین میزان ارتباط را نشیمن و حیاط دارند و کمترین میزان ارتباط متعلق به سرویس بهداشتی و حمام است. بیشترین میزان عمق مربوط به آشپزخانه است و کمترین عمق متعلق به نشیمن و فضای تقسیم است (جدول ۷). در این خانه میزان هم‌پیوندی و ارتباط حیاط کم نیست و میزان عمق نسبتاً پایینی دارد. حال به بررسی تحلیل‌های گرافیکی به دست آمده، برای شاخص عمق قابل پیمایش فضاهای زندگی نسبت به حیاط در تحلیل گراف نمایانی می‌پردازیم (جدول ۸).

در خانه شهبازیان بیشترین عمق قابل پیمایش نسبت به حیاط را بالاخانه و ایوان دارند و کمترین آن را حوض خانه و اصطبل دارند. در خانه خلبانی سیزان، مطبخ کمترین عمق قابل پیمایش نسبت به حیاط و بیشترین عمق قابل پیمایش را اتاق‌ها، مهمان‌خانه و تنبی دارند. در خانه سیفی، بیشترین عمق قابل پیمایش نسبت به حیاط را تنبی و مهمان‌خانه دارند و کمترین عمق قابل پیمایش نسبت به حیاط را حوض خانه و مطبخ دارند. در خانه‌های سنتی فضاهای سرویس‌دهنده عمق قابل پیمایش کمتری نسبت به حیاط دارند و فضاهای اصلی زندگی عمق بیشتری نسبت به حیاط دارند که ممکن است به سبب سرمای زیاد در شهر همدان باشد. در تحلیل ایزووویست به بررسی میزان بعد مساحت دید از فضاهای زندگی به سمت حیاط پرداختیم که بر اساس آن (جدول ۹):



در خانه شهبازیان، بیشترین میزان بعد مساحت به سمت حیاط در مهمان‌خانه مشاهده می‌شود و کمترین میزان بعد مساحت متعلق به تنبی است. در خانه خلبانی، نیز بیشترین میزان بعد مساحت به سمت حیاط متعلق به مهمان‌خانه است و کمترین میزان بعد مساحت به سمت حیاط متعلق به مهمان‌خانه است. در خانه سیفی، بیشترین میزان بعد مساحت را مطبخ دارد. در خانه سیفی، بیشترین میزان بعد مساحت دید به سمت حیاط در مهمان‌خانه مشاهده شد و کمترین میزان بعد مساحت دید به سمت حیاط را مطبخ دارد. در خانه‌های سنتی بیشترین میزان بعد مساحت دید به سمت حیاط در مهمان‌خانه‌ها و اتاق‌ها و کمترین میزان بعد مساحت دید به سمت حیاط در تنبی‌ها و مطبخ‌ها مشاهده می‌شود. در خانه‌های معاصر، در خانه شماره یک و شماره دو بیشترین میزان بعد مساحت دید

جدول ۲. ارتباط نظام فعالیت‌ها با سازمان فضایی و کالبد بنای سنتی. مأخذ: نگارندگان.

فعالیت‌های زیستی		
فعالیت	بیان کالبدی	
فصول گرم	فصول سرد	
آشپزی	مطبخ، تنبی (زیر کرسی)	
تهیه نان	تنور	
صرف صبحانه و شام	ایوان، بام	تنبی، اتاق، سیزان
صرف ناهار	تنوی، اتاق	تنبی، ایوان، اتاق
استراحت روزانه	ایوان، تنوی	تنبی، سیزان
شستشوی ظروف	حیاط، حوض خانه	حیاط، حوض خانه
شستشوی البسه	حیاط، حوض خانه بیرون از خانه	حیاط، حوض خانه
نگهداری البسه	پستو (صندوق خانه)	پستو (صندوق خانه)
خوابیدن	ایوان، حیاط، بام	تنبی، اتاق، سیزان
جمع کردن رختخواب	اتاق (به صورت پشتی)، پستو	اتاق (به صورت پشتی)، پستو
فعالیت‌های معیشتی		
فعالیت	بیان کالبدی	
فصول گرم	فصول سرد	
تهیه ذغال	حیاط	-
نگهداری ذغال	ذغال‌دان، انبار	ذغال‌دان، انبار
نگهداری آذوقه	سیزان، انبار، پستو	سیزان، انبار، پستو
تهیه رب و ترشی و گوشت قرمه	حیاط	-
نگهداری حیوانات خانگی	گوشه حیاط	-
تهیه آرد	حیاط	-
نگهداری گندم	سیزان	سیزان
نگهداری نان	سیزان (صندوق خانه)	پستو (صندوق خانه)
تهیه خشکبار	بام، اتاق، سیزان	-
نگهداری میوه	سیزان	سیزان
فعالیت‌های معیشتی		
فعالیت	بیان کالبدی	
فصول گرم	فصول سرد	
جمع شدن افراد خانواده	ایوان، حیاط	تنبی
شب نشینی	ایوان، حیاط	اتاق (دور کرسی)
پذیرایی از مهمان	مهمان خانه	مهمان خانه
برگزاری روزه	حسینیه، مهمان خانه	حسینیه، مهمان خانه
برگزاری مراسم (عروسی و . .)	اتاق‌ها، حیاط	اتاق‌ها

احیاء حیاط در خانه‌های معاصر: استفاده از راهکارهای خانه‌های سنتی در خانه‌های جدید.
مریم خدیور و مهرداد کریمی مشاور

جدول ۳. شاخصه‌های نحو فضا در رویکرد گراف نمایانی در خانه سنتی چندحیاطه. مأخذ: نگارندگان.

کردار تحلیلی گراف نمایانی	رویکرد گراف نمایانی			راهنما: در پلان‌ها رنگ قرمز نشان‌دهنده بیشترین میزان مؤلفه است. هم‌پیوندی
	ارتباط	عمق	هم‌پیوندی	
				چند حیاطه خانه شهزادگان

جدول ۴. شاخصه‌های نحو فضا در رویکرد گراف نمایانی در خانه سنتی سه طرف حجم. مأخذ: نگارندگان.

کردار تحلیلی گراف نمایانی	رویکرد گراف نمایانی			در پلان‌ها رنگ قرمز نشان‌دهنده بیشترین میزان مؤلفه است. هم‌پیوندی
	ارتباط	عمق	هم‌پیوندی	
				سه طرف حجم خانه خلایقی

نتیجه‌گیری

تحلیل‌های صورت‌گرفته در خانه‌های سنتی و معاصر شهر همدان با شاخصه‌های هم‌پیوندی و عمق و ارتباط و عمق قابل پیمایش در نحو فضا، نسبت به حیاط به این نکته دست می‌یابیم

به سمت حیاط در نشیمن (پذیرایی) مشاهده می‌شود و کمترین میزان بعد مساحت دید متعلق به نشیمن خصوصی و آشپزخانه است که این مقدار در آنها صفر است و دیدی به سمت حیاط ندارند (جدول ۱۰).

جدول ۵. شاخصه‌های نحو فضا در رویکرد گراف نمایانی در خانه سنتی دو طرف حجم. مأخذ: نگارندگان.

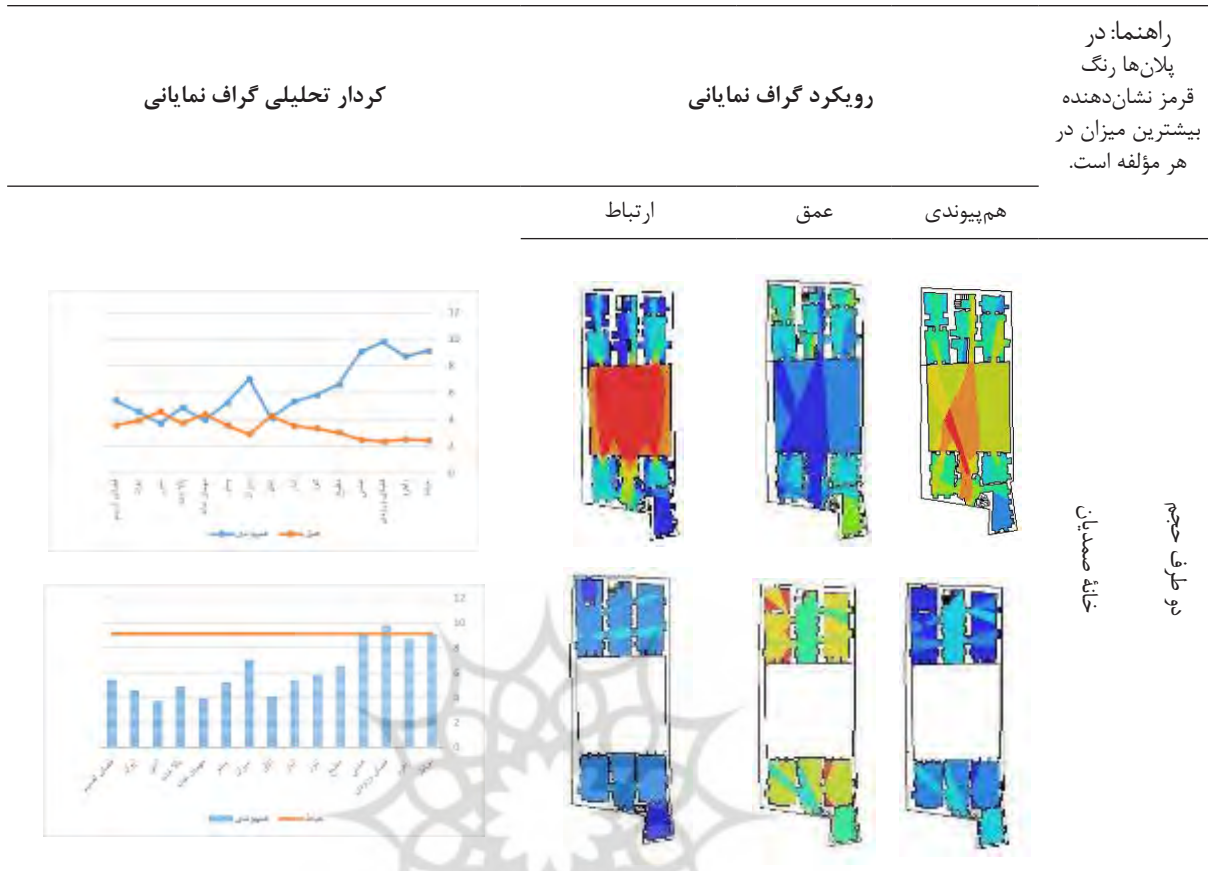

جدول ۶. شاخصه‌های نحو فضا در رویکرد گراف نمایانی در خانه سنتی یک طرف حجم. مأخذ: نگارندگان.

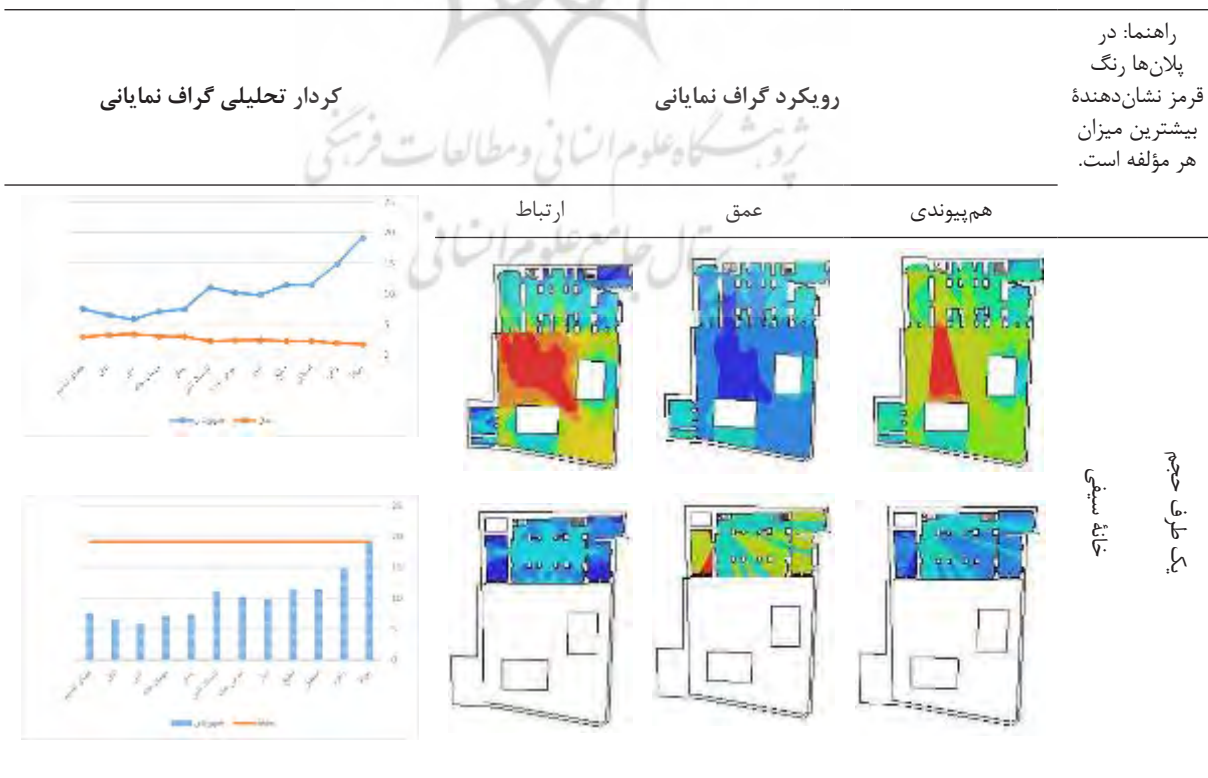

احیاء حیاط در خانه‌های معاصر: استفاده از راهکارهای خانه‌های سنتی در خانه‌های جدید.
 مریم خدیور و مهرداد کریمی مشاور

جدول ۷. شاخصه‌های نحو فضا در رویکرد گراف نمایانی در خانه معاصر. مأخذ: نگارندگان.

کردار تحلیلی گراف نمایانی	رویکرد گراف نمایانی			راهنما: در پلان‌ها رنگ قرمز نشان‌دهنده بیشترین میزان در هر مؤلفه است.
	ارتباط	عمق	هم‌پیوندی	
				خانه شماره ۱
				خانه شماره ۲

کامپیوتر

نشریه مکتب احیاء، (۱)، ۱۲-۱۳ / زمستان ۱۴۰۲



زمستان ۱۴۰۲

انفعالی تری به خود گرفته‌اند و ارتباط آنها با فضاهای اصلی زندگی نسبت به گذشته کمرنگ‌تر شده است. با مقایسه میزان بعد مساحت دید فضاهای خانه‌های سنتی مشخص شد، تنبی که یک فضای خصوصی برای زندگی محسوب می‌شود، دارای دید کمی نسبت به حیاط است و همچنین این فضا دارای عمق

که میزان هم‌پیوندی و ارتباط حیاط در خانه‌های مدرن کمتر شده و شاخص عمق قابل پیمایش نسبت به حیاط بیشتر شده است که نشان‌دهنده کم‌شدن نقش حیاط در منازل امروزی است و مؤلفه عمق حیاط‌ها نسبت به گذشته بیشتر شده است که نشان‌دهنده این است که حیاط‌ها در منازل امروزی نقش

جدول ۸. عمق قابل پیمایش نسبت به حیاط در رویکرد گراف نمایانی. مأخذ: نگارندگان.

عمق قابل پیمایش نسبت به حیاط در تحلیل گراف نمایانی

راه‌نما : رنگ قرمز
نشان‌دهنده بیشترین
میزان عمق قابل پیمایش
است.

خانه شه‌بازیان



خانه چندحیاطه

خانه خلبانی

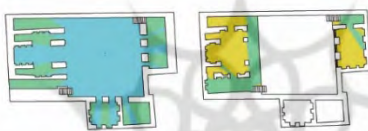

مجموعه فاکو شماره ۳۳

خانه صمدیان



مجموعه فاکو شماره ۴۰

خانه سیفی

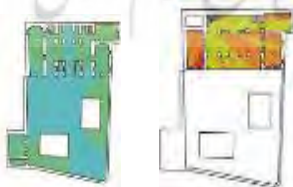

مجموعه فاکو شماره ۴۱

خانه شماره دو



خانه شماره یک

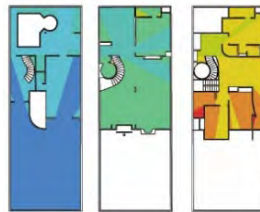

خانه‌های شماره ۴۲

احیاء حیاط در خانه‌های معاصر: استفاده از راهکارهای خانه‌های سنتی در خانه‌های جدید
مریم خدیور و مهرداد کریمی مشاور

بعد مساحت دید در خانه‌های سنتی

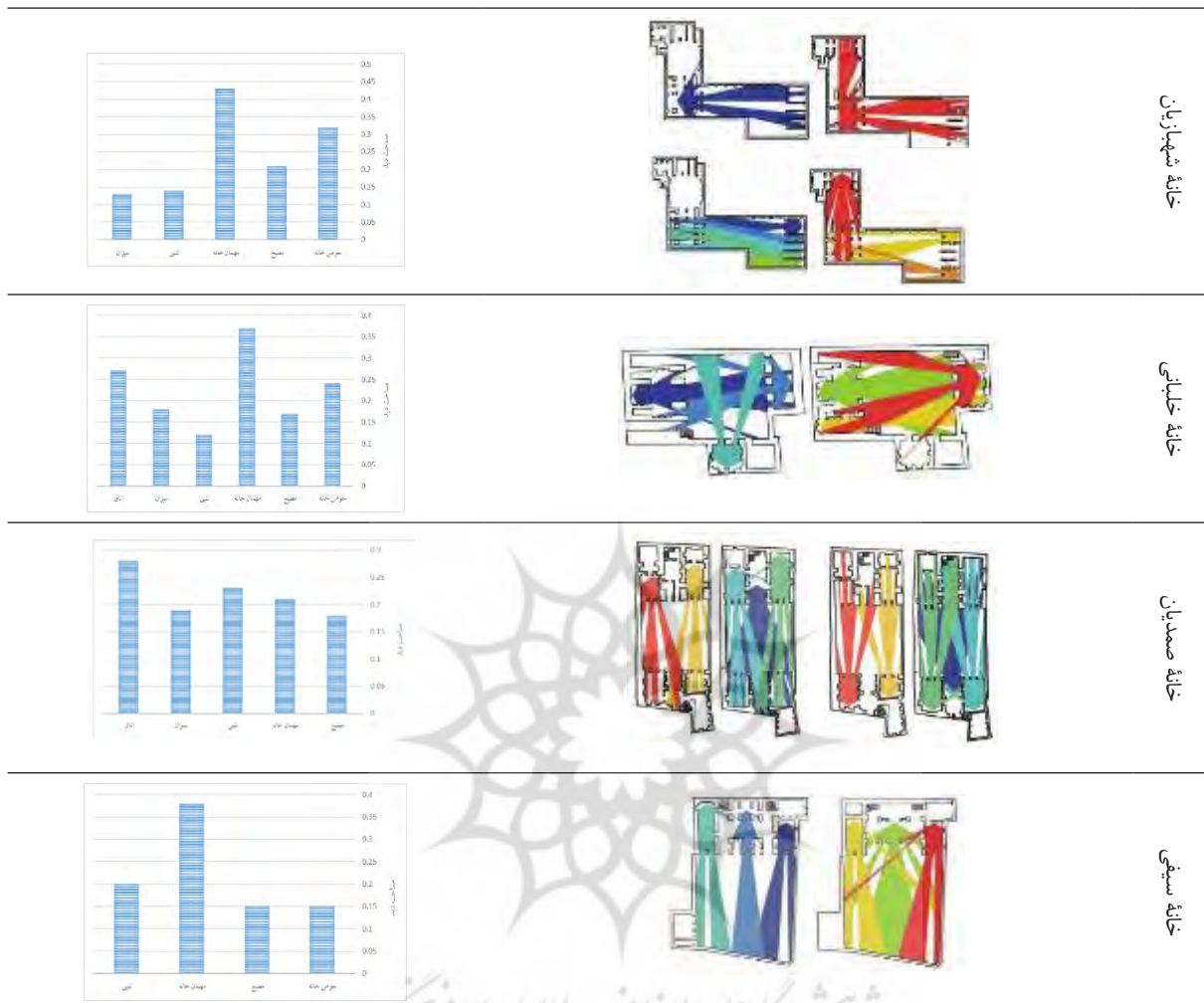

نشیمن بیشترین ارتباط را از نظر فیزیکی و بصری با حیاط دارد. با بررسی و مقایسه عمق قابل پیمایش و میزان مساحت دید در فضاهای خانه‌های معاصر مشخص شد که اتاق خواب دارای عمق قابل پیمایش زیادی نسبت به حیاط است که اگر در طراحی منازل مسکونی، از اتاق خواب میزان دید مناسبی را نسبت به حیاط نداشته باشیم، این فضا ارتباط خود را با حیاط از دست خواهد داد.

پی‌نوشت‌ها

۱. Convex / ۲. Axial / ۳. Integration

فهرست منابع

- احمدی، زهرا. (۱۳۸۸). مطالعه نقش فضای باز در معماری سنتی ایران جهت بهبود و ارتقا معماری معاصر. آبادی، ۳۳، ۵۲-۶۳
- عینی‌فر، علیرضا و قاضی‌زاده، سیده ندا. (۱۳۸۹). گونه‌شناسی مجتمع‌های مسکونی تهران با معیار فضای باز. آرماتشهر، ۳(۵)، ۳۵-۴۶.

قابل پیمایش زیادی نسبت به حیاط است، با توجه به اینکه افراد خانواده بیشتر اوقات خود را در این فضای می‌گذرانند و همدان شهری سردسیر با زمستان‌های سخت است می‌توان گفت برای مصون ماندن از سرماهای سخت در بیشتر مواقع این فضا ارتباط کمتری با فضای بیرون دارد. با بررسی عمق قابل پیمایش در خانه‌های معاصر همدان که توسط معماران مطرح این شهر طراحی شده‌اند، به توجه این معماران نسبت به فضاهای اصلی زندگی (نشیمن و آشپزخانه) پی می‌بریم زیرا این فضاها نسبت به فضاهای دیگر عمق قابل پیمایش کمتری نسبت به حیاط دارند. در خانه‌های سنتی میزان دید مهمان‌خانه بیشترین اندازه را به خود اختصاص داده است که در خانه‌های معاصر این میزان دید بالا در نشیمن (پذیرایی) استمرار پیدا کرده است و با بررسی میزان عمق قابل پیمایش در خانه‌های معاصر مشخص شد پذیرایی دارای کمترین میزان عمق قابل پیمایش نسبت به حیاط است، حال می‌توان نتیجه گرفت در خانه‌های معاصر،

مساحت دید در خانه‌های معاصر

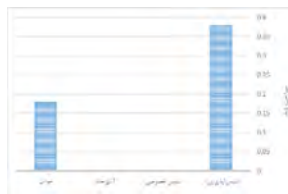

خانه شماره یک

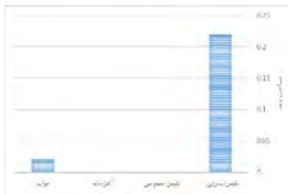

خانه شماره دو

- فرخ‌زاد، محمد، و مدیری دوم، ایمان. (۱۳۹۳). کنکاشی در اصول طراحی فضای باز با توجه به پیشینه معماری و شهرسازی ایران. *شهر ایرانی اسلامی*، ۱۶، ۸۰-۹۵.
- کریمی مشاور، مهرداد؛ حسینی علمداری، آرش و آزاد احمدی، محمد. (۱۳۹۴). بررسی تطبیقی نمونه‌هایی از بافت شهر سنندج با استفاده از آنالیزهای ایزووپیست و تحلیل گراف دید. *مطالعات شهری*، ۱۳، ۳۳-۴۲.
- مداحی سید مهدی و معماریان غلامحسین. (۱۳۹۵). تجزیه و تحلیل پیکره‌بندی فضایی خانه‌های بومی با رویکرد نحو فضا (نمونه موردی: شهر بُشرویه). *مسکن و محیط روستا*، ۳۵ (۱۵۶)، ۴۹-۶۶.
- یزدانفر، عباس؛ موسوی، مهناز، و زرگردقیق، هانیه. (۱۳۸۸). تحلیل ساختار فضایی شهر تبریز در محدوده بارو با استفاده از تکنیک اسپیس سینتکس. *راه و ساختمان*، (۶۷)، ۵۸-۶۹.
- Adeokun, C. (2013). *A Typology Of Traditional Yoruba Architecture in Ile-Ife, Nigeria*. WABEAR Conference, Accra.
- Alitajer, S. & Molavi Nojumi, G. (2016). Privacy at home: Analysis of behavioral patterns in the spatial configuration of traditional and modern houses in the city of Hamedan based on the notion space syntax. *Frontiers of Architecture Research*, 5(3), 341-352.
- Benedikt, M. & Burnham, C. (1985). Perceiving architectural space: from optic arrays to isovists. In W. S. Warren & R. E. Shaw (Eds.), *Persistence and Change (Lawrence Erlbaum, Hillsdale, NJ)* (pp.103-114). Psychology Press. New York.
- Benedikt, M. (1979). To take hold of space: isovist and isovist fields. *Environment and Planning B: Planning Design*, 6(1), 47-65.
- Hillier, B., Honson, J. & Graham, H. (1987). Ideas are in things: an Application of space syntax method to discovering house genotype. *Environment and Planning B: Planning and Design*, 14(4), 363-385.
- Jiang, B., Claramunt, C. & Klarqvist, B. (2000). Integration of space syntax into GIS for modeling urban spaces. *International Journal of Applied Earth Observation and Geoinformation*, 2(3-4), 161-171.
- Klarqvist, B. (2015). A space syntax glossary. *Nordisk Arkitekturforskning*, 2, 11-12.
- Marki, M. & Folkesson, C. (2009). Accessibility measures for analyzes of land use and traveling with geographical information systems. Paper presented at the *Urban Transport Systems: Proceedings of 2nd KFB-Research Conference*. Lund, sweden.
- Montello, D. (2007). The Contribution of Space syntax To a Comprehensive Theory Of Enviromental PSYchology. *6th International Space syntax Symposium*, Istanbul.
- Penn, A. (2011). Space Syntax and Spatial Cognition Or, why the axial line? *Proceeding, Space Syntax: 3rd International Symposium*, Georgia Institute of Technology, Atlanta.
- Peponis, J. (1985). The spatial culture of factories. *Human Relations*, 38(4), 357-390.
- Steadman, P. (1983). *Architectural Morphology*. London: Pion.
- Wiener, J. & Franz, G. (2005). Isovists as a means to predict spatial experience and behavior. In Ch. Freksa, M. Knauff, B. Krieg-Brückner, B. Nebel & T. Barkowsky (Eds.), *Spatial Cognition IV. Reasoning, Action, Interaction*. Tübingen (pp.42-57). Germany: Springer.

احیاء حیاط در خانه‌های معاصر: استفاده از راهکارهای خانه‌های سنتی در خانه‌های جدید
مریم خدیور و مهرداد کریمی مشاور

COPYRIGHTS

Copyright for this article is retained by the authors with publication rights granted to Revitalization School journal. This is an open access article distributed under the terms and conditions of the Creative Commons Attribution License (<http://creativecommons.org/licenses/by/4.0/>).



نحوه ارجاع به این مقاله

خدیور، مریم و کریمی مشاور، مهرداد. (۱۴۰۲). احیاء حیاط در خانه‌های معاصر: استفاده از راهکارهای خانه‌های سنتی در خانه‌های جدید (نمونه موردی: شهر همدان). *مکتب احیاء*، ۱(۱)، ۱۲-۲۳.



URL: <http://jors-sj.com/article-1-22-fa.html>
DOI: 10.22034/1.1.12