

Psychometric Properties of the Ethical Values Assessment Questionnaire (EVA) in Iranian Students

Fateme Asl
Dehghan 

Ph.D. Student in Counseling, Alzahra University, Tehran, Iran.
E-mail: f.asldehghan@alzahra.ac.ir

Hamid Rezaeian
Faraji* 

Corresponding Author, Associate Professor, Department of
Counseling, Al-Zahra University, Tehran, Iran. E-mail:
rezaeian19237@alzahra.ac.ir

Abstract

Values are guide for attitudes in life and are the main motivators of behavior. The aim of this study was to investigate the psychometric properties of the Persian version of the Ethical Values questionnaire. In this study, 300 Iranian students participated through an online call. The instruments were the Persian version of the Ethical Values Assessment questionnaire (Padilla & Jensen, 2016), Flourishing scale (Diner, 2010) and Professional Ethics (Cadozier, 2002). The results of face, content and structure validity analysis showed the optimal validity of the scale. Findings from factor analysis confirmed the 3D factors of the scale. The model fit indices were in good condition. Cronbach's alpha coefficient for the whole scale was 0.85 and for the dimensions of autonomy, Community and divinity were 0.77, 0.65 and 0.91, respectively. The convergence of the ethical values score with the professional ethics and flourishing score was confirmed. Based on the findings, the psychometric properties of the Ethical Values Scale in Iranian society are appropriate and its use in psychometric evaluations and research is recommended.

Keywords: Ethical Values, Factor Analysis, Psychometrics, Scale

How to Cite: Asl Dehghan, F., & Rezaeian Faraji, H. (2023). Psychometric Properties of the Ethical Values Assessment Questionnaire (EVA) in Iranian Students. *Quarterly of Educational Measurement*, 13(51), 46-68. doi: 10.22054/JEM.2023.62840.2211



Educational Measurement is licensed under a Creative Commons Attribution-NonCommercial 4.0 International License.

1. Introduction

The accelerated developments of the new age and new communication technologies have become the basis for changes in society's values and attitudes (Rahmati et al., 2019). Values guide the attitude and behavior of people and guide them in the path of life and are considered the basic driver of behavior (Gomes, 2019; Schwartz, 2012). On the other hand, morality, which answers questions about what should and shouldn't or desirable and undesirable, is related to values and has a common origin with them. (Erlacher, 2020; Thalmayer, & et al, 2019). Some scientists believe that ethics, values, and attitudes have a direct impact on people's behavior, relationships, personal performance, and professional performance (Li et al., 2020; Nnate, 2021). Therefore, accurate identification of values and a tool to evaluate them in the strata It seem important and necessary. In moral psychology, ethical values have been distinguished into three areas, which are Autonomy, Community, and Divinity. Padilla and Jensen (2016), based on the division of moral psychology from moral values, developed an instrument of ethical values with three dimensions. The advantage of this scale, in addition to being short, is the simultaneous consideration of individual, collective, and divine values, and it seems to be suitable for the collectivist and Muslim society of Iran.

this study was conducted to investigate the psychometric properties of the Ethical Values Assessment in a sample of students and seeks to find an answer to the question of whether the Ethical Values Assessment has acceptable validity and reliability in Iranian society.

2. Literature Review

Allport (1961) differentiated the value system into six theoretical, economic, political, aesthetic, social, and religious dimensions, and based on that, developed the Study of Values (SOV) scale accordingly (Kopelman et al., 2003; Oles & Hermans, 2010). Schwartz (2006) identified ten distinct types of values, including hedonic, stimulation, tradition, conformity, power, security, achievement, self-direction, benevolence, and universalism, and divided them into four groups: self-enhancement, self-transcendence, conservation, and openness to change, and based on this, Schwartz's value scale (SVS) was developed (Schwartz, 2007, 2012). Although many researchers have used these tools globally and in different cultures and have confirmed the

reliability and reliability of these tools, it must be said that these tools are sometimes old (Allport, 1970), long and time-consuming, or only contain personal values (Schwartz's Values Scale).

3. Methodology

The participants of the present study were 300 Iranian students. The age range of the participants was 19-50 years ($M= 30.60$, $SD=8.24$) and 0.78 of the participants were women. The scale was translated using the backward-forward translation method. In this way, First, the scale was translated into Persian by a translator and then it was translated into English by another English translator who was unaware of the original text of the scale. Then the two versions of the translation were compared with the original version and finally, the primary version was adjusted. The face validity of the primary scale was confirmed according to the opinions of 5 experts in the field of psychology and psychometrics, as well as 15 students. Then, the final version along with converged questionnaires was prepared. To carry out the study, students were first invited to participate through an internet call. For the students who declared their readiness, explanations were first given about the purpose and the confidentiality of information. Then, with informed consent, the questionnaire was sent. To obtain written consent, an option was included in the questionnaire where the participants declared their informed consent. participants were free to withdraw from the research at any stage. The tools used in the study were the Persian version of the Ethical Values Assessment (Padilla and Jensen, 2016), the Flourishing scale (Diener, 2010), and the Professional Ethics questionnaire (Kadozier, 2002).

4. Results

In the present study, exploratory factor analysis was first performed and the results showed that the three-factor model is the most suitable model, which can explain 0.65 of the variances of moral values ($KMO: 0.85$, $sig: 0.001$). Then, using AMOS software, construct validity was evaluated through confirmatory factor analysis, using the maximum likelihood method. Based on the results, the factor loading of all items with the main variable was more than 0.4. In addition, the fit indices of the model were proportionate (Table 1).

Table 1.*Evaluation indicators of the 3-factor model*

Indicator	CMIN/DF	GFI	CFI	TLI	RMSEA
Rate	3.30	.90	.93	.90	.07

*Note: CMIN/DF: Minimum Discrepancy Function divided by Degrees of Freedom, GFI: Goodness of Fit Index, CFI: Comparative Fit Index, TLI: Toker-Lois Index, RMSEA: Root Mean Square Error.

6. Conclusion

The present study is the first Iranian study that examines the dimensions of ethical values from the perspective of moral psychology. The results of the present study showed that the Ethical Values Assessment has good reliability and validity in Iranian society That can help researchers who are interested in investigating the ethical values of different strata by expanding the existing literature. Considering the appropriate psychometric features of this tool and the importance of ethical values in the decline or growth and excellence of society, interested researchers in psychology, sociology, and interdisciplinary fields can also use this tool for related research.

پژوهشگاه علوم انسانی و مطالعات فرهنگی
پرتال جامع علوم انسانی

ویژگی‌های روان‌سنجی پرسشنامه ارزش‌های اخلاقی در دانشجویان ایرانی

دانشجوی دکتری مشاوره، دانشگاه الزهراء، تهران، ایران. رایانامه:
f.asldehghan@alzahra.ac.ir

فاطمه اصل دهقان

نویسنده مسئول، دانشیار گروه مشاوره، دانشگاه الزهراء، تهران، ایران. رایانامه:
rezaeian19237@alzahra.ac.ir

حمید رضاییان

فرجی *

چکیده

ارزش‌ها راهنمای نگرش در مسیر زندگی بوده و محرک اساسی رفتار هستند. هدف پژوهش حاضر بررسی ویژگی‌های روان‌سنجی نسخه فارسی پرسشنامه ارزش‌های اخلاقی بود. در این پژوهش، ۳۰۰ نفر از دانشجویان ایرانی، از طریق فراخوان اینترنتی شرکت داشتند. ابزارهای به کار رفته عبارت بودند از نسخه فارسی پرسشنامه ارزش‌های اخلاقی (Padilla & Jensen, 2016)، مقیاس شکوفایی (Diner, 2010) و پرسشنامه اخلاق حرفه‌ای (Cadozier, 2002). نتایج تحلیل روایی صوری، محتوایی و سازه نشان‌دهنده روایی مطلوب مقیاس بود. یافته‌های حاصل از تحلیل عاملی، ساختار ۳ بعدی مقیاس را تأیید کرد. شاخص‌های برازش مدل در حد مطلوبی قرار داشتند. ضریب آلفای کرونباخ برای کل مقیاس ۰/۸۵ و برای ابعاد خودمختاری، اجتماعی و الهی به ترتیب ۰/۷۷، ۰/۶۵ و ۰/۹۱ بود. همگرایی نمرات ارزش‌های اخلاقی با نمرات اخلاق حرفه‌ای و شکوفایی تأیید شد. بر اساس یافته‌ها ویژگی‌های روان‌سنجی مقیاس ارزش‌های اخلاقی در جامعه ایرانی مناسب است و استفاده از آن در ارزیابی‌های روان‌سنجی و پژوهش‌ها پیشنهاد می‌شود.

کلیدواژه‌ها: ارزش‌های اخلاقی، تحلیل عاملی، روان‌سنجی، مقیاس

استناد به این مقاله: اصل دهقان، فاطمه، و رضاییان فرجی، حمید. (۱۴۰۲). ویژگی‌های روان‌سنجی پرسشنامه

ارزش‌های اخلاقی در دانشجویان ایرانی. فصلنامه اندازه‌گیری تربیتی، ۱۳(۵۱)، ۴۶-۶۸. doi:

10.22054/JEM.2023.62840.2211



Educational Measurement is licensed under a Creative Commons Attribution-NonCommercial 4.0 International License.

مقدمه

تحولات عظیم و شتابنده عصر جدید، جوامع بشری را تحت تأثیر قرار داده است و حاصل آن، تغییر در بسیاری از ابعاد زندگی است. صنعتی شدن، توسعه وسایل ارتباط جمعی و فناوری‌های نوین ارتباطی، زمینه بروز تغییرات در ارزش‌ها و نگرش‌های جامعه را فراهم آورده است (رحمتی و همکاران، ۱۳۹۹). ارزش‌ها به‌عنوان اصلی‌ترین شاخص‌های فرهنگ، راهنمای زندگی شخصی و اجتماعی محسوب می‌شوند (دلخمش، ۱۳۸۴). ارزش‌ها، راهنمای نگرش و رفتار افراد و هدایتگر آنان در مسیر زندگی بوده و محرک اساسی رفتار به‌شمار می‌روند (Gomes, 2019; Schwartz, 2012). از سوی دیگر اخلاق که پاسخگوی سؤالاتی در مورد باید و نباید یا مطلوب و نامطلوب است با ارزش‌ها ارتباط داشته و منشأ مشترکی با آن‌ها دارد. (Erlacher, 2020; Thalmayer et al, 2019) و افراد با درونی کردن معیارهای اخلاقی، ارزش‌های اخلاقی را کمتر نقض می‌کنند (حسینیان و همکاران، ۱۳۹۹). رشته‌های متعددی از قبیل جامعه‌شناسی، انسان‌شناسی و روان‌شناسی ارزش‌ها را مورد توجه قرار داده و از آن‌ها برای توصیف گروه‌های فرهنگی، توضیح مبانی انگیزشی نگرش‌ها و رفتارهای فردی و جمعی، پیش‌بینی و ردیابی تغییرات در طول زمان استفاده می‌کنند (Schwartz, 2007, 2012). ارزش‌ها علاوه بر اینکه بازتابی از تغییرات اجتماع هستند، متقابلاً بر تغییرات اجتماعی نیز تأثیرگذارند (Schwartz, 2007). سازه‌های ارزش، راهنمای ارزیابی فعالیت‌ها در زندگی و معیار قضاوت این فعالیت‌ها و حیطه‌های زندگی به‌شمار می‌روند (Blekesaune & Hansen, 2021). آن‌ها اطلاعات مهمی در مورد رفتارها، نگرش‌ها و هویت افراد ارائه می‌دهند و پیش‌بینی‌کننده‌های مهم رفتار، علایق و نگرش‌ها مانند پیشرفت‌ها، روابط بین‌فردی یا تصمیم‌گیری‌ها هستند (Gomes, 2019). آلپورت معتقد است برای شناخت افراد و درک رفتار اجتماعی آن‌ها، باید ارزش‌های شخصی آن‌ها را شناخت (Kopelman et al., 2007). Schwartz (2006) در نظریه سطح ارزش‌های فردی معتقد است ارزش‌ها جهان‌شمول بوده و در سه نیاز وجود انسان شامل نیازهای زیستی، تعاملات اجتماعی و بقای گروه ریشه دارند (Schwartz, 2012)؛ Schwartz et al., 2012). شوارتز در مدل مدور ارزش‌ها، ارزش‌ها را با ویژگی‌های فراموقعیتی، مرتبط با احساس، محرک رفتار، معیار ارزیابی عمل، مرتبط با هم و سلسله‌مراتبی توصیف می‌کند و یادآور می‌شود که با توجه به آنچه برای افراد و جوامع اهمیت بیشتری

دارد، ارزش‌ها در افراد و جوامع از اولویت متفاوتی برخوردارند (Schwartz & Ciecuch, 2021; Schwartz, 2012).

ارزش‌ها محصول مشترک فرهنگ، خانواده و تجربیات فردی هستند و هم در زمینه فردی و هم زمینه بین‌فردی تجلی داشته و مورد توجه قرار می‌گیرند، بعلاوه طیفی از موارد متمرکز بر خود تا دامنه وسیع‌تر و فراتر از خود را دربرمی‌گیرند. در سطح فردی، ارزش‌های متمرکز بر خود، بیانگر آرزوها و اهداف و منعکس‌کننده انتخاب و تصمیم افراد هستند؛ در مقابل، ارزش‌های فراموقعیتی و بین‌فردی، راهنمای ارزیابی دیگران و موقعیت‌های مختلف است و گاهی تقابل و تضاد بین ارزش‌های فردی یا جمعی دیده می‌شود (Thalmayer et al., 2019). روانشناسان معتقدند گاهی تعارض بین چند ارزش و یا ناسازگاری میان ارزش‌ها و عملکرد فردی، سلامت روان شخص را تهدید می‌کند. افراد هنگامی که عملکردشان هم‌راستا با ارزششان باشد، خود را تشویق کرده و هنگامی که رفتاری مغایر با ارزش از آن‌ها سر می‌زند خود را ملامت می‌کنند (Bojanowska & Kaczmarek, 2021).

نتایج پژوهش‌ها نشان داده است که ارزش‌ها با بهزیستی (Grosz et al., 2021)، ویژگی‌های شخصیتی و برخی ویژگی‌های بیمارگون شخصیت نیز رابطه دارند (Zacharopoulos et al., 2021). از این‌رو برخی رویکردهای روان‌درمانی از ارزش‌ها به‌عنوان مؤلفه‌ای مهم جهت شناخت انگیزه رفتار و تغییر در رفتار استفاده می‌کنند. به‌طور مثال در فعال‌سازی رفتاری در درمان افسردگی و معنادرمانی ارزش‌های مراجعین مورد توجه و کاربرد قرار می‌گیرد (Lewis et al., 2021). همین‌طور روشن‌سازی ارزش‌ها، از اهداف مهم درمان مبتنی بر پذیرش و تعهد (امیدی و همکاران، ۱۳۹۷) و مؤلفه‌ای اساسی در روانشناسی مثبت‌نگر به‌شمار می‌روند (Bojanowska & Kaczmarek, 2021).

با توجه به ابعاد پیچیده ارزش‌ها، دسته‌بندی‌های مختلفی از آن ارائه شده است. Allport (1961) بر اساس تعریف فلسفی اسپرانگوز (۱۹۲۸) از ارزش‌ها، نظام ارزشی افراد را به شش گروه نظری، اقتصادی، سیاسی، زیبایی‌شناسی، اجتماعی و مذهبی دسته‌بندی می‌کند (Kopelman et al., 2003; Oles & Hermans, 2010; Schwartz, 2006) با شناسایی ده نوع ارزش متمایز شامل لذت، هیجان‌طلبی، سنت، همنوایی، قدرت، امنیت، موفقیت، خود رهنمودی، خیرخواهی و جهان‌نگری، آن‌ها را در چهار گروه فردی، فرا فردی، محافظه‌کارانه و تغییر طلب تقسیم‌بندی می‌کند و معتقد است روابط پویای تضاد یا

تطابق بین آن‌ها وجود دارد (Schwartz, 2007, 2012). بعدها شوارتز در نظریه بازتعریف شده خود، تعداد ارزش‌ها را به نوزده ارزش بسط داد (Schwartz & Cieciuch, 2021). روانشناسی اخلاق، ارزش‌های اخلاقی را در سه حیطه خودمختار، اجتماعی و الهی متمایز نموده است. اخلاق خودمختار بر شخص تمرکز دارد و ملاحظات اخلاقی در این بعد، به منافع، بهزیستی و حق و انصاف خود یا دیگری می‌پردازد. اخلاق اجتماعی بر فرد به‌عنوان عضوی از گروه، خانواده یا جامعه تمرکز دارد و بر وظایف عملی در قبال رفاه دیگران و نگرانی‌های فرد درباره آداب و رسوم جامعه تأکید دارد. اخلاق الهی جنبه معنوی و مذهبی افراد را مورد توجه قرار داده و ملاحظات این بعد، قوانین الهی و طبیعی، متون مقدس و خلوص معنوی است (Padilla & Jensen, 2016).

شوارتز معتقد است ارزش‌ها یا از طریق خود افراد اظهار می‌شود و یا حاصل قضاوت مقایسه‌ای با افراد دیگر است (Schwartz, 2012). از این رو شناسایی ارزش‌ها اغلب از طریق روش‌های کیفی و مصاحبه با افراد صورت گرفته است، اما ابزارهای کمی نیز به همین منظور طراحی، اجرا و تأیید شده‌اند که به نمونه‌هایی از این ابزارها اشاره می‌شود. مقیاس بررسی ارزش‌ها (Allport et al., 1970) از قدیمی‌ترین پرسشنامه‌هایی است که نظام ارزشی افراد را بر اساس ترجیحات رفتاری اظهارشده، در شش گروه نظری، اقتصادی، سیاسی، زیبایی‌شناسی، اجتماعی و مذهبی مورد ارزیابی قرار می‌دهد (Oles & Hermans, 2010). مقیاس لیست ارزش‌ها (کال، ۱۹۹۶) که اهمیت پنج حوزه جهت‌دهی خود، موفقیت، لذت، بلوغ و امنیت را مورد ارزیابی قرار می‌دهد (Webb et al., 2017). مقیاس‌های زمینه‌یابی ارزش‌های شخصی Schwartz (2006)، پرسشنامه تصویر ارزش‌ها (Schwartz, 2006) و اصلاح‌شده تصویر ارزش‌ها (Schwartz, 2012) نیز جهت بررسی ارزش‌های ده‌گانه و نوزده‌گانه که در نظریه ارزش‌های شخصی معرفی شده‌اند، به کار می‌روند (Schwartz et al., 2012). از این میان، در ایران، مقیاس‌های بررسی ارزش‌ها (Allport et al., 1970)، زمینه‌یاب ارزش‌های شخصی Schwartz (2006) و پرسشنامه تصویر ارزش‌ها (Schwartz, 2006) از شناخته‌شده‌ترین و پرکاربردترین ابزارها در این زمینه می‌باشند. برای نمونه می‌توان به پژوهش‌های عطاری و همکاران (۱۳۸۲)، درون‌پرور و همکاران (۱۳۹۸) اشاره کرد که با استفاده از پرسشنامه Allport و همکاران (1970) انجام

شد. شریعتمدار و آدینه‌وند (۱۳۹۸) سلطانی زاده و همکاران (۱۳۹۷) و رحمتی کزاز و همکاران (۱۳۹۸) نیز در مطالعات خود پرسشنامه شوارتز را مورد استفاده قرار دادند. اگرچه پژوهش‌های بسیاری این ابزارها را به صورت جهانی و در فرهنگ‌های مختلف مورد استفاده قرار داده و قابلیت اعتماد و اطمینان این ابزارها را تأیید کرده‌اند، لیکن باید گفت این ابزارها، بعضاً قدیمی (Allport, 1970)، طولانی و وقت‌گیر (شوارتز، ۶۰ سؤال) و یا عمدتاً مشتمل بر ارزش‌های شخصی (ارزش‌های شخصی شوارتز) هستند.

Padilla و همکاران (2016)، بر اساس تقسیم‌بندی روانشناسی اخلاق از ارزش‌های اخلاقی، ابزار ارزش‌های اخلاقی را در سه بعد خودمختار، اجتماعی و الهی طراحی نمودند. این مقیاس در نمونه‌ای از افراد آمریکایی و اروپایی اجرا شد و مورد روان‌سنجی قرار گرفت. برخی محققان معتقدند، اخلاق، ارزش‌ها و نگرش‌ها تأثیر مستقیمی بر رفتار، روابط، عملکرد فردی و عملکرد حرفه‌ای آنان دارد (Li et al., 2020; Nnate, 2021) و برخی یافته‌ها نیز حاکی از رابطه ارزش‌ها با خودکارآمدی و شادکامی در افراد است (خسروجردی و همکاران، ۱۳۹۹)، از این رو شناسایی دقیق ارزش‌ها و ابزاری جهت ارزیابی آن‌ها در اقصاء مختلف مهم و ضروری به نظر می‌رسد. از سویی، دانشجویان در آینده کشور بسیار تأثیرگذار بوده و ارزش‌های اخلاقی آنان در سعادت و انحطاط جامعه، دوام و بقای خانواده و تربیت فرزندان آینده نقش مهمی دارد. با توجه به مطالب بیان شده و نبود مقیاسی مناسب جهت سنجش ارزش‌های اخلاقی سه‌گانه، در پژوهش حاضر مقیاس ارزش‌های اخلاقی Padilla and Jensen (2016) جهت ارزیابی قابلیت کاربرد در جامعه ایرانی انتخاب شد. مزیت این مقیاس علاوه بر کوتاه بودن، در نظر گرفتن هم‌زمان ارزش‌های فردی، جمعی و دینی است و به نظر می‌رسد با جامعه جمع‌نگر و مسلمان کشور ایران تناسب داشته باشد. این پژوهش جهت بررسی ویژگی‌های روان‌سنجی مقیاس ارزش‌های اخلاقی در نمونه‌ای از دانشجویان اجرا شد و در پی یافتن پاسخی به این سؤال است که آیا پرسشنامه ارزش‌های اخلاقی از روایی و پایایی قابل قبولی در جامعه ایرانی برخوردار است؟

روش

پژوهش حاضر از نوع همبستگی است و جامعه آماری آن دانشجویان ایرانی را شامل می‌شود. متخصصان معتقدند در تحلیل‌های عاملی حجم نمونه ۲۰ برابر تعداد گویه‌ها حجم بسیار مناسبی است (Kline, 2016)، بر این اساس با توجه به تعداد ۱۲ گویه مقیاس ارزش‌های

اخلاقی و با احتساب موارد احتمالی ۲۰ درصدی ریزش (Overall et al., 1998)، حجم نمونه ۳۰۰ نفر مناسب ارزیابی شد. دانشجویان علاوه بر سکونت در ایران باید از شرط داشتن حداقل ۱۸ سال سن برخوردار بودند.

مشخصات جمعیت شناختی شرکت‌کنندگان به این شرح بود: دامنه سنی شرکت‌کنندگان ۱۹ - ۵۰ سال و میانگین سنی آن‌ها ۶۰/۳۰ سال ($SD=8.24$) بود. ۰/۷۸ از شرکت‌کنندگان زن بودند. ۸۷ درصد از شرکت‌کنندگان در رشته‌های علوم انسانی، ۷ درصد دانشجوی دانشگاه‌های علوم پایه و ۶ درصد دانشجوی دانشگاه‌های فنی - مهندسی بودند. ۳۷/۲ درصد افراد شرکت‌کنندگان متأهل، ۳۶/۵ درصد مجرد بودند (۲۶/۳ درصد افراد جنسیت خود را مشخص نکرده بودند).

شیوه اجرا: با توجه به توصیه برخی متخصصان در استفاده از روش بریزلین (Cha et al., 2007) در ترجمه مقیاس‌ها ابتدا مقیاس به روش ترجمه برگشتی بریزلین ترجمه شد. بدین صورت که ابتدا مقیاس توسط یک مترجم به زبان فارسی ترجمه شد و سپس ترجمه فارسی، توسط یک مترجم زبان انگلیسی دیگر که از متن اصلی مقیاس بی‌اطلاع بود، به زبان انگلیسی برگردانده شد. سپس دو نسخه ترجمه با نسخه اصلی تطبیق داده شد و در نهایت پرسشنامه اولیه تنظیم شد.

پرسشنامه ابتدایی جهت بررسی روایی صوری به ۵ نفر از خبرگان متخصص در حوزه روانشناسی و روان‌سنجی و همین‌طور پانزده نفر از دانشجویان ارسال شد تا نظر خود را در مورد گویه‌ها بیان کنند. بعد از دریافت بازخوردها، انجام اصلاحات پیشنهادی و در نهایت تأیید روایی صوری، پرسشنامه نهایی به همراه پرسشنامه‌های همگرا به صورت اینترنتی تنظیم گردید و آماده ارسال شد.

جهت اجرای پژوهش، ابتدا از دانشجویان، از طریق فراخوان اینترنتی و در گروه‌های دانشجویی در شبکه‌های مجازی جهت شرکت در پژوهش دعوت به عمل آمد. برای دانشجویانی که برای شرکت در پژوهش اعلام آمادگی کردند، ابتدا توضیحاتی درباره هدف و شیوه اجرای پژوهش، رازداری و محرمانگی اطلاعات داده شد. سپس با کسب رضایت آگاهانه پرسشنامه ارسال شد. جهت اخذ رضایت کتبی، در پرسشنامه گزینه‌ای تعبیه شده بود که شرکت‌کنندگان رضایت آگاهانه خود را از شرکت در پژوهش ثبت می‌کردند.

افراد در هر مرحله‌ای آزاد بودند از پژوهش خارج شوند. بعد از جمع‌آوری داده‌ها ۳۰۰ پاسخنامه که شرایط شرکت در پژوهش را داشتند جهت تحلیل نهایی انتخاب شدند. روش تحلیل: در مدل‌سازی معادلات ساختاری، برآورد آماری با توجه به خطای اندازه‌گیری سنجیده می‌شود و شاخص‌های برازندگی نیز ارائه می‌شود که این از مزایای معادلات ساختاری است (Kline, 2015). از سویی زمانی که ساختار متغیر قبلاً شناسایی شده و پژوهشگر از طریق پیشینه، اطلاعات لازم را از متغیر کسب کرده باشد، از طریق تحلیل عاملی تأییدی می‌تواند به بررسی رابطه گویه‌ها با عامل پردازد (عبدلهی و طاهری، ۱۳۹۸). از این رو در این پژوهش ابتدا تحلیل عاملی اکتشافی و سپس تحلیل عاملی تأییدی با استفاده از معادلات ساختاری و از طریق نرم‌افزارهای SPSS-24 و AMOS-24 انجام شد. جهت گردآوری داده‌ها، از پرسشنامه جمعیت روان‌شناختی (سن، جنسیت، رشته تحصیلی و وضعیت تأهل) و ابزارهای زیر استفاده شد.

مقیاس ارزش‌های اخلاقی (EVA): این مقیاس مشتمل بر ۱۲ گویه بوده و توسط پادیللا و جنسن (۲۰۱۶) طراحی و روان‌سنجی شده است. افراد در طیف لیکرت ۵ گزینه‌ای از صفر (اصلاً مهم نیست) تا ۵ (بسیار مهم است) نظر خود را در مورد جملات ذکر شده ثبت می‌کنند. این مقیاس سه بعد ارزش‌های اخلاقی خودمختاری، اجتماعی و الهی را مورد ارزیابی قرار می‌دهد. جمع نمرات هر بعد، نمره آن بعد ارزشی را نشان می‌دهد. نمره بالاتر نشان‌دهنده ارزش بالاتر برای آن بعد است. تحلیل عوامل در پژوهش Padilla and Jensen (2016) روایی سازه و ترکیب سه عاملی مقیاس را تأیید کرد. همگرایی مقیاس با استفاده از همبستگی با نمرات ارزش‌های شخصی، کیفیت رابطه و اخلاق مذهبی تأیید شد. پایایی مقیاس نیز با استفاده از ضریب آلفای کرونباخ تأیید شد. ضرایب به‌دست آمده برای ابعاد خودمختار ۰/۸۲، اجتماعی ۰/۷۲ و مذهبی ۰/۹۴ گزارش شد (Padilla & Jensen, 2016). پایایی مقیاس در این پژوهش برای کل مقیاس ۰/۸۵ به دست آمد.

مقیاس اخلاق حرفه‌ای (Cadozier, 2002): این مقیاس شامل ۲۵ گویه است و ۸ مؤلفه مسئولیت، عدالت، ارتقا، صداقت، وفاداری، احترام، همدلی و ارزش‌ها را ارزیابی می‌کند. افراد در طیف لیکرت ۵ گزینه‌ای نظر خود را از خیلی کم (نمره ۱) تا خیلی زیاد (نمره ۵) ثبت می‌کنند. نمرات هر مؤلفه جداگانه محاسبه می‌شود و حاصل جمع کل نمرات نیز نمره اخلاق حرفه‌ای را نشان می‌دهد. نمره بالاتر بیانگر رفتار اخلاقی‌تر است. پایایی این مقیاس

در پژوهش Ebrahimpour and Heidari Sareban (2018)، در نمونه‌ای از کارمندان ۰/۸۸ گزارش شد (Ebrahimpour, 2017). روایی سازه با روش تحلیل عاملی در پژوهش اصل دهقان و حسینیان (۱۴۰۰) در نمونه‌ای از مشاوران (شامل دانشجویان و فارغ‌التحصیلان) تأیید شد و پایایی آن با استفاده از ضریب آلفای کرونباخ ۰/۸۵ به دست آمد. در پژوهش حاضر، پایایی مقیاس با استفاده از آلفای کرونباخ ۰/۸۷ به دست آمد.

مقیاس شکوفایی (Diener, 2010): این مقیاس با ۸ گویه مواردی از قبیل روابط، معنا و هدفمندی را مورد ارزیابی قرار می‌دهد. افراد به گویه‌ها در طیفی از کاملاً مخالف (نمره ۱) تا کاملاً موافق (نمره ۷) پاسخ می‌دهند. جمع نمرات، عامل کلی شکوفایی را نشان می‌دهد. دامنه نمرات از ۸ تا ۵۶ بوده و نمره بالاتر، سطح شکوفایی بالاتر را نشان می‌دهد. دینر همگرایی مقیاس را با مقیاس بهزیستی ریف ارزیابی کرد و پایایی مقیاس را ۰/۸۷ به دست آورد (Diener et al., 2010). نتایج پژوهش‌ها در کشورهای مختلف، پایایی و روایی این مقیاس را تأیید کرده‌اند (Singh et al., 2016; Sumi, Silva & Caetano, 2013). پژوهش حسنی و نادى (۱۳۹۵)، روایی مقیاس در نمونه‌ای از دانش‌آموزان را تأیید کرد و ضریب آلفای کرونباخ ۰/۸۴، پایایی آن را مطلوب ارزیابی کرد (Hassani & Nadi, 2016). در پژوهش اصل دهقان و همکاران (۱۴۰۰) نیز روایی مطلوب این مقیاس در نمونه‌ای از مشاوران و روانشناسان تأیید و ضریب آلفای کرونباخ ۰/۸۶ گزارش شد. در پژوهش حاضر، پایایی مقیاس با ضریب آلفای کرونباخ ۰/۸۸ مطلوب ارزیابی شد.

یافته‌ها

بررسی روایی: روایی محتوا به بررسی این موضوع می‌پردازد که آیا ابزار مورد مطالعه توانایی انعکاس ویژگی‌های سازه مورد نظر را دارد؟ جهت بررسی این نوع روایی می‌توان از روش‌های کیفی یا کمی استفاده کرد (Heale & Twycross, 2015). در این پژوهش با استفاده از روش کیفی، از پنج نفر از متخصصان حوزه روانشناسی در زمینه ضرورت، ارتباط، سادگی و وضوح سؤالات نظرسنجی به عمل آمد. این متخصصان در زمینه روایی محتوای سؤالات در چهار حیطة نام برده اتفاق نظر داشتند. بر این اساس کلیه ۱۲ گویه با صورت مقیاس اصلی، حفظ شد.

روایی سازه: جهت بررسی مقدمات روایی سازه با روش تحلیل عاملی تأییدی، ابتدا وجود داده‌های ازدست‌رفته و پرت مورد بررسی قرار گرفت. نتیجه نشان داد، داده ازدست‌رفته

وجود ندارد. در بررسی داده‌های پرت با استفاده از آزمون ماهالانویس، تعداد ۴ داده پرت با مقدار بیش از ۴۸ (۴ برابر تعداد گویه‌ها) شناسایی و از تحلیل کنار گذاشته شد. شاخص‌های کجی در دامنه $-۰/۳۷$ و $-۱/۰۴$ و کشیدگی در دامنه $+۰/۵۷$ و $-۰/۶۲$ بود. محدوده قابل قبول برای شاخص کجی ± ۲ و برای کشیدگی ± ۳ است (Ryu, 2011). بر این اساس شاخص‌های گویه‌ها نشان‌دهنده هنجار بودن داده‌ها است (جدول ۱).

جدول ۱. میانگین، انحراف استاندارد، کجی و کشیدگی گویه‌ها

شماره گویه	میانگین	انحراف استاندارد	کجی	کشیدگی
۱	۴/۳۲	۰/۷۶	-۰/۸۰	-۰/۲۵
۲	۴/۵۱	۰/۵۹	-۰/۷۸	-۰/۳۶
۳	۴/۶۲	۰/۵۲	-۰/۸۳	-۰/۵۴
۴	۴/۶۶	۰/۵۱	-۱/۰۳	-۰/۱۰
۵	۴/۷۱	۰/۴۶	-۱/۰۴	-۰/۶۲
۶	۴/۱۴	۰/۷۱	-۰/۳۷	-۰/۴۳
۷	۴/۳۳	۰/۶۴	-۰/۵۱	-۰/۲۸
۸	۳/۹۹	۰/۹۱	-۰/۵۸	-۰/۳۴
۹	۴/۳۳	۰/۷۸	-۰/۸۲	-۰/۳۶
۱۰	۴/۴۴	۰/۶۶	-۰/۹۲	۰/۲۷
۱۱	۴/۳۴	۰/۸۰	-۱/۰۴	۰/۴۲
۱۲	۴/۳۵	۰/۷۶	-۰/۹۶	۰/۵۷

Orçan (2018) معتقد است با توجه به تفاوت‌های فرهنگی در اقوام و زبان‌های مختلف، در روان‌سنجی مقیاس خارجی می‌توان قبل از تحلیل عاملی تأییدی از تحلیل اکتشافی بهره برد. در این راستا در مطالعه حاضر ابتدا از طریق نرم‌افزار SPSS تحلیل عاملی اکتشافی با استفاده از چرخش واریمکس انجام شد. نتایج حاصل نشان داد مدل سه عاملی مناسب‌ترین مدل است و ساختار سه عاملی توان تبیین $۰/۶۵$ از واریانس ارزش‌های اخلاقی را دارد ($KMO: 0.85, sig: ۰/۰۰۱$). درحالی‌که مدل تک عاملی ۴۰ درصد و مدل دو عاملی ۵۰ درصد از واریانس متغیر ارزش‌های اخلاقی را تبیین می‌کنند.

در ادامه جهت تأیید مدل سه عاملی با استفاده از نرم‌افزار AMOS، ارزیابی روایی سازه از طریق تحلیل عاملی تأییدی، به روش بیشینه درست‌نمایی استفاده شد. بر اساس نتایج، بار عاملی کلیه گویه‌ها با متغیر اصلی بیش از $۰/۴$ بود. در شرایطی که بار عاملی بیش از یک یا

کمتر از ۰/۴ باشد، گویه مذکور حذف می‌شود (Kline, 2010) بر این اساس هیچ گویه‌ای حذف نشد. مدل کلی پژوهش تحلیل عاملی، بارهای عاملی و ضرایب همبستگی میان ابعاد مقیاس در شکل ۱ نشان داده شده است (تمامی ضرایب در سطح ۰/۰۱ معنادار بود).

شکل ۱. مدل پژوهش، بارهای عاملی و ضرایب همبستگی بین ابعاد مقیاس

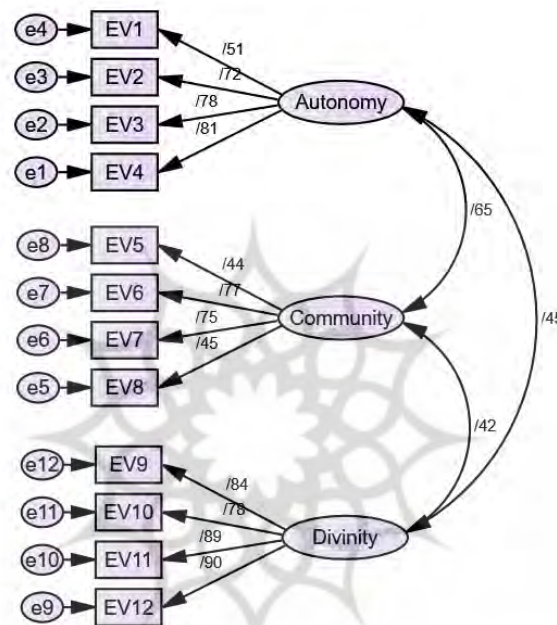

در مرحله بعد، شاخص‌های برازش مدل مورد ارزیابی قرار گرفت. در تحلیل عوامل در معادلات ساختاری، چنانچه شاخص‌های برازش تطبیقی و فزاینده تطبیقی، بالاتر از ۰/۹، ریشه میانگین خطای مربعات در دامنه ۰/۰۳ و ۰/۰۸ و شاخص برازش مقتصد بالاتر از ۰/۷ باشد، برازش مدل مورد تأیید است (Hooper et al., 2008). بررسی شاخص‌های اندازه‌گیری-مدل تحلیل عاملی نشان داد شاخص‌های برازش مدل از شرایط برازش مطلوب برخوردار هستند. نتایج بررسی شاخص‌های اندازه‌گیری در جدول ۲ ارائه شده است.

جدول ۲. شاخص‌های ارزیابی مدل

شاخص	CFI	TLI	IFI	GFI	CMIN/DF	میزان
	۰/۹۳	۰/۹۰	۰/۹۳	۰/۹۰	۳/۳۰	۰/۰۷

نکته: CMIN/DF: شاخص مجذور کای، GFI: شاخص نکویی برازش، IFI: شاخص برازش افزایشی، TLI: شاخص توکرلوپس، CFI: شاخص برازندگی تطبیقی، PCFI: شاخص نکویی برازش مقتصد، RMSEA: ریشه میانگین خطای مربعات.

بر اساس نتایج ارائه شده در جدول ۲، ساختار سه عاملی مقیاس تأیید شد. بدین ترتیب هر عامل با سه گویه از معیارهای لازم روایی سازه برخوردار بودند.

پایایی: برای ارزیابی پایایی مقیاس ابتدا از ضریب آلفای کرونباخ استفاده شد. ضرایب آلفای کرونباخ برای کل مقیاس ارزش‌های اخلاقی ۰/۸۵ و برای ابعاد خودمختار، اجتماعی و الهی به ترتیب ۰/۷۷، ۰/۷۰ و ۰/۹۱ بود که مناسب بودن ثبات درونی کل مقیاس و همین‌طور ابعاد آن را نشان می‌دهد (Mayers, 2013). در معادلات ساختاری از ضریب پایایی مرکب نیز برای ارزیابی همسانی درونی مقیاس استفاده می‌شود. نتایج پایایی مرکب مقیاس کل ۰/۹۶ و ابعاد خودمختاری، اجتماعی و الهی به ترتیب ۰/۸۲، ۰/۹۵ و ۰/۹۵ بود که حاکی از همسانی بسیار مطلوب برای شاخص ارزش‌های اخلاقی است.

روایی همگرا: در تحلیل عاملی تأییدی لازم است روایی همگرایی متغیرها ارزیابی شود. بدین منظور از شاخص میانگین واریانس استخراج شده (AVE) استفاده شد. این شاخص میزان تبیین متغیر پنهان توسط متغیرهای آشکار را نشان می‌دهد و حاصل نسبت مجموع مجذورات بارهای عاملی به تعداد گویه‌ها است. بر اساس محاسبات، شاخص خرده مقیاس‌های فردی، جمعی و مشارکتی به ترتیب ۰/۵۱، ۰/۳۹ و ۰/۷۳ به دست آمد Fornell and Larcker (1981) معتقدند میزان مطلوب شاخص میانگین استخراج شده ۰/۵ است و در شرایطی که این شاخص کمتر از ۰/۵ باشد اما ضریب پایایی مرکب بیش از ۰/۶ باشد روایی همگرای سازه تأیید می‌شود. با توجه به ضرایب به دست آمده از میانگین واریانس استخراج شده و پایایی مرکب هر عامل، روایی همگرای عامل‌ها تأیید شد. میزان ضریب AVE بیانگر میزان حداقل واریانس تبیین شده متغیر پنهان توسط متغیرهای آشکار است (Chatfield & Collins, 1981).

در ادامه جهت ارزیابی روایی همگرای مقیاس با مقیاس‌های دیگر، رابطه همبستگی مقیاس ارزش‌های اخلاقی و ابعاد آن با مقیاس‌های شکوفایی و اخلاق حرفه‌ای نیز مورد ارزیابی قرار گرفت. نتایج در جدول ۳ ارائه شده است.

جدول ۳. ماتریس همبستگی میان ارزش‌های اخلاقی و ابعاد آن با اخلاق حرفه‌ای و شکوفایی

متغیرها	۱	۲	۳	۴	۵	۶
۱ ارزش خودمختاری	۱					
۲ ارزش اجتماعی	۰/۵۰**	۱				
۳ ارزش الهی	۰/۳۹**	۰/۴۶**	۱			
۴ ارزش‌های اخلاقی	۰/۷۶**	۰/۷۸**	۰/۸۲**	۱		
۵ اخلاق حرفه‌ای	۰/۴۸**	۰/۴۷**	۰/۳۷**	۰/۵۵**	۱	
۶ شکوفایی	۰/۴۵**	۰/۴۶**	۰/۳۱**	۰/۵۰**	۰/۵۰**	۱

**P < ۰/۰۰۱

نتایج جدول ۳ نشان‌دهنده رابطه مثبت نمرات ارزش‌های اخلاقی و ابعاد آن با نمرات اخلاق و شکوفایی دانشجویان بود. بر اساس نتایج کلیه ضرایب همبستگی در سطح ۰/۰۱ معنادار بود. بالاترین ضریب همبستگی مربوط به رابطه اخلاق حرفه‌ای با ارزش‌های اخلاقی و کمترین ضریب مربوط به رابطه شکوفایی با ارزش الهی بود.

بحث و نتیجه‌گیری

در پژوهش حاضر خصوصیات روان‌سنجی پرسشنامه ارزش‌های اخلاقی مورد بررسی قرار گرفت و نتایج نشان داد این ابزار از پایایی و روایی مطلوبی برخوردار است. برای بررسی پایایی، ضرایب آلفای کرونباخ و پایایی مرکب استفاده شد و ضرایب ۰/۷۷، ۰/۶۵ و ۰/۹۱ برای ارزش‌های شخصی، اجتماعی و معنوی نشان‌دهنده همسانی درونی مناسب مقیاس ارزش‌های اخلاقی بود. در پژوهش Fornell and Larcker (2016) ضرایب ارزش‌های شخصی، اجتماعی و معنوی به ترتیب ۰/۸۲، ۰/۷۴ و ۰/۹۴ گزارش شده بود. روایی صوری با استفاده از نظر متخصصان و دانشجویان و روایی محتوا با روش کیفی و با استفاده از نظر خبرگان بررسی شد که بر اساس نتایج، گویه‌های مقیاس ارزش‌های اخلاقی از روایی صوری و محتوایی مناسبی برخوردار بود. سپس از طریق تحلیل عاملی تأییدی، ساختار سه‌بعدی ارزش‌های اخلاقی مورد بررسی قرار گرفت و گویه‌ها بار عاملی مناسبی (محدوده ۰/۴۴ تا ۰/۹۰) را نشان دادند. شاخص‌های مناسب نیکویی برآزش نیز حاکی از مطلوب بودن برآزش مدل پژوهش در نمونه دانشجویان بود و بدین ترتیب روایی سازه ابزار (با سه بعد) نیز تأیید شد. بر این اساس یافته‌های این پژوهش همسو با یافته‌های Fornell and Larcker (2016)

ساختار سه عاملی مقیاس را تأیید کرد. شاخص میانگین واریانس استخراج شده جهت بررسی روایی همگرا مورد استفاده قرار گرفت و نتایج نشان‌دهنده روایی همگرای ابزار بود. همچنین همبستگی پیرسون با مقیاس‌های اخلاق و شکوفایی، روایی ملاک مقیاس را مورد تأیید قرار داد. بر اساس نتایج نمرات ارزش‌های اخلاقی با نمرات شکوفایی و اخلاق افراد رابطه مثبت داشتند. این یافته با یافته‌های پژوهش‌های خسروجردی و همکاران (۱۳۹۹) و نجاریان (۱۳۷۸) که نشان‌دهنده رابطه ارزش‌ها با عملکرد افراد بود همسو بود. پژوهش شریفی و همکاران (۱۳۹۵) نیز نشان داد ارزش‌های شخصی با بهزیستی ذهنی رابطه دارد. از سوی دیگر رابطه مثبت ارزش‌ها با اخلاق در پژوهش حاضر همسو با نتایج پژوهش‌های سلطانی زاده، لطیفی و اکبری (۱۳۹۷) و طاهریان و ترابی زاده (۲۰۲۰) بود. در پژوهش Fornell and Larcker (۲۰۱۶) نیز مقیاس ارزش‌های اخلاقی با اخلاق مذهبی، کیفیت رابطه و ارزش‌های شخصی رابطه مثبت نشان داده بود. در تبیین نتایج حاصل از پژوهش می‌توان گفت گرچه ارزش‌ها متأثر از فرهنگ و مؤثر بر آن هستند اما همان‌طور که Schwartz (۲۰۰۶) بیان می‌کند ارزش‌ها جهان‌شمول هستند و تفاوت‌های فرهنگی اساس ارزش‌ها را تغییر نمی‌دهد. ارزش‌های اخلاقی مفاهیمی تک‌بعدی نیستند. افرادی که پایبند به ارزش‌های اخلاقی هستند و عملکردشان نیز همسو با ارزش‌هایشان است از خود و عملکرد خود رضایت دارند. آنان در راستای اخلاق اجتماعی، روابط و تعاملات مطلوبی را با دیگران برقرار کرده و به نقش خود در رفاه جامعه اذعان دارند. این موارد شکوفایی و بهزیستی افراد را در پی دارد. همچنین افراد با ارزش‌های اخلاقی، بر اساس معیارهای ناشی از قوانین الهی گام برداشته و عملکردشان را بر مبنای این معیارها تنظیم می‌کنند و این قوانین را در حیطه فردی، روابط و حرفه خود نیز به کار می‌برند.

پژوهش حاضر اولین پژوهش داخلی است که به بررسی ابعاد ارزش‌های اخلاقی از دیدگاه روانشناسی اخلاق می‌پردازد. نتایج این پژوهش می‌تواند با بسط ادبیات موجود، به پژوهشگران علاقه‌مند در بررسی ارزش‌های اخلاقی اقشار مختلف یاری رساند. با توجه به ویژگی‌های روان‌سنجی مناسب این ابزار و اهمیت ارزش‌های اخلاقی در انحطاط یا رشد و تعالی اجتماع، پژوهشگران علاقه‌مند در حیطه‌های بین‌رشته‌ای نیز می‌توانند از این ابزار در جهت پژوهش‌های مربوط استفاده کنند. همین‌طور دست‌اندرکاران و برنامه‌ریزان فرهنگی

می‌توانند از نتایج این پژوهش که مؤید هم‌راستایی ارزش‌های اخلاقی در جامعه ایرانی و سایر جوامع است در برنامه‌ریزی‌های خود استفاده کنند.

محدودیت‌ها: این پژوهش به شیوه نمونه‌گیری داوطلبانه، به شیوه در دسترس و در نمونه‌ای از دانشجویان انجام شد و احتمال می‌رود در نمونه‌های دیگر و با روش‌های نمونه‌گیری متفاوت، نتایج متفاوتی نشان دهد. از این رو تعمیم نتایج باید با احتیاط صورت گیرد. پژوهشگران علاقه‌مند می‌توانند این مقیاس را در نمونه‌های دیگر موردسنجش قرار دهند. همین‌طور پژوهشگران و صاحب‌نظران بر این اعتقادند موارد و متغیرهای مبتنی بر ارزش که در جامعه مورد قضاوت قرار می‌گیرند در معرض تأثیرپذیری از مقبولیت اجتماعی قرار دارند، لذا در پژوهش‌های آتی می‌توان نقش مقبولیت اجتماعی را در پاسخگویی به این مقیاس مورد ارزیابی قرار داد. محدودیت دیگر این بود که جنسیت اکثریت افراد شرکت‌کننده در پژوهش را زنان تشکیل می‌دادند که می‌تواند نتایج را تحت تأثیر قرار دهد. پیشنهاد می‌شود محققان علاقه‌مند در پژوهش‌های خود این مهم را موردنظر قرار دهند.

قدردانی: نویسندگان این مقاله، مراتب قدردانی خود را از کلیه دانشجویانی که در این پژوهش همکاری داشتند، اعلام می‌دارند.

تعارض منافع: نویسندگان اذعان دارند این پژوهش با هزینه شخصی نویسندگان انجام شده است و مقاله حامی مالی و تعارض منافع ندارد.

منابع

- اصل دهقان، فاطمه و حسینیان، سیمین. (۱۴۰۰). تدوین مدل اخلاق حرفه‌ای بر اساس شکوفایی و خودکارآمدی در مشاوران و روانشناسان: نقش تبدیل‌گر مقبولیت اجتماعی و عوامل جمعیت‌شناختی. *مجله اخلاق پزشکی*، ۱۴(۴۵)، ۱-۱۶. <https://doi.org/10.22037>
- اصل دهقان، فاطمه، پورشهریاری، مه‌سیما، و مهراندیش، ندا. (۱۴۰۰). تدوین مدل شکوفایی بر اساس خودکارآمدی با واسطه‌گری امید در مشاوران و روانشناسان. *فرهنگ مشاوره و روان‌درمانی*، ۱۲(۴۶)، ۸۱-۱۰۸. doi: 10.22054/qccpc.2021.57419.2603
- امیدی، عبدالله، اردستانی، سعید، و حسن‌آبادی، حمیدرضا. (۱۳۹۷). انطباق یابی و ساختار عاملی پرسشنامه ارزش‌گزینی در رویکرد درمانی پذیرش و تعهد. *فصلنامه اندازه‌گیری تربیتی*، ۸(۳۲)، ۱۰۱-۸۵. doi: 10.22054/jem.2019.31526.1731

حسینی، مژگان و نادى خوراسگانی، محمدعلی. (۱۳۹۵). بررسی ویژگی‌های روان‌سنجی و هنجاریابی مقیاس شکوفایی در دانش‌آموزان دختر پایه سوم دبیرستان. *پژوهش‌نامه روانشناسی مثبت*، ۲(۱)، ۶۳-۷۴. doi: 10.22108/ppls.2016.21297

حسینیان، سیمین، عبدالهی، عباس، و هاشمی گلپایگانی، فاطمه (۱۳۹۹). ویژگی‌های روان‌سنجی نسخه فارسی مقیاس کمال‌گرایی اخلاقی در دانشجویان ایرانی در سال ۱۳۹۷. *فصلنامه روان‌شناسی کاربردی*، ۱۴(۳)، ۲۰۲-۲۲۱. doi: 10.52547/apsy.2021.215404.0

خسروجردی، زهرا، حیدری، محمود، قنبری، سعید، و پاکدامن، شهلا. (۱۳۹۹). «بررسی ویژگی‌های روان‌سنجی سیاهه ارزش‌ها در عمل از مقیاس توانمندی‌های نوجوانان». *فصلنامه روان‌شناسی کاربردی*، ۱۴(۳)، ۲۴۳-۲۲۳. doi:10.52547/apsy.2021.216210.0

درون‌پرور، محمدرضا، زمانی، سمیرا، و اکرمی، ناهید. (۱۳۹۸). ارتباط اولویت ارزش‌های اخلاقی و جنسیت در دانشجویان دانشگاه اصفهان، *نشریه رویش روان‌شناسی*، ۸(۱۰)، ۱۸۹-۲۰۰.

دلخמוש، محمدتقی. (۱۳۸۴). سلسله‌مراتب ارزشی دانشجویان ایرانی. *روانشناسی تحولی*، ۲(۸)، ۳۱۸-۲۹۹.

رحمتی کزاز، مهناز، شیرین طهمورث، و صبوری خسروشاهی، حبیب. (۱۳۹۹). عوامل مؤثر بر واگرایی فرهنگی در ارزش‌های اجتماعی دو نسل والدین و فرزندان در تهران. *فصلنامه علمی- پژوهشی خانواده و پژوهش*، ۱۷(۳)، ۲۷-۴۸.

سلطانی زاده محمد، لطیفی زهره، و افیونی اکبری، مهناز. (۱۳۹۷). نقش واسطه‌ای ارزش‌های شخصی در پیش‌بینی خویش‌داری جنسی بر اساس رابطه مادر- دختر، *اخلاق اسلامی و هوش معنوی دانش‌آموزان دختر شهر اصفهان. مسائل کاربردی تعلیم و تربیت اسلامی*، ۳(۲)، ۸۷-۱۱۶.

شریعتمدار، آسیه، و آدینه‌وند، فیضیه. (۱۳۹۸). تعیین اثربخشی آموزش مفاهیم فلسفی بر رشد ارزش‌های اخلاقی. *اخلاق در علوم و فناوری*، ۱۴(۲)، ۳۰-۲۳.

شریفی، گشاو، آذرنیباد، آرش، خلیلی، شیوا، سیفی، سید جواد، و حمیدی، امید. (۱۳۹۵). رابطه ارزش‌های شخصی شوارتز با بهزیستی ذهنی در بین بیماران مبتلا به سرطان سینه. *روانشناسی بالینی*، ۸(۴)، ۶۳-۷۴. doi: 10.22075/jcp.2017.2254

عبدالهی، عباس، و طاهری، آزاده. (۱۳۹۸). مدل‌سازی معادلات ساختاری با کمک نرم‌افزار AMOS تهران: جهاد دانشگاهی. ۱-۲۴۷.

عطاری، یوسف علی، رستمی، مسعود، و شکر کن، حسین. (۱۳۸۲). مقایسه شباهت ارزش‌ها و نگرش‌ها در زوج‌های عادی و متقاضی طلاق شهر اهواز. *علوم تربیتی*، ۶۸، ۲۵ - ۴۶.

نجاریان، بهمن. (۱۳۷۸). «بررسی رابطه رغبت‌های شغلی، ارزش‌ها و نگرش دبیران متوسطه و پیش‌دانشگاهی با عملکرد آموزشی آنان». *علوم تربیتی*، ۶۲(۲)، ۵۹-۸۸. Doi: 10.22055/edus.2000.16105

References

- Abdollahi, A., Taheri, A. (2019). *Structural Equation Modeling using AMOS Software*. Jahaddaneshgahi. Tehran.1-247. [In Persian]
- Asl Dehghan, F., & Hoseinian, S. (2021). Developing a Model of Professional Ethics Based on Flourishing and Self-Efficacy in Counselors and Psychologists: The moderating Role of Social Desirability and Demographic Factors. *Medical Ethics*, 14(45), 1-16. doi:10.22037/mej.v14i45.33359 [In Persian]
- Asl Dehghan, F., Pourshahriari, M., Mehrendish, N. (2021). Develop a model of flourishing based on self-efficacy mediated by hope in counselors and psychologists. *Counseling Culture and Psychotherapy*, 12(46), 81-108. doi: 10.22054/qccpc.2021.57419.2603 [In Persian]
- Attari, Y A; Rostami, M; Shekarkan, H (1382). Comparison of similarity of values and attitudes in normal couples and divorce applicants in Ahvaz. *Educational Sciences*. 68, 25-46. [In Persian]
- Blekesaune, M., & Hansen, T. (2021). *Human Values and Retirement Experiences: a Longitudinal Analysis of Norwegian Data*. Social indicators research, 1-19.
- Bojanowska, A., & Kaczmarek, L. D. (2021). How Healthy and Unhealthy Values Predict Hedonic and Eudaimonic Well-Being: Dissecting Value-Related Beliefs and Behaviours. *Journal of Happiness Studies*, 1-21.
- Cha, E. S., Kim, K. H., & Erlen, J. A. (2007). Translation of scales in cross-cultural research: issues and techniques. *Journal of Advanced Nursing*, 58(4), 386-395.
- Chatfield, C., & Collins, A. (1981). *Introduction to multivariate analysis* (Vol. 1): CRC Press.
- Daroon Parvar, M., Zamani, S., Akrami, N. (2020). The Relationship between Ethical Values Periorities and Gender in Students of Isfahan University, *Rooyesh-e-Ravanshenasi*, 8(10), 189-200. [In Persian]
- Delkhamosh, M. T. (2006). Iranian Student's Hierarchy of Values. *Journal of Iranian Psychologists*, 2(8), 299-318. [In Persian]
- Diener, E., Wirtz, D., Tov, W., Kim-Prieto, C., Choi, D.-w., Oishi, S., & Biswas-Diener, R. (2010). New well-being measures: Short scales to assess flourishing and positive and negative feelings. *Social indicators research*, 97(2), 143-156.
- Ebrahimpour, H., & Heidari Sareban, V. (2018). Examining the role of organizational virtue in professional ethics augmentation. *International Journal of Organizational Leadership*, 6, 536-544.
- Erlacher, W. (2020). Ethics and meaning Anthropolological basis values, norms and moral in organisational contexts. *Gio-Gruppe-Interaktion-Organisation-Zeitschrift Fuer Angewandte Organisationspsychologie*, 51(4), 499-502. doi:10.1007/s11612-020-00536-8
- Fornell, C., & Larcker, D. F. (1981). Evaluating structural equation models with unobservable variables and measurement error. *Journal of marketing research*, 18(1), 39-50.

- Gomes, S. C. (2019). Inter-Relations between Personal Values and Labor Values of University Students in the City of Sao Paulo. *Revista Administracao Em Dialogo*, 21(1), 99-121. doi:10.23925/2178-0080.2017v21i1.39784
- Grosz, M. P., Schwartz, S. H., & Lechner, C. M. (2021). The longitudinal interplay between personal values and subjective well-being: A registered report. *European Journal of Personality*, 089020702111012923.
- Hassani, M., & Nadi, M. (2016). Investigating psychometric properties and standardization of the flourishing scale among female students of the third grade of high school. *Positive Psychology*, 2(1), 63-74. [In Persian]
- Heale, R., & Twycross, A. (2015). Validity and reliability in quantitative studies. *Evidence-based nursing*, 18(3), 66-67.
- Hooper, D., Coughlan, J., & Mullen, M. (2008). Equation modeling: Guidelines for determining model fit. *Electronic Journal of Business Research Methods*, 6(1), 53-60.
- Hosseini, S., Abdollahi, A., & Hashemi Golpaygani, F. (2020). Psychometric Properties of the Persian Version of the Moral Perfectionism Scale in Iranian Students in 1397. *Journal of Applied Psychology*, 14(3), 221-201. doi:10.29252/apsy.2021.215404.0 [In Persian]
- Khosrojerdi, Z., Heidari, M., Ghanbari, S., & Pakdaman, S. (2020). The Psychometric Characteristics of Values in Action Inventory of Strengths for Youth. *Journal of Applied Psychology*, 14(3), 243-223. doi:10.29252/apsy.2021.216210.0 [In Persian]
- Kline, R. B. (2010). *Principles and practice of structural equation modeling* (3rd edn) (3 ed.): The Guilford Press.
- Kline, R. B. (2016). *Principles and practice of structural equation modeling*: Guilford publications.
- Kopelman, R. E., Rovenpor, J. L., & Guan, M. (2003). The Study of Values: Construction of the fourth edition. *Journal of Vocational Behavior*, 62(2), 203-220.
- Lewis-Smith, I., Pass, L., & Reynolds, S. (2021). How adolescents understand their values: A qualitative study. *Clinical Child Psychology and Psychiatry*, 26(1), 231-242.
- Li, J., Huang, M. T., Hedayati-Mehdiabadi, A., Wang, Y. R., & Yang, X. (2020). Development and validation of work ethic instrument to measure Chinese people's work-related values and attitudes. *Human Resource Development Quarterly*, 31(1), 49-73. doi:10.1002/hrdq.21374
- Mayers, A. (2013). *Introduction to statistics and SPSS in psychology* (Vol. 28). Harlow, England: Pearson.
- NajariaPh, B. (2000). The Relationship of Vocational Interests, Values and Attitude of High School and Preuniversity Teachers and their Educational Performance. *Journal of Educational Sciences*, 6(2), 59-88. doi: 10.22055/edus.2000.16105 [In Persian]
- Nnate, D. A. (2021). Treatment withdrawal of the patient on end of life: An analysis of values, ethics and guidelines in palliative care. *Nursing Open*, 8(3), 1023-1029. doi:10.1002/nop2.777
- Oles, P. K., & Hermans, H. J. (2010). *Allport-Vernon Study of Values*. The Corsini encyclopedia of psychology, 1-2.
- Omidi, A., Ardestani, S., & Hassanabadi, H. (2018). Adaptation and Factor Structure of Valuing Questionnaire in Acceptance and Commitment Therapy Approach. *Quarterly of Educational Measurement*, 8(32), 85-101. doi:10.22054/jem.2019.31526.1731 [In Persian]

- Orçan, F. (2018). Exploratory and confirmatory factor analysis: which one to use first?. *Journal of Measurement and Evaluation in Education and Psychology*, 9(4), 414-421
- Overall JE, Shobaki G, Shivakumar C, Steele J. (1998). Adjusting sample size for anticipated dropouts in clinical trials. *Psychopharmacol Bull*, 34(1):25-33. PMID: 9564195.
- Padilla-Walker, L. M., & Jensen, L. A. (2016). Validation of the long-and short-form of the Ethical Values Assessment (EVA) A questionnaire measuring the three ethics approach to moral psychology. *International Journal of Behavioral Development*, 40(2), 181-192.
- Rahmati, M. R., Shiri, T., & Khosroshahi, H. S. (2020). Factors Related to Cultural Divergence in the Social Values among Two Generations of Families in Tehran. *Journal of Family and Research*, 17(3), 27-48. [In Persian]
- Ryu, E. (2011). Effects of skewness and kurtosis on normal-theory based maximum likelihood test statistic in multilevel structural equation modeling. *Behavior research methods*, 43(4), 1066-1074.
- Schwartz, S. H. (2007). *Value orientations: Measurement, antecedents and consequences across nations*. Measuring attitudes cross-nationally: Lessons from the European Social Survey, 169, 204.
- Schwartz, S. H. (2012). An overview of the Schwartz theory of basic values. *Online readings in Psychology and Culture*, 2(1), 2307-0919.1116.
- Schwartz, S. H., & Cieciuch, J. (2021). Measuring the refined theory of individual values in 49 cultural groups: Psychometrics of the Revised Portrait Value Questionnaire. *Assessment*, 1073191121998760.
- Schwartz, S. H., Cieciuch, J., Vecchione, M., Davidov, E., Fischer, R., Beierlein, C.,... Demirutku, K. (2012). Refining the theory of basic individual values. *Journal of Personality and Social Psychology*, 103(4), 663.
- Shariatmadar, A; Adinehvand, F. (2019). Identifying the Effectiveness of Training Philosophical Concepts on Development of Ethical Values. *Ethics in Science and Technology*, 14(2), 23-30. [In Persian]
- Sharifi, G., Azarniad, A., Khalili, S. H., Seifi, S. J., & Hamidi, O. (2016). Relationship between Schwartz's personal values and subjective well-being among patients with breast cancer. *Journal of Clinical Psychology*, 8(4), 63-74. [In Persian]
- Silva, A. J., & Caetano, A. (2013). Validation of the flourishing scale and scale of positive and negative experience in Portugal. *Social indicators research*, 110(2), 469-478.
- Singh, K., Junnarkar, M., & Jaswal, S. (2016). Validating the flourishing scale and the scale of positive and negative experience in India. *Mental Health, Religion & Culture*, 19(8), 943-954.
- Soltanzadeh, M., Latifi, Z., Afyouni Akbari, M. (2018). The Mediating Role of Personal Values in the Prediction of Sexual Abstinence Based on Mother-Daughter Relationship, Islamic Ethics, and Spiritual Intelligence among High School Girls in Isfahan. *Qaie*, 3(2), 87-116. [In Persian]
- Sumi, K. (2014). Reliability and validity of Japanese versions of the Flourishing Scale and the Scale of Positive and Negative Experience. *Social indicators research*, 118(2), 601-615.
- Tehranineshat, B., Torabizadeh, C., & Bijani, M. (2020). A study of the relationship between professional values and ethical climate and nurses' professional quality of life in Iran. *International journal of nursing sciences*, 7(3), 313-319
- Thalmayer, A. G., Saucier, G., Srivastava, S., Flournoy, J. C., & Costello, C. K. (2019). Ethics-relevant values in adulthood: Longitudinal findings from the life and time study. *Journal of Personality*, 87(6), 1119-1135.

- Webb, D. J., Murphy, J. H., & Brown, C. O. (2017). A Comparison of Three Psychometric Values Measures for Modeling Ecologically Conscious Consumption Behavior. *Theoretical Economics Letters*, 7(7), 2008-2018.
- Zacharopoulos, G., Hanel, P. H., Wolfradt, U., Maio, G. R., & Linden, D. E. (2021). The relations between pathological personality traits and human values. *Personality and Individual Differences*, 179, 110766.

