



Research Article

## The Evaluation of the structural equation model of factors affecting on marital intimacy in newlywed couples

**Malihe Khabazi:** PhD Student in Counseling, Department of Educational and Counseling Psychology, Faculty of Education and Psychology, Ferdowsi University of Mashhad, Mashhad, Iran.  
[MaliheKhabazi@yahoo.com](mailto:MaliheKhabazi@yahoo.com)

**Seyed Ali Kimiaee\*:** Associate Professor, Department of Educational and Counseling Psychology, Faculty of Education and Psychology, Ferdowsi University of Mashhad, Mashhad, Iran.  
[kimiaee@um.ac.ir](mailto:kimiaee@um.ac.ir)

**Hossein Kareshki:** Associate Professor, Department of Educational and Counseling Psychology, Faculty of Education and Psychology, Ferdowsi University of Mashhad, Mashhad, Iran.  
[karshki@gmail.com](mailto:karshki@gmail.com)

**Ali Mashhadi:** Professor, Department of Psychology, Faculty of Education and psychology, Ferdowsi University of Mashhad, Mashhad, Iran.  
[Mashhadi@um.ac.ir](mailto:Mashhadi@um.ac.ir)

### Abstract

The present study was conducted with the aim of evaluating the structural equation model of factors influencing marital intimacy in newlywed couples. The present study used a quantitative approach. The study employed a developmental research design using descriptive correlational method and path analysis. The statistical population of the present study included all the couples who participated in the marriage workshops of the Ministry of Social Justice and the Ministry of Sports and Youth of Shahrekord in the summer of 2019. The research sample included 200 couples (M=200 & F=200) who were selected by the convenience sampling method. The couples completed the Couples Intimacy, Marital Empathy, Self-Disclosure, and Marital Trust Questionnaires. The results showed that there is a significant and positive relationship between empathy and its components, self-disclosure and its components, and trust in marital intimacy ( $p < 0.05$ ). Furthermore, when investigating the modeling of the research variables with marital intimacy, the results showed that, with the mediating role of trust, self-disclosure and empathy are able to predict marital intimacy. Finally, regarding the results of the study, it can be said that exploring components affecting couples' intimacy can be important in improving the quality of their relationship and is effective in developing practical plans to improve the newlywed couples' relationship.

**Keywords:** Marital Intimacy, Empathy, Self-Disclosure, Marital Trust

\* Corresponding author



## Introduction

The need for love and intimacy and a close relationship is one of the main reasons for marriage (Dandurand & Lafontaine, 2013). Empathy, self-disclosure and trust are among the interpersonal factors that influence marital intimacy. High levels of empathy are accompanied by positive relationships between couples; While responses lacking empathy lead to increased tension and conflict in the relationship (Perrone-McGovern, 2014).

Self-disclosure or expression of feelings and attitudes is also one of the important dimensions of intimacy in romantic relationships (Sinclair & Dowdy, 2005). At times, empathy and self-disclosure do not result in intimacy, then, the existence of a variable called trust can play a mediating role alongside them. Trust is defined as a feeling of security and openness. Different levels of trust may exist in couple relationships (Khalifian & Barry, 2016).

Intimate and romantic relationships are among the features and necessities of every marital relationship. The engagement phase is expected to be the most romantic period of marriage, and the formation of relationships and behaviors of couples during this period can influence the couples and their families in positive or negative ways (Razavi et al., 2019).

Therefore, according to the aforementioned literature, intimacy is the key factor in maintaining marital relationships. Experts believe that since the number of divorces during Aghd period is increasing in recent years, improving marital intimacy and consequently, discovering its influencing factors can play a role in preventing marital conflicts. Thus, it sounds necessary to discover the factor structure of marital intimacy to identify the theoretical foundation of these problems and formulate appropriate interventions accordingly. Therefore, the current research aims to evaluate couple relationships during Aghd period and explore the pattern of structural

relationships of factors affecting marital intimacy.

## Methods

This developmental research employed a descriptive correlational method alongside path analysis. The statistical population of the study included all the couples who participated in the workshops concerning Aghd period held by the Ministry of Social Justice and the Ministry of Sports and Youth of Shahrekord in the summer of 2019. The research sample included 200 couples (male=200 and female=200) who were selected by convenience sampling method. The couples completed questionnaires of couple intimacy, marital empathy, self-disclosure and marital trust. The research was first approved by the biomedical ethics committee of Ferdowsi University of Mashhad under the number IR.U.M.REC.1399.052. Then, with the help of the Sports and Youth Organization of Shahrekord, the research questionnaires were distributed electronically among the couples participating in the workshops concerning the Aghd period. The data then was analyzed using statistical analysis software SPSS\_21 and LISREL.

## The findings

Based on the results, there is a positive and significant correlation between the total score of intimacy and empathy ( $r = 0.79, p < 0.01$ ), self-disclosure ( $r = 0.79, p < 0.01$ ) and trust ( $r = 0.76, p < 0.01$ ).

According to the results, the goodness of fit indices of GFI and AGFI in this model are estimated to be greater than the conventional value of 0.08, which shows the high power of the model in explaining the relationship between the mentioned variables. Moreover, the  $\chi^2/df$  ratio is less than 3, which indicates the goodness of fit of the model; therefore, the results of the model are reliable and valid and the model is well fitted. Figure 1 shows the research model.

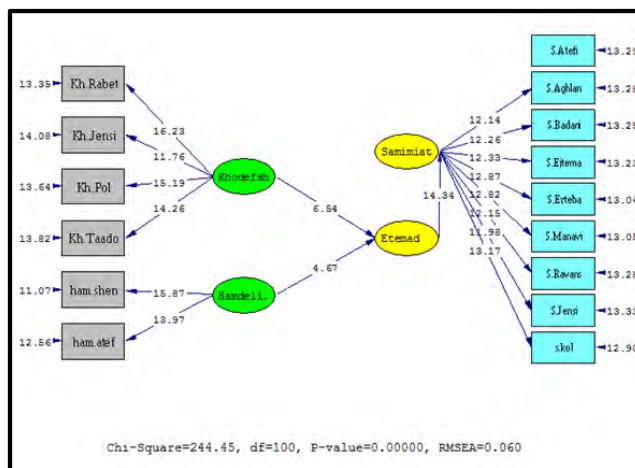

Figure 1. Diagram of Structural Equations Model Tested When Significant

Following, Sobel test is used to investigate the role of mediator. The test results are shown in Table 1.

Table 1. Results of Mediation Effects using the Sobel Test

Independent	Mediator	Dependent	Effect 1	Effect 2	Error 1	Error 2	Z	p
Empathy	Trust	Intimacy	0.40	0.97	0.09	0.07	4.232	0.001
Self-disclosure	Trust	Intimacy	0.58	0.97	0.09	0.07	5.843	0.001

**Discussion and conclusions**

The aim of the present study was to investigate the relationships of couples during the Aghd period, and evaluate the structural pattern of factors influencing marital intimacy. The results indicated that there is a significant positive relationship between empathy and its components, self-disclosure and its components, and trust with marital intimacy. Furthermore, when investigating the research modeling, it was found that empathy and self-disclosure are able to predict marital intimacy with the mediation of trust.

Regarding the relationship between empathy and intimacy, it can be said that empathy makes couples have a loving view of each other and pay attention to each other's conversations, consequently, this leads to an increase in love and intimacy between them. Mitchell et al. (Mitchell, 2008) showed that self-disclosure and empathy are dimensions of forming intimacy between couples. In men, self-disclosure and empathy predict intimacy, and in women, self-disclosure and empathy

of their life partner predict their intimacy. People who have less trust in their partners, are engaged in more arguments and conflicts, and when trust plays an essential role in a couple's relationship, they will experience more intimacy and love (Murray et al, 2006).

In explaining the mediating role of trust in predicting self-disclosure and marital intimacy, it can be stated that people are more likely to disclose themselves to people they trust. In marital relationships, couples who disclose a lot are likely to receive high disclosure as compared to those who disclose little in a closed relationship (Tang et al., 2013). In explaining the mediating role of trust in the relationship between empathy and intimacy, the main concept of empathy can be considered as the understanding of the mental state of another person, which includes both emotional and cognitive processes (Kim, 2017).

Finally, as the results suggest, we can say that self-disclosure and trust are effective components in marital intimacy. Couples who are in the Aghd period may experience

various problems in their relationship with each other due to insufficient understanding and specific conflicts of the period. The results indicated that paying attention to empathy, self-disclosure and trust can be effective in improving the quality of intimacy and couple relationships.

In the present study, the results of the research are limited to the couples who lived

in Shahrekord during the Aghd period, so, other researchers should act cautiously when generalizing the results to other couples, cultures, and cities. It is suggested to develop educational programs alongside research components in order to improve couples relationships.



## ارزیابی الگوی معادلات ساختاری عوامل مؤثر بر صمیمیت زناشویی زوجها در دوران عقد

**ملیحه خبازی:** دانشجوی دکتری مشاوره، گروه روان‌شناسی مشاوره و تربیتی، دانشکده علوم تربیتی و روان‌شناسی، دانشگاه فردوسی مشهد، مشهد، ایران.

[Malihekhazabi@yahoo.com](mailto:Malihekhazabi@yahoo.com)

**سید علی کیمیایی\*:** دانشیار، گروه روان‌شناسی مشاوره و تربیتی، دانشکده علوم تربیتی و روان‌شناسی، دانشگاه فردوسی مشهد، مشهد، ایران.

[kimiaee@um.ac.ir](mailto:kimiaee@um.ac.ir)

**حسین کارشکی:** دانشیار، گروه روان‌شناسی مشاوره و تربیتی، دانشکده علوم تربیتی و روان‌شناسی، دانشگاه فردوسی مشهد، مشهد، ایران.

[karshki@gmail.com](mailto:karshki@gmail.com)

**علی مشهدی:** استاد، گروه روان‌شناسی، دانشکده علوم تربیتی و روان‌شناسی، دانشگاه فردوسی مشهد، مشهد، ایران.

[Mashhadi@um.ac.ir](mailto:Mashhadi@um.ac.ir)

### چکیده<sup>۱</sup>

پژوهش حاضر با هدف بررسی ارزیابی الگوی معادلات ساختاری عوامل مؤثر بر صمیمیت زناشویی زوجها در دوران عقد صورت گرفت. در مطالعه حاضر از رویکرد کمی استفاده شد. هدف پژوهش توسعه‌ای و روش آن توصیفی همبستگی از نوع تحلیل مسیر بود. جامعه آماری پژوهش حاضر شامل کلیه زوج‌های شرکت‌کننده در کارگاه‌های دوران عقد معاونت اجتماعی دادگستری و وزارت ورزش و جوانان شهر کرد در بازه زمانی تابستان ۹۹ بودند. نمونه پژوهش ۲۰۰ زوج (۲۰۰=مرد و ۲۰۰=زن) بودند و با روش نمونه‌گیری در دسترس انتخاب شدند. زوجین پرسشنامه‌های صمیمیت زوج‌ها، همدلی زناشویی، خودافشایی و اعتماد زناشویی را تکمیل کردند. نتایج نشان داد بین همدلی و مؤلفه‌های آن، خودافشایی و مؤلفه‌های آن و اعتماد با صمیمیت زناشویی رابطه معنادار و مثبتی وجود دارد. همچنین، در بررسی مدل‌یابی متغیرهای پژوهش با صمیمیت زناشویی نتایج بیانگر آن بود که خودافشایی و همدلی با واسطه‌گری اعتماد قادر به پیش‌بینی صمیمیت زناشویی هستند. در پایان، با توجه به نتایج پژوهش می‌توان بیان کرد بررسی مؤلفه‌های اثرگذار بر صمیمیت زناشویی زوجین می‌تواند در بهبود کیفیت روابط آنان مهم باشد و در تدوین برنامه‌های عملی جهت بهبود روابط زوج‌های تازه‌مزدوج مؤثر است.

**واژگان کلیدی:** صمیمیت زناشویی، همدلی، خودافشایی، اعتماد زناشویی

<sup>۱</sup> مقاله حاضر برگرفته از رساله دکتری نویسنده اول است.

\* نویسنده مسئول:

## مقدمه

ازدواج، یک مسئله اجتماعی است که دو فرد کاملاً متفاوت از نظر اجتماعی، خانوادگی، اقتصادی و فرهنگی را برای کنارهم‌بودن و تشکیل خانواده به هم پیوند می‌دهد (Whitson & El-Sheikh, 2003). روابط زناشویی به‌عنوان هسته اصلی ارتباطات خانواده و عامل اساسی در ساختار ارتباطی و عاطفی خانواده و به‌عنوان یکی از شاخص‌های اصلی سلامت روانی و حفظ زندگی زوج‌ها در نظر گرفته می‌شود (Amato, 2010). نیاز به عشق و صمیمیت<sup>۱</sup> و رابطه نزدیک از دلایل اصلی ازدواج است. صمیمیت یکی از ارزشمندترین ابعاد وجودی انسان است و از عوامل اصلی در عملکرد سالم انسان به شمار می‌آید (Dandurand & Lafontaine, 2013).

صمیمیت به‌عنوان احساس نزدیکی در رابطه تعریف می‌شود و عامل ضروری در برقراری روابط است. صمیمیت در روابط عاشقانه با میزان تعهد، نزدیکی عاطفی-هیجانی، شناختی و جسمی با شریک زندگی تعیین می‌شود (Holland, 2015). فیورلو (Fiorello, 2012) روابط صمیمانه را روابط دوستانه عمیق و ژرفی می‌داند که به حس نزدیکی، تعلق درونی و اعتماد به نفس در فرد منجر می‌شود. صمیمیت در روابط زناشویی به‌صورت الگوی رفتاری بسیار مهمی مفهوم‌سازی شده است که جنبه‌های عاطفی-هیجانی و اجتماعی نیرومندی دارد و بر پایه پذیرش، رضایت خاطر و عشق شکل می‌گیرد (TenHouten, 2007).

صمیمیت در هنگام تعارض به تمرکز زوج‌ها بر جنبه‌های مثبت مشکل منجر می‌شود و از این‌رو، استمرار رابطه را تقویت می‌کند (Richards & et al., 2003). زوج‌هایی که صمیمیت بالاتری دارند، روابط بهتری را تجربه می‌کنند و توجه بیشتری به همدیگر دارند

(Theiss & Solomon, 2007)؛ در واقع، زوج‌هایی که روابط صمیمانه بیشتری دارند، تمایل به سازش بالا، حمایت و همراهی، حل تعارضات به‌جای انکار از ویژگی‌های بارز آنان است (Khalifian & Barry, 2016). همچنین، صمیمیت به افزایش امنیت و احترام در رابطه منجر می‌شود (Roberts & Greenberg, 2002). نداشتن صمیمیت به بی‌علاقگی و عشق کمتر، کناره‌گیری از هم، بی‌توجهی و اجتناب از شریک زندگی منجر می‌شود و با پریشانی در روابط زوج‌ها همراه است (Barry & et al., 2008). پژوهش‌ها آشکار کرده‌اند که سطوح بالای صمیمیت در رابطه یکی از بهترین پیش‌بینی‌کننده‌های سلامت جسمانی، بهزیستی روان‌شناختی و رضایت زناشویی است (Asano, 2011).

در ایجاد صمیمیت زناشویی عوامل متعددی دخیل هستند. برخی از این عوامل مانند سبک دلبستگی، خصوصیات شخصیتی، نگرش‌های فرد و مهارت برقراری رابطه از عوامل فردی و برخی نیز بین‌فردی هستند. همدلی<sup>۲</sup>، خودافشایی متقابل همسران و اعتماد<sup>۳</sup> از جمله عوامل بین‌فردی صمیمیت زناشویی هستند (Asano, 2011).

در این باره یافته‌ها نشان می‌دهد که همدلی و ارتباط همدلانه از عناصر اصلی روابط موفق هستند (Schmidt & Gelhert, 2017). دکتی و جکسون (Decety & Jackson, 2006) همدلی را به‌عنوان ظرفیت درک تجربه عاطفی منحصر به فرد شخص دیگر بیان کرده‌اند. آنها سه مؤلفه همدلی را شناسایی کردند. عامل اول شامل پاسخ عاطفی است که به حالت عاطفی فرد دیگر می‌دهیم؛ عامل دوم توانایی درک شناختی دیدگاه دیگران و عامل سوم توانایی تنظیم خود و جلوگیری از

<sup>2</sup> empathy

<sup>3</sup> trust

<sup>1</sup> intimacy

گاهی همدلی و خودافشایی به صمیمیت منجر نمی‌شود. در این میان، وجود متغیری به نام اعتماد می‌تواند در کنار همدلی و خودافشایی در ایجاد صمیمیت بین زوج‌ها نقش میانجی ایفا کند. اعتماد شامل احساس ایمنی، بازبودن و باور به این است که شریک زندگی به گونه‌ای رفتار خواهد کرد که برای رابطه مفید است. روابط زوج‌ها ممکن است دارای سطوح متفاوتی از اعتماد باشد (Khalifian & Barry, 2016). اعتماد در ازدواج‌های پایدار سازه‌ای مهم است (Harris, 2010; Markman et al., 2001). اعتماد به عنوان یکی از عوامل مهم در زندگی عاشقانه شناخته شده است (Harris et al., 2008).

افرادی که اعتماد کمتری به شریک زندگی خود دارند، دچار بحث و درگیری و تعارضات بیشتری هستند و زوج‌هایی که اعتماد نقش اساسی در ارتباط آنان ایفا می‌کند، دارای صمیمیت و عشق بیشتری هستند (Murray et al., 2006). پژوهش‌ها نشان داده‌اند که اعتماد باعث می‌شود تا روابط دوستانه به روابط عاشقانه تبدیل شوند (Harris et al., 2008). اعتمادسازی در روابط شامل چندین عامل از جمله در دسترس بودن (Cassidy, 1999)، قابلیت اطمینان (Harris et al., 2001)، پاسخ‌گویی (Markman et al., 2001)، مهارت‌های حل تعارض (Gottman, 2016)، و برداشت مثبت از آینده رابطه (Harris, 1994) است (2010).

روابط صمیمانه و عاشقانه از ویژگی‌ها و ملزومات هر رابطه زناشویی است. انتظار می‌رود که شاید دوران عقد نیز یکی از عاشقانه‌ترین دوران ازدواج زوج‌ها باشد. در فرهنگ ایرانی شروع دوران عقد با خواندن خطبه عقد آغاز می‌شود و با شروع زندگی مشترک و زیر یک سقف رفتن دختر و پسر به پایان می‌رسد (Photography, 2009). چگونگی آغاز و

سردرگمی بین شخص و احساسات دیگر است؛ بنابراین، می‌توان همدلی را پدیده‌ای چندبعدی دانست که شامل هر دو عنصر عاطفی و شناختی است (Devoldre & et al., 2010).

سطوح بالای همدلی با ایجاد روابط مثبت بین زوج‌ها همراه است؛ درحالی‌که پاسخ‌های فاقد همدلی به افزایش تنش و درگیری در رابطه منجر می‌شود (Perrone-McGovern, 2014). همچنین دیجسترا و همکاران (Dijkstra et al., 2014) اظهار کردند که سطوح بالای ارتباط همدلانه به بهبود ارتباط زوج‌ها منجر می‌شود و اثر مثبتی بر گسترش ارتباط سالم بین زوج‌ها و صمیمیت آنان می‌گذارد.

خود افشایی<sup>۱</sup> یا بیان احساسات، نگرش‌ها و تجربیات درونی خود نیز یکی دیگر از راه‌های مهم ایجاد صمیمیت در روابط عاشقانه است (Sinclair & Dowdy, 2005). خود افشایی مکرر در روابط زوج‌ها منجر به افزایش رضایت زناشویی (Laurenceau, 2005)، ثبات رابطه (Marshall, 2008)، احساس عشق و تعهد (Sprecher & Hendrick, 2004) و کاهش استرس (Ditzen et al., 2008) منجر می‌شود.

شواهد تجربی، ارتباط متقابل بین خودافشایی، صمیمیت و رضایت از رابطه را تأیید می‌کنند (Reagan, 2011). زوج‌ها با خودافشایی بالا احساس نزدیکی و صمیمیت و رضایت بیشتری را ابراز می‌کنند (Byers & Wang, 2004; Greene et al., 2006). لورنسو و کلینمن (Laurenceau & Kleinman, 2006) نیز در بررسی صمیمیت، خودافشایی و کیفیت رابطه را به عنوان دو عامل مهم مرتبط با صمیمیت بیان می‌کنند. خودافشایی از یک رابطه به رابطه دیگر متفاوت است و کیفیت روابط به گذشت زمان بستگی دارد.

<sup>1</sup> self-disclosure

روابط ساختاری عوامل مؤثر بر صمیمیت زناشویی است.

### روش پژوهش

در مطالعه حاضر از رویکرد کمی استفاده شد. هدف پژوهش توسعه‌ای و روش آن توصیفی-همبستگی از نوع تحلیل مسیر است. هدف آن آزمودن مدل نقش واسطه‌ای اعتماد در رابطه بین مدلی خودافشایی با صمیمیت زناشویی بود. جامعه آماری پژوهش حاضر شامل کلیه زوج‌های شرکت‌کننده در کارگاه‌های دوران عقد معاونت اجتماعی دادگستری و وزارت ورزش و جوانان شهرکرد در بازه زمانی تابستان ۹۹ بودند. گفتنی است که شرکت زوجین در این دوره‌ها به صورت داوطلبانه بود. درباره حجم نمونه مدل‌یابی معادلات ساختاری، توافق نهایی وجود ندارد؛ اما بسیاری از پژوهشگران حداقل حجم نمونه لازم را ۲۰۰ نفر اعلام کرده‌اند (Habibi & Adanvar, 2017)؛ بنابراین، با توجه به روش مدل‌یابی معادلات ساختاری در پژوهش حاضر ۲۰۰ زوج (مجموع ۴۰۰ نفر؛ شامل ۲۰۰ مرد و ۲۰۰ زن عقد کرده) به عنوان حجم نمونه و با روش نمونه‌گیری دردسترس انتخاب شدند. ملاک‌های ورود و خروج نمونه شامل ازدواج قانونی، مدت دروان عقد کمتر از دو سال، دارای تحصیلات حداقل سیکل، نداشتن روابط فرازناشویی، نداشتن خشونت خانگی، نداشتن تصمیم به طلاق، مصرف نکردن مواد مخدر و داروهای روان‌پزشکی بود. همچنین، اصول اخلاقی پژوهش از جمله رازداری و حفظ اطلاعات شخصی برای شرکت‌کنندگان شرح داده شد. میانگین سنی (انحراف معیار) مردان ۲۹/۲۸ (۵/۲۷) و زنان ۲۵/۶۶ (۵/۴۰) بود. میانگین دوران عقد شرکت‌کنندگان ۱۱/۲۸ ماه و حداقل دوران عقد ۱ ماه و حداکثر آن ۲۴ ماه بود. شرکت‌کنندگان از نظر تحصیلات در سطح کارشناسی بیشترین درصد را داشتند (۳۲ درصد).

شکل‌گیری روابط، برخورد با چالش‌ها و تفاوت‌ها و... بر رفتارها و کارکردهای بعدی زوج‌ها اثر می‌گذارد و می‌تواند زوج‌ها و خانواده‌های آنان را تحت تأثیر مثبت و منفی قرار دهد. تجربه دوران عقد، تجربه‌ای مفید و سازنده است تا دختر و پسر بتوانند آشنایی خود را عمیق‌تر کنند و برای زندگی مشترک آمادگی پیدا کنند؛ بنابراین، چنانچه این دوران، دوران پرتنش باشد یا از کارکردهای مفید آن غفلت شود، همسران در زندگی مشترک خود دچار مشکلات و تنش‌هایی خواهند شد (Razavi et al., 2019).

بنابراین، با توجه به مبانی و پیشینه پژوهشی که در بالا ذکر شد، عشق و صمیمیت عامل کلیدی در حفظ روابط زناشویی است. از آنجاکه به‌باور کارشناسان، در سال‌های اخیر آمار طلاق در دوران عقد در حال افزایش است، بهبود صمیمیت زناشویی و در نتیجه کشف و توجه به متغیرها و عوامل تأثیرگذار آن می‌تواند در پیشگیری از طلاق و تعارضات زناشویی نقش بسزایی ایفا کند. همچنین، نتایج بررسی‌ها نشان می‌دهد زوج‌ها در جامعه امروزی برای برقراری و حفظ روابط صمیمی با مشکلات شدید و فراگیری مواجهند که در نهایت ممکن است به جدایی و طلاق منجر شود. با توجه به ارتباط صمیمیت زناشویی با رضایتمندی زناشویی و تقاضای جامعه برای حفظ ازدواج در دوران عقد و استمرار آن، می‌توان نیاز جامعه به مداخلات و آموزش‌های تخصصی در زمینه بهبود صمیمیت زوج‌ها را احساس کرد. همچنین، رفع خلأهای موجود در برنامه‌های غنی‌سازی روابط زوج‌ها که اکثراً برگرفته از رویکردها و فرهنگ غربی هستند، ضروری است؛ بنابراین، لزوم بررسی و کشف ساختار عاملی صمیمیت زناشویی و عوامل مرتبط با آن احساس می‌شود تا زیربنای نظری این مشکلات شناسایی و به تبع آن، مداخله‌های مناسبی نیز تدوین شود. پس هدف پژوهش حاضر ارزیابی روابط زوج‌ها در دوران عقد و الگوی



## ابزارهای پژوهش

### پرسشنامه صمیمیت زوجها

برای بررسی صمیمیت زناشویی، از پرسشنامه صمیمیت زوجها استفاده شد. این پرسشنامه ۸۵ سؤال دارد که اولیاء و همکاران (Olia et al., 2006) آن را ساخته‌اند و دارای طیف لیکرت همیشه، گاهی اوقات، به‌ندرت و اصلاً است و ۹ بُعد دارد که به‌ترتیب شامل صمیمیت عاطفی (۱۱ گویه: سؤالات ۱ تا ۱۱)، صمیمیت عقلانی (۸ گویه: سؤالات ۱۲ تا ۱۹)، صمیمیت بدنی (۶ گویه: سؤالات ۲۰ تا ۲۵)، صمیمیت اجتماعی-تفریحی (۸ گویه: سؤالات ۲۶ تا ۳۳)، صمیمیت ارتباطی (۱۱ گویه: سؤالات ۳۴ تا ۴۴)، صمیمیت معنوی (۹ گویه: سؤالات ۴۵ تا ۵۳)، صمیمیت روان‌شناختی (۹ گویه: سؤالات ۵۴ تا ۶۲)، صمیمیت جنسی (۸ گویه: سؤالات ۶۳ تا ۷۰) و صمیمیت کلی (۱۵ گویه: سؤالات ۷۱ تا ۸۵) است. نمره فرد از طریق جمع نمرات گزینه‌ها به دست می‌آید. سؤالات ۱، ۸، ۱۰، ۲۲، ۲۳، ۲۴، ۲۸، ۳۲، ۳۳، ۳۵، ۳۷، ۳۹، ۴۳، ۴۶، ۴۷، ۵۱، ۵۲، ۵۴، ۵۹، ۶۰، ۶۱، ۶۲، ۷۱، ۷۲، ۷۳، ۷۴، ۷۵ معکوس نمره می‌گیرند و سایر گزینه‌ها مستقیم نمره‌گذاری می‌شوند. حداقل نمره ۸۵ و حداکثر ۳۴۰ است. هرچه فرد نمره بیشتری کسب کند، نشان‌دهنده صمیمیت زناشویی بیشتر است.

به‌منظور تعیین روایی محتوایی از نظر ۵ نفر از متخصصان مشاوره دانشکده روان‌شناسی دانشگاه اصفهان استفاده شده است و برای تعیین روایی سؤالات از روش همبستگی هر سؤال با نمره کل آزمون استفاده شده است. سؤالاتی که ضریب همبستگی آنها با نمره کل معنادار نبوده و نیز سؤالاتی که در سطح ۰/۰۵ معنادار بودند، حذف شدند و ۸۵ سؤال که در سطح حداقل ۰/۰۱ با نمره کل همبستگی داشته‌اند، انتخاب شدند. به‌منظور بررسی هم‌زمان پرسشنامه صمیمیت

زناشویی از مقیاس صمیمیت تامپسون و واکر استفاده شده است. نتایج نشان داده که همبستگی بین آزمون صمیمیت زناشویی و مقیاس تامپسون و واکر برابر ۰/۹۲ بوده است که در سطح ۰/۰۱ معنادار است ( $p < ۰/۰۱$ )،  $r = ۰/۹۲$ . برای تعیین پایایی آن از آلفای کرونباخ استفاده شده است که آلفای کرونباخ کل آزمون ۹۸/۵۸ محاسبه شده است (Olia et al., 2006). در پژوهش خانجانی و شکی و همکاران (Khanjani, vashki et al., 2016) نیز ضریب آلفای کرونباخ پرسشنامه ۰/۸۱ گزارش شد.

### مقیاس همدلی زناشویی پایه بزرگسالان

مقیاس همدلی یک مقیاس ۲۰ گویه‌ای است که جولیف و فارینگتون (Joliffe & Farrington, 2006) آن را تهیه کرده‌اند و سؤالات دارای طیف لیکرت ۵ گزینه‌ای (۱=کاملاً مخالفم تا ۵=کاملاً موافقم) هستند. در این مقیاس ۷ سؤال به‌صورت معکوس نمره‌گذاری می‌شوند. دامنه نمرات این مقیاس بین ۰ تا ۱۰۰ است. نمره پایین نشانه همدلی پایین و نمره بالا نشانه همدلی بالا است. این مقیاس دو خرده‌مقیاس همدلی شناختی (شامل سؤالات ۳، ۶، ۹، ۱۰، ۱۲، ۱۴، ۱۶، ۱۹ و ۲۰) و همدلی عاطفی (سؤالات ۱، ۲، ۴، ۵، ۷، ۸، ۱۱، ۱۳، ۱۵، ۱۷ و ۱۸) دارد (به نقل از Karimi Vardanjani, 2016).

کری و همکاران (Carré et al., 2013) ضریب پایایی آلفای کرونباخ را برای همدلی عاطفی ۰/۸۴ و برای همدلی شناختی ۰/۷۱ گزارش کردند و ضریب پایایی بازآزمایی با فاصله ۷ هفته برای همدلی عاطفی ( $r = ۰/۷۹$ ) و همدلی شناختی ( $r = ۰/۶۱$ ) بود. در پژوهش کاظمی (Kazemi, 2017) ضریب آلفای کرونباخ این مقیاس ۰/۸۰ و در عامل‌های همدلی عاطفی ۰/۶۷ و همدلی شناختی ۰/۷۱ گزارش شد که نشان‌دهنده قابل قبول بودن این ابزار در جامعه ایرانی است. همچنین، کاظمی (۱۳۹۶) ضریب روایی هم‌گرایی آن را با مقیاس

زوج بالینی ارجاع داده شده به علت اختلال زناشویی و ۲۸ زوج غیر بالینی بودند. آنها ضرایب آلفای کرونباخ کل پرسشنامه را ۰/۹۱ و برای خرده‌مقیاس‌های عدم تعادل ۰/۶۸، پول ۰/۸۵، رابطه ۰/۹۱ و مسائل جنسی ۰/۹۲ گزارش کردند. در پژوهش زهیری (Zahiri, 2011) نتایج آلفای کرونباخ برای کل ۰/۸۲، رابطه ۰/۷۱، مسائل جنسی ۰/۸۳، پول ۰/۶۹ و عدم تعادل ۰/۱۰ بود. همچنین، زهیری (Zahiri, 2011) برای بررسی روایی همگرایی آن از مقیاس خودافشایی عاطفی زوج‌ها<sup>۲</sup> (Vita, 1998) استفاده کرد که نتایج نشان داد ضریب روایی هم‌زمان پرسشنامه خودافشایی زناشویی با مقیاس خودافشایی عاطفی ۰/۵۶ به دست آمده است.

#### پرسشنامه ارزیابی میزان اعتماد زوج‌ها

این پرسشنامه را گاتمن (Gottman, 2015) به عنوان ابزاری برای بررسی میزان اعتماد زوج‌ها به یکدیگر تدوین کرد. این پرسشنامه ۴۲ سؤال دارد و به صورت لیکرت ۵ گزینۀ ای (کاملاً موافقم تا کاملاً مخالفم) نمره گذاری می‌شود. در بررسی پایایی مقیاس همبستگی هر عبارت با نمره کل، آلفای کرونباخ و ضریب دونیمه کردن بررسی شد که این ضرایب ۰/۹۳، ۰/۹۶ و ۰/۹۴ به دست آمد که نشان‌دهنده پایایی قابل قبول و مطلوب ابزار است. همچنین، در بررسی همبستگی با مقیاس ادراک کیفیت رابطه، نتایج حاکی از همبستگی مثبت و معنادار ۰/۷۸ و با مقیاس صمیمیت نیز ۰/۷۸ بود که نشان‌دهنده روایی همگرایی بالای مقیاس است (Gottman et al., 2015). ضریب آلفای کرونباخ پرسشنامه در پژوهش شیردل و همکاران (Shirdel et al., 2016) به دست آمد که ضریب آلفای کرونباخ مانند بررسی‌های پیشین حاکی از روایی قابل قبول پرسشنامه است.

صفت همدلی باتسون بر روی ۶۲ نفر ۰/۷۵ و در عامل همدلی عاطفی ۰/۶۶ و همدلی شناختی ۰/۶۸ گزارش کردند.

#### پرسشنامه خودافشایی زناشویی (MSDQ)

پرسشنامه خودافشایی زناشویی را وارینگ و همکاران (Waring et al., 1998) به عنوان پرسشنامه خودگزارشی با سؤالات صحیح و غلط تدوین کرده‌اند که مؤلفه‌های اصلی خودافشایی زناشویی را اندازه‌گیری می‌کند. این پرسشنامه ۴۰ سؤال و چهار خرده‌مقیاس ۱۰ سؤالی دارد که عبارت‌اند از: ۱. رابطه: بیانگر افشاسازی افکار و احساساتی است که به طور مستقیم به رابطه بین همسران، مربوط است (سؤال‌های ۲۵، ۳۳ و ۳۷ به صورت مثبت و سؤال‌های ۱، ۵، ۹، ۱۳، ۱۷، ۲۱ و ۲۹ به صورت منفی نمره گذاری می‌شوند)؛ ۲. مسائل جنسی: بیانگر افشاسازی افکار و احساس‌های مربوط به مسائل جنسی است (سؤال‌های ۶، ۱۰، ۱۴، ۳۰، ۳۴ و ۳۸ به صورت مثبت و سؤال‌های ۲، ۱۸، ۲۲ و ۲۶ به صورت منفی نمره گذاری می‌شوند)؛ ۳. پول: بیانگر افشاسازی اطلاعاتی است که به طور مستقیم مربوط به مسائل مالی می‌شود (سؤال‌های ۳، ۷، ۱۱، ۱۵، ۱۹، ۲۳، ۲۷، ۳۱، ۳۵ و ۳۹ به صورت مثبت نمره گذاری می‌شوند)؛ ۴. عدم تعادل: بیانگر افشاسازی یک طرفه در رابطه زناشویی است و زمانی رخ می‌دهد که یکی از همسران در افشاسازی بر همسر دیگر غلبه کند (سؤال‌های ۴، ۸، ۱۲، ۱۶، ۲۴، ۲۸، ۳۲، ۳۶ و ۴۰ به صورت مثبت و سؤال ۲۰ به صورت معکوس نمره گذاری می‌شود). دامنه نمرات آن ۰ تا ۴۰ است. نمرات بالا نشان‌دهنده خودافشایی بالا و نمرات پایین، خودافشایی پایین است.

وارینگ و همکاران (Waring et al., 1998) این پرسشنامه را بر روی ۶۰ زوج اجرا کردند که شامل ۳۲

<sup>2</sup> affective self- disclosure scale couples

<sup>1</sup> Batson

## روش اجرای پژوهش

پژوهش ابتدا در کمیته اخلاق زیست پزشکی دانشگاه فردوسی مشهد به شماره IR.U.M.REC.1399.052 تصویب شد. سپس با مراجعه به سازمان ورزش و جوانان شهر کرد و با کسب مجوزهای لازم، پرسشنامه‌های پژوهش بین زوج‌های شرکت کننده در کارگاه‌های دوران عقد معاونت اجتماعی دادگستری و وزارت ورزش و جوانان شهر کرد در بازه زمانی تابستان ۹۹ به صورت الکترونیکی پخش شد. قبل از تکمیل پرسشنامه‌ها هدف پژوهش، رازداری و... شرح داده شد. سپس بعد از جمع‌آوری داده‌ها (۲۰۰ زوج) نتایج بررسی و تجزیه و تحلیل شد. داده‌های گردآوری شده، با استفاده

از نرم‌افزار تحلیل آماری SPSS\_21 بررسی شد. ابتدا برای نشان دادن اطلاعاتی مانند ویژگی‌های جمعیت‌شناختی از آمار توصیفی (فراوانی، درصد فراوانی، میانگین و انحراف استاندارد) استفاده شد و برای بررسی داده‌ها ضریب همبستگی پیرسون و تحلیل مسیر به کار برده شد و به وسیله نرم‌افزار لیزرل، تجزیه و تحلیل شد.

## یافته‌های پژوهش

در این قسمت، یافته‌های پژوهش گزارش می‌شود. ابتدا میانگین و انحراف معیار متغیرهای پژوهش در جدول ۱، گزارش شده است.

جدول ۱: میانگین و انحراف معیار متغیرهای پژوهش

متغیر	ابعاد	میانگین	انحراف معیار	حداقل	حداکثر	چولگی	کشیدگی
صمیمیت زناشویی	عاطفی	۲۹/۹۱	۷/۳۵	۱۱	۴۴	-۰/۴۳	-۰/۴۱
	عقلانی	۲۶/۲۰	۵/۰۴	۹	۳۲	-۰/۹۹	۰/۶۹
	بدنی	۱۴/۶۶	۳/۴۹	۶	۲۴	-۰/۰۹	-۰/۴۷
	اجتماعی-تفریحی	۲۱/۴۲	۴/۹۴	۸	۳۲	-۰/۳۰	-۰/۶۲
	ارتباطی	۳۰/۰۶	۶/۸۷	۱۲	۴۴	-۰/۳۳	-۰/۵۷
	معنوی	۲۴/۶۷	۵/۸۸	۹	۳۶	-۰/۳۲	-۰/۴۹
	روان‌شناختی	۲۱/۴۴	۵/۵۰	۹	۳۴	۰/۱۱	-۰/۶۷
	جنسی	۲۶/۱۲	۵/۲۳	۸	۳۲	-۱/۰۵	۰/۴۷
	کلی	۴۱/۰۳	۹/۸۷	۱۶	۶۰	-۰/۳۵	-۰/۵۵
	نمره کل	۲۳۵/۴۹	۳۹/۷۷	۹۸	۳۲۴	-۰/۶۲	۰/۳۲
همدلی زناشویی	همدلی شناختی	۲۹/۷۷	۶/۳۱	۱۰	۴۴	-۰/۲۴	-۰/۱۲
	همدلی عاطفی	۳۳/۵۸	۸/۹۲	۱۱	۵۴	-۰/۰۹	-۰/۴۹
	نمره کل	۶۳/۳۸	۱۳/۱۹	۲۷	۹۸	-۰/۰۷	-۰/۳۰
خودافشایی زناشویی	رابطه	۵/۶۴	۳/۳۸	۰	۱۰	-۰/۲۷	-۱/۲۷
	جنسی	۵/۹۰	۳/۴۹	۰	۱۰	-۰/۴۴	-۱/۲۱
	پول	۶/۲۳	۳/۳۹	۰	۱۰	-۰/۴۶	-۱/۱۴
	عدم تعادل	۵/۹۵	۳/۶۱	۰	۱۰	-۰/۴۲	-۱/۳۴
	نمره کل	۲۳/۷۲	۱۰/۴۹	۰	۴۰	-۰/۴۱	-۰/۸۳
	اعتماد زناشویی	_____	۲۸/۶۵	۴۷	۲۰۴	-۰/۶۰	-۰/۱۲

در جدول ۲ نتایج ماتریس همبستگی بین متغیرهای پژوهش ارائه شده است.

در بررسی چولگی و کشیدگی متغیرهای پژوهش نتایج نشان داد تمامی متغیرها در محدوده مطلوب چولگی و کشیدگی (۲- تا ۲+) قرار دارند. در ادامه،

جدول ۲: ماتریس همبستگی همدلی زناشویی، خودافشایی زناشویی و اعتماد با صمیمیت زناشویی

متغیر	همدلی شناختی	همدلی عاطفی	نمره کل همدلی	خودافشایی رابطه	خودافشایی جنسی	خودافشایی پول	خودافشایی عدم تعادل	نمره کل خودافشایی	اعتماد
صمیمیت عاطفی	۰/۵۳**	۰/۴۴**	۰/۵۵**	۰/۵۶**	۰/۳۱**	۰/۴۷**	۰/۳۵**	۰/۵۴**	۰/۵۳**
صمیمیت عقلانی	۰/۵۲**	۰/۴۲**	۰/۵۳**	۰/۴۹**	۰/۳۴**	۰/۴۷**	۰/۳۶**	۰/۵۳**	۰/۵۲**
صمیمیت بدنی	۰/۵۲**	۰/۴۴**	۰/۵۵**	۰/۵۸**	۰/۲۷**	۰/۴۳**	۰/۳۶**	۰/۵۴**	۰/۵۳**
صمیمیت اجتماعی-تفریحی	۰/۵۳**	۰/۵۱**	۰/۶۰**	۰/۵۱**	۰/۳۸**	۰/۴۹**	۰/۴۰**	۰/۵۹**	۰/۵۴**
صمیمیت ارتباطی	۰/۵۹**	۰/۴۵**	۰/۵۹**	۰/۵۷**	۰/۳۹**	۰/۴۸**	۰/۴۲**	۰/۶۰**	۰/۵۷**
صمیمیت معنوی	۰/۵۶**	۰/۴۸**	۰/۵۹**	۰/۶۲**	۰/۲۸**	۰/۵۰**	۰/۴۳**	۰/۶۰**	۰/۵۸**
صمیمیت روان‌شناختی	۰/۵۱**	۰/۴۴**	۰/۵۴**	۰/۵۳**	۰/۳۲**	۰/۴۸**	۰/۴۰**	۰/۵۸**	۰/۵۷**
صمیمیت جنسی	۰/۴۷**	۰/۴۹**	۰/۵۶**	۰/۴۸**	۰/۲۹**	۰/۴۵**	۰/۳۹**	۰/۵۴**	۰/۵۲**
صمیمیت کلی	۰/۶۰**	۰/۵۰**	۰/۶۳**	۰/۵۷**	۰/۴۱**	۰/۵۲**	۰/۴۴**	۰/۶۴**	۰/۵۹**
نمره کل صمیمیت	۰/۷۴**	۰/۶۴**	۰/۷۹**	۰/۷۴**	۰/۴۷**	۰/۶۴**	۰/۵۵**	۰/۷۹**	۰/۷۶**

\*\* $p < 0.01$

در نرم‌افزار لیزرل شاهد این بودیم که کلیه روابط علی بررسی شده دارای مقدار آماره آزمون بزرگ‌تر از ۱/۹۶ بوده و این تأثیرگذاری تأیید شده است. نتایج مربوط به نیکویی برازش مدل برازش داده شده نشان داد که شاخص‌های نیکویی برازش GFI و AGFI در این مدل بزرگ‌تر از مقدار قراردادی ۰/۰۸ برآورد شده است که نشان از توان بالای مدل در تبیین ارتباط بین متغیرهای مزبور دارد. همچنین، شاخص‌های RMR و RMSEA که مربوط به مقدار خطای مدل مربوطه در پیش‌بینی مقادیر صحیح مشاهدات است، باید کمتر از ۰/۰۸ باشد که در مدل ۰/۰۶ به دست آمد. همچنین، نسبت  $df\chi^2$  کمتر از ۳ به دست آمده که بیانگر نیکویی برازش مدل است؛ در نتیجه، نتایج مدل قابل‌استناد و معتبر است و مدل به نیکویی برازش یافته است؛ بنابراین، الگوی ارائه شده از اعتبار قابل‌قبولی برخوردار است. نمودار

بر اساس جدول ۲، بین نمره کل صمیمیت با همدلی شناختی ( $r = 0.74$ ,  $p < 0.01$ )، همدلی عاطفی ( $r = 0.64$ )،  $r < 0.01$  و نمره کل همدلی ( $r = 0.79$ ,  $p < 0.01$ ) همبستگی مثبت و معناداری وجود دارد. بین نمره کل صمیمیت با خودافشایی رابطه ( $r = 0.74$ ,  $p < 0.01$ )، خودافشایی جنسی ( $r = 0.47$ ,  $p < 0.01$ )، خودافشایی عدم تعادل ( $r = 0.64$ ,  $p < 0.01$ ) و نمره کل خودافشایی ( $r = 0.55$ )،  $r < 0.01$  همبستگی مثبت و معناداری وجود دارد. بین نمره کل صمیمیت با اعتماد ( $r = 0.76$ ,  $p < 0.01$ ) همبستگی مثبت و معناداری وجود دارد.

در ادامه، به منظور بررسی مدل از مدل معادلات ساختاری در نرم‌افزار لیزرل استفاده شد. به این منظور، از قابلیت تحلیل مسیر در این نرم‌افزار بهره گرفته شد. باتوجه به نتایج به دست آمده از مدل معادلات ساختاری

مدل معادلات ساختاری آزمون شده برای حالت تخمینی استاندارد و برای حالت معناداری در شکل ۱ نشان داده شده است.

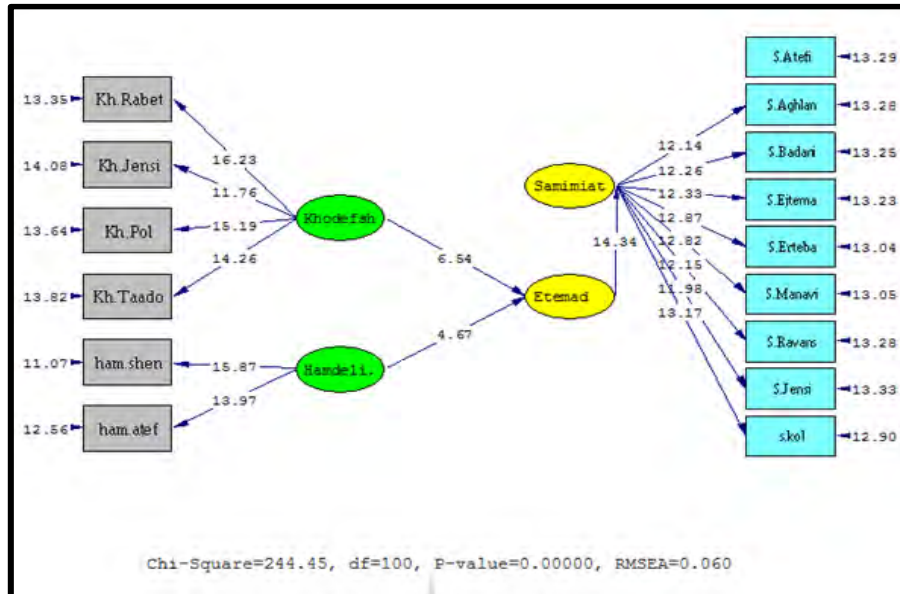

شکل ۱: نمودار مدل معادلات ساختاری آزمون شده در حالت معناداری

جدول ۳ ضرایب تأثیر در کنار آماره آزمون و سطح معناداری را نشان می‌دهد.

جدول ۳: برآورد ضرایب مدل معادلات ساختاری برای اثرات مستقیم

مستقل	وابسته	ضریب	خطای برآورد	آماره آزمون	معنی داری	وضعیت
همدلی زناشویی ←	اعتماد زناشویی	۰/۴۰	۰/۰۹	۴/۶۷	۰/۰۴۴	تأیید
خودافشایی ←	اعتماد زناشویی	۰/۵۸	۰/۰۹	۶/۵۴	۰/۰۰۱	تأیید
اعتماد زناشویی ←	صمیمیت	۰/۹۷	۰/۰۷	۱۴/۳۴	۰/۰۰۱	تأیید

بر اساس نتایج جدول ۳ مقدار آماره آزمون تأثیر همدلی بر اعتماد، تأثیر خودافشایی بر اعتماد و تأثیر اعتماد بر صمیمیت بزرگ‌تر از مقدار بحرانی ۱/۹۶ است و سطح معناداری نیز کمتر از ۰/۰۵ است؛ بنابراین، این تأثیرگذاری تأیید می‌شود. در ادامه، به منظور بررسی نقش میانجی از آزمون سوبل استفاده شده است. نتایج آزمون مربوطه در جدول ۴ نشان داده شده است.

جدول ۴: نتایج حاصل از آزمون سوبل برای اثرات میانجی

مستقل	میانجی	وابسته	تأثیر ۱	تأثیر ۲	خطای ۱	خطای ۲	آماره Z	معناداری
همدلی	اعتماد	صمیمیت	۰/۴۰	۰/۹۷	۰/۰۹	۰/۰۷	۴/۲۳۲	۰/۰۰۱
خودافشایی	اعتماد	صمیمیت	۰/۵۸	۰/۹۷	۰/۰۹	۰/۰۷	۵/۸۴۳	۰/۰۰۱

بر اساس نتیجه به دست آمده در جدول ۴، مقدار Z-value نقش میانجی اعتماد در رابطه همدلی و صمیمیت و همچنین خودافشایی و صمیمیت بزرگ‌تر از ۱/۹۶ است و سطح معناداری کوچک‌تر از ۰/۰۵ است که بر این اساس، همدلی و خودافشایی با نقش واسطه‌ای اعتماد می‌توانند صمیمیت زناشویی را پیش‌بینی کند.

## بحث و نتیجه‌گیری

پژوهش حاضر با هدف بررسی روابط زوج‌ها در دوران عقد ارزیابی الگوی ساختاری عوامل مؤثر بر صمیمیت زناشویی صورت گرفت. نتایج نشان داد بین همدلی و مؤلفه‌های آن، خودافشایی و مؤلفه‌های آن و اعتماد با صمیمیت زناشویی رابطه معنادار و مثبتی وجود دارد. همچنین، در بررسی مدل‌یابی متغیرهای پژوهش با صمیمیت زناشویی نتایج بیانگر آن بود که همدلی و خودافشایی با واسطه‌گری اعتماد قادر به پیش‌بینی صمیمیت زناشویی هستند.

نتایج حاصل در بخش معناداری ارتباط متغیرهای پژوهش با صمیمیت زناشویی با نتایج نادری و همکاران (Naderi et al., 2015)، دیجسترا و همکاران (Dijkstra et al., 2014)، در رابطه با همدلی، با نتایج هندریک (Hendrick, 1981)، میتچل و همکاران (Mitchell, 2008)، لومباردو و وود (Lombardo & Wood, 2009) و در رابطه با خودافشایی و با نتایج موری و همکاران (Murray et al, 2006) در رابطه با اعتماد هم‌سو است.

در رابطه با ارتباط همدلی با صمیمیت می‌توان بیان کرد که همدلی باعث می‌شود زوجین درباره یکدیگر دیدگاهی محبت‌آمیز داشته باشند و به صحبت‌های هم توجه کنند که این امر به افزایش محبت و صمیمیت بین آنها منجر می‌شود، ارزش آنان را در رابطه افزایش می‌دهد و در نتیجه، کیفیت زندگی زوجین بر اثر همدلی و همراهی با یکدیگر بهبود پیدا می‌کند. نادری و همکاران (Naderi et al., 2015) نیز نشان دادند همدلی می‌تواند رضایت زوجین را پیش‌بینی کند و از مؤلفه‌های مؤثر رضایت و صمیمیت زوجین است. همچنین، دیجسترا و همکاران (Dijkstra et al., 2014) اظهار کردند که سطوح بالای ارتباط همدلانه به بهبود ارتباط زوج‌ها منجر می‌شود و اثر مثبتی بر

گسترش ارتباط سالم بین زوج‌ها و صمیمیت آنان می‌گذارد.

هندریک (Hendrick, 1981) خودافشایی را عاملی مهم در رضایت زناشویی اعلام کرد و اظهار کرد که رابطه مثبتی بین خودافشایی و صمیمیت و رضایت زناشویی وجود دارد. میتچل و همکاران (Mitchell, 2008) نشان دادند خودافشایی و همدلی ابعاد تشکیل صمیمیت در بین زوجین هستند. در مردان خودافشایی و همدلی، صمیمت را پیش‌بینی می‌کنند و در زنان خودافشایی و همدلی شریک زندگی، پیش‌بین صمیمیت آنان است.

خودافشایی نقش مهمی در توسعه صمیمیت بین زوجین دارد (Masaviru et al, 2015). با صمیمیت، زوجین اطلاعات زیادی را به اشتراک می‌گذارند (Greene, 2006; Tang et al., 2013). با این حال، خودافشایی ممکن است در برخی از زوج‌ها به تنش منجر شود (Sprecher et al., 2006). مطالعات نشان می‌دهد میزان صمیمیت و همدلی زوج‌ها نقش تعیین‌کننده‌ای در ایجاد تنش یا عدم آن دارد. زمانی که فرد به بیان احساسات و تجربیات درونی خود می‌پردازد، پاسخ‌گویی فرد شنونده به طرف مقابل به ایجاد احساس صمیمیت منجر می‌شود و گوینده به خودافشایی خویش ادامه می‌دهد. حتی ممکن است طرف مقابل برای ایجاد صمیمیت بیشتر به خودافشایی خویش بپردازد و این‌گونه این چرخه خودافشایی به افزایش صمیمیت بین زوج‌ها منجر می‌شود (Nguyen, 2015).

همچنین، لومباردو و وود (Lombardo & wood, 2007) نشان دادند افراد با خودافشایی متوسط بیشترین رضایت را در روابط بین‌فردی خود دارند. همچنین، آنان اظهار کردند که خودافشایی با ثبات در رابطه مرتبط است و افرادی که روابط بین‌فردی باثبات‌تری

دارند، صمیمیت، رضایت زناشویی در آنان از کیفیت بالاتری نیز برخوردار است.

افرادی که اعتماد کمتری به شریک زندگی خود دارند، دچار بحث و درگیری و تعارضات بیشتری هستند و زوج‌هایی که اعتماد نقش اساسی در ارتباط آنان ایفا می‌کند، دارای صمیمیت و عشق بیشتری هستند (Murray et al, 2006). پژوهش‌ها نشان داده‌اند اعتماد روابط دوستانه را به روابط عاشقانه تبدیل می‌کند (Harris et al., 2008).

در تبیین نقش واسطه‌ای اعتماد در پیش‌بینی خودافشایی با صمیمیت زناشویی می‌توان اظهار کرد که خودافشایی یعنی افشای اطلاعات خصوصی و محرمانه که بدون بیان آن، دستیابی به اطلاعات دست‌یافتنی نیست. خودافشایی بخش مهمی از روابط بین‌فردی است و در روابط زوجین نقش مهمی دارد. خودافشایی جریانی تدریجی است و افراد در برخورد با دیگران همان ابتدا به افشای خود نمی‌پردازند. خودافشایی سبب می‌شود زوجین افکار، احساسات، تصورات، علایق و نیازهای خود را برای یکدیگر بیان کنند. افشای خود به تشکیل حس اعتماد و صمیمیت در زوجین منجر می‌شود و با افزایش خودافشایی روابط استحکام می‌یابند. اعتماد ادراکی درباره ویژگی‌های دیگران و تمایل مرتبط با آن برای آسیب‌پذیر شدن در برابر دیگران است (McKnight et al., 2002). در این راستا، می‌توان گفت که مردم بیشتر در مقابل افرادی که دوست دارند، به افشای خود می‌پردازند. در روابط زناشویی زوج‌هایی که چیزهای زیادی را فاش می‌کنند، احتمالاً در مقایسه با کسانی که در یک رابطه بسته میزان کمی از خود را فاش می‌کنند، افشای زیادی دریافت می‌کنند (Tang et al., 2013).

ازسوی دیگر، ارتباط بین خودافشایی و اعتماد یک رابطه دوسویه است. ازسویی تا افراد به یکدیگر اعتماد

نکنند، دست به افشای خود نمی‌زنند و ازسوی دیگر، با خودافشایی اعتماد بین افراد شکل می‌گیرد و با طولانی‌شدن رابطه، موجب شناخت بیشتر زوجین از یکدیگر می‌شود که اعتماد و صمیمیت را نیز افزایش می‌دهد (Khalifian & Barry, 2016). خودافشایی می‌تواند در افزایش قطعیت و اعتماد در رابطه نقش پررنگی داشته باشد. حتی اگر خودافشایی در مقابل طرف مقابل دلهره‌آور باشد، افشای خود می‌تواند به استحکام رابطه منجر می‌شود و فرایند اعتماد و اطمینان‌بخشی را تسهیل می‌کند (Horne & Johnson, 2018). در واقع، زمانی که اعتماد بین افراد شکل می‌گیرد، می‌توان رفتارهای افراد را در برابر خودافشایی پیش‌بینی کرد و به این نتیجه رسید که در برابر خودافشایی ما، به‌جای قضاوت کردن، شنوا و همراه است. همچنین، فوبر و شولی (Foubert & Sholley, 1996) نیز اظهار کردند که اعتماد فردی از بین عوامل شخصیتی بیشترین نقش را در خودافشایی دارد. شلدون و پسچینی (Sheldon & Pecchioni, 2014) نیز در پژوهشی نشان دادند اعتماد بیشترین تأثیر را بر میزان افشای افراد چه در فضای مجازی و چه در روابط چهره‌به‌چهره داشت و افراد در مقابل دوستان و کسانی که به آنان اعتماد بیشتری داشتند، خودافشایی بیشتری داشتند.

پترونو (Petronio, 2002) اظهار کرد که سطوح بالای خودافشایی به اعتماد بیشتر بین افراد منجر می‌شود. هاموندز و همکاران (Hammonds et al., 2020) نیز نشان دادند تأثیر خودافشایی بر اعتماد در روابط راه دور نیز نقش دارد. این یافته نشان می‌دهد افراد در روابط راه دور از خودافشایی به‌عنوان وسیله‌ای برای ایجاد اعتماد در روابط خود و با شریک زندگی‌شان استفاده می‌کنند و نسبت به اینکه منتظر بمانند تا اعتماد در طول زمان ایجاد شود تا افشاگری

شود، رضایت بیشتری در رابطه دارند. به عبارت دیگر، نتایج آنان نشان داد درجات بالای خودافشایی می‌تواند به احساس اعتماد بیشتر در طول دوره‌های جدایی جغرافیایی منجر شود و بار دیگر بر اهمیت افشا بر اعتماد و رضایت در رابطه تأکید کرده است.

بنابراین، می‌توان گفت اعتماد یکی از ویژگی‌های مهم روابط عاشقانه سالم و پایدار است. زوجینی که اعتماد بالایی به طرف مقابل خود دارند، خودافشایی بیشتری دارند. آنان احساس اطمینان دارند که افشای آنان علیه‌شان استفاده نمی‌شود و جزء رازهای بین زوجین باقی می‌ماند، شریک زندگی‌شان همراه و حامی فرد است و در تلاش است با خودافشایی صمیمیت و رضایت بیشتر در رابطه به وجود آید.

در تبیین واسطه‌گری اعتماد در رابطه همدلی با صمیمیت می‌توان مفهوم اصلی همدلی را درک وضعیت روحی یا روانی شخص دیگر دانست که شامل فرایندهای عاطفی و هم فرایندهای شناختی می‌شود (kim, 2017). همدلی به حفظ روابط شخصی منجر می‌شود. زمانی که شرکا به‌طور فعالانه درصدد درک و تقسیم احساسات با یکدیگر هستند، ممکن است در رابطه خود به احساس درک شدن و مهم بودن دست یابند. از این نظر، همدلی برای حفظ پیوندهای نزدیک و تقویت روابط صمیمانه بین شرکا به‌خصوص شرکای عاشقانه در طول زمان امری ضروری است. از سوی دیگر، نداشتن همدلی ممکن است به سوءتفاهم بین افراد منجر شود و حس مهم نبودن به افراد القا شود و چنین برداشتی به آسیب به رابطه منجر شود و درنهایت، رابطه منحل شود (Waldinger, Schulz, Hauser, Allen, & Crowell, 2004).

بنابراین، می‌توان گفت در دنیایی که روزبه‌روز بر گستردگی و سرعت آن افزوده می‌شود، همدلی هر روز مهم‌تر از روز قبل تجلی می‌یابد. توجه کافی به

سایر افراد ممکن است کمی وقت‌گیر باشد. باوجود این، همدل بودن از ارزش بالایی برخوردار است؛ چراکه باعث پدیدآیی ارتباطاتی صحیح‌تر می‌شود. اولین گام در خلق یک جو مشترک، ظهور تعامل‌های همدلی است. به یقین همین امر موجب تشکیل اعتماد می‌شود (Carré, Stefaniak, D'ambrosio, Bensalah, & Besche-Richard, 2008).

از سوی دیگر، اعتماد در پایداری ازدواج نقش بسزایی دارد. هریس و همکاران (Harris et al., 2008) اظهار کردند اعتماد در تبدیل دوستی به روابط عاشقانه نقش مهمی دارد. اعتماد می‌تواند با دردسترس بودن افراد، پاسخ‌گویی، حل تعارض سازنده و ادراک مثبت از آینده رابطه همراه باشد و میزان صمیمیت و همدلی افراد را افزایش دهد؛ بنابراین، می‌توان گفت اعتماد با ایجاد احساس مشترک و اینکه افراد در روابط زناشویی خود مطمئن می‌شوند می‌توانند مشکلات و رنج‌های خود را به یکدیگر بیان کنند و اینکه می‌توانند همراه و همدل هم باشند، سبب می‌شود حس درک شدن و همدلی در زوجین ایجاد شود که همین امر می‌تواند صمیمیت بین آنها را بهبود بخشد.

در پایان، باتوجه به نتایج پژوهش می‌توان بیان کرد که همدلی، خودافشایی و اعتماد از مؤلفه‌های مؤثر در صمیمیت زناشویی هستند. زوجینی که در دوران عقد به سر می‌برند، به دلیل شناخت ناکافی و تعارضات خاص این دوران، ممکن است دچار مشکلات مختلفی در ارتباط با یکدیگر شوند. بررسی مؤلفه‌های اثرگذار بر صمیمیت آنان می‌تواند در بهبود کیفیت روابطشان مهم باشد. نتایج پژوهش نشان داد توجه به همدلی، خودافشایی و اعتماد می‌تواند در بهبود کیفیت صمیمیت و روابط زوجین مؤثر باشد.



آماده‌سازی پیش از ازدواج براساس مدل اولسون و بسته مشاوره پیش از ازدواج بومی بر مشکلات دوران عقد زوجین. *خانواده‌پژوهی*، ۱۵ (۵۸)، ۱۸۱-۱۹۵.

شیردل، م.؛ حسینیان، س.؛ کیمیایی، س.ع.؛ صفاریان، م. ر. (۱۳۹۷). تدوین مدل علی پیش‌بینی پایداری روابط زناشویی در زوج‌های مواجه‌شده با بی‌وفایی. *سلامت اجتماعی*، ۵ (۴)، ۳۷۵-۳۸۵.

فتوگرافی، ش. (۱۳۸۸). *راهنمای دوران نامزدی و عقد*. نشر حدیث راه عشق.

کاظمی، ف. (۱۳۹۶). *بررسی مدل رابطه بین ذهن‌آگاهی و رضایت زناشویی با میانجی‌گری همدلی*. پایان‌نامه کارشناسی ارشد مشاوره خانواده، دانشگاه شهید چمران اهواز.

کریمی وردنجانی، م. (۱۳۹۵). *ارزیابی مدل بین خانواده اصلی و رضایت زناشویی با میانجی‌گری‌های تعهد زناشویی و همدلی زناشویی*. پایان‌نامه کارشناسی ارشد مشاوره خانواده، دانشگاه شهید چمران اهواز.

نادری، ل.؛ مولوی، ح.؛ نوری، ا. (۱۳۹۴). پیش‌بینی رضایت زناشویی زوجین شهر اصفهان براساس همدلی و بخشودن. *دانش و پژوهش در روان‌شناسی کاربردی*، ۱۶ (۴)، ۶۹-۷۵.

## References

- Amato, P. R. (2010). Research on divorce: Continuing trends and new developments. *Journal of marriage and family*, 72(3), 650-666.
- Asano, R. (2011). Intrapersonal and interpersonal processes of salutogenesis model in romantic relationships: A dyadic data approach. *Japanese Journal of Experimental Social Psychology*, 50(2), 158-167.
- Barry, R. A., Lawrence, E., & Langer, A. (2008). Conceptualization and assessment of disengagement in romantic relationships. *Personal Relationships*, 15, 297-315.

در پژوهش حاضر، مانند سایر پژوهش‌ها محدودیت‌هایی وجود داشت. نتایج پژوهش محدود به زوجین که در دوران عقد هستند و در شهر شهرکرد زندگی می‌کنند، بود که در تعمیم نتایج آن به سایر زوجین و فرهنگ‌ها و شهرها باید جانب احتیاط را رعایت کرد. داده‌ها به دلیل محدودیت‌های پاندمی کرونا به صورت آنلاین و از طریق پرسشنامه جمع‌آوری شد که در بررسی نتایج باید به مشکلات خودگزارش‌دهی ابزار پرسشنامه توجه کرد. از جمله پیشنهادها این پژوهش با توجه به تأیید ارتباط همدلی، خودافشایی و اعتماد بر صمیمیت زناشویی، تدوین برنامه‌های آموزشی با ترکیب مؤلفه‌های پژوهش برای افزایش و بهبود روابط زوجین چه در دوران عقد و چه در دوران زندگی مشترک پیشنهاد می‌شود. همچنین، در مشاوره‌های پیش از ازدواج متخصصان امر به همدلی و خودافشایی افراد توجه کنند و به افرادی که همدلی و خودافشایی در روابط خود ندارند، مهارت‌های لازم برای بهبود ارتباطشان در زندگی زناشویی آموزش داده شود.

## منابع

- اولیاء، ن.؛ فاتحی‌زاده، م.؛ بهرامی، ف. (۱۳۸۵). تأثیر آموزش غنی‌سازی زندگی زناشویی بر افزایش صمیمیت زوجین. *خانواده‌پژوهی*، ۲ (۶)، ۱۱۹-۱۳۵.
- خانجانی وشکی، س.؛ شفیع‌آبادی، ع.؛ فرزاد، و.؛ فاتحی‌زاده، م. (۱۳۹۵). مقایسه اثربخشی زوج‌درمانی شناختی-رفتاری و زوج‌درمانی مبتنی بر پذیرش و تعهد بر صمیمیت زناشویی زوجین متعارض شهر اصفهان. *دانش و پژوهش در روان‌شناسی کاربردی*، ۱۷ (۴)، ۳۱-۴۰.
- رضوی، س. ح.؛ جزایری، ر. ا.؛ احمدی، س. ا.؛ اعتمادی، ع. (۱۳۹۸). مقایسه تأثیر برنامه

- Hammonds, J. R., Ribarsky, E., & Soares, G. (2020). Attached and Apart: Attachment Styles and Self-Disclosure in Long-Distance Romantic Relationships. *Journal of Relationships Research* 11, e10, 1–10.
- Harris, P. (2010). Leadership role models earn trust and profits. *Human Resource Management International Digest*.
- Harris, V. W., Bedard, K., Moen, D., & Álvarez-Pérez, P. (2016). The role of friendship, trust, and love in happy German marriages. *Marriage & Family Review*, 52(3), 262-304.
- Harris, V. W., Skogrand, L., & Hatch, D. (2008). Role of friendship, trust, and love in strong Latino marriages. *Marriage & Family Review*, 44(4), 455-488.
- Hendrick, S. S. (1981). Self-disclosure and marital satisfaction. *Journal of Personality and Social Psychology*, 40(6), 1150-1159.
- Holland, K. J. (2015). *The Effects of Spiritual Intimacy on Relational Intimacy and Well-Being*. A Dissertation in Partial Fulfillment of the Requirements for the Degree of Doctor of Public Health in Health Education, Loma Linda University.
- Horne, R. M., & Johnson, M. D. (2018). Gender role attitudes, relationship efficacy, and self-disclosure in intimate relationships. *The Journal of Social Psychology*, 158(1), 37-50.
- Karimi Vardanjani, M. (2015). *Evaluation of the model between the family of origin and marital satisfaction with the mediations of marital commitment and marital empathy*. Master's thesis in family counseling, Shahid Chamran University of Ahvaz. (In Persian)
- Kazemi, F. (2016). *Examining the model of the relationship between mindfulness and marital satisfaction with the mediation of empathy*. Master's thesis in family counseling, Shahid Chamran University of Ahvaz. (In Persian)
- Khalifian, C. E., & Barry, R. A. (2016). Trust, attachment, and mindfulness influence intimacy and disengagement during newlyweds' discussions of relationship transgressions. *Journal of Family Psychology*, 30(5), 592-601.
- Khanjani Vashki, S., Shafieabadi, A., Farzad, V., & Etemadi, A. (2017). A Comparison between the Effectiveness of Cognitive-Behavioral Couple Therapy and Acceptance and Commitment Couple Therapy. *Journal of Family Psychology*, 31(2), 155-165.
- Byers, E. S., & Wang, A. (2004). Understanding sexuality in close relationships from the social exchange perspective. In J. H. Harvey, A. Wenzel, & S. Sprecher (Eds), *Handbook of sexuality in close relationships* (pp. 203-234). Mahway, NJ: Lawrence Erlbaum
- Carre, A., Stefanink, N., D Amrosio, F., Besche-Richard, C., & Besche-Richard, L. (2013). The Basic Empathy Scale in adults (BES-A): Factor structure of a revised form. *Psychological assessment*, 25, 679-691.
- Dandurand, C., & Lafontaine, M. F. (2013). Intimacy and couple satisfaction: The moderating role of romantic attachment. *International Journal of Psychological Studies*, 5(1), 74-83.
- Decety, J., & Jackson, P.L. (2006). A social-neuroscience perspective on empathy. *Current Directions in Psychological Science*, 15(6), 54–58.
- Devoldre, I., Davis, M. H., Verhofstadt, L. L., & Buysse, A. (2010). Empathy and social support provision in couples: Social support and the need to study the underlying processes. *The Journal of psychology*, 144(3), 259-284.
- Dijkstra, P., Barelds, D. P., Groothof, H. A., & Van Bruggen, M. (2014). Empathy in intimate relationships: The role of positive illusions. *Scandinavian Journal of Psychology*, 55, 477–482.
- Ditzen, B., Hoppmann, C., & Klumb, P. (2008). Positive couple interactions and daily cortisol: On the stress-protecting role of intimacy. *Psychosomatic Medicine*, 70, 883-889.
- Fiorello, M. D. (2011). Aspects of intimacy with God in the book of Job. *Journal of Spiritual Formation & Soul Care*, 4(2), 155-184.
- Gottman, J. M. (1994). *Why marriages succeed or fail*: Fireside
- Gottman, J. M., Driver, J., & Tabares, A. (2015). Repair during marital conflict in newlyweds: How couples move from attack–defend to collaboration. *Journal of Family Psychotherapy*. 26(2):85-108.
- Greene, K., Derlega, V., Mathews, A. (2006). Self-disclosure in personal relationships. In Vangelisti, A., Perlman, D., (Eds), *The Cambridge handbook of personal relationships* (pp. 409-427). New York NY: US. Cambridge University Press.

- regulation system in relationships. *Psychological Bulletin*, 132, 641–666
- Naderi, L., Molavi, H., & Nouri, A. (2015). The Prediction of Marital Satisfaction of Couples in Isfahan Based on Empathy and Forgiveness. *Knowledge & Research in Applied Psychology*, 16 (4), 69-75. (In Persian)
- Olia, N., Fatehizadeh, M., & Bahrami, F. (1385). Effect of Enriching Marital Life Education on Spiritual increase of couples, *Journal of Family Studies*, 2 (6), 119-134. (In Persian)
- Perrone-McGovern, K. M., Oliveira-Silva, P., Simon-Dack, S., Lefdahl-Davis, E., Adams, D., McConnell, J., & Goncalves, O. F. (2014). Effects of empathy and conflict resolution strategies on psychophysiological arousal and satisfaction in romantic relationships. *Applied Psychophysiology and Biofeedback*, 39, 19–25
- Petronio, S. (2002). *Boundaries of privacy: Dialectics of disclosure*. New York: State University of New York.
- Photography, Sh. (2009). *Guide to engagement and marriage*, Hadis rah eshgh. (In Persian)
- Razavi, S. H., Jazayeri, R. S., Ahmadi, S. A., & Etemadi, O. (2018). Comparing the Effectiveness of Premarital Prepare counseling based on Olson model and native premarital counseling package on Problems of Couples in Engagement Period. *Journal of Family Research*, 15(2), 181-195. (In Persian)
- Reagan, P. (2011). *Close Relationships*: Routledge.
- Richards, J. M., Butler, E. A., & Gross, J. J. (2003). Emotion regulation in romantic relationships: The cognitive consequences of concealing feelings. *Journal of Social and Personal Relationships*, 20(5), 599-620.
- Roberts, L. J., & Greenberg, D. R. (2002). Observational 'windows' to intimacy processes in marriage. In P. Noller & J. A. Feeney (Eds.), *Understanding marriage: Developments in the study of couple interaction* (pp. 118–149). New York, NY: Cambridge University Press.
- Schmidt, C. D., & Gelhert, N. C. (2017). Couples therapy and empathy: An evaluation of the impact of imago relationship therapy on partner empathy levels. *The Family Journal*, 25(1), 23-30.
- Therapy on Conflicting Couples Marital Intimacy in Isfahan. *Knowledge & Research in Applied Psychology*, 17(4), 31-40. (In Persian)
- Kim, H. (2017). *Empathy in the early childhood classroom: Exploring teachers' perceptions, understanding and practices*, A Dissertation Presented in Partial Fulfillment of the Requirements for the Degree Doctor of Philosophy (psychology).in the Indiana University.
- Laurenceau, J. P., Barrett, L. F., & Rovine, M. J. (2005). The interpersonal process model of intimacy in marriage: A daily-diary and multilevel modeling approach. *Journal of family psychology*, 19(2), 314-323
- Laurenceau, J-P., & Kleinman, B. (2006). Intimacy in personal relationships. In D. Perlman and A. Vangelisti (Eds.), *Cambridge handbook of personal relationships* (P.637-653): Cambridge University Press.
- Lombardo, J. P., & Wood, D. R. (2007). Satisfaction with interpersonal relations as a function of self-disclosure. *Journal of Psychology*, 102, 21-26.
- Markman, H. J., Stanley, S. M., & Blumberg, S. L. (2001). *Fighting for your marriage: Positive steps for preventing divorce and preserving a lasting love*. Jossey-Bass.
- Marshall, T. C. (2008). Cultural differences in intimacy: The influence of gender-role ideology and individualism—collectivism. *Journal of Social and Personal Relationships*, 25(1), 143-168.
- Masaviru, M., Rose, M., Peter, M. (2015). The Influence of Self-Disclosure on the use of Contraceptives among Couples in Changanwe Constituency, Mombasa County. *New Media and Mass Communication*, 40, 76-86.
- McKnight, D., V. Choudhury, and C. Kacmar. (2002). The impact of initial consumer trust on intentions to transact with a web site: a trust building model. *The Journal of Strategic Information Systems*, 11 (3), 297-323.
- Mitchell, A., Castellani, M. A., Herrington, L. R., Josheph, J., Doss, D. B., & Snyder, K. D. (2008). Predictor of intimacy in couples' discussions of relationship injuries: An observational study. *Journal of Family Psychology*, 22(1), 21-29.
- Murray, S. L., Holmes, J. G., & Collins, N. L. (2006). Optimizing assurance: The risk

- Tang, N., Bensman, L., & Hatfield, E. (2013). Culture and Sexual Self-Disclosure in Intimate Relationships. *Interpersona Journal*, 7(2), 227-24 Retrieved from <http://creativecommons.org/licence/by/3.0>
- TenHouten, W. D. (2006). *A general theory of emotions and social life*. Routledge.
- Theiss, J. A., & Solomon, D. H. (2006). A relational turbulence model of communication about irritations in romantic relationships. *Communication Research*, 33, 391-418.
- Waldinger, R. J., Schulz, M. S., Hauser, S. T., Allen, J. P., & Crowell, J. A. (2004). Reading Others' Emotions: The Role of Intuitive Judgments in Predicting Marital Satisfaction, Quality, and Stability. *Journal of Family Psychology*, 18(1), 58-71.
- Waring, E.M., Holden, R. R., & Wesly, S. (1998). Development the Marital Selfdisclosure Questionnaire. *Journal of clinical Psychology*. 54(6), 818-824
- Whitson, S., & El-Sheikh, M. (2003). Marital conflict and health: Processes and protective factors. *Aggression and Violent Behavior*, 8(3), 283-312.
- Sheldon, P., & Pecchioni, L. (2014). Comparing relationships among self-disclosure, social attraction, predictability and trust in exclusive Facebook and exclusive face-to-face relationships. *American Communication Journal*, 16(2), 1-14.
- Shirdel, M., Hosseinian, S., Kimiaei, S.-A., & Safarian-Toosi, M. (2018). Developing a Causal Model to Predict the Stability of Marital Relationship in Couples who are faced with Unfaithfulness. *Salamat-I IJTIMĀĪ (Community Health)*, 5(4), 375-385. (In Persian)
- Sinclair, V. G., & Dowdy, S. W. (2005). Development and validation of the Emotional Intimacy Scale. *Journal of Nursing Measurement*, 13(3), 193-206.
- Sousa, A. D., McDonald, S., Rushby, J. L. S., Dimoska, A., & James, C. (2010). Understanding deficits in empathy after traumatic brain injury: The role of affective responsivity. *Cortex*, 47(5): 526-535.
- Sprecher, S., & Hendrick, S. S. (2004). Self-disclosure in intimate relationships: Associations with individual and relationship characteristics over time. *Journal of Social and Clinical Psychology*, 23(6), 857-877.