

تأثیر سرمایه‌های اجتماعی، فرهنگی و اقتصادی بر ساختار توزیع قدرت در خانواده

^۱ رقیه ولایتی

^۲ داود ابراهیم‌پور

^۳ محمداقبر علیزاده اقدم

^۴ محمد عباسزاده

تاریخ وصول: ۱۳۹۹/۱۲/۱۴

تاریخ پذیرش: ۱۴۰۰/۰۶/۰۶

چکیده

هدف پژوهش بررسی تأثیر سرمایه‌های اجتماعی، فرهنگی، اقتصادی بر ساختار توزیع قدرت در خانواده می‌باشد. تحقیق از نوع کاربردی و پیمایش است. جامعه آماری، دانشجویان دانشگاه آزاد اسلامی تبریز که با استفاده از فرمول کوکران حجم نمونه ۳۷۵ نفر به روش نمونه‌گیری طبقه‌ای به‌دست آمد. شیوه گردآوری، پرسشنامه محقق ساخته با اعتبار محتوایی و صوری و پایایی آن با آلفای کرونباخ به‌دست آمد. مبانی نظری: «نظریه بورديو، پاتنام، نظریه منابع و . . .» می‌باشد. برای تحلیل داده‌ها از spss18 و Amos استفاده شده است. نتایج نشان داد بین سرمایه اقتصادی و ابعاد سرمایه اجتماعی، بعد تجسم‌یافته سرمایه فرهنگی با ساختار توزیع قدرت در خانواده رابطه مستقیم دارد. نتایج تحلیل رگرسیون چندگانه نشان داد که سرمایه اقتصادی، ابعاد سرمایه اجتماعی و بعد تجسم‌یافته سرمایه فرهنگی به‌عنوان متغیرهای اثرگذار در الگو باقی مانده است. متغیرهای تحقیق، ۱۲ درصد ساختار توزیع قدرت در خانواده را تبیین می‌کنند و ۸۸ درصد از واریانس توسط متغیرهای خارج از موضوع پژوهش قابل تبیین می‌باشد. بین (سن، وضعیت تأهل، تحصیلات) و ساختار توزیع قدرت در خانواده رابطه معنی‌داری وجود نداشت. و ساختار قدرت در خانواده‌های دانشجویان دختر دموکراتیک‌تر از پسر می‌باشد.

واژگان کلیدی: سرمایه، توزیع قدرت خانواده، فرهنگی، اقتصادی، اجتماعی.

۱- دانشجوی دکتری جامعه‌شناسی گروه علوم اجتماعی، واحد تبریز، دانشگاه آزاد اسلامی، تبریز، ایران.

۲- استادیار گروه جامعه‌شناسی، واحد تبریز، دانشگاه آزاد اسلامی، تبریز، ایران (نویسنده مسئول). ebrahimpoord@iaut.ac.ir

۳- استاد گروه جامعه‌شناسی، واحد تبریز، دانشگاه تبریز، تبریز، ایران.

۴- استاد گروه جامعه‌شناسی، واحد تبریز، دانشگاه تبریز، تبریز، ایران.

مقدمه

قدرت، متغیر اجتماعی مهمی است که در بررسی هر ساختار و نهاد اجتماعی مورد توجه است. در نهاد خانواده نیز چگونگی توزیع قدرت و نحوه اعمال قدرت در شکل‌گیری و رشد شخصیت افراد، اجتماعی‌شدن فرزندان، عزت نفس انسجام، رضایت، احساس بیگانگی و تنهایی اثرگذار است (میرزایی و همکاران، ۱۳۹۴: ۶۹-۷۰). خانواده از دیدگاهی یک نشان یا نماد اجتماعی شمرده می‌شود و برآیند یا انعکاسی از کل جامعه است (ساروخانی، ۱۳۹۱: ۱۳۴). در واقع می‌توان خانواده را اولین نقطه تربیت اجتماعی و مهمترین عامل نفوذ ارزش‌ها و هنجارهای جامعه در شخصیت افراد دانست (وحیدا و نیازی، ۱۳۸۴: ۱۳۴). خانواده به منزله یکی از نهادهای اجتماعی اساسی است که می‌توان آن را از عرصه‌های مهم ظهور و بروز کشمکش‌های قدرت دانست (کافی و همکاران، ۱۳۹۵: ۱۰۵-۱۲۳). خانواده هم چون سایر نهادهای تشکیل‌دهنده جامعه، در طول تاریخ دچار دگرگونی‌های ژرفی شده است. یکی از این دگرگونی‌ها در ساخت خانواده، به‌خصوص کنش متقابل میان زن و شوهر، تغییر در مفهوم نقش است (عنایت و رئیسی، ۱۳۹۱: ۲۳). دگرگونی‌های اجتماعی و تحول در الگوهای زندگی جوامع شهری و ورود زنان به اجتماع، موجب تغییر و تحول در نگرش افراد در توزیع نقش‌ها و ساختار خانواده به مرور زمان با شرایط اجتماعی و فیزیکی تولید سازگار می‌گردد (شادجو و شادجو، ۱۳۸۴: ۱۲۷). از این جهت، تغییرات اجتماعی حاصل از صنعتی‌شدن و مدرنیته، تأثیر شایانی بر ساختار خانواده و جایگاه اعضای آن داشته است. دگرگونی‌های اجتماعی و تحول در الگوهای زندگی جوامع شهری و ورود زنان به اجتماعی موجب تغییر و تحول در نگرش افراد در توزیع نقش‌ها و به‌تبع آن توزیع قدرت در خانواده شده است (مهدوی و صبوری خسرو شاهی، ۱۳۸۳: ۲۹). فرآیند جهانی شدن بنا به ماهیت خود، اشکال محلی قدرت پدرسالارانه را به تحلیل برده و زنان را قادر ساخته است تا در عرصه‌های سیاسی و اقتصادی به‌عنوان شرکت‌کنندگان پویا وارد شوند (جاکار، ۲۰۰۱: ۳۰۱). در عصر جهانی شدن برخی مفاهیم فرهنگی از جمله حقوق زنان به مفاهیمی عام و جهان شمول مبدل شده‌اند. این گفتمان‌ها در سطح خرد به شکل تساوی‌گرایی بین زن و مرد و تلاش د جهت رفع نابرابری جنسیتی در می‌آید (در واقع آگاهی زنان نسبت به تحولات در سطح جهان و آگاهی از موقعیت سایر زنان در جوامع دیگر نیز بر نگرش آن‌ها و موقعیتشان در خانواده و جامعه و همچنین انتظاراتشان اثر داشته است (عنایتی و رئیسی، ۱۳۹۱: ۲۴).

حضور هر چه بیشتر زنان در عرصه‌های اقتصادی، اجتماعی و سیاسی در دهه‌های اخیر، زمینه برخورداری روزافزون آن‌ها از اشکال مختلف سرمایه را موجب شده است. تأثیرات این بهره‌مندی بیشتر، چه به شکل دسترسی به فرصت‌های شغلی یا ارتقای موقعیت‌های شغلی، که نتیجه آن استقلال مالی است، و چه به‌صورت دگرگونی ساختارهای فکری سنتی در مورد نقش‌ها و حقوق خود، به هم خوردن مناسبات سنتی در حوزه ساختار خانواده - ساختار به معنای کلیه روابط بین اعضا به‌ویژه روابط و

تأثیر سرمایه‌های اجتماعی، فرهنگی و اقتصادی بر ساختار توزیع قدرت در خانواده

مناسبات بین زن و شوهر را باعث شده است (کافی و همکاران، ۱۳۹۵: ۱۰۷) بررسی ساختار قدرت در خانواده به دلایلی اهمیت دارد از جمله: ساختار قدرت محور خانواده مانع ارتقای کیفی نسل جدید خواهد بود. جامعه جدید با پشت سر گذاردن پدرسری و مادرسری مطلق و تاریخی، با مسائل تازه‌ای در این حوزه مواجه است؛ نفی مطلق قدرت در خانواده به‌عنوان آنتی‌تز پدر سری و مادر سری مطرح نظر است، این اندیشه که در نظر فمینیست‌های رادیکال مطرح شده است و با تولید نظریه زن - مرد یکسانی همراه است، فراهم آوردن نوع خاصی از خانواده را نوید می‌دهد که از آن با نام خانواده برابری یافته یاد می‌کنند، این اندیشه نیز خود نگرانی‌هایی را هم در عمل و هم در نظر پدید آورده است (ساروخانی و دودمان، ۱۳۸۹: ۱۰۸-۱۰۹) وجه دیگر این تحقیق سرمایه می‌باشد. مفهوم سرمایه اجتماعی مفهومی چندوجهی است و مهم‌تر از سرمایه فیزیکی و انسانی می‌باشد و نقش تعیین‌کننده در تبیین آسیب‌ها و انحرافات اجتماعی دارد که همزمان با پیچیده‌تر شدن و افزایش تغییرات در سطوح و ابعاد مختلف، کاربرد بیشتری میان اندیشمندان اجتماعی یافته است. سرمایه اجتماعی را اغلب شبکه‌ای از ارزش‌ها و هنجارها به حساب می‌آورند و فقدان آن به معنی تضعیف ارزش‌ها و هنجارها می‌باشد که سبب کاهش اعتماد و همکاری در جامعه می‌گردد و افراد را در برابر بسیاری از مسائل مهم جامعه بی‌تفاوت می‌گرداند. فقدان سرمایه اجتماعی مترادف با تهدیدی برای احساس امنیت است چون سرمایه اجتماعی وجود هنجارهای رفتاری مبتنی بر تشریک مساعی را منعکس می‌کند و انحرافات اجتماعی بالفعل بازتاب نبود سرمایه اجتماعی خواهد بود (علی بابایی و باینگانی، ۱۳۸۹: ۸۸). سرمایه فرهنگی در دهه ۱۹۶۰ از سوی بوردیو ابداع شد. نابرابری شدید در توزیع سرمایه فرهنگی می‌تواند پیامدهای نامطلوبی را برای جامعه به‌دنبال داشته باشد: محرومیت اکثریت اعضای جامعه در دسترسی به منابع معرفتی، محدود شدن امکان بسط خردگرایی تعمیم‌یافته در عرصه‌های مختلف زندگی اجتماعی و . . . در چنین شرایطی تغییرپذیری در جامعه کاهش می‌یابد و تغییرات اجتماعی کند و ناعقلانی می‌شود و اکثریت افراد در جامعه نقش پیرو را بازی می‌کنند (چلپی، ۱۳۷۵: ۳۵). انواع سرمایه قدرت و توان قابل ملاحظه‌ای است که از آمادگی روحی - روانی آحاد جامعه برای درگذشتن از منافع شخصی و درگیر شدن در عمل جمعی پدید می‌آید. به بیان دیگر، ثروت و دارایی نهفته‌ای است که به شکل بالقوه در تمام جوامع انسانی وجود دارد و برای شکوفا شده و به فعل در آمدن به تحقق شرایطی ویژه نیاز دارد که به‌ندرت و دشواری فراهم می‌آید اما چنان چه به موقع شناسایی و به‌درستی هدایت شود می‌تواند زمینه‌ساز توسعه کیفی درون‌زا باشد و از سویی سیر نزولی سرمایه‌ها می‌تواند زمینه بروز آسیب‌های اجتماعی را فراهم کند. با توجه به اهمیت سرمایه در زندگی معاصر و بسط و گسترش آن به عرصه‌های مختلف حیات اجتماعی پژوهش حاضر در صدد بررسی تأثیر انواع سرمایه (اجتماعی، فرهنگی و اقتصادی) بر ساختار توزیع قدرت در خانواده است. این موضوع از آن جهت که روابط درون خانواده نوعاً و به میزان در خور توجهی تحت تأثیر عواطف و احساسات خویشاوندی نیز قرار

دارد، اهمیت دارد، این به این معنا است که در نهاد خانواده احتمالاً معادلات قدرت تحت تأثیر متغیر عواطف خویشاوندی نیز قرار می‌گیرند که می‌تواند تأثیر انواع سرمایه افراد در ساختار قدرت در این نهاد را تعدیل کند یا توسعه دهد. برای دستیابی به هدف مذکور این سؤال مرکز توجه قرار گرفته که انواع سرمایه‌ها تا چه اندازه توانسته در تعدیل ساختار قدرت به نفع آن‌ها سهمیم باشد؟

عباسی اسفنجیر، خوش‌فر، شفایی (۱۳۹۵) در پژوهش خود به نتایج زیر رسیده‌اند: مشارکت اجتماعی یکی از نیازهای اصلی جامعه بشری در عصر حاضر است. چگونگی ساختار توزیع قدرت عامل مهمی در نحوه مشارکت اعضای خانواده تلقی می‌گردد. یافته‌ها نشان داد که میانگین تمایل به مشارکت اجتماعی عینی ۳/۴۰۲ از ۵ یعنی بیش از حد متوسط و میانگین تمایل به مشارکت اجتماعی ذهنی ۲/۴۸۸ از ۵ یعنی کمتر از حد متوسط است. نتایج نشان داد که در خانواده‌های با ساختار متقارن (دموکراتیک) مشارکت اجتماعی در هر دو بُعد عینی و ذهنی، رابطه مثبت معنی‌داری دارد. در خانواده‌های با ساختار قدرت نامتقارن (استبدادی) مشارکت اجتماعی در هر دو بُعد عینی و ذهنی رابطه منفی معنی‌داری دارد. یافته پژوهش کافی، بهمنی، سادات دلاور (۱۳۹۵) نشان‌دهنده وجود رابطه معنادار بین ابعاد سرمایه فرهنگی (نهادینه، تجسم‌یافته و عینیت‌یافته) با قدرت زنان در خانواده است؛ با افزایش انواع سرمایه فرهنگی در زنان، قدرت آن‌ها نیز افزایش می‌یابد. از بین متغیرهای زمینه‌ای تحصیلات مرد، اشتغال زن و بعد خانواده با قدرت زنان ارتباط معناداری را نشان داده است. نتایج ضریب رگرسیونی نشان می‌دهد که ۳ متغیر اشتغال، تعداد اعضای خانواده و سرمایه فرهنگی به ترتیب میزان اهمیتی که در تبیین متغیر وابسته داشته‌اند وارد معادله شده و در مجموع ۴۰ درصد از واریانس را توضیح داده‌اند.

عنایت، رئیسی (۱۳۹۱) از تحولات اخیر در جوامع امروزی، دگرگونی در ساخت توزیع قدرت در خانواده و تغییر در کنش متقابل بین زن و شوهر است. نتایج تحقیق: متغیرهای سرمایه اجتماعی، میزان درآمد، میزان آگاهی از حقوق زن و وابستگی عاطفی پاسخگو به همسرش به‌طور کلی ۴۳/۱ درصد از تغییرات متغیر وابسته توزیع قدرت در خانواده را تبیین می‌کند.

نتایج به‌دست آمده از پژوهش توسلی و سعیدی (۱۳۹۰) نشان می‌دهد که با افزایش منابع در دسترسی هر یک از همسران، قدرت آن‌ها نیز در خانواده بیشتر می‌شود. هر قدر دسترسی زنان به منبعی همچون تحصیلات و درآمد در خانواده بیشتر باشد، ساختار قدرت مبتنی بر اقتدار به نفع زن (نقش بیشتر زن در تصمیم‌گیری و مشارکت کمتر او در انجام دادن کارهای منزل) و هر قدر منابع در دسترس مردان افزایش یابد، ساختار قدرت مبتنی بر اقتدار مرد (نقش مرد در تصمیم‌گیری و مشارکت کمتر او در انجام دادن کارهای منزل) در خانواده حاکم می‌شود. اشتغال زنان از طریق ایجاد مشارکت آنان در تأمین مخارج خانواده، حتی به میزان اندک، می‌تواند هرم قدرت در خانواده را به نفع آن‌ها بهبود بخشد. همچنین، هر

تأثیر سرمایه‌های اجتماعی، فرهنگی و اقتصادی بر ساختار توزیع قدرت در خانواده

قدر ایدئولوژی جنس‌گرایانه (باور به برتری مردان و باور به تفاوت‌های طبیعی بین زن و مرد) در زن قوی‌تر باشد، اقتدار به نفع مرد در خانواده افزایش می‌یابد.

نتایج پژوهش ساروخانی و دودمان (۱۳۸۹) با توجه به این که نظام شخصیت در نظریه پارسونز محل بررسی نظری کنش متأثر از نظام اجتماعی و فرهنگی می‌باشد، تمرکز نظری بر نظام شخصیت می‌باشد. شخصیت افراد در فرآیند اجتماعی‌شدن در خانواده شکل اصلی خود را پیدا می‌کند. بر مبنای نظریه فیش باین و آیزن، کنش افراد متأثر از نگرش آن‌ها به یک موضوع و همچنین هنجارهای ذهنی که از طرف گروه‌های مرجع القا می‌شود، می‌باشد. نتایج: هرم قدرت در خانواده‌های شیرازی، در کل عمودی است. در حالی که در تصمیمات با برد پایین، تمایل بیشتر به سوی مشاعیت می‌باشد، اما در تصمیمات با برد متوسط و گسترده، میزان مشاعیت کم‌تر است. میزان مشارکت اجتماعی در بین خانواده‌های ساکن شیراز در کل پایین است. نتایج حاصل از آزمون فرضیه، از نظر میزان مشارکت اجتماعی نظارت چندان وجود ندارد نتایج تحلیل رگرسیون گام به گام: دو متغیر نگرش به مشارکت اجتماعی و جنسیت در معادله باقی مانده‌اند و در کل ۷/۲ درصد از تغییرات متغیر وابسته را تبیین کرده‌اند. نتایج تحلیل مسیری: با توجه به تمامی تأثیرات مستقیم و غیرمستقیم متغیرهای مستقل بر میزان مشارکت اجتماعی، متغیر نگرش به مشارکت، بیشترین تأثیر افزایشی و متغیر جنسیت نیز بیشترین تأثیر کاهش‌ی را بر میزان مشارکت اجتماعی داشته است. متغیر ساختار قدرت در خانواده بر میزان مشارکت اجتماعی تأثیر افزایشی دارد یعنی هر چه تصمیم‌گیری در خانواده بیشتر مشارکتی و افقی باشد، میزان مشارکت اجتماعی فرد بیشتر است.

نتایج پژوهش سفیری، آراسته (۱۳۸۶): به نظر بوردیو، موقعیت افراد بر حسب حجم و نوع سرمایه آن‌ها مشخص می‌شود و جایگاه آنان را ابتدا در خانواده و سپس در جامعه مشخص می‌کند. یافته‌ها نشان داد: بین سرمایه اقتصادی زنان و میزان روابط دموکراتیک با همسر، رابطه معنادار و مثبت وجود دارد. از میان متغیرهای زمینه‌ای بین منزلت شغلی شوهر با متغیر وابسته رابطه معنادار و مثبت دیده شد.

نتایج پژوهش کولیک (۲۰۱۲)، نشان می‌دهد زنانی که دارای سرمایه اجتماعی و منابع ارزشمند هستند نسبت به سایر زنان، سهم بیشتری از توزیع قدرت در خانواده‌هایشان را به‌دست می‌آورند (ون گرونو و دیچ، ۲۰۱۰: ۴۴۵-۴۴۶). در مقاله‌ای با عنوان مشارکت اجتماعی رسمی و غیررسمی جوانان و بزرگسالان در هلند در طی سال‌های ۱۹۹۲-۲۰۰۲ به بررسی ویژگی‌های مشارکت اجتماعی رسمی و غیررسمی سنین ۶۰ تا ۶۹ سال در سال‌های ۱۹۹۲ الی ۲۰۰۲ پرداخته‌اند. داده‌های این پژوهش از مطالعه طولی سنی آمستردام گرفته شده است. نتایج این پژوهش نشان می‌دهد که تفاوت‌های نسلی در مشارکت رسمی (عضویت در سازمان‌ها، کار داوطلبانه و کار در سازمان‌های مذهبی) و مشارکت غیررسمی (داشتن شبکه اجتماعی بزرگ و فعالیت‌های فرهنگی - تفریحی) با تفاوت‌های نسلی در ویژگی‌های فردی (سطح

تحصیلات و وضعیت تأهل) رابطه دارد. در بین سال‌های ۱۹۹۲ الی ۲۰۰۲ در همه شکل‌های مشارکت اجتماعی به استثنای مشارکت مذهبی افزایش وجود داشته است.

یافته‌های کوک و نادسون مارتین (۲۰۰۸) نشان می‌دهد که اهمیت دادن به شغل زنان، مردان را تشویق می‌کند تا انتظارات خود را از نقش زنان تغییر دهند و در فعالیت‌های خانگی شرکت کنند و مشارکت همسرانشان را قدر بدانند و زنان نیز بر دامنه نفوذ خود در خانواده می‌افزایند. در این پژوهش نیز فرض بر این است که زنان با «سرمایه اجتماعی، اقتصادی و فرهنگی» بیشتری در رابطه با همسران خود از قدرت بالاتری برخوردار می‌شوند و روابط در چنین خانواده‌ای دموکراتیک‌تر خواهد بود. چرا که آن‌ها در تبادل روابط با همسران، منابع پاداش سرمایه «اجتماعی، اقتصادی و فرهنگی» را در اختیار دارند و عکس این قضیه نیز صادق است یعنی زنانی که این منابع را در جریان تبادل روابط با همسر خود را در اختیار ندارند به ناچار مطیع‌تر خواهند بود. میزان سرمایه‌های زن و شوهر تأثیر بسزایی در روابط و تعاملات خانواده دارد. به احتمال زیاد در خانواده‌هایی که میزان سرمایه‌ها بالا است و زوجین هر دو به فعالیت می‌پردازند قوانین و سیاست‌های مردسالارانه مورد پذیرش نیست و در نتیجه روابط خانواده و فضای حاکم بر خانواده نیز دموکراتیک خواهد بود.

در نظریه مبادله، پیتر بلا^۱ مشخصه اصلی مبادله را عدم تعادل قدرت می‌داند. در این فرآیند یک نفر در مقام فرماندهی قرار می‌گیرد، زیرا مالک منابع و خدماتی است که طرف مقابل نیازمند آن است. وی تأکید می‌کند که قدرت در هر نوع رابطه‌ای اعم از عشق، دوستی و حتی ازدواج رخنه می‌کند و رابطه دو جانبه بسته به این است که یک طرف با علاقمندی بیشتری درصدد ارضای آرزوهای دیگری برآید. به نظر او عشق به تمام کمال، متضمن نابرابری در تعهد و وابستگی متقابل است. هنگامی که عشاق با یکدیگر مجادله می‌کنند در واقع وابستگی به یکدیگر را به آزمون می‌گذارند. از آنجا که هر مناقشه‌ای ممکن است به جدایی بینجامد، حداقل باید یکی از طرفین غرور خود را زیر پا بگذارد و وابستگی خود را به دیگری اعلام کند و تسلیم او شود و این چیزی نیست به‌جز پذیرش قدرت او. اساس نظریه مبادله درباره قدرت در این است که نابرابری در منابع تولید باعث تمایز و تفاوت در قدرت در بین کنشگران می‌شود. این منابع ارزشمند، به‌طور اخص، تحصیلات، شغل و قدرت مالی هر یک از زن و شوهر می‌باشد که به میزان برخورداری آن‌ها از این منابع، آنان دارای قدرت تصمیم‌گیری در خانواده هستند. البته منابع ارزشی دیگری نیز مثل علاقه، وابستگی زوجین و جذابیت فرد برای همسر دخیل هستند که در توزیع قدرت در تصمیم‌گیری در خانواده نقش مهمی دارد (عنایت و رئیسی، ۱۳۹۱: ۳۴). به عقیده بلاو، مبادله بیشتر رفتارهای بشر را جهت می‌دهد و بر روابط بین انسان‌ها و گروه‌ها تسلط دارد. انسان‌ها به دلایل

1- peter bila

تأثیر سرمایه‌های اجتماعی، فرهنگی و اقتصادی بر ساختار توزیع قدرت در خانواده

مختلف جذب یکدیگر می‌شوند و زمانی که نخستین پیوندها برقرار شد، آن چه باعث دوام و تقویت گروه می‌شود، پاداش‌های متقابلی است که این پیوندها برای اعضای گروه به همراه دارند و در صورت فقدان پاداش‌های کافی، پیوندها سست و یا از هم گسیخته می‌شوند. پاداش‌هایی که بین اعضای گروه رد و بدل می‌شوند، می‌توانند درون ذاتی یا غیر مادی باشند، مثل محبت و احترام، یا برون ذاتی و مادی مانند پول. اما انسان‌ها همیشه قادر نیستند پاداش‌های برابری به یکدیگر ارائه دهند، به همین دلیل تفاوت در منزلت و قدرت ایجاد می‌شود. از نظر بلاو، هر گاه یکی از طرفین به چیزی که از آن دیگری است نیاز داشته باشد ولی چیز در خور مقایسه‌ای برای ارائه به طرف مقابل نداشته باشد، چهار حالت به‌وجود می‌آید: نخست، انسان‌ها می‌توانند یکدیگر را به زور به کمک وادار کنند. دوم، می‌توانند برای رفع نیازشان به منبع دیگری رجوع کنند. سوم، می‌توانند بدون کمک گرفتن از دیگران گلیمشان را از آب بیرون بکشند و سرانجام می‌توانند تابع دیگران شوند. بدین معنا که هر گاه فرد برای برخورداری از آن چه می‌تواند نیازش را برطرف کند به ارائه چیز هم ارزشی قادر نیست، به ناچار از خواسته‌ها و تمایلات خود می‌گذرد و تسلیم و مطیع طرف مقابل می‌شود (کافی و همکاران، ۱۳۹۵: ۱۰۹-۱۱۰).

مهمترین پدیده تأثیرگذار بر نظریه‌پردازی در مورد خانواده، فمینیسم بوده است بخشی از قدرت تصمیم‌گیری در خانواده به کارکرد نقش‌های سنتی جنس مذکر و مؤنث بر می‌گردد. همان‌گونه که مردان به‌طور مستقل جامعه‌پذیر می‌شوند، به همان نسبت از نفوذ بیشتری نسبت به زنان برخوردارند. در مقابل، زنان اعتماد به نفس کمتری دارند. در این ارتباط، زنان احساس وابستگی و انفعال بیشتری در حضور مردان می‌کنند. مردسالاری شکلی از سیستم اجتماعی است که در آن مردان از قدرت و حقوق تصمیم‌گیری برخوردارند. در این شکل از سیستم اجتماعی شوهرانی که گرایش و تمایلات پدرسالاری دارند در مقایسه با آن‌هایی که باورها و گرایش‌های پدرسالارانه ندارند تمایل بیشتری دارند که نسبت به همسران خشونت بورزند (عنایت و رئیسی، ۱۳۹۱: ۲۶) طبق این نظریه، پسرها و دخترها نقش‌های جنسیتی و هویت‌های مذکر و مؤنث را که با این نقش‌ها همراه است به کمک کارگزاران اجتماعی مثل خانواده و رسانه‌ها می‌آموزند. در انتقال نقش‌های جنسیتی، مسأله این است که به دختر و پسر از همان کودکی تصورات و نگرش‌های چگونه بودن در زندگی آینده ارائه می‌شود. بر اساس این آموزه‌ها، دختر باید لطیف، مهربان، علاقمند به آشپزی و امور خانه‌داری باشد و پسر قوی و قدرتمند، تا حدودی حتی پرخاشگر، متمایل به زندگی بیرون از خانواده، بازی و ورزش. این الگو خطوط کلی زندگی آن‌ها را مشخص می‌کند. دختران و پسران در طول فرآیند جامعه‌پذیری با انواع تقویت‌های مثبت و منفی روبه‌رو می‌شوند تا نقش متناسب با جنس خود را بیاموزند. عاملی که تعیین می‌کند در خانواده چه کسی کار کند و چه کسی برای رسیدگی به امور خانه و بچه‌داری در خانه بماند و همچنین چگونگی روابط بین زن و مرد در ساختار قدرت در خانواده، متأثر از باورهای مربوط به نقش‌های جنسیتی است که افراد در طول

فرایند جامعه‌پذیری می‌آموزند. طبق الگوی جامعه‌پذیری جنسیتی که در آن مردگونی ارزش محسوب می‌شود، زنان موجوداتی تابع و مطیع در ساختار مردسالار خانواده‌اند و در حوزه‌های خصوصی خانواده محصورند و مردان در دنیای عمومی حضور و اشتغال دارند. زنی که آرام و تسلیم بودن را به مثابه هنجارهای جنسیتی مورد انتظار جامعه آموخته، با آن‌ها هم‌نوا شده و وارد زندگی مشترک می‌شود. طبیعتاً در راستای همان آموزه‌ها رفتار خواهد کرد. همان‌طور که طرز عمل و رفتار مرد نیز به‌منزله قدرت تصمیم‌گیرنده در چارچوب خانواده و در مقابل همسرش جز منطبق با ایدئولوژی‌های جنس‌گرایانه منتقل شده به او نخواهد بود. روابط نابرابر قدرت تا حد زیادی از طریق همین ایدئولوژی‌های جنسیتی تأیید و تثبیت می‌شود. آن‌چه می‌تواند باورهای قالبی را تضعیف کند و بر ساختارهای فکری سنتی در مورد نقش مرد و زن و میزان قدرت مورد قبول جامعه برای هر یک تأثیر گذارد و تعدیل کند، در مرتبه اول، آگاهی هر چه بیشتر خود زنان از وجود چنین باورهایی و تلاش در جهت حذف و یا کاهش آن‌ها است. این دیدگاه، تفاوت بین دو جنس را نتیجه نحوه جامعه‌پذیری و شرطی‌سازی نقش‌های جنسیتی می‌داند و معتقد است که با پسرها و دخترها تقریباً از لحظه تولد با شیوه‌های متفاوتی رفتار می‌شود. جنسیت دست پرورده اجتماع است و نقش‌هایی که مرد و زن در جامعه ایفا می‌کنند محصول جبری طبیعت آن‌ها نیست. به اعتقاد میل، «تنها تفاوت‌هایی را می‌توان طبیعی دانست که تصنعی بودنشان ناممکن باشد، به بیان دیگر اگر همه ویژگی‌های هر یک از دو جنس را که بر مبنای آموزش و تربیت و شرایط خارجی قابل تبیین‌اند حذف کنیم. تفاوت‌هایی که باقی می‌ماند ممکن است طبیعی باشند» (کافی و همکاران، ۱۳۹۵: ۱۱۰-۱۱۱).

کارکردگرایی ساختی از نظریه‌های اصلی مورد توجه جامعه‌شناسان در تجزیه و تحلیل مسائل خانوادگی در مقابل نظریه جامعه‌پذیری جنسیتی قرار دارد. اجتماع جدید از نظر پارسونز، نقش‌های خانوادگی باید متناسب با استعدادهای طبیعی و بالقوه اعضا باشد که قهراً متفاوت است و تفاوت آن‌ها از ساختارهای ویژه روانی و جسمی هر یک از هر دو جنس ناشی می‌شود. از دید وی، بسیاری از وظایف گذشته خانواده اکنون به نهادها و سازمان‌های دیگر سپرده شده و امروزه دو کارکرد اجتماعی کردن کودکان و حفظ و ثابت شخصیت بزرگسالان مهمترین کارکردهای خانواده‌اند که تداوم و بقای این کوچک‌ترین نهاد اجتماعی وابسته به آن‌ها است (کافی و همکاران، ۱۳۹۵: ۱۱۱).

بیش‌ترین بازدهی و کارایی خانواده زمانی است که تقسیم جنسی کار به‌صورت شفاف چنان باشد که زنان نقش‌های عاطفی و حمایت عاطفی را و مردان نقش‌های ابزاری را. پارسونز این تقسیم نقش را بهترین شکل برای حفظ وحدت خانوادگی می‌داند و تداخل هر نوع نقش دیگر را سبب برهم خوردن تعادل زندگی به حساب می‌آورد. به‌خصوص در مورد اشتغال زن معتقد است در این صورت او حالت بیانگر را از دست داده و به رقیب شغلی شوهر خود تبدیل می‌شود و رقابت زن و شوهر با یکدیگر، ناهماهنگی و

تأثیر سرمایه‌های اجتماعی، فرهنگی و اقتصادی بر ساختار توزیع قدرت در خانواده

نابسامانی خانواده را به دنبال خواهد داشت. پارسونز، وجود دو قطب رهبری و زیردستان را نخستین شرط دستیابی به حداکثر کارکردهای خانواده هسته‌ای می‌داند و نظارت بر هر چه بهتر انجام شدن وظایف خانواده و حفظ یکپارچگی آن را به مرد واگذار می‌کند. بدین دلیل که مسئولیت نظارت و رهبری را شایسته فردی می‌داند که مطلع‌تر از دیگران باشد و از آنجا که در خانواده پدر نسبت به بقیه اعضا حضور بیشتری در جامعه و ارتباط گسترده‌تری با نهادها و سازمان‌های اجتماعی دارد، نقش نظارت بر حسن انجام وظایف به وی سپرده می‌شود و اوست که باید نظم و انسجام خانواده را با اعمال قدرت خود تأمین و حفظ کند. برتر دانستن مرد به لحاظ جسمی و روحی، که ایفای نقش نان‌آوری را برایش به همراه می‌آورد، و مطلع‌تر بودن وی به مسائل، که نقش نظارت و رهبری را به وی واگذار می‌کند، چگونگی سلسله مراتب قدرت در خانواده را از نظر وی تا اندازه زیادی آشکار می‌کند. محصور شدن زن در خانه و اشتغال نداشتن او و در نتیجه وابسته شدن هر چه بیشترش به مرد و همچنین سپردن وظیفه رهبری به شوهر، زن را در موقعیت فروتر قرار خواهد داد و مرد را در موقعیت برتر. اگر چه پارسونز این روند تفکیک نقش در خانواده را حافظ بقای آن می‌داند، تجربه امروز چیزی متفاوت را نشان می‌دهد. بهبود یافتن وضعیت اطلاعات و آگاهی عمومی زنان به دنبال حضور روزافزون آن‌ها در جامعه به انحای مختلف، تحصیلات هر چه بیشتر در مقاطع بالا و برخورداری از شغل و درآمد نه تنها قابلیت جسمی و روحی زنان را برای برعهده گرفتن نقش نان‌آوری یا حداقل بخشی از آن به اثبات رسانده است، بلکه قدرت بیشتر و جایگاه بهتری در خانواده برای آن‌ها به همراه می‌آورد و این شرایط به از دست رفتن کارکردهای خانواده، یعنی آن چه پارسونز نسبت به آن احساس خطر می‌کرد، منجر نشده است (کافی و همکاران، ۱۳۹۵: ۱۱۱-۱۱۲).

در نظریه ویلیام جیمز گود^۱ کودک باید مهارت‌های اجتماعی و رسوم ویژه‌ای را فرا گیرد و وظیفه خانواده آن است که آنچه را که جوامع از نسل جوان‌تر تقاضا می‌کنند، به کودک یاد دهد. آن چه والدین سعی می‌کنند به فرزندانشان تعلیم دهند، همان چیزی است که جامعه آن‌ها را برای رفتار یک فرد بزرگسال در آینده کافی می‌داند. این رفتار اجتماعی دارای دو بعد یا شرط اساسی است؛ اول این که کودکان باید بیاموزند که در مهارت‌های معمولی اجتماعی و فیزیکی، شایسته و با صلاحیت شوند، دوم این که از کودکان انتظار می‌رود احساس مقتضی و مناسبی درباره خوبی یا بدی، طیف وسیعی از وقایع، کنش‌ها و موضوع‌های دیگر از خود نشان دهند. گود معتقد است که والدین از جهات مختلف می‌توانند بر اجتماعی‌شدن فرزندانشان تأثیرگذار باشند، از مهمترین آن‌ها، اقتدار شناخته شده، استحکام و پایداری، آزادی، ارائه توضیحات و دلایل و ضمانت اجرایی یا اعمال مجازات است. از نظر گود ترکیب عشق و

1- William James Good

دوست داشتن و اقتدار تأثیر بیشتری بر باور کودک در تعهد بر سر ارزش‌های گروه دارد. البته این امر تنبیه جسمانی را ایجاب نمی‌کند، کاربرد عریان زور به‌وسیله والدین یا جانشین‌های والدین باعث فرمانبرداری ساده کودک از روی ترس می‌شود، اما احتمالاً تعهد اخلاقی به قواعد را کاهش خواهد داد. شاید مهمترین عنصر اقتدار والدین، توانایی آن‌ها به مجاب کردن یا متقاعد ساختن کودک به ایستادگی بر تعهدات اخلاقی خویش باشد. دادن آزادی به کودک، تعهد درونی کودک را افزایش می‌دهد. برای مثال، ما به‌طور مناسب‌تری به یک قاعده ایمان می‌آوریم و از آن پیروی می‌کنیم، اگر ما خود آن را انتخاب کرده باشیم تا این که آن قاعده به ما تحمیل شود (ساروخانی و دودمان، ۱۳۸۹: ۱۱۲).

رنه کینگ^۱ در پژوهشی در ارتباط با ساختار قدرت در خانواده، به چگونگی روابط بین پدر و مادر و فرزندان در تصمیم‌گیری، به سنخ‌شناسی شش‌گانه از ساختار قدرت رسیده است: ۱- قدرت مستقلانه پدر؛ که در آن تا حدی پدر به تنهایی تصمیم می‌گیرد. ۲- قدرت مستقلانه مادر؛ که در آن تا حدی مادر به تنهایی تصمیم می‌گیرد. ۳- قدرت فرزندان؛ که در آن تا حدی فرزندان به تنهایی تصمیم‌گیری می‌نمایند. ۴- قدرت مشارکتی پدر؛ در این نوع ساختار پدر و فرزندان در اخذ تصمیمات سهیم‌اند. ۵- قدرت مشارکتی مادر؛ به سهیم بودن مادر و فرزندان در تصمیم‌گیری اشاره دارد. ۶- قدرت مشارکتی؛ که در آن پدر و مادر با فرزندان یا بدون آنان در اخذ تصمیمات شرکت دارند (ساروخانی و دودمان، ۱۳۸۹: ۱۱۳).

کالینز^۲ اصطلاح قدرت در خانواده اغلب به این صورت بررسی شده است که چه کسی بیشترین تأثیر را بر تصمیمات خانواده می‌گذارد. اغلب افرادی که در سازمان‌های بیرونی مشارکت می‌کنند در خانه نیز از قدرت بیشتری برخوردارند. برخی از زنان به‌دلیل اینکه در سازمان‌های مدنی، کلپ، کلیساها و یا دیگر سازمان‌ها مشارکت فعالی دارند، در خانه نیز از قدرت بیشتری برخوردارند (کالترانس و کالینز، ۲۰۰۱: ۳۹۶).

در نظر گیدنز به‌تدریج که زنان از نظر اقتصادی استقلال بیشتری پیدا می‌کنند ازدواج کمتر یک مشارکت ضروری اقتصادی مانند گذشته است (گیدنز، ۱۳۷۴: ۴۲۷).

در نظریه منابع، در روابط زن و شوهر، توازن قدرت در تصمیم‌گیری به طرف فردی است که بزرگترین و با اهمیت‌ترین منابع را در اختیار دارد (سفیری و آراسته، ۱۳۸۶: ۸) نظریه منابع با تأکید بر سه پیش‌فرض عمده می‌کوشد تا به شناخت پدیده‌های اجتماعی دست یابد:

- ۱- هر انسانی به‌طور مستمر می‌کوشد تا نیازهایش برآورده شود و مشتاق است تا به اهدافش برسد.
- ۲- بسیاری از نیازهای انسان، با کنش متقابل اجتماعی برآورده می‌شود.

1- Rene King
2- Collins

تأثیر سرمایه‌های اجتماعی، فرهنگی و اقتصادی بر ساختار توزیع قدرت در خانواده

۳- طی کنش‌های متقابل اجتماعی، مبادله دائمی منابعی انجام می‌شود که در برآورده ساختن احتیاجات فرد و دستیابی به اهداف، نقش مؤثری دارد. این نظریه بیانگر آن است که توازن قدرت در تصمیم‌گیری به طرف فردی خواهد بود که بزرگترین منابع را در اختیار دارد (احمدی آهنگ، ۱۳۹۱: ۱۵۹).

در نظریه رادمن، منابع نسبی زن و شوهر و انتظارات فرهنگی یا خرده فرهنگی در مورد توزیع قدرت زناشویی شکل می‌گیرد. وی سنخ‌شناسی از چهار جامعه ارائه می‌کند و جوامع را از نظر مراحل توسعه در این زمینه به چهار گروه تقسیم می‌کند. مرحله اول - پدرسالاری: جامعه‌ای با هنجارهای پدرسالارانه قوی و با سطحی بالا از اقتدار پدری، بدون آن که در این اقتدار از یک منطقه یا قشر به طبقه یا قشر دیگر تفاوت وجود داشته باشد. در این نوع از جوامع آن چه تعیین‌کننده قدرت مرد در خانواده است همان هنجارهاست و منابع تأثیر چندانی ندارد. به همین دلیل در این جوامع قدرت انتسابی است. مثل جامعه هند. مرحله دوم - پدرسالاری تعدیل‌یافته: جامعه‌ای با هنجارهای خانوادگی که از طریق هنجارهای برابری‌گرا در قشر بالا تعدیل یافته است. در این جوامع اقتدار پدری رابطه‌ای معکوس با طبقه اجتماعی دارد. بدین معنا که اقتدار پدری در خانواده‌های دارای پایگاه بالاتر از شدت کمتر و در خانواده‌های دارای پایگاه پایین از شدت بیشتری برخوردار است. مقل جوامع یونان و یوگسلاوی. مرحله سوم - برابری‌گرای انتقالی: جامعه‌ای که در آن هنجارهای برابری‌گرا در حال جایگزینی با هنجارهای پدرسالارانه است. در این جوامع در مورد توزیع قدرت زناشویی انعطاف‌پذیری وجود داشته و اقتدار والدین بر روی فرزندان رابطه مثبتی با طبقه اجتماعی دارد مثل ایالات متحده و آلمان غربی. مرحله چهارم برابری‌گرای: جامعه‌ای با هنجارهای خانوادگی شدیداً برابری‌گرا، وجود سطح بالایی از اشتراک زن و شوهر در تصمیم‌گیری‌ها و عاری از هرگونه تغییری در الگوهای اقتدار از یک قشر به قشر دیگر. در این جوامع، هنجارهای برابری‌گرا، چنان تثبیت یافته‌اند که در تمام جامعه هیچ همبستگی بین قدرت شوهر و پایگاه وی وجود ندارد مثل دانمارک و سوئد (رادمن، ۱۹۶۷: ۳۲۴-۳۳۰).

در نظریه مارکس و انگلس، خانواده مانند اجتماع بر اساس تضاد سازماندهی شده است. انگلس می‌گوید، مرد صاحب قدرت و دیگران بی‌قدرت هستند (اصغری ندوشن و همکاران، ۱۳۹۱: ۱۹۶). سرمایه در نزد بورژوازی به هر نوع قابلیت، مهارت و توانایی اطلاق می‌شود که فرد می‌تواند در جامعه به صورت انتسابی یا اکتسابی به آن دست یابد و از آن در روابط با سایر افراد و گروه‌ها برای پیشبرد موقعیت خود بهره برد. سرمایه می‌تواند اقتصادی (ثروت)، اجتماعی (مجموعه روابط و پیوندهای قابل استفاده)، فرهنگی (تحصیلات، دانش و فرهنگ کسب شده) و یا حتی نمادین (پرستیژ و کاریزما) باشد.

سرمایه‌ها در مجموع کل را برای هر فرد یا هر گروه اجتماعی می‌سازند که موقعیت آن‌ها را در جامعه یا میدان مشخص می‌کنند. سرمایه بسته به میدانی که در آن عمل می‌کند به سه شکل اساسی ظاهر می‌شود:

۱- سرمایه اقتصادی که مستقیماً قابل تبدیل به پول است و ممکن است به شکل حقوق مالکیت درآید.

۲- سرمایه فرهنگی با بعضی شروط قابلیت تبدیل به سرمایه اقتصادی را دارد و ممکن است به شکل مدارک تحصیلی درآید.

سرمایه فرهنگی اصطلاحی جامعه‌شناختی است که از زمانی که بورديو در سال ۱۹۷۳ آن را مطرح ساخت کاربرد گسترده‌ای پیدا کرد. او به همراه ژان کلود پاسرون برای اولین بار عبارت «بازتولید فرهنگی و باز تولید اجتماعی» را در عنوان اثر خود به کار بردند. سرمایه فرهنگی مشتمل بر کفایت زبانی، فرهنگی و مهارت‌های فرهنگ طبقات بالاتر است و بازنمای جمع نیروهای غیر اقتصادی مثل زمینه خانوادگی، طبقه اجتماعی، سرمایه‌گذاری‌های گوناگون و تعهدات نسبت به آموزش و منابع مختلف است که بر موفقیت تأثیر می‌گذارد. سرمایه فرهنگی در نظر بورديو دو منبع دارد: نخست عادت‌واره‌ها در زندگی و دوم تحصیلات. از دیدگاه بورديو تحصیلات از جمله متغیر مهمی است که می‌تواند جانشین عادت‌واره شود زیرا می‌تواند به فرد سلیقه، ادب و شیوه‌هایی را بیاموزد که فرد را به منزلت خاص نزدیک می‌کند فرد در جریان جامعه‌پذیری بسته به این که در چه موقعیت اجتماعی قرار دارد سرمایه فرهنگی را اخذ می‌کند و از آنجایی که توزیع سرمایه فرهنگی در جامعه به شکل برابر نیست محرومیت اکثریت افراد جامعه از این سرمایه می‌تواند آثار زیانباری داشته باشد. سرمایه فرهنگی به دلیل داشتن ذخایر معنوی، علمی، و . . . می‌تواند به افراد در جهت کسب منزلت کمک کرده و امکان تحرک طبقاتی را افزایش دهد و محرومیت از سرمایه فرهنگی فرد را در زندگی فردی و اجتماعی دچار مشکل کرده و امکان مشارکت فعالانه در جامعه و کسب منزلت اجتماعی را از وی می‌گیرد (علیمحمدی خانقاه و علیزاده اقدم، ۱۳۹۸: ۷۳).

به نظر بورديو افرادی که در سلسله مراتب اجتماعی و اقتصادی بالاتر قرار دارند، نوع مصرف کالاهای فرهنگی، منش‌ها و الگوهای متفاوتی دارند و افراد متعلق به طبقات بالا بیشتر به سرمایه فرهنگی دست می‌یابند. به این ترتیب است که کنشگران اجتماعی به‌وسیله نوع مصرف، کالاهای فرهنگی خود را طبقه‌بندی می‌کنند و تمایزات راهبردی را نسبت به طبقات دیگر اعمال می‌کنند (حریری اکبری و صالح‌نژاد، ۱۳۹۴: ۳۳).

بورديو معتقد است که طبقه مسلط در جامعه سرمایه‌داری سلطه خود را آشکار اعمال نمی‌کند. طبقه مسلط جامعه سرمایه‌داری از قدرت اقتصادی، اجتماعی، فرهنگی و نمادین سود می‌برد؛ قدرتی که در

تأثیر سرمایه‌های اجتماعی، فرهنگی و اقتصادی بر ساختار توزیع قدرت در خانواده

سرمایه فرهنگی و سرمایه اقتصادی تجسم‌یافته، با جابجایی نهادها و اعمال جامعه در هم تنیده است و توسط همین نهادها باز تولید و اعمال می‌شود و کنشگران اجتماعی بر اساس نوع مصرف کالاهای فرهنگی خود را طبقه‌بندی می‌کنند و با اظهار علاقه به فرآورده‌های فرهنگی معین و ابراز سلیقه و ذوق در مورد آن قابل طبقه‌بندی هستند مصارف فرهنگی بر حسب طبقات و اقشار اجتماعی متغیر است و به فضای اجتماعی که فرد در آن زندگی می‌کند، یعنی به حجم سرمایه نمادین و سرمایه فرهنگی که در اختیار هر طبقه می‌باشد وابسته است. مصرف کالاهای فرهنگی، تا حدی تعیین‌کننده رفتار فرهنگی هر طبقه است (حریری اکبری و صالح‌نژاد، ۱۳۹۴: ۳۵).

کاربرد ابعاد مختلف سرمایه فرهنگی موجب تفاوت در نحوه زندگی و بروز سلیقه‌های گوناگون گردیده و به تبع آن تفاوت در کسب موقعیت‌های برتر اجتماعی و استفاده از امکانات مختلف از قبیل کتاب، روزنامه، سینما و انواع ورزش‌های خاص طبقات بالای اجتماعی مانند اسب‌سواری، گلف و مانند آن را موجب می‌شود. در واقع استفاده‌کنندگان از سرمایه فرهنگی در قشریندی اجتماعی در طبقه بالای اجتماع قرار می‌گیرند. دارندگان امتیازات اقتصادی که در طبقه بالای جامعه قرار دارند به راحتی به ابعاد مختلف سرمایه فرهنگی دست می‌یابند. همچنین سرمایه فرهنگی در اشکال مختلف وجود داشته و شامل تمایلات و عادات دیرینه‌ای است که در فرایند انباشت اشیای فرهنگی با ارزش مثل نقاشی و صلاحیت‌های تحصیلی و آموزش رسمی، حاصل آمده است. ترنر سرمایه فرهنگی را مجموعه نمادها، عادات، منش‌ها، شیوه‌های زبانی، مدارک آموزشی، ذوق و سلیقه‌ها و شیوه‌های زندگی که به طرز غیررسمی بین افراد شایع است، تعریف می‌کند. از نظر بوردیو سرمایه فرهنگی به سه شکل می‌تواند وجود داشته باشد که عبارتند از:

بعد تجسم‌یافته: این بعد، نوعی ثروت بیرونی و بخش جدایی‌ناپذیر از فرد است که با شخصی که در آن تجسم می‌یابد عجین شده. این همان بخشی است که بوردیو آن را بعد سرمایه فرهنگی همراه با تولد می‌نامد که نمی‌توان آن را از راه هدیه، خرید و یا مبادله به دیگری منتقل کرد. این نوع سرمایه، به صورت آمادگی مداوم ذهن و جسم تجلی می‌یابد. این بعد توانایی بالقوه‌ای دارد که به تدریج بخشی از وجود فرد شده و در او به تثبیت رسیده است که می‌تواند با سرمایه‌گذاری زمان، در شکل‌گیری یادگیری افزایش یابد. این سرمایه در فرد عجین و از اجزای او می‌شود؛ و نمی‌تواند به‌طور آنی انتقال یابد (قاسمی و نامدار، ۱۳۹۳: ۱۰).

بعد عینی: این بعد از سرمایه فرهنگی که بیشتر در کالاها و اشیاء مادی تجسم می‌یابد، از بدیهی‌ترین و آشکارترین نوع ابعاد سرمایه فرهنگی است که افراد جامعه می‌توانند از آن بهره‌مند شوند. از ویژگی بارز آن، قابل انتقال بودن آن است. این سرمایه به نوعی در شکل اقتصادی هم مطرح می‌باشد و می‌تواند جنبه نمادین آن نیز حفظ شود؛ به تمامی اشیاء و کالاهای فرهنگی، سرمایه فرهنگی عینی می‌گویند اما

خصلت اساسی این سرمایه، در این است که اثر آموزشی، بردارندگان آن می‌گذارد (شارع‌پور و خوش‌فر، ۱۳۸۱: ۱۳۷).

بعد نهادینه‌شده: لازمه این نوع سرمایه، وجود افراد با صلاحیت و مستعد، در جهت کسب انواع مدارک تحصیلی و دانشگاهی است. از طرف دیگر، وجود نهادهایی رسمی است که این مدارک تحصیلی را صادر و به آن رسمیت بخشند. از ویژگی بارز این سرمایه، به شکل پلی میان اقتصاد و فرهنگ عمل می‌کند و این توانایی را دارد که سرمایه فرهنگی را از راه کاربرد آن به طریق معقول و رسمی، به نوعی سرمایه اقتصادی تبدیل نماید. سرمایه فرهنگی نهادینه شده، با قانون و مقررات نهادینه شده حاصل می‌شود و برای دارنده آن پایگاه اجتماعی ایجاد می‌کند. این بعد از سرمایه فرهنگی، به کمک ضوابط اجتماعی و به‌دست آوردن عنوان‌هایی مانند: مدارک تحصیلی، تصدیق حرفه و کار برای افراد دارنده آن کسب موقعیت می‌کند. این سرمایه قابل انتقال و واگذاری نمی‌باشد و به‌دست آوردن آن برای افراد به شرایط معینی بستگی دارد (قاسمی و نامدار، ۱۳۹۳: ۱۱).

افرادی که در سلسله مراتب اجتماعی و اقتصادی بالاتری قرار دارند، نوع مصرف کالاهای فرهنگی، منش‌ها و الگوهای متفاوت دارند و از نظر تحصیلی، فرزندان این طبقات بالا هستند که بیشتر به سرمایه فرهنگی دست می‌یابند. کنشگران اجتماعی به‌وسیله نوع مصرف، کالاهای فرهنگی خود را طبقه‌بندی می‌کنند و تمایزات راهبردی را نسبت به طبقات دیگر اعمال می‌کنند (حریری اکبری و صالح‌نژاد، ۱۳۹۴: ۳۷).

۳- سرمایه اجتماعی که از تعهدات اجتماعی و ارتباطات ساخته شده و در برخی شرایط به سرمایه اقتصادی قابل تبدیل است و ممکن است به‌صورت اشکالی از اشرافیت درآمد (حریری اکبری و صالح‌نژاد، ۱۳۹۴: ۳۶).

سرمایه اجتماعی، ریشه در افکار جامعه‌شناسان کلاسیک دارد. تأکید دورکیم بر بررسی همبستگی اجتماعی و خاستگاه آن و تعلق خاطر دوتوکویل به نهادهای مدنی، برجسته‌ترین نمونه‌ها به‌شمار می‌رود. اما هیچ کدام از آن‌ها به‌طور مستقیم اصلاح «سرمایه اجتماعی» را به‌کار نبرده‌اند. اولین بار در قرن بیستم این اصطلاح مورد استفاده قرار گرفت که در ابتدا بیش از آن که یک «مفهوم» باشد، استعاره‌ای بود برای اشاره به اهمیت شبکه‌های اجتماعی. بر اساس آنچه پوتنام می‌گوید، این استعاره، برای بیان این که استفاده از ارتباطات اجتماعی به‌منظور همکاری، به افراد کمک می‌کند تا زندگی‌شان را بهبود بخشد، دست کم شش بار در قرن بیستم به کار رفته است (نوغانی و اصغرپور ماسوله، ۱۳۸۷: ۳۳).

سرمایه اقتصادی: منابع مالی را توصیف می‌کند. به‌زعم بوردیو گروه‌هایی که به بیشترین میزان سرمایه دسترسی دارند در میدان قدرت قرار می‌گیرند. میدان فضای ساختمندی از جایگاه‌ها است. میدان قدرتی است که تصمیمات مشخص خود را بر کسانی که وارد آن می‌شوند تحمیل می‌کند. توزیع سرمایه

تأثیر سرمایه‌های اجتماعی، فرهنگی و اقتصادی بر ساختار توزیع قدرت در خانواده

که میراث منازعات پیشین است به یک معنا ساختار میدان است که در عواملان اجتماعی بنابر استعداد های خاص خود در انواع سرمایه‌ها می‌اندیشند و عمل می‌کنند. پذیرش عواملان اجتماعی در میدان یا به قول بوردیو در بازی، بر پایه ضوابطی صورت می‌گیرد که میدان آن‌ها را به رسمیت شناخته است مانند تملک اشکال گوناگون سرمایه که همانا شرط‌های بازی در میدان هستند.

سرمایه اجتماعی از دو جزء اساسی سخن به میان می‌آورد. سرمایه اجتماعی درون‌گروهی و پیوندی. نوع درون‌گروهی برای بیان ارزش شبکه‌های اجتماعی همگن و نوع پیوندی برای شبکه‌های ناهمگن استفاده می‌شود. باندهای تبهکاری سرمایه اجتماعی درون‌گروهی و باشگاه‌های بولینگ نوع پیوندی ایجاد می‌کنند (حسین پناهی و ساعی ارسی، ۱۳۹۴: ۱۶۲).

تمایز این دو نوع به ما قدرت بیشتری در درک اثرات احتمالی منفی سرمایه اجتماعی بر کل جامعه می‌دهد. شبکه‌های افقی شهروندان و گروه‌ها، به‌عنوان سرمایه اجتماعی مثبت و باندهای انحصارگرای خود محور و ساختارهای لابی طبقاتی را، می‌توان سرمایه اجتماعی منفی نامید. سرمایه اجتماعی عنصری مطلوب برای انجام همکاری‌های درون‌گروهی است و هر چه میزان آن بالاتر باشد دستیابی گروه به اهداف خود با هزینه کمتری انجام می‌گیرد. اگر در گروهی به سبب نبود ویژگی‌هایی مانند اعتماد و هنجارهای مشوق مشارکت و سرمایه اجتماعی به اندازه کافی فراهم نباشد، هزینه‌های همکاری افزایش خواهد یافت و تحقق عملکرد، بستگی به برقراری نظام‌های نظارتی و کنترل پرهزینه پیدا خواهد کرد. در مقابل، وجود سرمایه اجتماعی به میزان کافی و مناسب، سبب برقراری انسجام اجتماعی و اعتماد متقابل شده و هزینه‌های تعاملات و همکاری‌های گروهی کاهش می‌یابد و در نتیجه عملکرد گروه بهبود می‌یابد. پاتنام سرمایه اجتماعی را واجد هر دو بعد فردی و جمعی می‌داند و قبل از هر چیز افرادی را بهره‌مند می‌سازد که سرمایه اجتماعی را شکل می‌دهند. سرمایه اجتماعی هم کالای خصوصی و هم کالای عمومی است. پاتنام معتقد است که گرچه سرمایه اجتماعی درون‌گروهی در گروه‌های مختلف قومی، سنی، جنسی، طبقاتی و... ممکن است باعث شکل‌گیری خودهای انحصاری و تنگ‌نظرانه شود، اما سرمایه اجتماعی بین گروهی باعث اتصال افراد غیرمشابه از بخش‌های گوناگون جامعه با هویت‌های باز و خالی از تعصب به یکدیگر می‌گردد و اگر چه از هم جدا نیستند، بلکه با آمیزه‌ای از آن‌ها در گروه‌های اجتماعی روبرو هستیم و از کم و زیاد شدن این دو نوع می‌توان بحث کرد (حسین پناهی و ساعی ارسی، ۱۳۹۴: ۱۶۳).

سرمایه اجتماعی برای رشد عاطفی و فکری افراد مهم است؛ در طراحی الگوی نهایی به سه عنصر اساسی توجه کرد: تعهدات، انتظارات و هنجارهای همراه با ضمانت اجرایی. این سه ویژگی مبین این نکته هستند که چگونه ساختار اجتماعی گروه می‌تواند به منزله منبعی برای افراد آن گروه عمل کند (اعتمادی فرد و همکاران، ۱۳۹۴: ۱۲).

جهت تحلیل روابط قدرت بین زن و مرد در چارچوب خانواده و تأثیر سرمایه اجتماعی، فرهنگی و اقتصادی) می‌توان گفت که در صورتی که زن در مقابل شوهرش، که مهمترین منبع رفع نیازهای اوست، چیز هم سنگی برای ارائه نداشته باشد، منفعل و پذیرا می‌شود و قدرت تصمیم‌گیری را به او واگذار می‌کند. بنابراین، سرمایه (فرهنگی، اجتماعی و اقتصادی) هر چه بیشتر زنان می‌تواند ساختار قدرت را به نفع آن‌ها متعادل‌تر و موقعیت آن‌ها را در این ساختار مستحکم‌تر کند.

با توجه به مبانی نظری و تجربی پژوهش فرضیه‌های زیر مورد آزمون قرار خواهند گرفت:

- ۱- بین میزان سرمایه اجتماعی دانشجویان و چگونگی توزیع قدرت در خانواده رابطه وجود دارد.
- ۲- بین میزان سرمایه اقتصادی دانشجویان و چگونگی توزیع قدرت در خانواده رابطه وجود دارد.
- ۳- بین میزان سرمایه فرهنگی دانشجویان و چگونگی توزیع قدرت در خانواده رابطه وجود دارد.
- ۴- بین سن دانشجویان و چگونگی توزیع قدرت در خانواده رابطه وجود دارد.
- ۵- بین وضعیت تأهل دانشجویان و چگونگی توزیع قدرت در خانواده رابطه وجود دارد.
- ۶- بین جنسیت و چگونگی توزیع قدرت در خانواده رابطه وجود دارد.
- ۷- بین تحصیلات و چگونگی توزیع قدرت در خانواده رابطه وجود دارد.

روش

تحقیق از نوع کاربردی و پیمایش است. جامعه آماری، دانشجویان دانشگاه آزاد اسلامی تبریز که در سال ۱۳۹۸ (۱۶۶۳۲ نفر) بوده که با استفاده از فرمول کوکران^۱ ۳۷۵ نفر به‌عنوان نمونه آماری انتخاب شدند. واحد تحلیل فرد و روش نمونه‌گیری طبقه‌ای می‌باشد در مرحله‌ی بعدی نمونه‌های اختصاص داده شده به‌صورت تصادفی در میان دانشجویان هر دانشکده توزیع و جمع‌آوری شده است. ابتدا بر اساس نسبت کل دانشجویان هر دانشکده به کل دانشجویان، حجم نمونه‌ی اختصاص یافته به هر دانشکده را مشخص کردیم. و از ۱۱ دانشکده انتخاب شده‌اند. از هر دانشکده به‌صورت تصادفی ساده به اندازه نسبت دانشجویان در کل جامعه آماری، نمونه در نظر گرفته شد. برای تحلیل داده‌ها از Amos و spss استفاده شده است. داده‌ها از طریق پرسشنامه محقق‌ساخته گردآوری و برای سنجش اعتبار ابزار محتوایی و صوری با توجه به اهمیت حصول اطمینان از وسیله‌ی جمع‌آوری اطلاعات که در این پژوهش پرسشنامه می‌باشد، از روایی محتوایی پرسشنامه اطمینان حاصل شده است. در این پژوهش برای حصول روایی قابل قبول در نشست‌های متعدد با کمک اساتید راهنما به انتخاب معتبرترین شاخص‌های گردآوری شده از بین شاخص‌های موجود در پرسشنامه‌ها اقدام نمودیم. برای اطمینان بیشتر این شاخص‌ها در اختیار

1- Cochran

تأثیر سرمایه‌های اجتماعی، فرهنگی و اقتصادی بر ساختار توزیع قدرت در خانواده

دوران صاحب نظر قرار گرفت تا پس از تأیید اعتبار محتوایی آن‌ها به‌کار گرفته شدند. برای اطمینان از اعتبار صوری پرسشنامه‌ها از قضاوت اساتید در زمینه موضوع استفاده شده است. با محاسبه ضریب آلفای کرونباخ مقدار آلفا نشان می‌دهد که روایی سؤالات می‌باشد یعنی می‌توان گفت که سؤالات به مقدار زیادی توانسته است مسأله را بسنجد. و پایایی آن از ضریب آلفای کرونباخ استفاده شد پس از تهیه و تدوین شاخص‌ها و طراحی صورت اولیه پرسشنامه مطالعه مقدماتی یک نمونه ۳۰ نفری از دانشجویان دانشگاه آزاد اسلامی تبریز به اجرا در آمد و بعد از استخراج، نمرات مربوط به هر پرسشنامه و وارد نمودن آن‌ها در نرم‌افزار spss18 آلفای کرونباخ برای متغیرها به‌دست آمد. پرسشنامه توزیع ساختار قدرت در خانواده دارای ۳۶ سؤال و سه مؤلفه «ساخت روابط قدرت با ۱۰ سؤال در طیف پنج‌گزینه‌ای لیکرت (خیلی زیاد تا خیلی کم) و با پایایی ۰/۹۲، حوزه تصمیم‌گیری بین زن و مرد با ۱۴ سؤال در طیف پنج‌گزینه‌ای (منحصراً پدرم - منحصراً مادرم - مشترکاً - اغلب پدرم - اغلب مادرم) و با پایایی ۰/۷۰، ساختار روابط قدرت با ۱۲ سؤال در طیف پنج‌گزینه‌ای لیکرت (خیلی زیاد تا خیلی کم) و با پایایی ۰/۸۱، به‌دست آمده است. پرسشنامه سرمایه اجتماعی با ۲۷ سؤال و براساس طیف پنج‌گزینه‌ای لیکرت (خیلی زیاد تا خیلی کم) ساخته شده است و پایایی آن ۰/۸۲ به‌دست آمده است. سه بعد سرمایه فرهنگی «تجسم‌یافته، عینیت‌یافته، نهادینه‌شده» با ۱۵ سؤال در طیف پنج‌گزینه‌ای لیکرت (خیلی زیاد تا خیلی کم) ساخته شده است و پایایی آن ۰/۸۷ به‌دست آمده است. برای سنجش سرمایه اقتصادی از ۶ سؤال استفاده شده است و پایایی آن ۰/۸۵ به‌دست آمده است. تعداد افرادی که در این تحقیق مورد پرسش قرار می‌گیرند، بر اساس فرمول کوکران ۳۷۵ نفر می‌شود.

تعریف نظری و عملیاتی متغیرها؛

ساختار قدرت در خانواده: ساخت قدرت در خانواده: الگوی ساخت‌یافته تصمیم‌گیری در خانواده است (ساروخانی، ۱۳۸۲: ۴). ساختار توزیع قدرت در خانواده منظور میزان دموکراتیک بودن روابط همسران است که به‌وسیله سه شاخص «ساخت روابط قدرت، حوزه تصمیم‌گیری بین زن و مرد و ساختار روابط قدرت» مورد بررسی قرار می‌گیرد. میزان موافقت و مخالفت با هر یک از گویه‌ها در یک مقیاس ۵ درجه‌ای مشخص می‌شود. در مجموع نمرات افراد از سه شاخص میزان دموکراتیک بودن روابط او را با همسرش مشخص می‌کند. در این تحقیق میزان برابری اعضای خانواده در دسترسی به قدرت و یا میزان بهره‌مندی هر یک از اعضای خانواده از قدرت مد نظر بوده است. در این صورت هرچه نمرات بالاتر باشد، به همان میزان برابری اعضا در بهره‌مندی از قدرت کمتر بوده است و برعکس.

سرمایه اجتماعی^۱: میزان سرمایه و منابعی است که افراد و گروه‌ها از طریق پیوندهای مستقیم و غیرمستقیم با یکدیگر به دست می‌آورند (چلبی، ۱۳۷۵: ۱۵). کل سرمایه‌های موجود در یک اقتصاد که نه فقط شامل ساختمان‌ها و ماشین‌های تولیدی می‌باشد بلکه تجهیزاتی مانند بیمارستان، آموزشگاه و صنایع دفاعی را نیز در بر می‌گیرد (شایان مهر، ۱۳۷۹: ۳۵۳). پرسشنامه سرمایه اجتماعی با ۲۷ سؤال و براساس طیف پنج‌گزینه‌ای لیکرت (خیلی زیاد تا خیلی کم) ساخته شده است و پایایی آن ۰/۸۲ به دست آمده است.

سرمایه فرهنگی^۲: انواع گوناگون دانش مشروع را در بر می‌گیرد (بوردیو به نقل از ریتزر، ۱۳۹۰: ۶۸۳). از دیدگاه بوردیو، شناخت و ادراک فرهنگ و هنرهای متعالی، داشتن ذائقه خوب و شیوه‌های عمل متناسب (بوردیو، ۱۹۸۴: ۵۳). از نظر لامونت و لارو^۳، سرمایه فرهنگی مجموعه‌ای از نمادهای فرهنگی نهادی شده، مشترک و عالی رتبه است (بوردیو، ۱۹۸۴: ۵۳) سه بعد سرمایه فرهنگی «تجسم‌یافته، عینیت‌یافته، نهادینه‌شده» با ۱۵ سؤال در طیف پنج‌گزینه‌ای لیکرت (خیلی زیاد تا خیلی کم) ساخته شده است و پایایی آن ۰/۸۷ به دست آمده است. برای سنجش سرمایه اقتصادی از ۶ سؤال استفاده شده است و پایایی آن ۰/۸۵ به دست آمده است.

سرمایه اقتصادی: بنابر نظر پیر بوردیو، سرمایه اقتصادی مجموعه دارایی‌هایی است که قدرت اقتصادی را تعیین می‌کند (علی بابایی و باینگانی، ۱۳۸۹: ۱۴). در این پژوهش برای سرمایه اقتصادی دو بعد در نظر گرفته‌ایم: بعد اول شامل میزان درآمد است که معرف آن میزان درآمد خانواده است. به عبارتی این بعد از سرمایه بر وجه پولی سرمایه اقتصادی دلالت دارد و منظور این است که خانواده‌ای که فرد در آن زندگی می‌کند ماهیانه چقدر درآمد دارد. بعد دوم شامل دارایی‌های مادی است که شامل قیمت منزل مسکونی و ماشین با ۶ سؤال، است. برای سنجش این معرف سرمایه اقتصادی از پاسخگو خواسته می‌شود که قیمت تقریبی منزل و ماشین خانواده را ذکر کنند. برای سنجش این متغیر از پرسشنامه محقق ساخته با ۶ سؤال استفاده شده است.

1- Social capital
2- Cultural Capital

تأثیر سرمایه‌های اجتماعی، فرهنگی و اقتصادی بر ساختار توزیع قدرت در خانواده

یافته‌های توصیفی؛

جدول شماره (۱): توصیف یافته‌ها

متغیرها	میانگین	انحراف استاندارد	بزرگترین	کوچکترین
توزیع ساختار قدرت در خانواده	۱۱۱/۶۸	۱۸/۵۶	۱۸۰	۳۸
توزیع قدرت	۳۳/۰۶	۷/۸۰	۵۰	۱۰
روابط قدرت	۳۸/۱۳	۷/۴۷	۶۰	۱۲
حوزه‌های تصمیم‌گیری	۴۰/۴۸	۱۰/۱۶	۷۰	۱۴
سرمایه اجتماعی	۹۴/۶۳	۱۲/۴۱	۱۳۰	۲۷
همدلی	۱۴/۱۶	۴/۳۱	۲۰	۴
مشارکت و همکاری	۲۳/۷۰۶	۵/۳۴۴	۳۵	۵
قابلیت اعتماد داشتن	۵۶/۴۲۹	۸/۲۱۹	۷۹	۱۶
سرمایه فرهنگی	۵۰/۶۴	۱۳/۴۱	۷۵	۱۷
تجسیم یافته	۲۳/۶۶	۴/۵۸۹	۳۰	۱۱
عینیت یافته	۲۲/۵۳	۶/۸۷۳	۳۵	۷
نهادینه شده	۶/۱۶۰	۲/۱۴۲	۱۰	۲
سرمایه اقتصادی	۱۸/۸۸	۸/۰۵۶	۴۲	۶

برای مقایسه ساختار توزیع قدرت در خانواده در بین دانشجویان دختر و پسر از آزمون تفاوت میانگین مستقل استفاده شد که تفاوت معناداری در دانشجویان دختر مشاهده شد و دانشجویان دختر خانواده دموکراتیک تری نسبت به خانواده پسر دارند.

جدول شماره (۲): مقایسه میزان ساختار توزیع قدرت در خانواده بر اساس جنسیت دانشجویان

جنسیت	تعداد	میانگین	انحراف استاندارد	خطای معیار	مقدار T	درجه آزادی	سطح معنی‌داری
پسر	۱۸۰	۱۰۹/۰۷	۱۹/۶۳	۱/۴۶۳	۲/۶۳۷	۳۷۳	۰/۰۰۹
دختر	۱۹۵	۱۱۴/۰۹	۱۷/۲۲	۱/۲۳۳			

جدول شماره (۳): مقایسه میزان ساختار توزیع قدرت در خانواده بر اساس متغیرهای زمینه‌ای

متغیرها	گزینه‌ها	تعداد	میانگین	انحراف استاندارد	مقدار F	سطح معنی‌داری
میزان تحصیلات	کارדانی	۲۲	۱۱۳/۱۳	۱۹/۶۹	۰/۱۳۸	۰/۹۳۷
	کارشناسی	۱۱۹	۱۱۰/۸۸	۱۶/۵۴		
	کارشناسی ارشد	۱۳۵	۱۱۲/۰۵	۲۰/۴۸		
	دکتر	۱۰۹	۱۱۱/۸۵	۲۱/۶۷		
	کل	۳۷۵	۱۱۱/۶۸	۱۸/۵۶		
سن	زیر ۲۰ سال	۳۵	۱۱۰/۵۷	۹/۲۷۷	۰/۷۵۶	۰/۵۱۹
	۲۱ تا ۳۰ سال	۱۹۲	۱۱۱/۶۲	۹/۵۵۰		
	۳۱ تا ۴۰ سال	۱۲۰	۱۱۳/۱۰	۹/۴۱۳		
	بالای ۴۱ سال	۲۸	۱۰۷/۴۶	۹/۴۵۹		
	کل	۳۷۵	۱۱۱/۶۸	۹/۵۰۵		
وضعیت تأهل	مجرد	۱۹۲	۱۱۰/۸۹	۱۸/۳۳	۰/۴۴۷	۰/۶۴۰
	متاهل	۱۷۲	۱۱۲/۳۷	۱۸/۶۶		
	طلاق گرفته	۱۱	۱۱۴/۸۱	۲۱/۸۵		
	کل	۳۷۵	۱۱۱/۶۸	۱۸/۵۶		

برای سنجش رابطه متغیرهای «وضعیت تأهل، سن و تحصیلات» با متغیر ساختار توزیع قدرت در خانواده از آزمون تحلیل واریانس یک طرفه استفاده شد و طبق جدول (۳) تفاوت معناداری بین این متغیرها مشاهده نگردید.

یافته‌های استنباطی؛ نتایج حاصل از همبستگی بین متغیرها نشان داد که بین سرمایه اقتصادی و ابعاد سرمایه اجتماعی و فرهنگی به غیر از بعد نهادینه شده و عینیت یافته سرمایه فرهنگی با توزیع ساختار قدرت در خانواده رابطه مستقیم معنی دار وجود دارد. برای تعیین سهم تأثیرگذاری نسبی متغیرهای پیش بین (ابعاد سرمایه اجتماعی و فرهنگی و اقتصادی) بر توزیع ساختار قدرت در خانواده از تحلیل رگرسیون چندگانه به روش گام به گام استفاده شده است. برای تبیین توزیع ساختار قدرت در خانواده به عنوان متغیر ملاک، متغیرهای پژوهش شامل سرمایه اجتماعی و فرهنگی و سرمایه اقتصادی به عنوان متغیرهای پیش بین وارد معادله شدند. نتایج نشان داد هر سه متغیر سرمایه اقتصادی، سرمایه فرهنگی و سرمایه اقتصادی به عنوان متغیرهای اثرگذار در الگو باقی مانده است. به منظور آزمون استقلال خطاها در بین متغیرهای پیش بین، ارزش شاخص دوربین واتسون مورد بررسی قرار گرفت و ارزش شاخص مذکور ۱/۷ بود. با توجه به ارزش شاخص محاسبه شده، می توان گفت مفروضه استقلال خطاها نیز در بین داده های پژوهش برقرار است. ضریب همبستگی چندگانه این عوامل، برابر ۰/۳۵۷ و ضریب تعیین برابر ۰/۱۲۸ و ضریب تعیین خالص برابر ۰/۱۷۵ به دست آمده است، یعنی سرمایه اجتماعی، سرمایه اقتصادی و سرمایه فرهنگی و اجتماعی به میزان ۱۲ درصد توزیع ساختار قدرت در خانواده را در بین دانشجویان تبیین می کنند و ۸۸ درصد از واریانس توزیع ساختار قدرت در خانواده در دانشجویان توسط متغیرهایی خارج از موضوع این پژوهش قابل تبیین می باشد.

جدول شماره (۴): همبستگی بین متغیرها

متغیرهای مستقل	R	P	رابطه
سرمایه اجتماعی	۰/۲۹۲	۰/۰۰۰	مستقیم و ضعیف
همدلی	۰/۱۶۷	۰/۰۰۱	مستقیم و خیلی ضعیف
مشارکت و همکاری	۰/۱۴۷	۰/۰۰۴	مستقیم و خیلی ضعیف
قابلیت اعتماد داشتن	۰/۴۲۵	۰/۰۰۰	مستقیم و ضعیف
سرمایه فرهنگی	۰/۱۹۸	۰/۰۰۰	مستقیم و خیلی ضعیف
تجسم یافته	۰/۱۷۹	۰/۰۰۰	مستقیم و خیلی ضعیف
عینیت یافته	۰/۰۹۶	۰/۰۶۴	وجود ندارد
نهادینه شده	۰/۰۲۵	۰/۶۳۳	وجود ندارد
سرمایه اقتصادی	۰/۲۲۳	۰/۰۰۰	مستقیم و ضعیف

تأثیر سرمایه‌های اجتماعی، فرهنگی و اقتصادی بر ساختار توزیع قدرت در خانواده

جدول (۶) ضرایب متغیرهای رگرسیونی به روش گام‌به‌گام

سطح معناداری	t	ضرایب استاندارد شده		متغیرهای پیش‌بین
		Beta	Std. Error	
۰/۰۰۰	۱۲/۳۲		۰/۷۹۳	مقدار ثابت
۰/۰۰۰	۴/۷۷۴	۰/۲۳۹	۰/۰۵۸	سرمایه اجتماعی
۰/۰۰۰	۳/۰۷۸	۰/۱۵۴	۰/۱۱۵	سرمایه اقتصادی
۰/۰۰۰	۲/۳۳۰	۰/۱۱۷	۰/۰۶۹	سرمایه فرهنگی

به‌منظور بررسی آزمون فرضیه اصلی مبتنی بر تأثیر سرمایه‌های سه‌گانه بر توزیع ساختار قدرت در خانواده از آزمون تحلیل مسیر استفاده شد. برآورد حداقل مربعات تعمیم‌یافته^۱ برای برآورد پارامترهای به‌دست آمده از روابط متغیرهای پیش‌بین یا مستقل به‌کار گرفته شد. جهت تعیین برازندگی الگوی پیشنهادی با داده‌ها، ترکیبی از شاخص‌های برازندگی به شرح زیر مورد استفاده قرار گرفت: ۱- مقدار مجذور کای (X²)، ۲- شاخص هنجار شده مجذور کای (X²/df)، ۳- شاخص برازندگی هنجار شده (NFI) ۴- شاخص برازش تطبیقی (CFI) ۵- جذر میانگین مجذورات خطای تقریب RMSEA. قبل از بررسی ضرایب مسیر، برازندگی الگوی اصلی بررسی شد. برای تعیین کفایت برازندگی الگوی پیشنهادی با داده‌ها، ترکیبی از شاخص‌های برازندگی استفاده شد. شاخص‌های نکویی برازش به‌دست آمده برای مدل تحقیق نشان می‌دهد، که مقدار کای دو در مدل $X^2 = 193/85$ با درجه آزادی $df = 85$ است. شاخص برازش مدل CFI برابر ۰/۸۲، نمایانگر برازش خوب مدل می‌باشد و ریشه میانگین مربعات خطای برآورد RMSEA برابر ۰/۰۵۸ شد که برازش خوبی را نشان می‌دهد و با توجه به شاخص‌های ارائه شده، مدل فوق تأیید می‌شود، چرا که اندازه‌های کمتر از ۰/۰۸ به معنای برازش خوب، ۰/۰۸ تا ۰/۱۰ برازش متوسط و بیش از ۰/۱۰ برازش ضعیف است. در ادامه ابتدا ضرایب مسیر استاندارد شده و سپس ضرایب استاندارد نشده مدل اصلاحی در نمودارهای زیر ارائه شده است.

پژوهشگاه علوم انسانی و مطالعات فرهنگی
پرتال جامع علوم انسانی

1- Generalized Least Squares

تغییرات اجتماعی- فرهنگی، سال هجدهم، شماره شصت و نهم، تابستان ۱۴۰۰

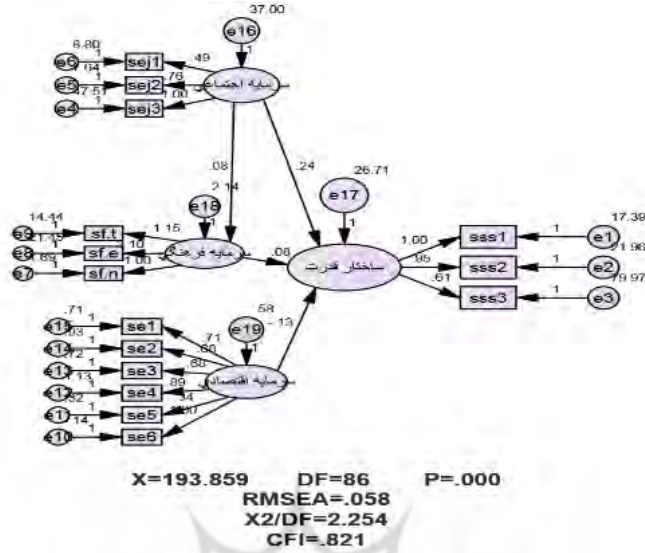

نمودار شماره (۱): ضرایب مسیر استاندارد نشده

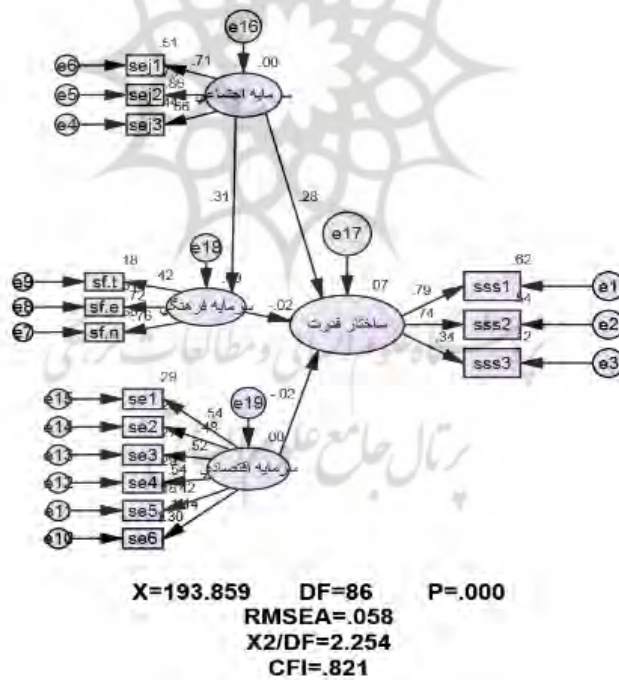

نمودار شماره (۲): ضرایب مسیر استاندارد شده

بحث و نتیجه‌گیری

از میان انبوه عوامل تأثیرگذار بر میزان بهره‌مندی زنان از قدرت در ساختار توزیع قدرت خانواده، پژوهش حاضر چگونگی تأثیر انواع سرمایه را بررسی کرد. جهت بررسی فرض مذکور، از زاویه‌ی نظریه‌ی منابع و مبادله، نظریه بورديو و . . . به موضوع پژوهش نگاه شد. نظریه‌ی منابع، افزایش منابع در دسترس افراد را عامل افزایش قدرت آن‌ها می‌داند. بدین معنا که به موازات بهره‌مندی بیشتر افراد از منابع، که می‌تواند تحصیلات، شغل، درآمد و . . . باشد، قدرت آن‌ها نیز افزایش خواهد یافت. طبق این نظریه، هر چه زنان منابع بیشتری داشته باشند، قدرت چانه‌زنی بیشتر و توانایی بالاتری برای بهبود موقعیت خود در ساختار توزیع قدرت خانواده خواهند داشت. نظریه‌ی منابع از سوی دیگر، همه‌ی فعالیت انسان‌ها را نوعی مبادله می‌داند که هدف در این فعالیت‌ها رسیدن به حداکثر سود است. از دیدگاه این نظریه در فرایند مبادله، اگر یک طرف به ارائه‌ی چیزی هم‌سنگ و هم‌ارزش به طرف مقابل قادر نباشد، احتمال دارد برای رفع نیازش تسلیم و مطیع او شود. اگر زنان در روابط متقابل با همسرانشان، که مهم‌ترین منبع رفع نیازهای آن‌ها محسوب می‌شوند، چیزی بر ابر برای ارائه نداشته باشند، امکان دارد که از خواسته‌های خود بگذرند و تابع شوهرانشان شوند. در تحقیق پیش رو، متغیر قدرت در خانواده از ترکیب سه شاخص ساخت قدرت، قلمرو قدرت و شیوه اعمال قدرت به دست آمده با سرمایه «اجتماعی، اقتصادی و فرهنگی» رابطه مستقیم وجود دارد.

از نظر بورديو، این حجم و نوع سرمایه‌ی فرهنگی است که موقعیت افراد در خانواده و جامعه را مشخص می‌کند. از همین رو، فرض بر این گذاشته شد که انواع سرمایه زنان جایگاه آن‌ها را در ساختار توزیع قدرت بهبود بخشیده و کفه‌ی ترازوی قدرت را به نفع آن‌ها متمایل تر می‌کند. آگاهی افراد از حقوق خود به مثابه منبعی قدرت و سرمایه فرهنگی می‌تواند، جایگاه زنان را در ساختار قدرت خانواده پررنگ‌تر کند چرا که منجر به افزایش مهارت و تجربیات خاصی می‌گردد که توانایی آنان را برای محدود نمودن قدرت مطلق شوهران افزایش می‌دهد. اگر سرمایه فرهنگی را به منزله منبعی ارزشمند در نظر بگیریم، افزایش حجم آن در دست زنان می‌تواند به بهبود جایگاه آن‌ها در خانواده کمک کند و زن در ارتباط مقابل با شوهرش با تکیه بر این منبع ارزشمند در موقعیت ضعف قرار نگیرد و مجبور به گذشت از خواسته‌هایش نشود. نتایج این پژوهش با تحقیق کافی و همکاران (۲۰۱۶) همسو می‌باشد. طبق نظریه جامعه‌پذیری نقش جنسی، جامعه‌پذیر کردن زنان به گونه‌ای است که هویت جنسی آن‌ها را هر چه بیشتر به سوی انفعال و وابستگی پیش می‌برد. این انفعال و وابستگی در روابط جنسی و وابستگی عاطفی زنان به همسران شان کاملاً مشهود است.

میزان سرمایه اقتصادی بر میزان روابط دموکراتیک تأثیرگذار است در این صورت با افزایش سرمایه اقتصادی افراد، روابط همسرشان با آن‌ها دموکراتیک‌تر می‌شود پس می‌توان گفت که نظریه‌های منابع و

بلاد و ولف که معتقدند توزیع قدرت در خانواده تا حدی به تملک منابع ارزشمند بر می‌گردد تا به نقش‌های جنسیتی سنتی و تصمیم‌گیری‌های زن و شوهر در امور زندگی نتیجه مستقیم سهم هر یک از منابع مهمی است که در اختیار دارند. بلا بر این نظر است که طرف فرو دست در مبادله‌های نامتعادل یا نابرابر ممکن است کار طرف پاداش‌دهنده خود را با نوعی تقویت عمومی جبران کند که هومنز آن را تأیید اجتماعی و بلا آن را فرمانبرداری یا تسلیم معرفی می‌کند و به این معناست که فرد در مقابل دریافت امتیازی که نمی‌تواند به‌طور کامل آن را تلافی کند، تمایل دارد که از بعضی خواسته‌های خود در مقابل طرف دیگر چشم‌پوشی کند و فرمانبردار شود. در مجموع جامعه‌شناسانی که تقسیم کار بین زن و شوهر را می‌پذیرند، معتقدند که نقش اقتصادی شوهر، زن را وابسته می‌کند و به‌خصوص در صورت شکست در ازدواج، برای زن بدفرجام است زنی که درآمد ندارد، تسلیم می‌شود، حتی اگر در ازدواج خوشبخت نباشد، اما زنی که شاغل است اجباری در تحمل ازدواج ناموفق نمی‌بیند. وابستگی اقتصادی در ارتباط متقابل زن و شوهر، موقعیتی تابع و پست را برای زن به‌وجود می‌آورد. در این پژوهش نیز فرض بر این بود که سرمایه اقتصادی بیشتری در اختیار دارند، در رابطه با همسران خود از قدرت بیشتری برخوردار می‌شوند و روابط در چنین خانواده‌ای دموکراتیک خواهد بود چرا که آن‌ها در تبادل روابط با همسر، منابع پاداش را در اختیار دارند نتایج این پژوهش با تحقیق سفیری و آراسته (۲۰۰۷) می‌باشد.

سرمایه اجتماعی، فرصت‌ها و جایگاه‌هایی که افراد دارند، در واقع در حکم منابعی برای رسیدن به اهدافشان هستند که می‌توانند از آن‌ها در روابط خانوادگی نیز استفاده کنند. زنانی که سرمایه اجتماعی بیشتری نسبت به دیگر زنان دارند، سهم بیشتری از قدرت در خانواده را دارا هستند. درآمد بالا برای زنان در حکم منبعی از قدرت برای آن‌ها به حساب می‌آید. در این تحقیق زنانی که درآمد بالایی دارند، در خانواده از قدرت بیشتری برخوردار هستند. آگاهی افراد از حقوق خود به مثابه منبعی از قدرت و سرمایه فرهنگی می‌تواند، جایگاه زنان را در ساختار قدرت خانواده پررنگ‌تر کند چرا که منجر به افزایش مهارت‌ها و تجربیات خاصی می‌گردد که توانایی آنان را برای محدود نمودن قدرت مطلق شوهران افزایش می‌دهد. شاغل بودن زنان در یک محیط اجتماعی، زمینه همکاری میان اعضای آن مجموعه را فراهم می‌کند اگر این تعامل بر اساس هنجارهای مشترک و حس اعتماد متقابل شکل بگیرد، نوعی سرمایه اجتماعی حاصل می‌شود از این رو، اشتغال با فراهم کردن سرمایه اجتماعی باعث ایجاد اعتماد به نفس بیشتر در زنان می‌شود و فرصت‌ها و جایگاه‌هایی که افراد دارند، در حکم منابعی برای رسیدن به اهدافشان هستند که می‌توانند از آن‌ها در روابط خانوادگی نیز استفاده کنند. ساخت قدرت در خانواده، انعکاس باورهای فرهنگی زن و شوهرها، یا میزان آگاهی آنان است به این معنا که زنانی که آگاهی بیشتری از حقوق خود دارند، در مقایسه با زنان دیگر، سهم بیشتری از قدرت در خانواده دارند. بنابراین کسب منابع ارزشمند و سرمایه‌های اجتماعی توسط زنان از طرفی باعث کاهش نابرابری‌های درون

تأثیر سرمایه‌های اجتماعی، فرهنگی و اقتصادی بر ساختار توزیع قدرت در خانواده

خانواده و توزیع عادلانه قدرت بین زن و شوهرها می‌شود و از طرف دیگر نیز بر تغییرات کلی اجتماعی نیز تأثیری عمده می‌گذارد در این تحقیق نیز زنانی که درآمد بالا دارند، در خانواده از قدرت بیشتری برخوردار هستند، این یافته با نتایج تحقیق عنایت و رئیسی (۲۰۱۲) همخوانی دارد. با توجه به نتایج پیشنهاد می‌شود:

نسبت به تحصیل دختران و پسران دقت و توجه بیشتری مبذول شود؛ زیرا با افزایش آگاهی، گرایش‌های سنتی مردسالاری صرف در بین مردان کاهش می‌یابد و با ایجاد و افزایش اعتماد به نفس در زنان، باورهای کلیشه‌ای در مورد نقش زنان در خانواده و به تناسب آن در جامعه سست می‌شود. داشتن درآمد برای زنان هر چند به مقدار کم، پشتوانه لازم را برای ابراز وجود زنان در تصمیم‌گیری‌های مهم خانواده فراهم می‌کند؛ بنابراین مسئولان می‌توانند با فراهم کردن امکانات لازم برای مشاغل زمینه‌های داشتن درآمد و استقلال نسبی مادی را برای زنان ایجاد کنند. با توجه به رابطه بین کسب منابع ارزشمند توسط زنان و نحوه توزیع قدرت در خانواده، اگر بخواهیم از استعداد و قابلیت‌های بالقوه زنان استفاده شود، در درجه اول باید بستر مناسب برای توانمندسازی آنان جهت کسب منابع ارزشمند و سرمایه‌های اجتماعی بیشتر فراهم شود چرا که توسعه همه‌جانبه هر کشوری در گرو توانمندسازی و مشارکت دادن زنان به‌عنوان بخش قابل توجهی از جمعیت کشورها، در فعالیتهای اقتصادی - اجتماعی است.

منابع

- احمدی آهنگ، کاظم. (۱۳۹۱). تأثیر ساختار توزیع قدرت در خانواده بر میزان مشارکت اجتماعی در مناطق روستایی و شهری آمل: مطالعه مورد شهر آمل (پایاننامه کارشناسی ارشد دانشگاه مازندران).
- اعتمادی‌فرد، مهدی؛ لطفی چاچکی، بهنام؛ مهدی‌زاده، منصوره. (۱۳۹۴). تأثیر سرمایه اجتماعی خانوادگی بر انحرافات اجتماعی، مسائل اجتماعی ایران، سال ۶، شماره ۳، صص ۲۵-۵.
- توسلی، افسانه؛ سعیدی، وحیده. (۱۳۹۰). تأثیر اشتغال زنان بر ساختار قدرت در خانواده‌های شهر ایوانکی، زن در توسعه و سیاست ۹ (۳): صص ۱۳۳-۱۴۹.
- چلبی، مسعود. (۱۳۷۵). جامعه‌شناسی نظم، تشریح و تحلیل نظری نظم اجتماعی، تهران: نی.
- حریری اکبری، محمد؛ صالح‌نژاد، حسن. (۱۳۹۴). سرمایه فرهنگی سدی در برابر بیگانگی اجتماعی (دانش‌آموزان شهرستان سقز)، فصلنامه مطالعات جامعه‌شناختی جوانان، سال پنجم، شماره ۱۷، صص ۵۶-۳۳.

تغییرات اجتماعی - فرهنگی، سال هجدهم، شماره شصت و نهم، تابستان ۱۴۰۰

- حسین پناهی، مهرداد؛ ساعی ارسی، ایرج؛ ودیعه، ساسان. (۱۳۹۴). تأثیر سرمایه اجتماعی بر سرمایه فرهنگی (معلمان استان همدان و شهرستان‌های تابعه)، فصلنامه توسعه اجتماعی (توسعه انسانی سابق) دوره ۱۰، شماره ۲، صص ۱۵۷-۱۷۷.
- ریتزر، جورج. (۱۳۸۹). نظریه جامعه‌شناسی در دوران معاصر، ترجمه‌ی محسن ثلاثی، تهران: علمی.
- ساروخانی، باقر؛ دودمان، لیلا (۱۳۸۹)، ساختار قدرت در خانواده و تأثیر آن بر مشارکت اجتماعی در شهر شیراز، مجله تخصصی جامعه‌شناسی، سال اول، پیش‌شماره اول، ۱۰۵-۱۲۹.
- ساروخانی، باقر. (۱۳۸۲). فرهنگ علوم اجتماعی، تهران: کویر.
- ساروخانی، باقر. (۱۳۹۱). جامعه‌شناس خانواده، تهران: سروش.
- سفیری، خدیجه؛ آراسته، راضیه. (۱۳۸۶). بررسی رابطه سرمایه اقتصادی زنان با نوع روابط همسران در خانواده، مجله علمی و پژوهشی تحقیقات زنان، سال دوم، شماره اول، صص ۱-۳۴.
- شایان‌مهر، علیرضا. (۱۳۷۹). دایره‌المعارف تطبیقی علوم اجتماعی، کتاب دوم.
- شادجو، علیرضا؛ شادجو، نرگس. (۱۳۸۴). دگرگونی اجتماعی و خانواده از دیدگاه اجتماعی، مردم‌شناسی و تاریخی، فصلنامه تخصصی جامعه‌شناسی، شماره ۳۱-۲۷.
- شارع‌پور، محمود؛ خوش‌فر، غلامرضا. (۱۳۸۱). رابطه سرمایه فرهنگی با هویت اجتماعی جوانان، نامه علوم اجتماعی، شماره ۲۰، صص ۱۳۳-۱۴۰.
- عباسی اسفجیر، علی‌اصغر؛ خوشفر، غلامرضا؛ شفائی، معصومه. (۱۳۹۵). بررسی رابطه بین ساختار توزیع قدرت در خانواده و مشارکت اجتماعی (مطالعه موردی: شهروندان استان گلستان)، دوفصلنامه جامعه‌شناسی نهادهای اجتماعی (۳۷)، ۱۵۱.
- عسکری ندوشن، عباس؛ جهانگیر، نرجس؛ نوریان نجف‌آباد، محمد. (۱۳۹۱). تحلیلی بر رابطه بین طبقه اجتماعی و ساختار قدرت خانواده در اصفهان، مجله علوم اجتماعی، دانشگاه آزاد اسلامی واحد شوشتر، صص ۱۸۷-۲۱۶.
- علی بابایی، یحیی؛ باینگانی، بهمن. (۱۳۸۹). بررسی میزان تأثیر سرمایه اقتصادی و اجتماعی بر سرمایه فرهنگی (مطالعه جوانان شهرستان پاوه)، فصلنامه انجمن ایرانی مطالعات فرهنگی و ارتباطات، سال ششم، شماره ۱۸، صص ۸۷-۱۱۳.
- علیمحمدی خانقاه، آذر؛ عزیززاده اقدم، محمدباقر. (۱۳۹۸). بررسی رابطه بین سرمایه فرهنگی با بیگانگی اجتماعی - فرهنگی در بین جوانان شهر تبریز، مطالعات جامعه‌شناسی، سال ۱۱، شماره ۴۳، صص ۷۱-۸۸.
- عنایت، حلیمه؛ رئیسی، طاهره. (۱۳۹۱). سنجش عوامل مؤثر بر توزیع قدرت در خانواده (با تأکید بر نظریه سرمایه اجتماعی)، زن در توسعه و سیاست، دوره ۱۰، شماره ۱، صص ۲۳-۴۰.

تأثیر سرمایه‌های اجتماعی، فرهنگی و اقتصادی بر ساختار توزیع قدرت در خانواده

- قاسمی، محمد؛ نامدار، جویمی. (۱۳۹۳). بررسی رابطه سرمایه فرهنگی و نمادین (دانشجویان دانشگاه دولتی ایلام)، فرهنگ ایلام، دوره ۱۵، شماره ۴۴، صص ۱۵-۲.
- کافی، مجید؛ بهمنی، لیلا؛ سادات دلاور، مریم. (۱۳۹۵). سرمایه فرهنگی زنان و ساختار توزیع قدرت در خانواده (مطالعه موردی: شهر شیراز) زن در توسعه و سیاست، دوره ۱۴، شماره ۱، صص ۱۰۵-۱۲۳.
- گیدنز، آنتونی. (۱۳۷۴). جامعه‌شناسی، ترجمه‌ی منوچهر صبوری، تهران: نشرنی.
- مهدوی، محمد صادق؛ صبوری خسروشاهی، حبیب (۱۳۸۳)، بررسی ساختار توزیع قدرت در خانواده، مطالعات زنان، شماره ۱، سال اول، صص ۶۷-۲۷.
- میرزایی، حسین؛ آقایی هیر، توکل؛ کاتبی، مهناز. (۱۳۹۴). بررسی ساختار توزیع قدرت در خانواده‌های شهر تبریز، مجله علوم اجتماعی، دانشکده ادبیات و علوم انسانی دانشگاه فردوسی مشهد، صص ۶۹-۹۱.
- نوغانی، محسن؛ اصغر پورماسوله، احمدرضا. (۱۳۸۷). بررسی تطبیقی رویکردها و شاخص‌های مورد استفاده در سنجش سرمایه اجتماعی، فرایند مدیریت و توسعه، شماره ۶۹، صص ۳۲-۵۵.
- وحید، فریدون؛ نیازی، محسن. (۱۳۸۴). تأملی در مورد رابطه بین ساختار خانواده و مشارکت اجتماعی در شهر کاشان، مجله نامه علوم اجتماعی، شماره ۲۳، ص ۱۳۴.
- Bourdieu. Pierre. (1984). *Distinction, A social critique of the judgments of taste*. London.
- Coltrane, Scott Coltrane. Randall, Collins, R. (2001). *Sociology of marriage and the family*. 5th Edition, Publisher Eve Howard, p396.
- Jaggar, A, M (2001) *Is globalization good for women? Comparative literature*, vol, 53, No4, pp 298-332.
- Kulik, lat. (2012). *the impact of social Background on Gender_Role Ideology: parents, versus children Attitudes*, journal of family Issues 23 (1): 53-73.
- Rodman, H. (1967), "Marital power in france, Grrece, Yugoslavia, and U. S. A cross_national discussion", journal of marriage and the family, vol. 29 (May): 320-324.
- Quek k, m. and Knudson-Martin. (2008). *Reshaping Marital Power:How dual-career Newlywed Couples Create Equality in Singapore*, Journal of Social and Personal Relationships, Vol,25, No3, p:511.
- Van Groenou, M. B; Deeg, H. D. (2010). *Formal and informal social participation of the 'young-old' in The Netherlands in 1992 and 2002*. *Ageing & Society*, 30 (3), 445-465.
- Zuo, Jiping, and Yanjie Bian. (2005). *BEYOND Resources and Construction of family Decision Making Power in Post-Mao Urbe* *Comparative Family Studies* 36 (4): 601-622.