

بررسی تأثیر شبکه‌های اجتماعی مجازی بر ارتباطات کاربران متأهل در خانواده

دریافت: ۱۴۰۱/۰۴/۲۴، پذیرش: ۱۴۰۱/۰۵/۲۸

مرضیه رونقی*

چکیده

تغییرات سریع زندگی بشر به واسطه فناوری‌های نوین در حوزه ارتباطات در ابعاد مختلف حاصل شده و خانواده و فرهنگ و روابط حاکم بر آن‌ها نیز از این قاعده مستثنی نبوده است. هدف این پژوهش نیز در این راستا شناسایی مخاطرات و آسیب‌های شبکه‌های اجتماعی مجازی در چارچوب روابط افراد در درون نهاد خانواده و ارائه راهکارهایی برای کاهش آسیب‌های شبکه‌های اجتماعی بر تعاملات خانوادگی است. روش پژوهش، پیمایشی و جامعه آماری کاربران متأهل شبکه‌های اجتماعی مجازی شهر اصفهان، روش نمونه‌گیری خوشه‌ای استفاده شده و به افراد، به روش اتفاقی پرسشنامه محقق ساخته توزیع شده است. حجم نمونه نیز بر اساس فرمول کوکران معادل ۳۸۰ نفر تعیین شد. در این پژوهش شبکه‌های اجتماعی را متغیر مستقل در نظر گرفته و مناسبات خانوادگی متغیر وابسته منظور شد. در تجزیه و تحلیل داده‌ها از برنامه‌های spss و Amos بهره برده‌ایم. چارچوب نظری پژوهش مبتنی بر نظریه انبوه تنها رایزمن، وابستگی بال روکیچ و دی فلور، کاشت گربرنر، همچنین نظریه امپریالیسم فرهنگی شیلر، ساخت‌یابی گیدنز و نظریه استحکام یا تأثیر محدود لازارسفلد و برلسون است. نتایجی که از این تحقیق حاصل شد نشان می‌دهد استفاده از شبکه‌های اجتماعی مجازی بر نظام ارزشی، بنیان‌های شناختی، احساسات و ارتباطات نامتعارف میان فردی انسان اثر می‌گذارد. همچنین با افزایش میزان و مدت‌زمان استفاده از این شبکه‌ها، تعاملات و میزان مرادوات اعضای خانواده کاهش و نیز بی‌اعتمادی بین زوجین افزایش می‌یابد. کلیدواژه‌ها: شبکه‌های اجتماعی مجازی، تعاملات خانوادگی، نظریه کاشت، نظریه استحکام، نظریه ساخت‌یابی.

* دکتری جامعه‌شناسی - گروه‌های اجتماعی، استادیار و عضو هیأت علمی، پردیس حضرت فاطمه زهرا(س)، دانشگاه فرهنگیان اصفهان، ایران.

مقدمه

پیشرفت‌های تکنولوژیکی همیشه موجبات تغییرات وسیع و سریعی را در زندگی انسان فراهم کرده‌اند، چنانچه اجتماعات اولیه بشری که در گروه‌های کوچک گردهم می‌آمدند به جز زبان و گفتار شفاهی راه ارتباطی دیگری نداشتند ولی به تدریج و با وسعت یافتن تجمعات انسانی و نیز افزایش فواصل مکانی بین آن‌ها می‌بایست پیام به دوردست‌ها منتقل می‌شد لذا فریادها بلندتر شد، از آتش و دود و نشانه‌ها و علائم و نمادهای دیگر بهره بردند. خط تجسمی که به نوعی نگارش اندیشه‌ها بود و بعدترها خط الفبایی با حروفی قراردادی پدید آمد و بر این اساس ارتباطات غیر مستقیم وسعت یافت. این روند با اختراع دستگاه چاپ و توسعه کهنکشان گوتنبرگ، انقلاب بزرگ ارتباطات ایجاد و با تکثیر کتاب‌ها و روزنامه‌ها، علوم و فنون بشری رونق یافت. به موازات این تحولات وسایل فنی جدید نظیر عکس، تلگراف، تلفن، بی‌سیم، صفحه، نوار ضبط صوت و فیلم به این مجموعه افزوده شد تا با انتقال سریع‌تر اخبار، رویدادها، افکار و شیوه‌های زندگی دیگر افراد در دیگر نقاط عصر تازه‌ای در ارتباطات نمودار شود و این روند در عصر فناوری‌های نوین ارتباطی منجر به طرح مفاهیمی نو چون واقعیت مجازی و فضای سایبری شد و مار را با جهان جدیدی مواجه ساخت که شیوه تفکر، نوشتار، گفتار و ساختار روابطمان و همه ابعاد زندگی را متحول ساخت.

مائونل کاستلز بیان می‌کند فناوری‌های نوین اطلاعات، توانسته است نقاط دور را در عالم به وسیله شبکه‌های جهانی به هم متصل کند و در نتیجه موجب دگرگونی در ساختارها و روند زندگی مادی و معنوی انسان‌ها و از جمله نظام خانواده و فرهنگ حاکم بر آن شده است. به گفته کاستلز در حوزه فرهنگ که مجموعه‌ای از عقاید و باورها و همچنین رفتارهاست با پیدایش همین تکنولوژی‌های جدید ارتباطی تغییرات شگرفی ایجاد شده است و بنیان‌های خانواده متحول ساخته به گونه‌ای که ساختارها و مناسبات انسانی شکل جدیدی یافته است (نوابخش و همکاران: ۱۴۶). بر این اساس یک نکته بسیار مهم مطرح است و آن این که پیدایش این پدیده که خود معلول زمینه‌ها و تحولاتی چند بوده پس از ظهورش خود منشاء تحولات بسیار زیادی بوده است (سلطانی‌فر و یگران، ۱۳۹۲: ۱۷۲) به این معنا که این شبکه‌ها هم معلول زمینه‌ها و شرایط خاصی بودند و هم خود

عامل و منشاء پدیده‌های نوینی در عرصه زندگی بشر شدند و توانستند با ایجاد فضایی جذاب و متنوع ارتباطات فراگیری را بین کاربران خود فراهم آورده و در مدت زمان کوتاهی به سرعت رشد کنند و از تبعات مثبت و منفی آن متأثر شوند.

بیان مسئله

رشد فضای مجازی توانسته است ارتباطات را متحول کند، آنان که از هم دورند را به هم نزدیک کند تا از حال هم با خبر شوند، اخبار و اطلاعاتشان را منتقل نمایند، ولی آنان که در کنار یکدیگرند را از هم دور کرده و روابط چهره به چهره را کاسته است، چه بسیارند کاربرانی که در یک جمع خانوادگی یا دوستانه در محیطی مشترکند اما نگاهشان به بیرون آن محیط است، مصرف کننده سخنانی از جایی دیگر به غیر از آن جمع هستند. در جامعه ایران نیز این شبکه‌ها جایگاه مهمی را دارند و شهر اصفهان نیز به عنوان یکی از کلان شهرها با جمعیتی بالغ بر دو و نیم میلیون نفر با بسیاری از آمارهای بهره‌مندی از شبکه‌های اجتماعی مجازی، طلاق، سطح تحصیلات، فضاهای آموزشی، اماکن تفریحی و گردشگری و بسیاری مسائل دیگر در بین شهرهای ایران دارای اهمیتی ویژه است. طبق جدیدترین آمار به دست آمده در ژوئن ۲۰۱۷ تعداد کاربران فعال فیس‌بوک از ۲ میلیارد نفر گذشت (فیس‌بوک/ <https://fa.wikipedia.org/wiki/فیس‌بوک>) همچنین مرکز آسیب‌شناسی و سلامت فضای تولید و تبادل اطلاعات استان اصفهان اعلام کرد حدود ۷۰ درصد مردم این کلانشهر حداقل از یکی از شبکه‌های اجتماعی مجازی بهره می‌برند و ۹۰ درصد آنان عضو این شبکه‌های اجتماعی مجازی (تلگرام و اینستاگرام) هستند.

با این گستردگی باید پذیرای عواقب مثبت و منفی آن بود، آثار این شبکه‌ها بر شیوه عملکرد کاربران در ابعاد مختلف شغلی، تحصیلی، خانوادگی و... می‌تواند مبحث وسیعی برای تحقیقات اجتماعی باشد. بررسی این آثار بر روابط خانوادگی با توجه به اهمیت نقش خانواده به عنوان زیربنایی‌ترین نهاد اجتماعی در رابطه با این شبکه‌ها و تأثیرات آن بر تعاملات و روابط و مناسبات خانوادگی نیازمند بررسی‌های عمیق جامعه‌شناختی و همه جانبه است؛ چراکه رشد این شبکه‌های اجتماعی مجازی موجب پیدایش چالش‌های بسیاری در زندگی خانواده شده است. به گونه‌ای که موجب کاهش ارتباط رودرروی اعضای

و عملی؛ ۲. عوامل مؤثر بر آن پدیده شامل تطابق گفتار و رفتار، روابط عاطفی و اخلاقی و شناخت و شاخصه‌های همسر؛ ۳. استراتژی‌های برخورد با این پدیده شامل اعتراض، اختلال در روابط و گرایش به روابط اجتماعی جدید، اضطراب، تردید و نگرانی و برخورد مثبت و منطقی. نتیجه این تحقیق، و بررسی متون مصاحبه نشان‌دهنده بی‌اعتماد شدن همسران به یکدیگر است.

جنسن^۲ (۲۰۱۸) در پژوهشی تحت عنوان کاربرد رسانه‌های اجتماعی: تأثیر بر احساس افسردگی و تنهایی دریافت که مجموع تقریباً ۵۰ درصد از پاسخ‌دهندگان در این تحقیق احساس افسردگی و تنهایی داشته‌اند. مک دوگال^۳ و همکارانش (۲۰۱۶) نیز در تحقیقی با عنوان تأثیر سایت‌های شبکه‌های اجتماعی بر رابطه بین حمایت اجتماعی درک شده و افسردگی به این نتیجه رسیدند که شبکه‌های اجتماعی اثر تعدیلی قابل توجهی در ارتباط میان حمایت اجتماعی درک شده و افسردگی و نمره افسردگی مثبت با میزان استفاده از این شبکه‌ها در طول روز وجود دارد. دیو و تولان^۴ (۲۰۱۵) در پژوهشی با موضوع رابطه بین استفاده از رسانه‌های سرگرم کننده از یک سو و رضایت، تعارض و ادراک بی‌ثباتی ازدواج از سوی دیگر، دریافتند که تعارضات زناشویی و نارضایتی بین زوجینی که مدت زمان زیادی را صرف بازی‌های کامپیوتری و حضور در شبکه‌های اینترنتی می‌کنند و بیش از حد به فضای مجازی اهمیت می‌دهند بیشتر از سایر افراد است.

سیموناسیکا و همکارانش^۵ (۲۰۰۹) در تحقیقی اکتشافی به بررسی تأثیرات استفاده از محیط‌های مجازی و شبکه‌های مجازی بر فرایند بر ساخت هویت افراد بزرگسال پرداختند و دریافتند چهار گروه واژگانی مرتبط با این فرایند وجود دارد که عبارتند از: کنجکاوی و اکتشاف، نیاز به وابستگی و پنهان کردن احساسات، خود بالقوه و تأثیر مناسک. این مقوله‌ها نه تنها نمایانگر وجود ریسک‌های مرتبط با بر ساخت هویت هستند بلکه می‌توانند نشان‌دهنده مزیت‌های مرتبط با ابعاد تعاملی و احساسی نیز باشند (عدلی‌پور، ۱۳۹۱: ۹۹). جوینسون^۶ (۲۰۰۸) در مطالعه‌ای به دنبال پاسخ به این سؤال بودند که چه چیزی در سایت‌های شبکه‌های اجتماعی مجازی وجود دارد که شخص را تحریک به ماندن در فضای شبکه می‌کند، به این منظور وی با مصاحبه با کاربران شبکه‌ها خصوصیات شخصی، باورها، نیازها و عوامل انگیزشی افراد را شناسایی کرده و به این نتیجه رسید

خانواده و سایر گروه‌ها شده و کاربران کمتر وارد صحبت با یکدیگر می‌شوند، به این معنا که با وجود فاصله کم فیزیکی امورات خود را از طریق ابزارهای ارتباطی دنبال می‌کنند و خود را با برنامه‌های متنوع موجود در فضای مجازی مشغول می‌دارند. همچنین این شبکه‌ها توانستند در سبک زندگی افراد، ادبیات و گفتمان، نوع پوشش و سبک لباس پوشیدن و نیز روابط با جنس مخالف را دگرگون سازند. بر این اساس هدفی که در این نوشتار دنبال می‌شود بررسی و مطالعه دقیق نتایج حاصل از نفوذ این شبکه‌ها بر روابط و مناسبات گروه خانوادگی (کاربران متأهل) است.

پیشینه تحقیق

رادمهر و ضابط (۱۳۹۹) در پژوهشی با عنوان نقش فضای مجازی در فروپاشی خانواده از دیدگاه مشاوران یزد، اذعان دارند که اینترنت به تنهایی نمی‌تواند در فروپاشی خانواده مؤثر واقع شود، در حقیقت شکاف و تعارضات زوجین زمینه ورود فضای مجازی و پرکردن این شکاف را به عهده می‌گیرد. چنانچه به اعتقاد مشاوران باید به عدم عاملیت مستقل متغیر اینترنت در فروپاشی خانواده توجه داشت. به این معنا که علی‌رغم دیدگاه جبرگرایی تکنیکی این متغیر نقش تشدیدکنندگی و تسهیل‌گر و سرعت‌دهندگی به ایجاد فاصله بین زوجین را ایفا می‌کند. حاج‌محمدی و همکارانش (۱۳۹۶) تحقیقی را تحت عنوان تأثیرات اخلاقی استفاده از فضای مجازی بر پیوند زناشویی و روابط فرزندان در خانواده انجام داده و دریافتند نفوذ این شبکه در خانواده تهدیدی برای اعضای خانواده تلقی می‌شود و آسیب‌های غیر قابل جبران را بر آن وارد کرده است که از آن جمله‌اند: کم‌شدن ارتباط والدین با فرزندان و همسر، تضعیف نقش خانواده به منزله مرجع اعضا، حاکمیت جو بی‌اعتمادی بین زوجین، رواج دروغ‌گویی، افزایش فاصله عاطفی و روانی بین زوجین، افزایش آمار طلاق، ترویج عشق‌های مجازی و ارتباطات نامشروع و بی‌توجهی افراد نسبت به مسئولیت‌هایشان.

سفری و همکاران (۱۳۹۳) در پژوهش خود با عنوان «برساخت مفهوم اعتماد به همسر در فضای مجازی» که با رویکرد استقرایی و اکتشافی انجام شده است مقولاتی را درباره سه نکته اساسی از دید زنان تنظیم کرده و یک مدل پارادایمی ترسیم کرده‌اند که عبارتند از ۱. ادراک پاسخگو از این پدیده شامل آرامش ذهنی و روانی و صداقت گفتاری

که حفظ تماس دلیل اصلی استفاده افراد از این شبکه‌ها اجتماعی مجازی است (شهابی و بیات، ۱۳۹۱: ۷۱).

جنیفر ماری المجلد^۷ (۲۰۰۸) در پژوهش خود با عنوان دختران مای اسپیس، رسانه‌ای جدید برای تمرین ادبیات جنسیتی و شکل‌گیری هویتی با تحلیل محتوای یک گروه ساخته‌شده توسط دانش‌آموزان دختر دبیرستانی در منطقه میدوسترون ایلات متحده آمریکا نشان داد که عضویت در مای اسپیس چگونه توانسته است سبک زندگی اعضای شبکه اینترنتی را دگرگون کند. نظر به این که کلیه اعضای این گروه دانش‌آموزان دختر و ساکن یک منطقه خاص بودند می‌بایست تفاوت‌های موجود در پروفایل‌ها و نظرات ارسال‌شده ناشی از تأثیرات فرهنگی شبکه مای اسپیس و اعضای این گروه در شبکه مورد بررسی باشد. نتایج نشان داد میان عضویت و حضور در شبکه‌های اینترنتی با نوع عکس‌ها و پیام‌های منتشرشده توسط اعضا ارتباط وجود دارد و می‌توان این نوع تغییرات را در سایر اقشار نیز ملاحظه کرد (بشیر و افراسیابی، ۱۳۹۱: ۴۳).

اهداف تحقیق

در کنار تأثیرات مثبتی که شبکه‌های اجتماعی مجازی بر کاهش دادن فاصله‌ها و رشد اطلاع‌رسانی داشته‌اند، از مهم‌ترین اثرات این شبکه‌ها کاهش ارتباط مستقیم افراد بوده، چنانچه کاربران کمتر به دیدار دوستان و آشنایان خود رغبت نشان می‌دهند و ترجیح می‌دهند آنلاین و با ارسال پیام این ارتباط را داشته باشند. دامنه این نوع جدید روابط برخطی، به خانواده‌ها نیز کشیده شده و به‌خصوص دامن همسرانی که از شرایط زندگی‌شان ناراضی و ناخشنودند را گرفتار کرده و آن‌ها را وسوسه کرده تا این نارضایتی را در خارج از خانه و با افراد دیگری که آماده برقراری رابطه هستند دنبال کنند و زمینه خیانت به خانواده فراهم شود. متعاقب این جریان پیدایش جو بی‌اعتمادی و سوءظن و بدگمانی‌ها شکل می‌گیرد و تمایل به زیر نظر گرفتن شبکه دوستی‌ها و روابط همسران مطرح می‌شود. به این ترتیب پس از سال‌ها اعتماد و زندگی مشترک ایجاد و توسعه شک و بی‌اعتمادی می‌تواند تا بدانجا پیش رود که شیرازه زندگی از هم بپاشد. بنابراین با توجه به تأثیراتی که این شبکه‌ها می‌توانند بر روی نهاد خانواده داشته باشند، بررسی تأثیرات مخرب این شبکه‌ها بر روابط و مناسبات خانوادگی از اهمیت و ارزش خاصی برخوردار است. بر این اساس اهداف این پژوهش عبارتند از:

هدف کلی تحقیق

بررسی نقش شبکه‌های اجتماعی مجازی بر ارتباطات کاربران متأهل در خانواده

اهداف جزئی تحقیق

— شناسایی مخاطرات و آسیب‌های شبکه‌های اجتماعی مجازی در چارچوب روابط افراد در درون نهاد خانواده
— بررسی تأثیر بهره‌مندی از این شبکه‌ها بر روابط و اعتماد میان زوجین
— ارائه راهکارهایی برای کاهش آسیب‌های شبکه‌های اجتماعی مجازی
— ارائه راه‌هایی برای استفاده از امکانات شبکه‌های اجتماعی مجازی در جهت اثرگذاری مثبت بر تعاملات خانوادگی

مبانی نظری تحقیق

نظریهٔ انبوه‌تتها^۸

دیوید رایزمن محور حرکت جوامع را از منظر ظهور و توسعه وسایل ارتباط جمعی می‌نگرد. به زعم وی در دوران اول (انسان سنت راهبر) سنت‌ها به عنوان شیوه‌های آزموده و تقدس یافته، موجبات ایجاد تسلسل بین نسل‌های تاریخی را فراهم می‌سازند (ساروخانی، ۱۳۷۳: ۵۲). با اختراع دستگاه چاپ و توسعه اسناد مکتوب دوران دوم و انسان درون راهبر با ویژگی خاص فردگرایی شکل می‌گیرد. و در دوران سوم که با ظهور وسایل ارتباط جمعی و پدیده‌هایی چون هدایت از دور مواجه هستیم، انسانی دگر راهبر را داریم دورانی که به زعم رایزمن در آن «دیگرانی چند» (صاحبان وسایل ارتباطی) الگوهای حیات اجتماعی را می‌سازند (ساروخانی، ۱۳۷۳: ۵۵).

نظریه وابستگی^۹

نظریه وابستگی بر وابستگی‌های متفاوت افراد به رسانه‌ها تأکید دارد هرچند این وابستگی‌ها در بین افراد و گروه‌ها می‌تواند بسیار متفاوت باشد. بال روکیچ^{۱۰} و دی فلور^{۱۱} که این نظریه را در سال ۱۹۷۶ مطرح کردند، معتقدند در جامعه صنعتی و نوین شهری، مخاطبان وابستگی شدیدی به اطلاعات رسانه‌های جمعی پیدا کرده‌اند و بسیاری از اعمال و زندگی و روابط تجاری خود را بر اساس این اطلاعات

تأثیر جای می‌گیرد هر چند پژوهش‌های مبتنی بر سنت اثر از اهداف اصلی تلویزیون یعنی مستحیل کردن جریان‌های گوناگون در درون یک جریان اصلی ثابت و مشترک غفلت می‌کردند (مهدی‌زاده، ۱۳۸۹: ۶۵).

گر بنر و همکارانش معتقد بودند نظریه کاشت یک فراگرد بدون جهت نیست بلکه بیشتر شبیه فراگردی جاذبه‌ای است. به این معنا که هر گروه از بینندگان ممکن است در جهت متفاوتی حرکت کند اما همه گروه‌ها تحت تأثیر جریان مرکزی واحدی هستند. لذا کاشت بخشی از یک فراگرد دانمی و پیش‌رونده تعامل میان پیام‌ها و زمینه‌های قبلی است (ویندال و دیگران، ۱۳۸۷: ۳۷۳). لذا نظریه کاشت یک رابطه خطی ساده را بیان نمی‌کند و مبتنی بر مدل‌های محرک-پاسخ نیست؛ بلکه به یک رابطه استمرار و تغییر تدریجی در دراز مدت متوجه است.

طبق نظر گر بنر ارتباطات، تعامل از طریق پیام‌هاست، یک فرایند متمایز انسانی که هم آفریننده محیط نمادین است که فرهنگ را می‌سازد و هم تحت هدایت آن محیط است. بنابراین می‌توان گفت ارتباطات جمعی بر قدرت سیاسی و فرهنگی دلالت دارد و از سویی قدرت، خلق پیام‌هایی که آگاهی جمعی را کشت می‌کند، این عمل یک فرایند دوسویه است: حق تولید پیام از قدرت اجتماعی نشأت می‌گیرد اما احتمال دارد قدرت اجتماعی از طریق همین حق تولید پیام حاصل شود (مهدی‌زاده، ۱۳۸۹: ۶۷-۶۵).

نظریه امپریالیسم فرهنگی^{۱۴}

نظریه امپریالیسم فرهنگی را که به تسلط تکنولوژی رسانه‌ای بر فرهنگ جامعه تأکید دارد، توسط هربرت شیلر در کتاب ارتباطات توده‌ای و امپراتوری آمریکایی در سال ۱۹۶۹ مطرح شد. این دیدگاه بیان می‌دارد که انگیزه اصلی جهانی‌شدن ارتباطات به منظور طلب منافع تجاری از سوی شرکت‌های بزرگ و چندملیتی آمریکایی بوده که اغلب در جهت همکاری با منافع سیاسی و نظامی غرب و علی‌الخصوص آمریکا عمل می‌کرده‌اند. این جریان شکلی تازه از وابستگی را به وجود آورد که منجر به هجوم فرهنگ غربی و در نتیجه نابودی فرهنگ‌های سنتی و بومی شده است. در عصر جدید که شیوه استعمار نو بر جهانی‌شدن فرهنگ غربی متمرکز شده و از ابزارهای رسانه‌ای مدرن بهره می‌برد، به جایگزینی استعمار نوپای آمریکایی بجای امپراتورهای سنتی

انجام می‌دهند. آن‌ها به رابطه سه جانبه رسانه‌ها، مخاطبان و جامعه تأکید دارند و در هر یک از این واحدها عواملی در افزایش و یا کاهش میزان وابستگی دخیل هستند.

یکی از عناصر مهمی که در یک جامعه مهم و اثرگذار است بحث تغییرات و بی‌نظمی و وجود تضاد است و هرگاه این تغییرات زیاد و شدید باشند در بین مردم عدم اطمینان نیز افزایش می‌یابد. بر اساس دیدگاه بال روکیچ و دی فلور هرچقدر جوامع پیچیدگی بیشتری می‌یابند و هر چقدر فناوری رسانه پیچیده‌تر شود، درجه وابستگی به اطلاعات رسانه‌ها در بین مخاطبان بیشتر می‌شود البته درجه این وابستگی بین افراد متفاوت است. برخی به ورزش، برخی دیگر به بازار سهام و بعضی به مسایل مختلف دیگر علاقه‌مند هستند. آن‌ها معتقدند هرچه درجه وابستگی فرد به یک پیام بیشتر باشد احتمال این که شناخت‌ها، احساسات و رفتارهای مخاطب را تغییر دهد بیشتر است. از سویی وجود پیام‌های متنوع تشویق‌آور است و در نتیجه افراد ممکن است برای کاهش آن به رسانه‌های جمعی روی بیاورند و این امر می‌تواند در تعریف و شکل‌دهی واقعیت، قدرت زیادی به رسانه‌ها بدهد (سورین و تانکارد، ۱۳۸۶: ۴۱۵-۴۱۲).

به نظر می‌رسد نظریه وابستگی مخاطب را عنصری منفعل و غیر پویا فرض می‌کند و حال آن‌که توانایی رسانه‌ها ناشی از زمینه‌های پیشین مخاطب و ساختارهای اجتماعی است. طبق این نظریه پیام بر دانش و رفتار فرد مؤثر است اما تفاوت این دیدگاه با نظریه تزریقی در این است که نظریه تزریقی معتقد است رسانه در افراد انفعال ایجاد می‌کند، بر این اساس مخاطبان فیلم‌های خشونت‌بار، خشن می‌شوند ولی بر اساس نظریه استحکام تنها کسانی که زمینه خشونت دارند خشن خواهند شد و بر اساس دیدگاه وابستگی مخاطبان به نوعی دچار بی‌حسی هستند (رزاقی، ۱۳۸۱: ۸۸-۸۷).

نظریه کاشت^{۱۵}

نظریه کاشت تأکید زیادی بر آثار تدریجی و درازمدت رسانه‌ها بر شکل‌گیری تصورات ذهنی مخاطبان از دنیای اطراف و مفهوم‌سازی آنان از واقعیت اجتماعی دارد. جرج گر بنر^{۱۶} این نظریه را در دهه ۱۹۶۰ مطرح کرد و در این راستا تحقیقات با عنوان شاخص‌های فرهنگی انجام داد تا تأثیر تماشای تلویزیون را بر باورها و دیدگاه‌های بینندگان درباره جهان واقعی آنان بررسی کند. این نظریه در درون سنت

مرحله‌ای می‌داند که طی آن پیام‌های ارتباطی از رسانه‌ها به واسطه‌هایی به نام رهبران فکری می‌رسد و از طریق آنان در بین مردم انتقال و اشاعه می‌یابد (مهدی‌زاده، ۱۳۸۹: ۵۳). همین‌جا می‌توان به نکته مهمی که در این نظریه مطرح می‌گردد اشاره کرد که این نظریه فقط به تأثیر مستقیم رسانه و پیام بر مخاطبان تأکید ندارد بلکه آن را در یک فرایند زمینه اجتماعی مورد توجه قرار داده است. در این فرایند شرایط اجتماعی، نقش رهبران فکری، روابط اجتماعی و پذیرش مردم را مد نظر قرار می‌دهد. لذا تأثیر رسانه نه یک سویه است و نه در خلا اجتماعی است بلکه در حین روابط اجتماعی و با توجه به نقش مهم و اثرگذار رهبران فکری که می‌توانند به عنوان کاتالیزور عمل کنند، مطرح شده است.

چارچوب نظری پژوهش

پژوهشگر به واسطه چارچوب نظری قادر است متغیرها و فرضیه‌های تحقیق را مشخص کند اما از آنجا که مسائل اجتماعی را نمی‌توان تنها با تأکید بر یک نوع نظریه تحلیل کرد، با رویکردی ترکیبی از همه نظریات مطروحه و مرتبط بهره خواهیم برد. علی‌الخصوص نظریه‌هایی که اساس و چارچوب اصلی کار بر آن نهاده شده، نظریه کاشت یا پرورش، نظریه ساخت‌یابی گیدنز، نظریه انبوه‌تهایی که ریزمن مطرح می‌کند و نیز نظریه استحکام لازارسفلد و برلسون به یک مدل تحلیلی-تبیینی خواهیم رسید تا چگونگی اثرگذاری استفاده از رسانه‌ها و شبکه‌های اجتماعی مجازی بر روابط خانوادگی را به شکلی مناسب مورد بررسی و مذاقه قرار دهیم به این منظور در یک جمع‌بندی از رویکردهای مختلف و چگونگی استفاده از آن‌ها در تحلیل متغیرهای تحقیق خواهیم پرداخت:

لامکانی، فرازمان بودن، در قید محدودیت قوانین دولت‌ها نبودن، قابلیت دسترسی آسان و هم‌زمان، بهره‌مندی از فضاهای متنوع فرهنگی، عقیدتی، اقتصادی و سیاسی، آزادی عمل کاربران و جذابیت هنری ویژگی‌های شبکه‌های اجتماعی مجازی هستند که آن را برای کاربران جذاب می‌کند و افرادی با سلیقه متفاوت را به خود مشغول می‌دارد. بر این اساس و با توجه به نظریات مطرح‌شده می‌توان گفت: با توجه به نظریه ساخت‌یابی گیدنز می‌توان استنباط کرد که شبکه‌های اجتماعی مجازی محصول و برآیند کنش معنادار میان انسان‌هاست. هرچند که انسان‌ها خود این

(بریتانیا، پرتغال و اسپانیا) منجر شد. این امپراتوری جدید بر پایه دو عامل کلیدی استوار است: اول قدرت اقتصادی و دیگری احاطه بر دانش ارتباطات که با فراهم کردن زمینه یکسان‌سازی فرهنگی، در جهت احاطه و تسلط آمریکا و فرهنگ آن بر کلیه نقاط کره ارض تلاش مستمر دارد.

باید توجه داشت که این زمینه ارزان و قابل دسترس انتقال عناصر فرهنگی هرچند برای همه جوامع فراهم است ولی بهره اصلی و فزاینده را کشورهای دارای تکنولوژی رسانه‌ای می‌برند و آنان در غالب کردن و قالب نمودن عناصر فرهنگی‌شان موفق عمل می‌کنند. از سویی گسترش ارتباطات موجب افزایش تناقض‌ها در روابط انسانی می‌شود و جالب‌تر این که در دنیای شفاف اطلاعات، به دلیل کاهش تعامل‌های رودرروی انسان‌ها بسیار کمتر از گذشته قادر به درک نیازهای یکدیگر می‌شوند (گلچین و همکاران، ۱۳۹۱: ۹۵-۹۳).

نظریه ساخت‌یابی^{۱۵}

نظریه ساخت‌یابی آنتونی گیدنز^{۱۶} تلفیق بین تعامل‌گرایی و ساختارگرایی است. مطابق این نظریه عامل انسانی و ساخت در یک رابطه دیالکتیکی قرار می‌گیرند و در این رابطه ساختار و آگاهی ساخته و پرداخته می‌شود، بر این اساس گیدنز به رابطه عاملیت انسان و ساختارها به شکلی پویا و تاریخی و تدریجی اعتقاد دارد.

در این نظریه جدایی بین زمان و مکان وجود دارد که در جوامع پیشامدرن زمان و مکان را به گونه‌ای یکنواخت و همبسته می‌توان مشاهده کرد که مردم در کنار یکدیگر وارد تعامل با هم می‌شوند اما مدرنیته این ظرفیت را برای زندگی و فعالیت‌هایمان فراهم کرد تا گستره زمان و مکان به شکلی مجزا نمود داشته باشند و در این فرایند امتداد زمان و مکان تجربیات رسانه‌ای شده شرط بیرونی کنش هستند که به ما اطلاعاتی درباره دیگران می‌دهند و روایتی را که ما درباره دیگران داریم را تغییر می‌دهند (قاسمی و همکاران، ۱۳۹۱: ۱۵-۱۴).

نظریه استحکام^{۱۷}

لازارسفلد و برلسون در اواخر دهه ۱۹۴۰ نظریه‌ای تحت عنوان استحکام مطرح کردند که تأثیرات پیام‌های ارتباطی برنگرش و رفتار مخاطب را محدود و عمدتاً در راستای استحکام بخشیدن به اعتقادات قبلی مخاطب عمل می‌کند. این نظریه برخلاف نظریه تزریقی، ارتباط را جریانی دو

روش‌شناسی پژوهش

روش پژوهش و جامعه آماری

بر اساس نوع و موضوع پژوهش، روش تحقیق پیمایشی است. جامعه آماری که همان جامعه اصلی است که از آن نمونه‌ای نمایا یا معرف به دست آمده باشد (ساروخانی، ۱۳۸۴: ۱۵۷). جامعه آماری در این تحقیق، کاربران متأهل شبکه‌های اجتماعی مجازی شهر اصفهان هستند.

شیوه نمونه‌گیری

روش نمونه‌گیری که برای این پژوهش در نظر گرفته شده، روش نمونه‌گیری خوشه‌ای است که در آن نمونه تحقیق به‌گونه‌ای انتخاب می‌شود که از بین مناطق مختلف، منطقه‌ای خاص و از بین خیابان‌های مختلف، خیابان خاصی انتخاب می‌شود تا پرسشنامه‌ها در آن منطقه و خیابان‌ها به صورت اتفاقی بین افراد توزیع شود.

حجم نمونه

حجم نمونه بر اساس دو عامل اصلی تعیین می‌شود؛ نخست درجه دقتی که برای نمونه در نظر گرفته می‌شود و دوم میزان تغییر در جمعیت نمونه طبق خصوصیات اصلی مورد مطالعه (دواس، ۱۳۹۳: ۷۸). حجم نمونه‌ای بر اساس فرمول کوکران معادل ۳۸۰ نفر برای پژوهش حاضر تعیین شد.

تعریف مفهومی و عملیاتی متغیر مستقل پژوهش

متغیر مستقل: در پژوهش حاضر شبکه‌های اجتماعی مجازی متغیر مستقل است و منظور از آن خدمات مبتنی بر وب است که کاربران می‌توانند برای خود شرایطی خاص را تعریف و منابع اطلاعاتی‌شان را با دیگران به اشتراک بگذارند و نیز در جست‌وجوی ارتباطاتی جدید متناسب با نیازشان باشند.

تعریف عملیاتی شبکه‌های اجتماعی مجازی

نوع استفاده از شبکه‌های اجتماعی مجازی: در پژوهش حاضر، نوع استفاده کاربران از شبکه‌های اجتماعی مجازی در هفت طبقه: ۱. فیسبوک، ۲. لاین، ۳. وایبر، ۴. واتس‌آپ، ۵. توئیتر، ۶. تلگرام و ۷. سایر شبکه‌های اجتماعی مجازی، دسته‌بندی شده است.

میزان استفاده از شبکه‌های اجتماعی مجازی: در این پژوهش

محیط را خلق کرده‌اند ولی پس از شکل‌گیری برای خالق خود محدودیت‌هایی را ایجاد می‌کند همچنین با حضور و مشارکت بیشتر افراد در شبکه‌های اجتماعی مجازی بیشتر تحت تأثیر آن خواهند بود.

حضور بیشتر در شبکه‌های اجتماعی مجازی شیوه و نحوه گذران اوقات فراغت آنان را تغییر داده است. چنانچه به واسطه تنوع این فضا و وجود سرگرمی‌های مجازی و وقت‌گیر فرصت تعامل با دیگران از انسان می‌گیرد به‌گونه‌ای که گذران اوقات فراغت گروهی و دسته جمعی را که مستلزم تعاملات نزدیک است را از بین می‌برد.

بر اساس نظریه کاشت و پرورش هر چه کاربران مشارکت و حضور بیشتری در شبکه‌های اجتماعی مجازی داشته باشند و زمان زیادی را صرف فضای مجازی کنند، در تعامل کم‌تری با اعضای خانواده خواهند بود و پیوندهای اجتماعی کم‌رنگ‌تر می‌شود و این خود می‌تواند بی‌اعتمادی همسران را نسبت به هم بیشتر کند.

فرضیه‌های پژوهش

- استفاده از شبکه‌های اجتماعی مجازی بر بی‌اعتمادی زوجین نسبت به یکدیگر در خانواده‌های اصفهانی تأثیر دارد.
- استفاده از شبکه‌های اجتماعی مجازی بر میزان تعامل افراد با اعضای خانواده‌های اصفهانی تأثیر دارد.
- استفاده از شبکه‌های اجتماعی مجازی بر تغییر شیوه گذران اوقات فراغت تأثیر دارد.
- استفاده از شبکه‌های اجتماعی مجازی بر انزوای اجتماعی افراد خانواده تأثیر دارد.
- استفاده از شبکه‌های اجتماعی مجازی بر نگرش به ارتباطات نامتعارف و خارج از چارچوب خانواده تأثیر دارد.

مدل نظری پژوهش

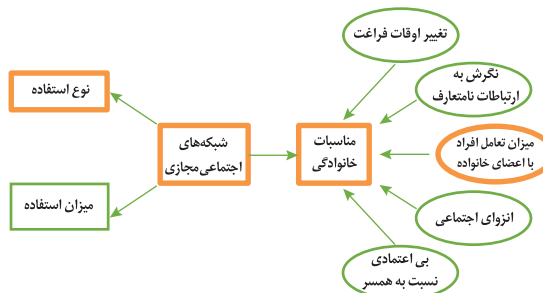

عملیاتی سازی مفهوم مناسبات خانوادگی لازم بود که برای آن ابعادی تعیین شود.

سنجش متغیرهای تحقیق

سنجش متغیرهای تحقیق در «جدول ۱» آورده شده است.

اعتبار و پایایی

بررسی اعتبار به دو شکل صوری و تجربی انجام می‌پذیرد که در این پژوهش از اعتبار صوری بهره برده‌ایم. به این معنا

سطوح دسترسی کاربران به شبکه‌های اجتماعی مجازی در چهار طبقه: ۱. کمتر از یک ساعت تا یک ساعت، ۲. از یک ساعت تا دو ساعت، ۳. از دو ساعت تا چهار ساعت، ۴. از چهار ساعت تا بیشتر، دسته‌بندی شده است.

تعریف مفهومی و عملیاتی متغیر وابسته پژوهش

متغیر وابسته پژوهش حاضر، مناسبات خانوادگی است. مناسبات خانوادگی به هر چیزی اطلاق می‌شود که از راه ادراک، ارزشیابی، فهم و طرز واکنش بین افراد خانواده، جریان دارد (گولد و دیگران، ۱۳۷۶: ۸۰۷). برای

جدول ۱. سنجش متغیرهای تحقیق.

متغیر	ابعاد	شاخص‌ها	تعداد گویه‌ها
شبکه‌های اجتماعی مجازی	استفاده از شبکه‌های اجتماعی مجازی	نوع استفاده	۱. فیسبوک ۲. لاین ۳. وایبر ۴. واتس‌آپ ۵. توییتر ۶. تلگرام ۷. سایر شبکه‌های اجتماعی مجازی،
		میزان استفاده	میزان دسترسی کاربران به شبکه‌های اجتماعی مجازی در چهار طبقه: ۱. کمتر از یک ساعت تا یک ساعت، ۲. از یک ساعت تا دو ساعت، ۳. از دو ساعت تا چهار ساعت، ۴. از چهار ساعت تا بیشتر، دسته‌بندی شده است.
مناسبات خانوادگی	مناسبات خانوادگی	انزوای اجتماعی	۱. فکر می‌کنید تا چه اندازه اعضای خانواده شما گوشه‌گیر هستند. ۲. تا چه اندازه هر کدام از اعضای خانواده در تنهایی خود به سر می‌برند. ۳. تا چه اندازه اتحاد و هم دلی در خانواده شما وجود دارد.
		بی‌اعتمادی نسبت به همسر	۱. احساس کمبود عاطفه بین و خود و همسر می‌کنم. ۲. همواره از ایجاد جدایی بین خود و همسر نگرانم. ۳. از سست شدن ارتباطم با همسر نگرانم.
	مناسبات خانوادگی	نگرش به ارتباطات نامتعارف با افراد	۱. تا چه اندازه اعضای خانواده شما معتقد به داشتن روابط با جنس مخالف هستند. ۲. تا چه اندازه خواهان صحبت در مورد مسائل جنسی با افراد غیرهمجنس هستید. ۳. تا چه اندازه معتقدید که گفت‌وگو با جنس مخالف می‌تواند راهی برای اجتماعی شدن باشد. ۴. تا چه اندازه معتقدید که روابط دختر و پسر به زندگی آینده آنان لطمه می‌زند. ۵. تا چه اندازه معتقدید که افراد می‌توانند با هر کسی که دوست دارند رابطه‌ای عاطفی داشته باشند. ۶. تا چه اندازه در خانواده تان عشق‌های کاذب و روابط نامناسب با جنس مخالف وجود دارد. ۷. به نظر شما امروزه خانواده‌ها تا چه اندازه با مسئله خیانت زناشویی درگیرند. ۸. به نظر شما افراد تا چه اندازه به خاطر نیاز به محبت به ارتباط با افراد غیرهمجنس روی می‌آورند.
	کاهش تعامل افراد با اعضای خانواده	۱. تا چه اندازه گفت‌وگو و تبادل نظر در میان اعضای خانواده شما وجود دارد. ۲. تا چه اندازه در مورد اتفاقات روزمره خود با همسر تان صحبت می‌کنید. ۳. تا چه اندازه بین اعضای خانواده شما احساس همدردی وجود دارد. ۴. تا چه اندازه بین اعضای خانواده شما محبت کلامی وجود دارد. ۵. تا چه اندازه با فرزندان تان صحبت می‌کنید. ۶. تا چه اندازه خانواده شما در تصمیم‌گیری‌ها با هم مشورت می‌کنند. ۷. تا چه اندازه فرزندان تان شما را به عنوان یک دوست قبول دارند.	
	مناسبات خانوادگی	تغییر اوقات فراغت	۱. تا چه اندازه با خانواده تان به گردش و تفریح می‌روید. ۲. تا چه اندازه رفت و آمد فامیلی دارید. ۳. تا چه اندازه با دوستان، همکاران و آشنایان رفت و آمد دارید. ۴. تا چه اندازه فرصت برای تفریحات روزانه با همسر و فرزندان تان دارید (مثل رفتن به پارک، کافی شاپ، سینما)

دارند. بر اساس سطح تحصیلات حدود ۴۳/۲ درصد پاسخگویان مدرک دیپلم دارند و ۵۶/۸ درصد دارای سایر مدارج تحصیلی. به لحاظ وضعیت اشتغال نیز ۵۰ درصد پاسخگویان شاغل و مابقی خانه‌دار، در حال تحصیل، یا به خدمت‌سربازی مشغول‌اند.

اکثریت پاسخگویان معتقدند در این شبکه‌های اجتماعی مجازی عضویت دارند. بالاترین فراوانی مربوط به شبکه واتس‌آپ و پایین‌ترین فراوانی شبکه فیس‌بوک است. اکثریت (۴۵/۳ درصد) پاسخگویان کمتر از یک ساعت از این شبکه‌های اجتماعی مجازی استفاده می‌کنند و ۲۲/۱ درصد یک تا دو ساعت و ۱۹/۵ درصد ۲ تا ۴ ساعت و ۱۳/۲ درصد ۴ ساعت و بیشتر از این شبکه‌های اجتماعی مجازی استفاده می‌کنند.

که پرسشنامه تهیه‌شده را به سه نفر از کارشناسان متخصص در امور پژوهش‌های حوزه علوم انسانی که از استادان دانشگاه بودند ارائه کردیم و پس از بررسی و اعمال نظر آنان به اجرا گذاشته شود.

در بحث پایایی به این معنا که اگر مردم در مواقع مکرر به پرسش‌ها، پاسخ یکسانی بدهند، آن پرسش دارای پایایی است (دواس، ۱۳۹۳: ۶۲). به این منظور آلفای کرونباخ را به عنوان یکی از بهترین راه‌های اندازه‌گیری و تعیین پایایی برگزیدیم. این روش برای هماهنگی درونی ابزار اندازه‌گیری از جمله پرسشنامه و یا آزمون‌هایی که خصصیه‌های مختلف را اندازه‌گیری می‌کنند، به کار می‌رود (سرمد و دیگران، ۱۳۸۰: ۱۶۹). با استفاده از آلفای کرونباخ که برای اکثر متغیرها بیش از ۰/۷۰، به دست آمد از پایایی پرسشنامه اطمینان حاصل شد. (جدول ۲)

جدول ۳.

متغیر	طبقات	تعداد	درصد	جمع تعداد - درصد
جنسیت	زن	۲۲۲	۴۱/۶	۱۰۰ - ۳۸۰
	مرد	۱۵۸	۵۸/۴	
گروه‌های سنی	زیر ۲۵ سال	۷۳	۱۹/۲	۱۰۰ - ۳۸۰
	۲۵ تا زیر ۳۰ سال	۱۲۵	۳۲/۹	
	۳۰ تا زیر ۴۰ سال	۱۴۳	۳۷/۶	
	۴۰ تا زیر ۵۰ سال	۳۵	۹/۲	
	۵۰ سال و بالاتر	۴	۱/۱	
سطح تحصیلات	زیر دیپلم	۴۴	۱۱/۶	۱۰۰ - ۳۸۰
	دیپلم	۱۶۴	۴۳/۲	
	فوق دیپلم	۷۵	۱۹/۷	
	لیسانس	۵۵	۱۴/۵	
	فوق لیسانس	۳۱	۸/۲	
	دکتری	۱۱	۲/۸	
وضعیت اشتغال	شاغل	۲۰۵	۵۴	۱۰۰ - ۳۸۰
	خانه‌دار	۱۲۸	۳۳/۷	
	در حال تحصیل / سرباز	۴۷	۱۲/۳	

تکنیک‌های تجزیه و تحلیل داده‌ها

برای تجزیه و تحلیل داده‌ها در سطح آمار توصیفی (محاسبه فراوانی‌ها و میانگین) از نرم‌افزار SPSS و در سطح آمار استنباطی و برازش الگو (تحلیل عاملی تأییدی و برازش تحلیل معادلات ساختاری) و سپس تجزیه و تحلیل فرضیه‌ها و روابط بین متغیرها و آزمون آن‌ها از نرم‌افزار AMOS استفاده شده است.

یافته‌های پژوهش

یافته‌های توصیفی

چنانکه از «جدول ۳» استنباط می‌شود نمونه آماری متشکل از ۵۸/۴ درصد زنان و ۴۱/۶ درصد مردان هستند. اکثریت پاسخگویان در گروه‌های سنی مختلف توزیع شده‌اند و بیشترین آن‌ها در طبقه سنی ۳۰-۴۰ سال قرار

جدول ۲. میزان آلفای کرونباخ برای متغیرها.

متغیرها	تعداد گویه‌ها	میزان آلفا
انزوای اجتماعی	۳	۰/۶۸۸
بی‌اعتمادی نسبت به همسر	۳	۰/۸۲۷
نگرش به ارتباطات نامتعارف میان افراد	۸	۰/۷۰۵
کاهش تعامل افراد با اعضای خانواده	۷	۰/۸۸۸
تغییر اوقات فراغت افراد	۴	۰/۷۴۱

یافته‌های استنباطی

به متغیرهای مستقل و وابسته تحقیق را که مورد آزمون قرار داده‌ایم، در «جدول ۵» آمده است.

جدول ۵. شاخص‌های کلی برازش الگوهای اندازه‌گیری.

مناسبات خانوادگی	استفاده از شبکه‌های اجتماعی مجازی	سازه شاخص
۲۱/۴۲۶	۱۳/۶۶۲	CMIN/DF
۰/۸۴۶	۰/۷۱۴	PCFI
۰/۹۵	۰/۹۲	GFI
۰/۰۵	۰/۰۴	RMR
۰/۹۰۱	۰/۹۰۸	CFI
۰/۰۸۱	۰/۰۸۲	RMSEA

الف- برآورد الگو: در بحث برآورد الگو و تحلیل شاخص‌های کلی و جزئی الگو که مشخص می‌کند آیا داده‌های تجربی در مجموع حمایت‌کننده خوبی برای الگوی نظری تدوین شده هستند یا خیر، می‌توان گفت بررسی ساختار بین متغیرهای پنهان، زمانی منطقی‌تر و بامعنا تر تفسیر می‌شوند که اندازه‌گیری سازه‌های پنهان با توجه به معیارهای علمی قابل قبول باشند و برعکس (قاسمی، ۱۳۸۹: ۱۳۰). به عبارت دیگر می‌توان گفت مهم‌ترین بخش در تجزیه و تحلیل آماری SEM ارزیابی برازش الگو نسبت به داده‌هاست. ولی قبل از این بررسی باید دید باید از آزمون‌های پارامتریک استفاده بشود یا غیر پارامتریک، لذا ابتدا آزمون نرمال بودن را انجام می‌دهیم.

ب- آزمون کولموگروف - اسمیرنوف: همانطور که قبلاً ذکر شد در صورت نرمال بودن (یکنواخت و نمایی) داده‌ها می‌توان از آزمون‌های پارامتریک استفاده کرد به این منظور با استفاده از آزمون کولموگروف - اسمیرنوف این شرط را مورد بررسی قرار داده‌ایم. نتیجه در «جدول ۴» زیر قابل ملاحظه است.

جدول ۴. نتایج آزمون کولموگروف - اسمیرنوف در نمونه.

متغیرها	آزمون کولموگروف - اسمیرنوف	سطح معناداری
استفاده از شبکه‌های اجتماعی مجازی	۱/۲۲۳	۰/۱۰۰
مناسبات خانوادگی	۱/۳۰۱	۰/۰۶۸

نتایج حاصل از اطلاعات ارائه شده در «جدول ۴» به شرح زیر است:

اگر مقدار کای اسکوتر (CMIN) کوچک‌تر باشد و اگر مقدار P بزرگ‌تر از ۰/۰۵ به دست بیاید، کای اسکوتر برای برازش الگوی تدوین شده محقق مناسب‌تر خواهد بود، در این پژوهش با توجه به این که مقدار P برای اغلب الگوهای اندازه‌گیری بزرگ‌تر از ۰/۰۵ بوده لذا می‌توان نتیجه گرفت الگوی تدوین شده دارای سطح قابل قبولی است.

شاخص نکویی برازش GFI یکی از مهم‌ترین شاخص‌های بررسی برازندگی الگوست و مشابه R^2 در رگرسیون است و هرچه به یک نزدیک‌تر باشد برازش بهتری را نشان می‌دهد. در این بررسی نیز GFI بیشتر از ۰/۹ بوده که نشان از برازش خوب داده‌ها از الگوست.

RMR به معنی ماتریس باقیمانده نیز برای ارزیابی برازش کلی الگوی تدوین شده و نیز برای برازش جزئی پارامتر تعریف شده بین دو متغیر مورد استفاده است که بهتر است ۰/۰۵ و کمتر از ۰/۰۵ باشد، که در این بررسی نیز مقدار آن قابل قبول است.

CFI برازش تطبیقی است که وجود مقادیر ۰/۹ و نزدیک به ۰/۹ را می‌توان نتیجه خوبی برای داده‌ها نسبت به الگو در نظر گرفت.

RMSEA شاخص ریشه دوم میانگین مربعات خطای برآورد، و مقدار ۰/۰۸ که کمتر از ۱ است، نشان از برازش خوب الگوهای اندازه‌گیری دارد.

بر اساس «جدول ۴» سطح معناداری آزمون نرمال بودن کولموگروف - اسمیرنوف بالاتر از ۰/۰۵ است به این معنی که شرط نرمال بودن سؤالات پرسشنامه پذیرفته شده است و می‌توان در پژوهش از آزمون‌های پارامتریک بهره برد.

برآورد کردن و آزمون الگوهای اندازه‌گیری (تحلیل عاملی تأییدی)

برای کسب اطمینان از این که شاخص‌ها تا چه میزان برای الگوهای اندازه‌گیری قابلیت پذیرش دارند، در گام اول می‌بایست همه الگوهای اندازه‌گیری را به صورت مجزا مورد بررسی قرار داد. نتایج دو دسته الگوی اندازه‌گیری مربوط

نتایج تحلیل معادلات ساختاری

پس از این که در گام اول به بررسی و تأیید الگوهای اندازه‌گیری پرداختیم اکنون در گام دوم به منظور آزمون فرضیه‌ها از معادلات ساختاری بهره برده‌ایم. (جدول ۶)

بر اساس الگوی معادلات ساختاری می‌توان به تحلیل فرضیه‌ها و رابطه بین متغیرها پرداخت چنانچه از این مدل استنباط می‌شود که استفاده از شبکه‌های اجتماعی مجازی

جدول ۶. شاخص‌های کلی برازش تحلیل مدل معادلات ساختاری در فرضیه‌های تحقیق.

CIMIN	CMIN/DF	IFI	GFI	RMR	CFI	RMSEA
۳/۳۱۹	۱۵/۰۵۴	۰/۹۵	۰/۹۰	۰/۰۲	۰/۸۷۳	۰/۰۸۵

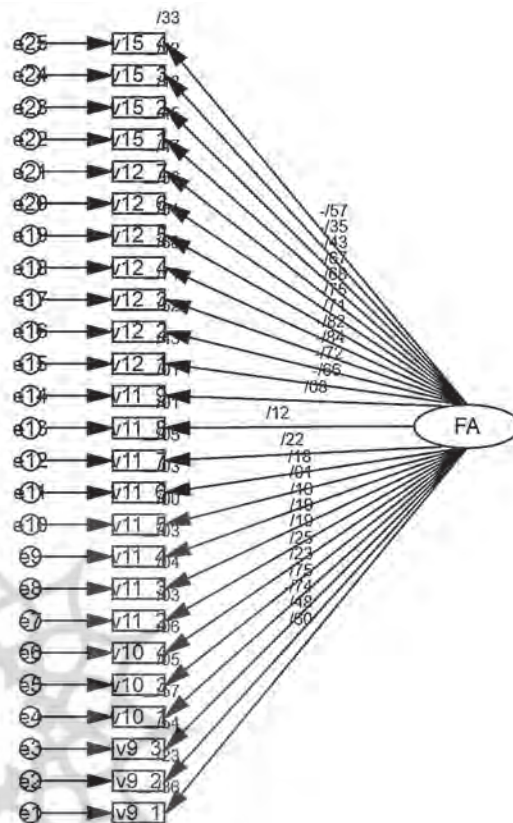

FA: مناسبات خانوادگی

شکل ۱. الگوی تحلیل عاملی تأییدی.

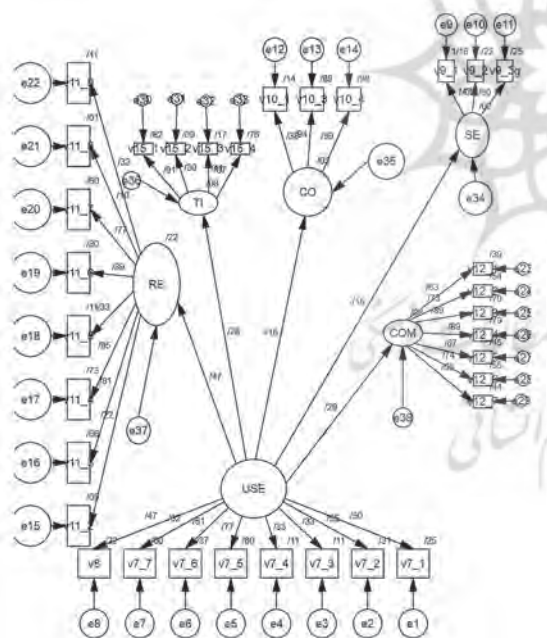

- USE: استفاده از شبکه‌های اجتماعی مجازی
- SE: میزان انزوای اجتماعی
- CO: میزان بی‌اعتمادی به همسران
- RE: میزان نگرش به ارتباطات نامتعارف
- COM: میزان تعامل افراد با اعضای خانواده
- TI: میزان اوقات فراغت

شکل ۳. الگوی معادلات ساختاری فرضیه‌های تحقیق

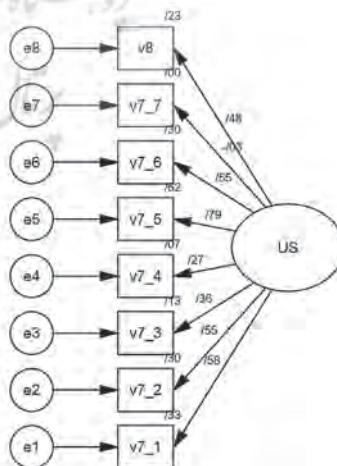

US: استفاده از شبکه‌های اجتماعی مجازی

شکل ۲. الگوی تحلیل عاملی تأییدی.

مقدار $p = 0.01$ که کمتر از مقدار 0.05 است نشان از تأیید این رابطه دارد که با افزایش بهره‌مندی از شبکه‌های مجازی میزان بی‌اعتمادی زوجین نسبت به یکدیگر افزایش می‌یابد.

استفاده از شبکه‌های اجتماعی مجازی بر میزان تعامل افراد با اعضای خانواده تأثیر دارد.

مقدار $p = 0.001$ که کمتر از مقدار 0.05 است نشان از تأیید این رابطه دارد به این معنا که بهره‌مندی از فضای مجازی میزان تعاملات میان اعضای خانواده را کاهش می‌دهد و این خود منجر به فاصله عاطفی و کاهش سطح همدلی آنان می‌شود.

استفاده از شبکه‌های اجتماعی مجازی بر نحوه گذران اوقات فراغت افراد خانواده تأثیر دارد.

مقدار $p = 0.001$ که کمتر از مقدار 0.05 است نشان از تأیید این رابطه دارد به این معنا که بهره‌مندی از فضای مجازی بر نوع و شیوه گذران اوقات فراغت تأثیر می‌گذارد و افراد بجای صرف وقت آزادشان با خانواده ترجیح می‌دهند خود را با سرگرمی‌های ارائه‌شده در این فضا مشغول کنند و این مسئله خود منجر به جدایی عاطفی و در نتیجه طلاق میان زوجین می‌شود.

استفاده از شبکه‌های اجتماعی مجازی بر انزوای اجتماعی افراد خانواده تأثیر دارد.

مقدار $p = 0.005$ که کمتر از مقدار 0.05 است نشان از تأیید این رابطه دارد به این معنا که بهره‌مندی از فضای مجازی به جدایی از محیط و اطرافیان منجر می‌شود و این کاهش تعاملات اجتماعی و انزوا می‌تواند به نوبه خود بر جدایی فکری و احساسات و عواطف فرد اثر بگذارد به گونه‌ای که دنیاها متفاوتی برای خود داشته باشند.

استفاده از شبکه‌های اجتماعی مجازی بر نگرش به ارتباطات نامتعارف میان افراد تأثیر دارد.

مقدار $p = 0.001$ که کمتر از مقدار 0.05 است نشان از تأیید این رابطه دارد به این معنا که بهره‌مندی از فضای مجازی میزان ارتباطات نامتعارف و دور از انتظار همسر است و این مسئله خود منجر به ایجاد جو بی‌اعتمادی و دلخوری و جدایی عاطفی و اتمام زندگی زناشویی شود.

بحث و نتیجه‌گیری

پژوهش حاضر، با عنوان بررسی تأثیر شبکه‌های اجتماعی

۴۷٪ از شکل‌گیری ارتباطات نامتعارف با فردی بجز همسر را تبیین می‌کند، ۲۹٪ از کاهش روابط و مناسبات و تعاملات با اعضای خانواده را تعیین کرده است، ۲۸٪ از اوقات فراغتی که فرد می‌تواند و باید با اعضای خانواده بگذراند را به خود اختصاص داده، ۱۶٪ از پیدایش بی‌اعتمادی‌های بین زوجین را رقم زده است و ۱۵٪ منجر به انزوای اجتماعی فرد و دور شدن از دیگران را تبیین کرده است.

بر این اساس نتیجه آزمون فرضیه‌های پژوهش را در «جدول ۷» به صورت یکجا می‌توان ملاحظه کرد.

جدول ۷. ضرایب رگرسیونی (نتیجه آزمون فرضیه‌های تحقیق).

شماره فرضیه	فرضیه	ضریب رگرسیونی	مقدار بحرانی	p	نتیجه
۱	شبکه‌های مجازی بی‌اعتمادی به همسر	-۰/۵۱۱۶	-۲/۵۹۱	۰/۰۱۰	تأیید
۲	شبکه‌های مجازی تعامل میان افراد	۰/۲۸۷	۴/۲۵۰	۰/۰۰۱	تأیید
۳	شبکه‌های مجازی اوقات فراغت	۰/۲۷۹	۴/۲۱۸	۰/۰۰۱	تأیید
۴	شبکه‌های مجازی انزوای اجتماعی	-۰/۱۵۴	-۲/۸۰۶	۰/۰۰۵	تأیید
۵	شبکه‌های مجازی ارتباطات نامتعارف	۰/۴۶۵	۳/۵۷۳	۰/۰۰۱	تأیید

بر اساس نتایج حاصله و با توجه به ضرایب تأثیر استاندارد شده برای فرضیات تحقیق و مقادیر سطح معناداری P، بیانگر تأیید فرضیات است. پس با اطمینان ۹۵ درصد می‌توان گفت که استفاده از شبکه‌های مجازی بر مناسبات خانوادگی (ارتباطات نامتعارف و خارج از چارچوب خانوادگی، میزان مراودات و تعانلات میان اعضای خانواده، شیوه گذران اوقات فراغت، ایجاد جو بی‌اعتمادی بین زوجین و منزوی شدن و دوری از یکدیگر) تأثیر و رابطه معناداری دارد.

بنابر آنچه ذکر شد می‌توان پاسخ سؤالات پژوهشی را دریافت:

استفاده از شبکه‌های اجتماعی مجازی بر بی‌اعتمادی نسبت به همسر تأثیر دارد.

است و خلل در این روابط ایجاد خلاء عاطفی و روحی برای فرد به وجود می‌آورد و پناه بردن به فضای مجازی و برقراری روابطی از این نوع می‌تواند جبرانی برای کمبود حاصله باشد.

در تحقیق حاضر به این نتیجه رسیدیم که با استفاده از شبکه‌های اجتماعی مجازی، بر ارتباطات نامتعارف و میزان اعتماد میان افراد و شیوه گذران اوقات فراغشان تأثیر می‌گذارد. این نتیجه با مباحث مطروحه در پژوهش‌های جنسن، مک دوگال و همکارانش، دیو و تولان و نظریه ساخت‌یابی گیدنز و نظریه استحکام همخوانی دارد در واقع می‌توان استنباط کرد که هر چه کاربران مشارکت و حضور بیشتری در شبکه‌های اجتماعی مجازی داشته باشند، احتمال بی‌اعتمادی همسرانشان نسبت به آن‌ها بیشتر می‌شود چنانچه ۱۶٪ از این بی‌اعتمادی‌ها ناشی از حضور در این شبکه‌ها بوده است. همچنین سرگرمی‌های مجازی علاقه افراد به مشارکت اجتماعی و فعالیت‌های مدنی را با انگیزه‌های مختلف تفریحی، اقتصادی و سیاسی تحت الشعاع قرار می‌دهد و می‌تواند بر مهارت‌های اجتماعی آنان در تدارک فراغت‌های گروهی و حضور و مشارکت در بحث‌های اجتماعی و تفریحات جمعی و بازی‌های فیزیکی و غیر مجازی تأثیر منفی بگذارد.

چنانچه در نظریه کاشت و نظریه انبوه تنهای رایزمن نیز مطرح شد میزان و مدت‌زمان استفاده از شبکه‌های اجتماعی مجازی بر تعاملات اعضای خانواده اثرگذار است. به این معنا که هرچه این میزان بیشتر باشد، احتمال بیشتری وجود دارد که اعضای خانواده مدت‌زمان کم‌تری برای گفت‌وگو با هم سپری کنند و کاهش گفتمان میان زوجین، اشتراکات آنان را می‌کاهد.

هم چنین می‌توان نتیجه گرفت، استفاده از این شبکه‌ها، می‌تواند موجب کاهش ارتباط رودررو و فیزیکی افراد خانواده شود. از سوی دیگر، هر چقدر میزان و مدت‌زمان سیرکردن در شبکه‌های اجتماعی مجازی بیشتر باشد، احتمال این‌که پیوند اجتماعی افراد ضعیف شود افزایش می‌یابد، به این معنا که انزوای اجتماعی بیشتر می‌شود، چنانچه ۱۵٪ از این انزوای اجتماعی ارتباط مستقیم با استفاده از فضای مجازی دارد. در مجموع این نتیجه حاصل شد که بین میزان استفاده از شبکه‌های اجتماعی مجازی با میزان تعامل کاربران با اعضای خانواده، به لحاظ آماری

مجازی بر مناسبات خانوادگی در بین کاربران فضای مجازی شهر اصفهان صورت گرفته و بر آن بوده تا به وجهی از زندگی اجتماعی (تعاملات و مناسبات زندگی افراد خانواده) بپردازد که تحت تأثیر این پدیده قرار گرفته‌اند و در صدد بررسی آن با رویکردی جامعه‌شناختی بر اساس نظریات مطروحه در این زمینه بوده است. اطلاعات مورد نیاز با استفاده از پرسشنامه طراحی شده، جمع‌آوری شد و با بهره‌گیری از نرم‌افزارهای مناسب به آزمون فرضیات و پاسخ به سؤالات و دغدغه‌های ذهنی پرداخته شد.

آنچنان که رادمهر و ضابط (۱۳۹۹) گفته‌اند فضای مجازی نقش تشدیدکنندگی و تسهیل‌گر و سرعت دهنده‌گی به ایجاد فاصله بین زوجین را ایفا می‌کند و عامل مستقیم نیست، حاج محمدی (۱۳۹۶) و سفیری و همکاران (۱۳۹۳) نیز بر بی‌اعتمادی زوجین تأکید داشته و فضای مجازی را به عنوان یک تهدید برای اعضای خانواده دانسته‌اند که می‌تواند آسیب‌های جبران ناپذیری از جمله افزایش روابط غیر متعارف در بین اعضای خانواده، ترویج عشق‌های مجازی، افزایش فاصله عاطفی بین زوجین، بی‌مسئولیتی، حاکم شدن جو بی‌اعتمادی در خانواده نسبت به یکدیگر را ایجاد کند. در این پژوهش نیز مشخص شد افرادی که بیشتر از فضای مجازی بهره می‌برند فاصله بیشتری با همسر خود دارند و روابط و تعاملات آنان کاهش یافته، از سویی فاصله عاطفی و روحی آنان افزایش می‌یابد.

در همین راستا نتایج حاصله مهر تأییدی بر تحقیق جنیفر ماری المجلد (۲۰۰۸) است که بیان داشت عضویت اعضا و حضور آن‌ها در فضای مای اسپیس به طرق مختلف می‌تواند موجبات تغییر در سبک زندگی، شیوه گذران اوقات فراغت، و نوع روابط اعضای شبکه‌های اجتماعی اینترنتی شود.

از آنجایی که حمایت اجتماعی به عنوان یکی از اهداف اساسی برقراری رابطه اجتماعی با دیگران محسوب می‌شود، و عمدتاً هرگاه که شخصی در این نوع روابط با اطرافیان خود دچار مشکل می‌شود و یا این رابطه مخدوش و کاهش می‌یابد، در صدد جبران آن برمی‌آید تا از واماندن و تنهایی و افسردگی ناشی از آن در امان بماند. رابطه اجتماعی موجبات کسب حمایت‌های احساسی و عاطفی، ابزاری و فیزیکی، اطلاعاتی و... باشد. در روابط بین اعضای خانواده عمدتاً افراد به دنبال حمایت احساسی و عاطفی از سوی دیگری

خانواده‌ها تا تعاملات نزدیک آنان را از ارتباطات نادرست در فضای مجازی بی‌نیاز سازد و به واسطه این نوع فعالیت‌ها ارزش‌های اخلاقی درونی‌سازی شود.

— ارائه آگهی‌های آموزنده از سوی مصادر فرهنگی در صدا و سیما در جهت افزایش سطح آگاهی خانواده‌ها و آموزش مهارت‌های زندگی برای آن‌ها در مورد خطرات ناشی از شبکه‌های اجتماعی مجازی.

پیشنهاد‌های موضوعی پژوهش

— انجام تحقیقات در دانشگاه‌های مختلف در شهرستان‌های دیگر؛

— انجام تحقیقاتی که زنان و مردان و فرزندان همزمان مورد آزمون قرار گیرند؛

— اقدام به انجام پروژه‌های تحقیقاتی در این زمینه برای اقشار مختلف جامعه.

رابطه معناداری وجود دارد، افرادی در جمع اما بی‌ارتباط با آنان را شاهدیم که ریزمن آن‌ها را انبوه تنها می‌نامید، انسان‌هایی بی‌رونی‌اند، آنان که نگاهشان به بیرون است، کالاها، دیدگاه‌ها و سرگرمی‌هایشان را نه در درون خانواده که بیرون از آن جست‌وجو می‌کنند.

پیشنهاد‌های کاربردی

پیشنهاد‌های کاربردی در سطوح نهادی

— تشکیل جلسات آموزشی برای آشنایی و اطلاع‌رسانی به افراد جامعه نسبت به فناوری‌های نوین و شبکه‌های اجتماعی مجازی توسط متولیان فرهنگی در شهر اصفهان و سایر شهرها.

— داشتن واحدهای درسی در مدارس و دانشگاه‌ها جهت آگاهی‌بخشی به نوجوانان و جوانان در مورد شیوه استفاده، مزایا و معایب و مخاطرات ناشی از این شبکه‌ها.

— طراحی فعالیت‌های فرا الکترونیکی برای دانش‌آموزان و

پی‌نوشت‌ها

1. Manuel Castells
2. Jensen
3. Mcdougall
4. Dew; J. & Tulane
5. Simona Sica & et al
6. Joinson

7. Almjeld, J. M
8. Lonely Crowd Theory
9. Dependency Theory
10. Ball-Rokeach
11. De Fleur
12. Cultivation Theory

13. George Gerbner
14. Cultural Amperialism Theory
15. Structuration theory
16. Anthony Giddens
17. Reinforcement Theory

فهرست منابع

- بشیر، حسن؛ افراسیابی، محمد صادق (۱۳۹۱)، شبکه‌های اجتماعی اینترنتی و سبک زندگی جوانان: مطالعه موردی بزرگ‌ترین جامعه مجازی ایرانیان، فصلنامه تحقیقات فرهنگی، دوره پنجم، شماره ۱: ۶۲-۳۱.
- حاج‌محمدی، فرشته؛ حاج‌محمدی، سمیرا (۱۳۹۶)، تأثیرات اخلاقی استفاده از فضای مجازی بر پیوند زناشویی و روابط فرزندان در خانواده، نشریه/اخلاق، دوره ۷، شماره ۲۸، پیاپی ۵۰، ۲۲۴-۲۰۹.
- دواس، دی. ای (۱۳۹۳)، پیمایش در تحقیقات اجتماعی، ترجمه هوشنگ نایی، تهران، نشر نی، چاپ شانزدهم.
- رادمهر، حافظه؛ ضابط، شادی (۱۳۹۹)، نقش فضای مجازی در فروپاشی خانواده از دیدگاه مشاوران شهر یزد، فصلنامه فرهنگ یزد، دوره ۲، شماره ۴- شماره پیاپی ۸، ۳۰-۹.
- رزاقی، افشین (۱۳۸۱)، نظریه‌های ارتباطات اجتماعی، تهران، نشر پیکان، چاپ اول.
- ساروخانی، باقر (۱۳۷۳)، جامعه‌شناسی ارتباطات، چاپ پنجم، تهران: اطلاعات.
- ساروخانی، باقر (۱۳۸۴)، روش‌های تحقیق در علوم اجتماعی، چاپ دهم، جلد اول، تهران: پژوهشگاه علوم انسانی و مطالعات فرهنگی.
- سرمد، زهره؛ بازرگان، عباس؛ حجازی، الهه (۱۳۸۰)، روش تحقیق در علوم رفتاری، چاپ اول، تهران: آگه.
- سفیری، خدیجه؛ ذاکری‌هامانه، راضیه (۱۳۹۳)، برساخت مفهوم اعتماد به همسر در فضای مجازی (مورد مطالعه: زنان ساکن شهر یزد)، فصلنامه علمی- پژوهشی زن و جامعه، سال پنجم، شماره دوم: ۳۰-۱.

سال نوزدهم، شماره دوم (پیاپی ۴۲): ۳۶-۵.
گلچین، مسعود؛ سخایی، ایوب؛ افشانی، علیرضا (۱۳۹۱)،
مطالعه میزان و نوع استفاده از شبکه‌های ماهواره‌ای فارسی
زبان و مناسبات خانوادگی در بین شهروندان تهرانی،
فصلنامه شورای فرهنگی اجتماعی زنان و خانواده، سال
چهارم، شماره ۵۶: ۱۱۸-۸۴.

گولد، جولوس؛ کولب، ویلیام ل (۱۳۷۶)، فرهنگ علوم
اجتماعی، ترجمه مصطفی ازکیا و دیگران، چاپ اول،
انتشارات مازیار.

مهدی‌زاده، محمد (۱۳۸۹)، نظریه‌های رسانه: اندیشه‌های
رایج و دیدگاه‌های انتقادی، چاپ اول، تهران: همشهری.

نوابخش، مهرداد؛ هاشم نژاد، فاطمه؛ زادشم پور، وحید
(۱۳۸۹)، بررسی آثار اینترنت و موبایل در تغییر هویت
جوانان ۲۹-۱۵ سال استان مازندران، مجله تخصصی
جامعه‌شناسی، سال اول، شماره اول.

ویندال، سون؛ سیگنایترز، بنو؛ اولسون، جین (۱۳۸۷)،
کاربرد نظریه‌های ارتباطات، ترجمه علیرضا دهقان، چاپ
دوم، تهران: جامعه‌شناسان.

سلطانی‌فر، محمد؛ بخشی، شیرزاد؛ فرامرزیانی، سعید
(۱۳۹۲)، بررسی تأثیرات شبکه‌های اجتماعی فیس‌بوک و
توییتر بر گرایش اعضا به این شبکه‌ها، فصلنامه پژوهش‌های
ارتباطی، سال بیستم، شماره ۴ (پیاپی ۷۶): ۱۹۰-۱۷۱.
سورین، ورنر جی و تانکارد، جیمز دبلیو (۱۳۸۶)، نظریه‌های
ارتباطات، ترجمه علیرضا دهقان، تهران، انتشارات دانشگاه
تهران، چاپ سوم.

شهابی، محمود؛ بیات، قدسی (۱۳۹۱)، اهداف و
انگیزه‌های عضویت کاربران در شبکه‌های اجتماعی مجازی
(مطالعه‌ای درباره جوانان شهر تهران)، فصلنامه مطالعات
فرهنگ - ارتباطات، سال سیزدهم، شماره بیستم.

عدلی‌پور، صمد (۱۳۹۱)، تبیین جامعه‌شناختی پیامدهای
شبکه‌های اجتماعی مجازی بر هویت اجتماعی کاربران
جوان شهر اصفهان، رساله کارشناسی ارشد. اصفهان:
دانشگاه اصفهان، دانشکده ادبیات و علوم انسانی.

قاسمی، وحید؛ عدلی‌پور، صمد؛ کیانپور، مسعود (۱۳۹۱)،
تعامل در فضای مجازی شبکه‌های اجتماعی اینترنتی و تأثیر
آن بر هویت دینی جوانان؛ مطالعه موردی فیس‌بوک و جوانان
شهر اصفهان، فصلنامه علمی - پژوهشی دین و ارتباطات،

Almjeld, J. M (2008). *the girls of myspace: new media as gendered literacy practice and identity construction*, College of Bowling Green State University.

Dew; J. & Tulane; S. (2015). The association between times spent using entertainment media and marital quality in a contemporary dyadic national sample. *JFAM Econ Is*. 36. 621-632.

Jensen; S. (2018). Social Media Usage: The impact on feelings of depression or loneliness. *Sociology Senior Seminar Papers*. 12.

Joinson, Adam N, (2008). Looking at, looking up or keeping up with people Motives and use of face-

book, *Proceedings of CHI '08*. ACM, New York, NY, pp. 1027-1036, people.bath.ac.uk/aj266/pubs_pdf/1149-joinson.pdf

Mcdougall M. et al. (2016). The effect of social networking sites on the relationship between perceived social support and depression. *Psychiatry Research*. 246. 223-229.

Simona Sica, Luigia & et al (2009). *Virtual Identity: Risk or Resource, A study about effects of using social network and multi-user virtual environment (MUVE) on processes of identity construction of emerging adults*, Italy: University of Naples.

<https://fa.wikipedia.org/wiki/فیس‌بوک>