

عوامل مؤثر بر مزاحمت جنسی زنان در شهر خرم آباد

طاهره نظری^۱

چکیده

زمینه و هدف: مزاحمت جنسی و ارزش ندادن به شخصیت زن نه تنها سبب منزوی شدن آنها می شود بلکه باعث انفعال نیمی از افراد جامعه می شود و با وجود چنین معضلی در جامعه هرگز نخواهیم توانست به برابری، توسعه و صلح واقعی دسترسی پیدا کنیم. هدف این پژوهش بررسی عوامل و پیامدهای اجتماعی و فرهنگی مزاحمت جنسی زنان شهر خرم آباد است.

روش شناسی: پژوهش حاضر از نظر هدف کاربردی و از نظر نوع پژوهش توصیفی تحلیلی است که به روش پیمایشی انجام شد. جامعه آماری شامل کلیه زنان ۱۵ تا ۵۰ سال شهر خرم آباد است که با استفاده از فرمول کوکران حجم نمونه ۳۷۳ نفر برآورد شد و روش نمونه گیری، تصادفی ساده بود. ابزار جمع آوری اطلاعات، پرسشنامه محقق ساخته بود و از آزمون نیکویی برازش ساختار نظری، آزمون اعتبار سازه‌ای، آزمون تی تست مستقل و ضریب رگرسیون برای تحلیل داده‌ها استفاده شد.

یافته‌ها: نتایج آزمون تی تست مستقل نشان داد بین میزان مزاحمت جنسی زنان برحسب نوع پوشش تفاوت معناداری در سطح ۹۵ درصد اطمینان وجود دارد. نتایج معادله ساختاری نشان داد طبقه اجتماعی، حمایت اجتماعی، پایگاه اجتماعی، میزان مذهبی بودن، سن و سبک زندگی زنان بر مزاحمت جنسی آنها تأثیر معکوس و معناداری دارد. **نتایج:** مشارکت اجتماعی و شبکه‌های اجتماعی زنان بر مزاحمت جنسی آنها تأثیر مثبت و معناداری دارد. نتایج مدل نهایی پژوهش نشان داد حمایت اجتماعی با اثر مستقیم (۰/۳۲۳-) بیشترین مقدار واریانس مزاحمت جنسی را تبیین می کند.

کلیدواژه‌ها: مزاحمت جنسی، پوشش زنان، مشارکت اجتماعی، شبکه‌های اجتماعی زنان، سبک زندگی.

□ استناد: نظری، طاهره (زمستان، ۱۳۹۷). عوامل مؤثر بر مزاحمت جنسی زنان در شهر خرم آباد. فصلنامه رهیافت پیشگیری، (۴)، ۵۱-۷۲.

مقدمه

امروزه پدیده مزاحمت جنسی زنان در ابعاد گوناگون جسمانی و روانی در سراسر جهان سلامت آنان را به خطر می‌اندازد و حقوق انسانی‌شان را مورد تجاوز قرار می‌دهد. با مراجعه به تاریخ، از هنگامی که انسان در قالب جنس زن و مرد با پانهادن به کره خاکی زندگی فردی و اجتماعی خود را آغاز کرد تاکنون جوامع بشری همواره شاهد انواع مزاحمت پنهان و آشکار علیه نیمی از بشریت یعنی زنان بوده است که این مزاحمت‌ها در اشکال مختلف آن، بخشی ریشه در فرهنگ و سنت دارد و بخشی حاصل تداوم تبعیض علیه زنان در ساختار حقوقی، اقتصادی و سیاسی جامعه است. پدیده دردناک مزاحمت جنسی زنان در ابعاد گوناگون جسمانی و روانی، سلامت جسم و روان میلیون‌ها زن را در سراسر دنیا در طبقات مختلف اقتصادی، اجتماعی و فرهنگی متأثر ساخته است. با توجه به افزایش جمعیت و به خصوص حاشیه‌نشینی در شهرهای بزرگ و نیز تهاجم فرهنگی، افزایش بروز موارد جرم و جنایت و مزاحمت جنسی قابل پیش‌بینی است. همچنین مزاحمت جنسی در سازمان‌ها، پدیده‌ای در حال گسترش است که از دهه ۷۰ میلادی پژوهش‌ها بر روی آن آغاز شده است. زنان در جامعه با انواع مختلفی از مزاحمت‌ها روبه‌رو هستند که بسته به نوع محیط، جایگاه شغلی و تحصیلات‌شان متفاوت است. به‌طور کلی مزاحمت زنان، جزئی از خشونت علیه زنان تلقی می‌شود. مزاحمت جنسی را می‌توان جزو مصادیق جرائم جنسی در خصوص زنان دانست. مزاحمت جنسی علیه زنان بعد از جرائم خشونت‌آمیز، بالاترین میزان را به خود اختصاص می‌دهد. مزاحمت جنسی یا به‌طور مستقل صورت می‌گیرد و یا حین ارتکاب جرائم دیگری مثل سرقت و ورود به عنف منزل دیگری اتفاق می‌افتد. در بیشتر موارد مزاحمت جنسی با بکارگیری زور و خشونت همراه است و گاهی با قتل یا ایراد شدید ضربات جسمانی همراه می‌شود (داوودی، ۱۳۸۸، ص ۱۰۳).

براساس گزارش بانک جهانی، مزاحمت جنسی بیش از بیماری‌هایی نظیر سرطان سینه و رحم، زایمان‌های دردناک و تصادف سبب از بین رفتن سلامتی زنان ۱۵-۴۴ ساله می‌شود. از طرفی مزاحمت جنسی تأثیر منفی بر سایر اولویت‌های بهداشتی نظیر سلامت و ایمنی مادران، تنظیم خانواده، پیشگیری از بیماری‌های مقاربتی، ایدز و بهداشت روان دارد (آقاخانی و همکار، ۱۳۹۲، ص ۹۴). روند صعودی و رو به رشد ارتکاب این جرائم نشان داده که دولت‌ها در عمل برای مقابله با این جرائم به موفقیت چندانی دست نیافته‌اند. واقعیت این است که جامعه ما از مشکل اجتماعی جرائم جنسی اعم از تجاوز جنسی و

سایر اعمال منافی عفت رنج می‌برد؛ اگر امکان استفاده دقیق از آمار و ارقام ظاهری و قضایی واقعی این جرائم و تعرضات جنسی مقدور بود، مخاطرات و مضرات فردی و اجتماعی این گونه اعمال به مراتب چشمگیرتر بود. از این رو یکی از اساسی‌ترین راهکارها برای مبارزه با این جرائم تصویب قوانین جزایی کامل و جامع و دقیق است که لازمه تدوین این قوانین احاطه کامل به تمام جزئیات مربوط به این جرائم است (نوبهاری طهرانی، ۱۳۹۲، ص ۴۲).

مبانی نظری

دیدگاه‌های مربوط به مزاحمت جنسی را می‌توان به دو دسته شامل نظریه‌هایی با رویکرد مجرم‌شناسی و نظریه‌هایی با رویکرد قربانی‌شناسی تقسیم کرد. بنابراین برخی از نظریه‌ها در چارچوب پارادایم مجرم‌شناسی تلاش کردند، تصویری تبیینی از پدیده مزاحمت جنسی ارائه کنند. در این دیدگاه متجاوزان مزاحمت جنسی دارای یک سری ویژگی‌های خاصی هستند و یا اینکه فضای فرهنگی و اجتماعی (ساختاری) آن جامعه بستری‌های این نوع رفتارها را برای مجرمان به وجود می‌آورند. در این دیدگاه در سطح فردی عوامل تحریک کننده از جمله جذبه جنسی برای مجرم و خویش‌نهادی اخلاقی فردی (قید و بندهای هنجاری) در تبیین در این رفتار مجرمانه عوامل مؤثر هستند و در سطح ساختاری، عوامل موقعیتی (فضای محل اجرای مقاصد) و موقعیت اجتماعی مجرم از عوامل تبیین کننده این رفتار معرفی شده‌اند. در دیدگاه قربانی‌شناسی تلاش می‌شود وضعیت و موقعیت قربانی توصیف شود و عوامل مؤثر که موجب در معرض قرار گرفتن قربانی می‌شود، در سطح فردی شامل سبک زندگی روزمره وی (طرز پوشش، میزان حضور در جامعه و مانند آن) است که موجب تحریک مجرمان می‌شود؛ در سطح ساختاری، نقش نهادهای فرهنگی و ساختی در تجارب قبلی (مشاهده مزاحمت جنسی) و میزان کنترل زنان بر نهادهای اجتماعی را می‌توان نام برد. نظریه سنت گرا؛ سنت‌گرایان جرائمی مانند تجاوز و تهدید زنان را نادر می‌دانند و تصور می‌شود که بسیاری از زنان (و البته نه همه آنان) خود مسبب رفتار خشونت‌آمیزند. در این دیدگاه تصور می‌شود زن با رفتار خود در اماکن عمومی، یا با «از راه به در بردن» مرد، مسبب خشونت‌های جنسی است. این دیدگاه می‌پذیرد که برخی از قربانیان بی‌گناه باشند، اما انتظار دارد آنان بی‌گناه بودن خود را با شواهد قابل ملاحظه اثبات کنند (آبوت و والاس^۱، ۱۳۸۱، ص ۲۳۲).

1. Abot and Wallace

نظریه لیبرال - روانی: از این چشم انداز، خشونت نسبت به زنان مشکلی اجتماعی به حساب می آید اما چندان اهمیتی برای آن قائل نمی شوند. دو حالت وجود دارد: یا مرد مهاجم بیمار و پریشان است و یا زن قربانی سرش برای خشونت درد می کرده است. از این دیدگاه مردانی که نسبت به زنان خشونت می ورزند بیمار و نیازمند درمان و یا «قربانی» زنان خشونت طلب پنداشته می شوند (آبوت و والاس، ۱۳۸۱؛ ص ۲۳۳).

نظریه های فمینیستی^۱: به طور کلی، تأکید این نظریه بر روی انواع خاصی از جرائم است که بر علیه زنان، فقط به این دلیل که زن هستند صورت می گیرد. همچنین وضعیت زنان مجرم در شرایطی که نابرابری های وسیع تر اجتماعی و تعدیات مبتنی بر جنسیت وجود دارد مورد توجه این نظریه است. جرائم بر علیه زنان و همچنین جرائمی که آنها در آن دخالت دارند این گونه به نظر می رسد که نتیجه سرکوب و ظلم اجتماعی موجود علیه زنان و وابستگی اقتصادی زنان به مردان یا به نهادها و مؤسسه های دولتی ارائه کننده کمک مالی است (وایت و هینس^۲، ۱۳۸۲، ص ۱۸۱). در زمینه خشونت، دیدگاه فمینیستی واحدی وجود ندارد ولی همه رویکردهای فمینیستی خشونت نسبت به زنان را در زمینه وسیع تری بررسی می کنند که همان جایگاه فرودست زنان نسبت به مردان است. در دهه هفتاد فمینیست ها کوشیدند تجاوز جنسی و کتک زدن همسر را علایم جدی خشونت مردان نسبت به زنان معرفی کنند. اما این رویکرد به تازگی مورد اعتراض واقع شده است و فمینیست ها گفته اند هر چه را که موجب وحشت و ارباب زنان می شود باید در بستر کنترلی که مردان بر رفتار زنان دارند بررسی کرد. وحشت زنان از خشونت در واقع عامل کنترل رفتار آنهاست، به طوری که فعالیت های خود را محدود و مقید می کنند و مثلاً اگر شب ها از خانه بیرون بروند، در سایه حمایت یک مرد است. از این گذشته همیشه به زنان توصیه می شود در نواحی ناامن از خانه بیرون نروند، هرگز پیشنهاد نمی شود که مردان در خانه بمانند تا زنان با خیال راحت از خانه بیرون بروند. فمینیست ها همچنین به جای آنکه در پی پیدا کردن توجیهی برای خشونت مردانه باشند، بیش از پیش به پژوهش هایی علاقه نشان می دهند که به دنبال کشف احساس زنان نسبت به خشونت و قدرت مردانه و قید و بندهایی است که به خاطر وحشت از تهاجم مردان در رفتار زنان به وجود می آید. همچنین پژوهش های فمینیستی ارزش محدود اصلاح قوانین با هدف کمک به زنان قربانی خشونت و

1. Feminist

2. White and Hinse

سازمان و پردازش اطلاعات اجتماعی حاصل می‌شوند. پریور و همکارانش نشان داده‌اند که مفاهیم ذهنی جنسی و قدرت در رابطه با مردانی قرار دارند که بیشتر احتمال دارد ایجاد مزاحمت جنسی کنند. براساس این دیدگاه مردانی که رفتار ضد اجتماعی دارند دارای زمینه اعتقادی و حافظه بلند مدت و اطلاعات اجتماعی درباره رفتار ضد اجتماعی مزاحمت جنسی هستند (پینا و همکاران، ۲۰۰۸، ص ۷۶).
نظریه چهار بعدی مزاحمت جنسی: این نظریه عناصر بنیادین بسیاری از نظریه‌های تک بعدی قبل را با یکدیگر ترکیب می‌کند. طرفداران این دیدگاه معتقدند برای اینکه مزاحمت جنسی اتفاق بیفتد چهار موقعیت اصلی باید حاضر باشند:

- ۱- فرد باید برای ایجاد مزاحمت برانگیخته شود (آنها باید به وسیله قدرت، کنترل یا جذب جنسی برانگیخته شوند)؛
- ۲- افراد باید بر بازدارندگی درونی خود (اینکه مزاحمت ایجاد نکنند) فائق آیند (موانع اخلاقی، خویشتن‌داری)؛
- ۳- افراد باید بر موانع بیرونی بازدارنده مزاحمت جنسی نیز غلبه کنند (موانع خاص محل کار سازمانی مانند تخصص‌گرایی و دانش حرفه‌ای)؛
- ۴- فرد باید بر مقاومت قربانی نیز فائق آید (جسارت یا پایگاه مربوط به قربانی در محل کار). مزیت اصلی نظریه چهار بعدی مزاحمت جنسی این است که این نظریه ترکیبی از نظریه‌های جداگانه ویژگی‌های فردی، فرهنگی - اجتماعی و سازمانی در یک نظریه چند بعدی است (پینا و همکاران، ۲۰۰۸، ص ۷۸).
نظریه کنش متقابل: یکی از نخستین افرادی که درباره روابط متقابل در مکان‌های عمومی و نیمه عمومی بحث کرده گافمن بوده است. وی بحث کرد که انتظار بنیادین بین افراد غریبه در عرصه عمومی «بی‌اعتنایی مدنی» است. این جنبه از نظم عمومی افراد را مطمئن می‌سازد که می‌توانند آزادانه و بدون هیچگونه تهدیدی برای «خود» در مکان‌های عمومی، آمد و شد کنند (لنتون^۱، اسمیت، فاکس و مورا، ۲۰۰۰، ص ۵۴). براساس این قاعده افراد ناآشنا در مکان‌های عمومی به یکدیگر خیره نمی‌شوند، بلکه ممکن است از دور نگاهی کوتاه به یکدیگر بیاندازند و از کنار هم بگذرند. خیره شدن به یک فرد غریبه یکی از تابوهای فرهنگی کاملاً شناخته شده است (بومن^۲، ۲۰۰۲، ص ۳۲). اما در برخی شرایط این قاعده

1. Lenton, Smith, Fox & Morra
 2. Bowman

نقض می‌شود، به‌عنوان افرادی که «خارج از نقش» خود عمل می‌کنند به احتمال بیشتر مورد خطاب دیگران قرار می‌گیرند. آنچه که مردان را به سوی ایجاد مزاحمت جنسی سوق می‌دهد نیز همین مطلب است که مردان یاد گرفته‌اند که نیازی به رعایت قاعده بی‌اعتنایی مدنی در مقابل زنان نیست، بنابراین به راحتی آن را نقش می‌کنند و این یکی دیگر از آثار قدرتی است که جامعه به مردان می‌دهد.

نظریه گیدنز^۱: گیدنز بدن را در ارتباط با دو مفهوم «هویت» و «خود» قرار می‌دهد. بر اساس دیدگاه نظری گیدنز می‌توان استنباط کرد که زنان در جامعه سنتی تحت انقیاد مردان بوده اما در جامعه جدید زنان از این انقیاد درآمده و بدن انسان به صورت کانونی برای کسب قدرت و بازنمایشی و مورد انضباط‌های بیرونی و درونی تبدیل شده است. بنابراین میزان حضور زنان در جامعه نوعی واکنش به انقیاد و سلطه مردان بوده است که از طرفی این بستر منجر به پدید آمدن وضعیت سوء استفاده و بهره‌کشی جسمی و جنسی از زنان در قالب مزاحمت‌های جنسی است.

نظریه شناختی - اجتماعی بندورا^۲: رویکرد بندورا رفتارگرایانه است و در پژوهش‌های خود بر مشاهده رفتار آزمودنی‌های انسان تمرکز داشت. او به بررسی تأثیر تقویت بیرونی در فرایندهای تفکر مانند اعتقادات، انتظارات و آموزش‌ها می‌پردازد. بندورا در پژوهش‌های خود بر نقش سرمشق‌ها در شکل‌گیری رفتار تأکید کرده و به بررسی ویژگی‌هایی پرداخته است که در سرمشق‌گیری افراد مؤثرند. یافته‌های او نشان می‌دهد که به احتمال زیاد افراد از کسانی سرمشق می‌گیرند که از نظر سن و جنس شبیه آن‌ها باشند یا مسائلی شبیه به آن‌ها را حل کنند. همچنین یافته‌ها نشان می‌دهد افراد تمایل دارند که تحت تأثیر سرمشق‌هایی قرار گیرند که از نظر منزلت و شخصیت دارای مقام بالایی باشند. همچنین نوع رفتار نیز بر میزان تقلید تأثیر دارد. معمولاً رفتارهای ساده بیشتر از رفتارهای پیچیده و رفتارهای پرخاشگرانه نسبت به سایر رفتارها بیشتر تقلید می‌شوند. این امر به‌ویژه در کودکان بیشتر دیده می‌شود.

نظریه فرهنگی - اجتماعی: نظریه‌های فرهنگی - اجتماعی زمینه‌های اجتماعی و سیاسی که مزاحمت جنسی در آن خلق و اتفاق می‌افتد را بررسی می‌کنند. بر اساس این نظریه‌ها مزاحمت جنسی نتیجه منطقی نابرابری جنسیتی و جنسی‌گرایی است که از قبل در جامعه وجود دارد. بر اساس این دیدگاه هر نوع مزاحمت جنسی، در

1. Giddens
 2. Bandura

رابطه با ایدئولوژی و سلطه مردانه و برتری مردانه در جامعه قابل تبیین است (پینا و همکاران، ۲۰۰۹، ص ۳۷). چنان که هایدی هارتمن و سیلویا والبی بر ستمگری علیه زنان و سلطه مردسالارانه تأکید دارند. والبی نیز معتقد است «سازمان دهنده اجتماعی مهم ترین اشکال خشونت و مزاحمت، جنسیت است که در این مورد همه زنان در برابر حملات جنسی مذکور به صورت تجاوز و شکل های دیگر مزاحمت آسیب پذیرند» (هارتمن^۱، ۱۳۸۶، ص ۳۳). بنابراین ستم بر زنان ریشه در ستم جنسی دارد (بیسلی^۲، ۱۳۸۵، ص ۱۱). در همین راستا کیت ملیت استدلال می کند که رابطه زن و مرد الگوی تمام مناسبات قدرت به شمار می آید: «عنصر تشکیل دهنده مردسالاری، کنترلی است که مردان بر عرصه های عمومی و خصوصی دارند و نابودی کنترل مردانه مستلزم آن است که زنان مردان جنسیت - بویژه منزلت و نقش و منش جنسی - را نابود کنند، چون بر ساخته نظام مردسالار است». فرنج مانند ملیت اعتقاد داشت که مردسالاری در نوع خود مهم ترین شیوه سرکوب و ستم به شمار می آید و بر دیگر انواع ستم ها (طبقاتی، قومی و نژادی) مقدم است (تانگ^۳، ۱۳۸۷، ص ۲۷). مری دیکل و ریچ، دلیل اصلی ستمگری جنسی را ساختار مردسالارانه حاکم بر جامعه می دانند (اعزازی، ۱۳۸۴، ص ۶۶).

پیشینه: صفاریان، مرادی و نریمانی (۱۳۹۵) در مطالعه ای که به بررسی عوامل جامعه شناختی مؤثر بر میزان مزاحمت های خیابانی در شهر کرمانشاه انجام دادند به این نتایج رسیدند که بین بی نظمی اجتماعی، محرومیت نسبی، میزان دینداری و میزان تأثیرگذاری دوستان و مزاحمت های خیابانی رابطه معنادار وجود دارد. ریاحی و لطفی خاچکی (۱۳۹۴) در مطالعه ای به بررسی انواع و ابعاد مزاحمت های خیابانی تجربه شده و مقابله فردی با آن، در میان دانشجویان دختر دانشگاه مازندران پرداختند. نتایج نشان داد که بالاترین میزان تجربه مزاحمت خیابانی توسط پاسخگویان، به ترتیب شامل ابعاد مزاحمت غیر فیزیکی، متلک پراکنی، مزاحمت فیزیکی و پیشنهاد و تهدید جنسی است. ناهار، ریویجک و ریس^۴ (۲۰۱۳) در پژوهشی به بررسی مزاحمت جنسی دختران نوجوان ۱۲ تا ۱۸ ساله در بنگلادش پرداختند. آنها به این نتیجه رسیدند بیشتر مزاحمت های جنسی در مکان های عمومی و نوع پیام ها، شهوانی بوده است. بیشتر این پیام ها مربوط به بدن دختران و در مناطقی اتفاق افتاده که احساس امنیت دختران در این موقعیت ها پایین بوده

1. Hartman
2. Beasley
3. Tang
4. Nahar, Reeuwijk & Reis

است. دختران اذعان کرده‌اند که نمی‌توانند مزاحمت جنسی را بازگو و یا گزارش دهند زیرا جامعه و حتی خانواده، آنها را متهم به برانگیختن پسران جهت مزاحمت می‌کنند. پژوهش لی، سانگ و کیم^۱ (۲۰۱۱) در کره جنوبی و در میان دانشجویان سال آخر پرستاری حاکی از آن بوده که ۵۲ درصد از آنها یکی از انواع مزاحمت جنسی را از سوی بیماران یا نگهبانان مرد بیمارستان تجربه کرده‌اند. براساس آنچه بیان شد پژوهش حاضر برای پاسخگویی به پرسش‌های زیر انجام شد: چه عواملی بر اعمال مزاحمت جنسی تأثیرگذار است؟ و مزاحمت جنسی چه پیامدهای اجتماعی و فرهنگی دارد؟

فرضیه‌ها

۱. بین نوع پوشش زنان و میزان مزاحمت جنسی آنها رابطه وجود دارد.
۲. بین طبقه اجتماعی زنان و میزان مزاحمت جنسی آنها رابطه وجود دارد.
۳. بین حمایت اجتماعی زنان و میزان مزاحمت جنسی آنها رابطه وجود دارد.
۴. بین میزان مشارکت اجتماعی زنان و میزان مزاحمت جنسی رابطه وجود دارد.
۵. بین پایگاه اجتماعی زنان و میزان مزاحمت جنسی آنها رابطه وجود دارد.
۶. بین میزان مذهبی بودن زنان و میزان مزاحمت جنسی آنها رابطه وجود دارد.
۷. بین استفاده از شبکه‌های اجتماعی زنان و میزان مزاحمت جنسی آنها رابطه وجود دارد.
۸. بین سن زنان و میزان مزاحمت جنسی آنها رابطه وجود دارد.
۹. بین سبک زندگی زنان و میزان مزاحمت جنسی آنها رابطه وجود دارد.

روش‌شناسی

پژوهش حاضر از نظر هدف کاربردی و از نظر نوع پژوهش، توصیفی تحلیلی است که به روش پیمایشی انجام شد. جامعه آماری شامل کلیه زنان ۱۵ تا ۵۰ سال شهر خرم آباد به تعداد ۱۶۵۲۳۸ زن است. حجم نمونه با استفاده از رابطه کوکران، ۳۸۴ نفر محاسبه و ۳۷۳ پرسشنامه دریافت شد. روش نمونه‌گیری، نمونه‌گیری تصادفی ساده بوده است. ابزار جمع‌آوری اطلاعات پرسشنامه محقق ساخته بود و به منظور تجزیه و تحلیل داده‌ها از آزمون‌های نیکویی برازش ساختار نظری، آزمون اعتبار سازه‌ای، آزمون تی تست مستقل و ضریب رگرسیون استفاده شد.

یافته‌های توصیفی

توزیع فراوانی زنان برحسب سن: نتایج فراوانی سن نشان داد ۱۳۰ نفر (۳۴/۹ درصد) از زنان سن بین ۱۵ تا ۲۰ سال دارند که این طبقه سنی بیشترین فراوانی را به خود اختصاص داد. ۱۸ نفر (۴/۸ درصد) در طبقه سنی ۴۶ تا ۵۰ سال حضور داشتند که این طبقه سنی کمترین فراوانی را به خود اختصاص داده بود. توزیع فراوانی زنان برحسب درآمد خانوار: نتایج فراوانی درآمد خانوار نشان داد ۷۸ نفر (۲۰/۹ درصد) از زنان درآمد خانوارشان کمتر از یک میلیون تومان، ۱۱۳ نفر (۳۰/۳ درصد) بین یک میلیون تا دو میلیون تومان، ۱۱۳ نفر (۳۰/۳ درصد) بین دو میلیون و یک هزار تا سه میلیون تومان و ۶۹ نفر (۱۸/۵ درصد) درآمد خانوارشان بالای سه میلیون است که این طبقه کمترین فراوانی را به خود اختصاص داده بود. توزیع فراوانی زنان برحسب وضعیت تأهل: نتایج فراوانی وضعیت تأهل نشان داد که ۱۹۵ نفر زنان (۵۲/۳ درصد) مجرد و ۱۷۸ نفر (۴۷/۷ درصد) متأهل بودند. همچنین، در این پژوهش تعداد زنان مجرد بیشتر از زنان متأهل بودند.

توزیع فراوانی زنان برحسب منزلت شغلی خانوار: نتایج فراوانی وضعیت شغلی خانواده زنان نشان داد که ۱۰۲ نفر (۲۷/۳ درصد) وضعیت شغلی پایین داشتند که کمترین فراوانی را به خود اختصاص داده بود و ۱۶۲ نفر (۴۳/۴ درصد) وضعیت شغلی متوسط داشتند که بیشترین فراوانی را به خود اختصاص داد. توزیع فراوانی زنان برحسب تحصیلات: نتایج فراوانی درخصوص سطح تحصیلات زنان نشان داد ۳۳ نفر (۸/۸ درصد) تحصیلات زیردیپلم بودند که کمترین فراوانی را داشتند، ۵۹ نفر (۱۵/۸ درصد) تحصیلات دیپلم داشتند. ۶۴ نفر (۱۷/۲ درصد) پاسخگویان تحصیلات کاردانی داشتند، ۱۱۹ نفر (۳۱/۹ درصد) کارشناسی داشتند که بیشترین فراوانی را به خود اختصاص دادند و ۹۸ نفر (۲۶/۳ درصد) دارای تحصیلات کارشناسی ارشد و بالاتر داشتند.

توزیع فراوانی زنان برحسب تحصیلات پدر: نتایج فراوانی درخصوص سطح تحصیلات پدر نشان می‌دهد، تعداد ۱۲۴ نفر (۳۳/۲ درصد) از زنان تحصیلات پدرشان زیردیپلم بوده که بیشترین فراوانی را به خود اختصاص دادند، تعداد ۹۳ نفر (۲۴/۹ درصد) تحصیلات پدرشان دیپلم، ۶۱ نفر (۱۶/۴ درصد) کاردانی، ۴۶ نفر (۱۲/۳ درصد) کارشناسی که کمترین فراوانی را به خود اختصاص داده است و ۴۹ نفر (۱۳/۱ درصد) تحصیلات پدرشان کارشناسی ارشد و بالاتر بود.

توزیع فراوانی زنان برحسب تحصیلات مادر: نتایج فراوانی در خصوص سطح تحصیلات مادر نشان می‌دهد، تعداد ۱۲۸ نفر (۳/۳۴ درصد) از زنان تحصیلات مادرشان زیردیپلم بوده که بیشترین فراوانی را به خود اختصاص داده‌اند، تعداد ۵۱ نفر (۷/۱۳ درصد) تحصیلات مادرشان دیپلم، ۶۴ نفر (۲/۱۷ درصد) کاردانی، ۸۵ نفر (۸/۲۲ درصد) کارشناسی و ۴۵ نفر (۱/۱۲ درصد) تحصیلات مادرشان کارشناسی ارشد و بالاتر است که کمترین فراوانی را به خود اختصاص داده است.

توزیع فراوانی زنان برحسب نوع پوشش: نتایج فراوانی وضعیت تأهل زنان نشان داد که ۱۹۵ نفر زنان (۹/۵۳ درصد) نوع پوشش آنها چادری و ۱۷۲ نفر (۱/۴۶ درصد) مانتویی هستند. همچنین، نتایج این پژوهش بیانگر این است که نوع پوشش چادری بیشتر از مانتویی است.

توصیف میزان مزاحمت جنسی زنان: نتایج فراوانی میزان مزاحمت جنسی زنان نشان داد که ۱۲۰ نفر زنان (۲/۳۲ درصد) میزان مزاحمت جنسی شان پایین، ۱۱۴ نفر (۶/۳۰ درصد) متوسط و ۱۳۹ نفر (۳/۳۷ درصد) بالا بود.

یافته‌های استنباطی

فرضیه اول: بین نوع پوشش زنان و میزان مزاحمت جنسی آنها رابطه وجود دارد. نتایج حاصل از آزمون تی تست مستقل در جدول ۱ نشان می‌دهد که میانگین مزاحمت جنسی زنانی که پوشش شان چادری است، ۳۹/۸۱ با انحراف معیار ۱۰/۹۷ و میانگین مزاحمت جنسی زنانی که پوشش شان مانتویی است، ۴۲/۲۹ با انحراف معیار ۱۰/۳۱ است که این اختلاف در سطح ۹۵ درصد اطمینان معنادار است (سطح معنی داری برابر با ۰/۰۰۴).

جدول ۱. مقایسه میانگین مزاحمت جنسی زنان چادری و مانتویی بر اساس آزمون تی تست

نوع پوشش	میانگین	انحراف معیار	مقدار تی	سطح معنی داری
چادری	۳۹/۸۱	۱۰/۹۷	۲/۸۷۵	۰/۰۰۴
مانتویی	۴۲/۲۹	۱۰/۳۱		

فرضیه دوم: بین طبقه اجتماعی زنان و میزان مزاحمت جنسی آنها رابطه وجود دارد. ضریب رگرسیونی استاندارد مربوط به این فرضیه ۰/۲۶۶- است. مقدار P مربوط به این فرضیه صفر و کوچکتر از ۰/۰۵ است که این گواه بر تأیید این فرضیه است. بنابراین با اطمینان ۹۵٪ می‌توان گفت که طبقه اجتماعی

زنان بر مزاحمت جنسی آنها تأثیر معکوس و معنی داری دارد. بدین معنی با افزایش طبقه اجتماعی زنان، میزان مزاحمت جنسی آنها کاهش پیدا می کند و برعکس. نتایج حاصل از اطلاعات ارائه شده در جدول ۲ نشان می دهد که اهم شاخص های برازش مدل در سطح مطلوبی هستند.

جدول ۲. شاخص های مدل آزمون نیکویی برازش ساختار نظری

DF	P	AGFI	RMSEA	GFI	PNFI	PCFI	DF/CMIN
۹۶	۰/۰۰۰	۰/۹۱۲	۰/۰۵۳	۰/۹۳۸	۰/۷۴۷	۰/۷۷۲	۲/۰۳۹

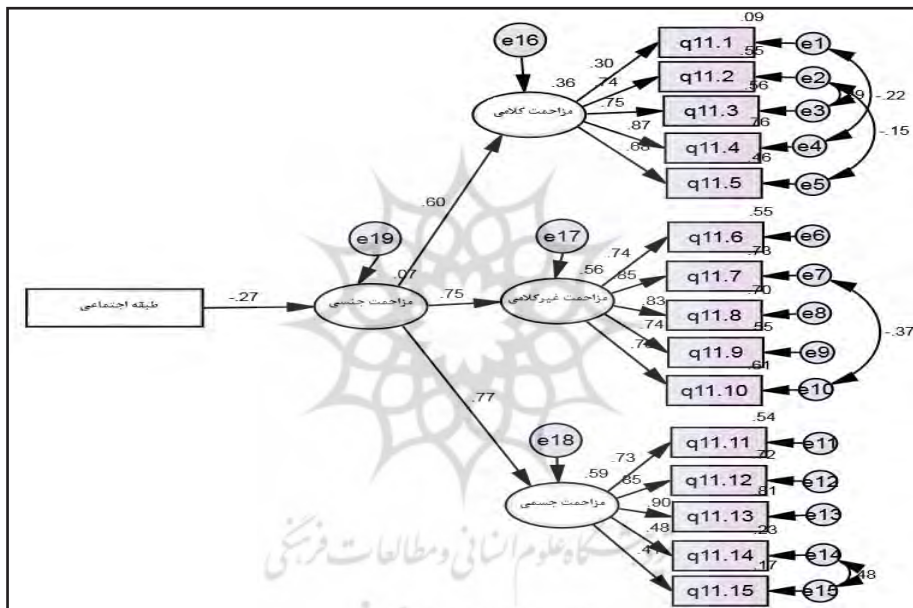

شکل ۱. مدل معادله ساختاری تأثیر طبقه اجتماعی زنان بر مزاحمت جنسی آنها

فرضیه سوم: بین حمایت اجتماعی زنان و میزان مزاحمت جنسی آنها رابطه وجود دارد. ضریب رگرسیونی استاندارد مربوط به این فرضیه ۰/۴۰۳- است. مقدار P مربوط به این فرضیه صفر و کوچکتر از ۰/۰۵ است که این گواه بر تأیید این فرضیه است. بنابراین با اطمینان ۹۵٪ می توان گفت که حمایت اجتماعی زنان بر مزاحمت جنسی آنها تأثیر معکوس و معنی داری دارد. بدین معنی با افزایش حمایت اجتماعی زنان، میزان مزاحمت جنسی آنها کاهش پیدا می کند و برعکس. اهم شاخص های برازش مدل در سطح مطلوبی هستند.

جدول ۳. شاخص‌های مدل آزمون نیکویی برازش ساختار نظری

DF	P	AGFI	RMSEA	GFI	PNFI	PCFI	DF/CMIN
۱۷۸	۰/۰۰۰	۰/۸۷۲	۰/۸۷۲	۰/۹۳۵	۰/۷۵۷	۰/۷۹۲	۲/۳۹۲

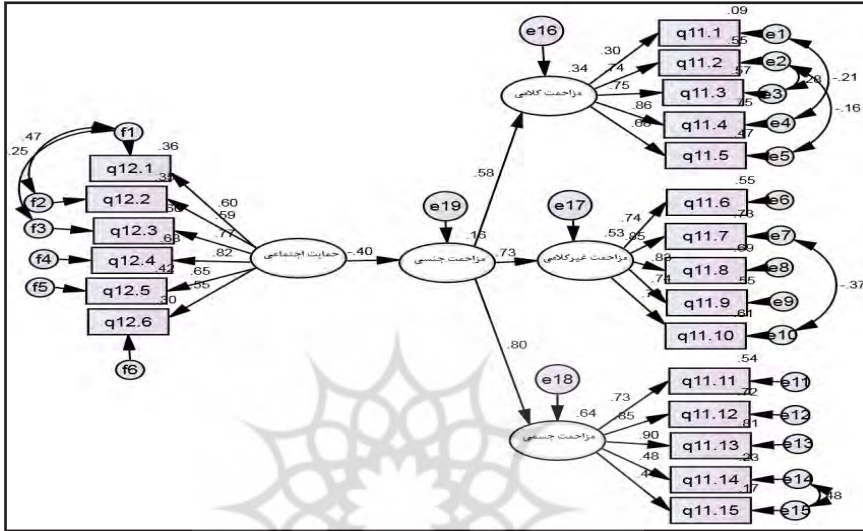

شکل ۲. مدل معادله ساختاری تأثیر حمایت اجتماعی زنان بر مزاحمت جنسی آنها

فرضیه چهارم: بین میزان مشارکت اجتماعی زنان و میزان مزاحمت جنسی رابطه وجود دارد. ضریب رگرسیونی استاندارد مربوط به این فرضیه ۰/۲۸۲ است. مقدار P مربوط به این فرضیه صفر و کوچکتر از ۰/۰۵ است که این گواه بر تأیید این فرضیه است. بنابراین با اطمینان ۹۵٪ می‌توان گفت که مشارکت اجتماعی زنان بر مزاحمت جنسی آنها تأثیر مثبت و معنی‌داری دارد. بدین معنی با افزایش مشارکت اجتماعی زنان، میزان مزاحمت جنسی آنها افزایش پیدا می‌کند و برعکس. نتایج حاصل از اطلاعات ارائه شده در جدول ۴ نشان می‌دهد که اهم شاخص‌های برازش مدل در سطح مطلوبی هستند.

جدول ۴. شاخص‌های مدل آزمون نیکویی برازش ساختار نظری

DF	P	AGFI	RMSEA	GFI	PNFI	PCFI	DF/CMIN
۱۶۱	۰/۰۰۰	۰/۸۷۹	۰/۰۵۷	۰/۹۰۷	۰/۷۷۴	۰/۸۰۵	۲/۱۹۰

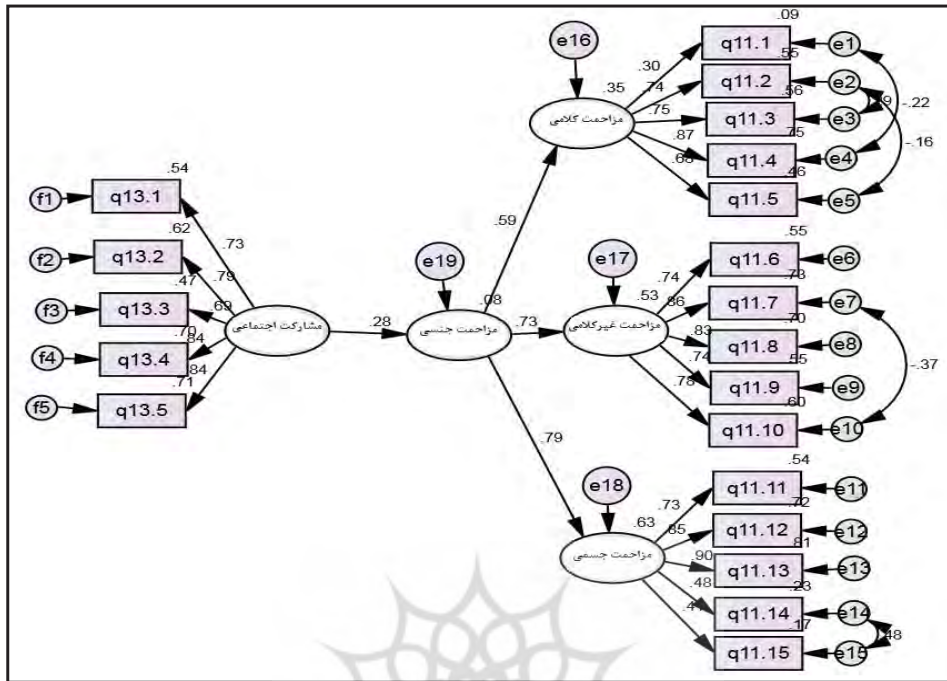

شکل ۳. مدل معادله ساختاری تأثیر مشارکت اجتماعی زنان بر مزاحمت جنسی آنها

فرضیه پنجم: بین پایگاه اجتماعی زنان و میزان مزاحمت جنسی آنها رابطه وجود دارد. ضریب رگرسیونی استاندارد مربوط به این فرضیه $0/299$ - است. مقدار P مربوط به این فرضیه صفر و کوچکتر از $0/05$ است که این گواه بر تأیید این فرضیه است. بنابراین با اطمینان 95% می توان گفت که پایگاه اجتماعی زنان بر مزاحمت جنسی آنها تأثیر معکوس و معنی داری دارد. بدین معنی با افزایش پایگاه اجتماعی زنان، میزان مزاحمت جنسی آنها کاهش پیدا می کند و برعکس. نتایج حاصل از اطلاعات ارائه شده در جدول ۵ نشان می دهد که اهم شاخص های برازش مدل در سطح مطلوبی هستند.

جدول ۵. شاخص های مدل آزمون نیکویی برازش ساختار نظری

DF	P	AGFI	RMSEA	GFI	PNFI	PCFI	DF/CMIN
۹۶	$0/000$	$0/908$	$0/055$	$0/935$	$0/745$	$0/779$	۲/۱۱۴

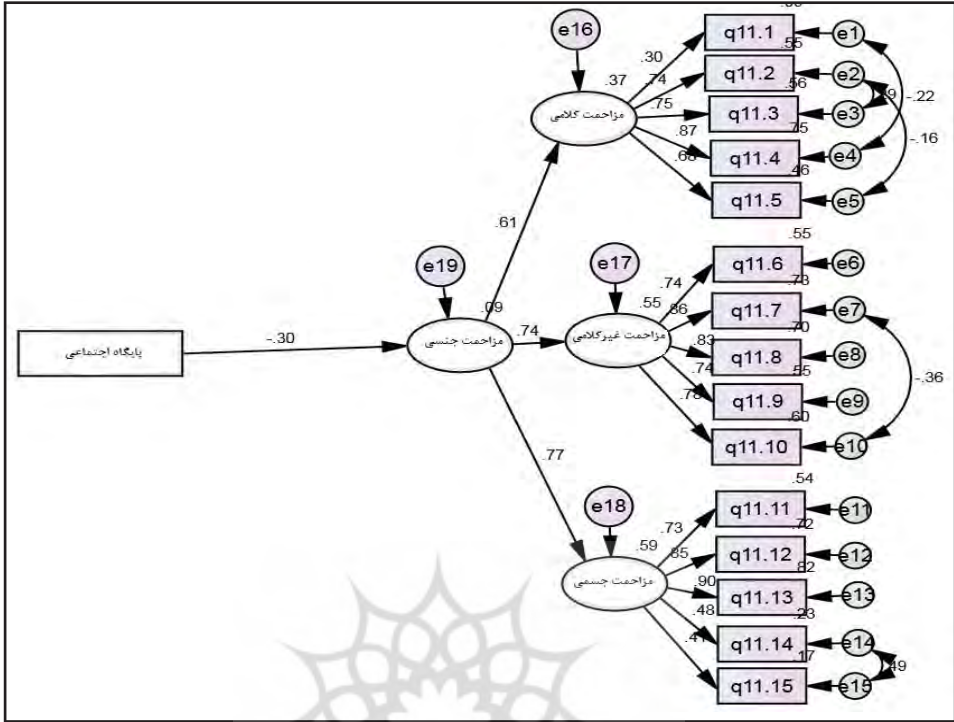

شکل ۴. مدل معادله ساختاری تأثیر پایگاه اجتماعی زنان بر مزاحمت جنسی آنها

فرضیه ششم: بین میزان مذهبی بودن زنان و میزان مزاحمت جنسی آنها رابطه وجود دارد. ضریب رگرسیونی استاندارد مربوط به این فرضیه ۰/۳۵۱- است. مقدار P مربوط به این فرضیه صفر و کوچکتر از ۰/۰۵ است که این گواه بر تأیید این فرضیه است. بنابراین با اطمینان ۹۵٪ می توان گفت که مذهبی بودن زنان بر مزاحمت جنسی آنها تأثیر معکوس و معنی داری دارد. بدین معنی با افزایش مذهبی بودن زنان، میزان مزاحمت جنسی آنها کاهش پیدا می کند و برعکس. نتایج حاصل از اطلاعات ارائه شده در جدول ۶ نشان می دهد که اهم شاخص های برازش مدل در سطح مطلوبی هستند.

جدول ۶. شاخص های مدل آزمون نیکویی برازش ساختار نظری

DF	P	AGFI	RMSEA	GFI	PNFI	PCFI	DF/CMIN
۱۴۳	۰/۰۰۰	۰/۸۹۱	۰/۰۵۷	۰/۹۱۸	۰/۷۸۰	۰/۸۰۴	۲/۱۱۴

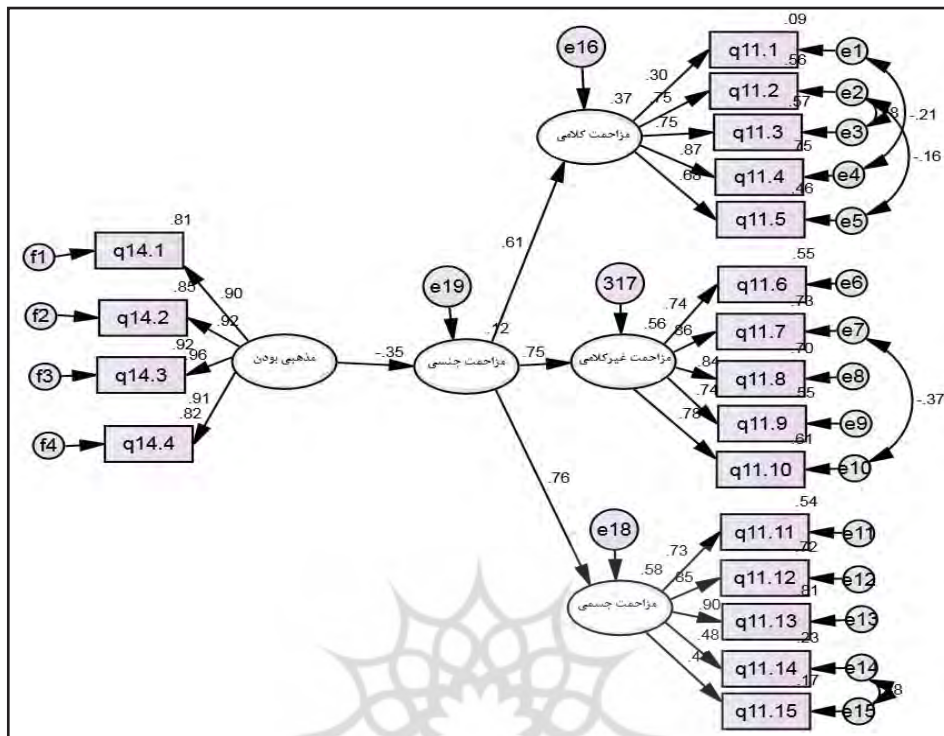

شکل ۵. مدل معادله ساختاری تأثیر مذهبی بودن زنان بر مزاحمت جنسی آنها

فرضیه هفتم: بین استفاده از شبکه‌های اجتماعی زنان و میزان مزاحمت جنسی آنها رابطه وجود دارد. ضریب رگرسیونی استاندارد مربوط به این فرضیه ۰/۲۴۵ است. مقدار P مربوط به این فرضیه صفر و کوچکتر از ۰/۰۵ است که این گواه بر تأیید این فرضیه است. بنابراین با اطمینان ۹۵٪ می‌توان گفت که استفاده از شبکه‌های اجتماعی زنان بر مزاحمت جنسی آنها تأثیر مثبت و معنی‌داری دارد. بدین معنی با افزایش استفاده از شبکه‌های اجتماعی زنان، میزان مزاحمت جنسی آنها افزایش پیدا می‌کند و برعکس. نتایج حاصل از اطلاعات ارائه شده در جدول ۷ نشان می‌دهد که اهم شاخص‌های برازش مدل در سطح مطلوبی هستند.

جدول ۷. شاخص‌های مدل آزمون نیکویی برازش ساختار نظری

DF	P	AGFI	RMSEA	GFI	PNFI	PCFI	DF/CMIN
۱۴۳	۰/۰۰۰	۰/۸۸۶	۰/۰۵۹	۰/۹۱۵	۰/۷۶۲	۰/۷۹۲	۲/۲۹۷

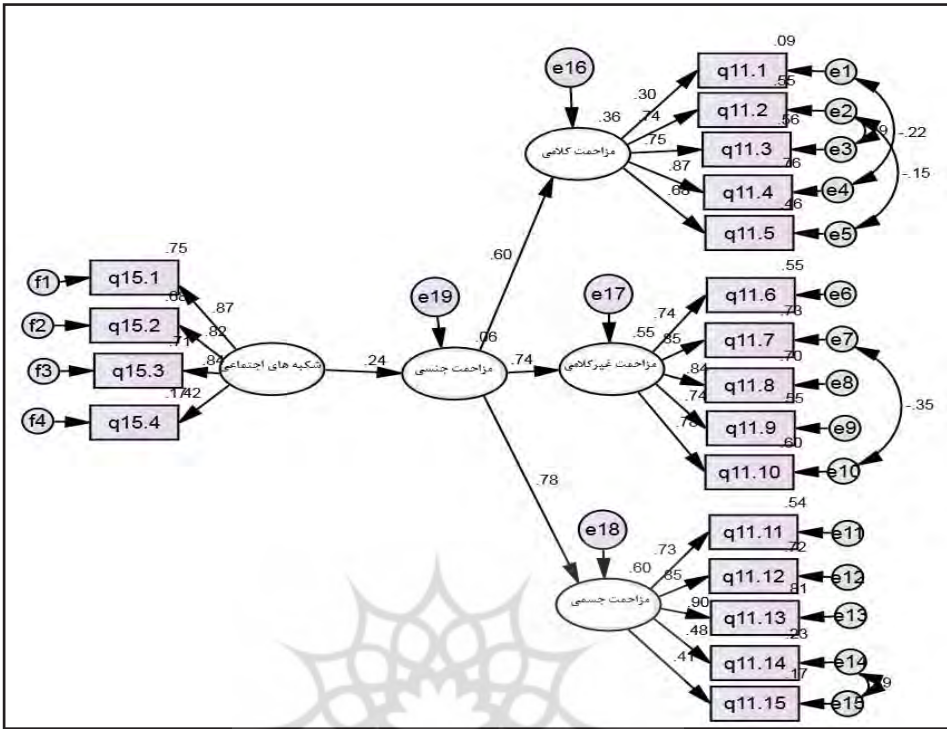

شکل ۶. مدل معادله ساختاری تأثیر استفاده از شبکه های اجتماعی زنان بر مزاحمت جنسی آنها

فرضیه هشتم: بین سن زنان و میزان مزاحمت جنسی آنها رابطه وجود دارد. ضریب رگرسیونی استاندارد مربوط به این فرضیه $0/288$ - است. مقدار P مربوط به این فرضیه صفر و کوچکتر از $0/05$ است که این گواه بر تأیید این فرضیه است. بنابراین با اطمینان 95% می توان گفت که سن زنان بر مزاحمت جنسی آنها تأثیر معکوس و معنی داری دارد. بدین معنی با افزایش سن زنان، میزان مزاحمت جنسی آنها کاهش پیدا می کند و برعکس. نتایج حاصل از اطلاعات ارائه شده در جدول ۸ نشان می دهد که اهم شاخص های برازش مدل در سطح مطلوبی هستند.

جدول ۸. شاخص های مدل آزمون نیکویی برازش ساختار نظری

DF	P	AGFI	RMSEA	GFI	PNFI	PCFI	DF/CMIN
۹۶	۰/۰۰۰	۰/۹۰۲	۰/۰۵۸	۰/۹۱۳	۰/۷۴۱	۰/۷۶۶	۲/۲۶۸

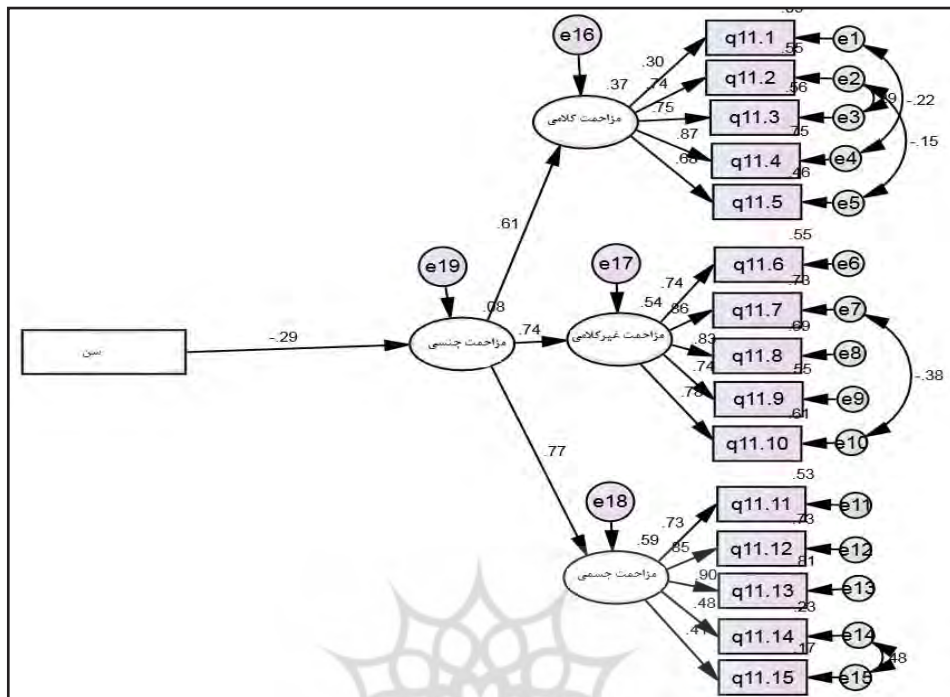

شکل ۷. مدل معادله ساختاری تأثیر سن زنان بر مذاحمت جنسی آنها

فرضیه نهم: بین سبک زندگی زنان و میزان مذاحمت جنسی آنها رابطه وجود دارد. ضریب رگرسیونی استاندارد مربوط به این فرضیه $0/278$ - است. مقدار P مربوط به این فرضیه صفر و کوچکتر از $0/05$ است که این گواه بر تأیید این فرضیه است. بنابراین با اطمینان 95% می توان گفت که سبک زندگی زنان بر مذاحمت جنسی آنها تأثیر معکوس و معنی داری دارد. بدین معنی با افزایش سبک زندگی زنان، میزان مذاحمت جنسی آنها کاهش پیدا می کند و برعکس. نتایج حاصل از اطلاعات ارائه شده در جدول ۹ نشان می دهد که اهم شاخص های برازش مدل در سطح مطلوبی هستند.

جدول ۹. شاخص های مدل آزمون نیکویی برازش ساختار نظری

DF	P	AGFI	RMSEA	GFI	PNFI	PCFI	DF/CMIN
۱۶۱	۰/۰۰۰	۰/۸۸۰	۰/۰۶۱	۰/۹۰۸	۰/۷۸۴	۰/۸۰۹	۲/۳۹۹

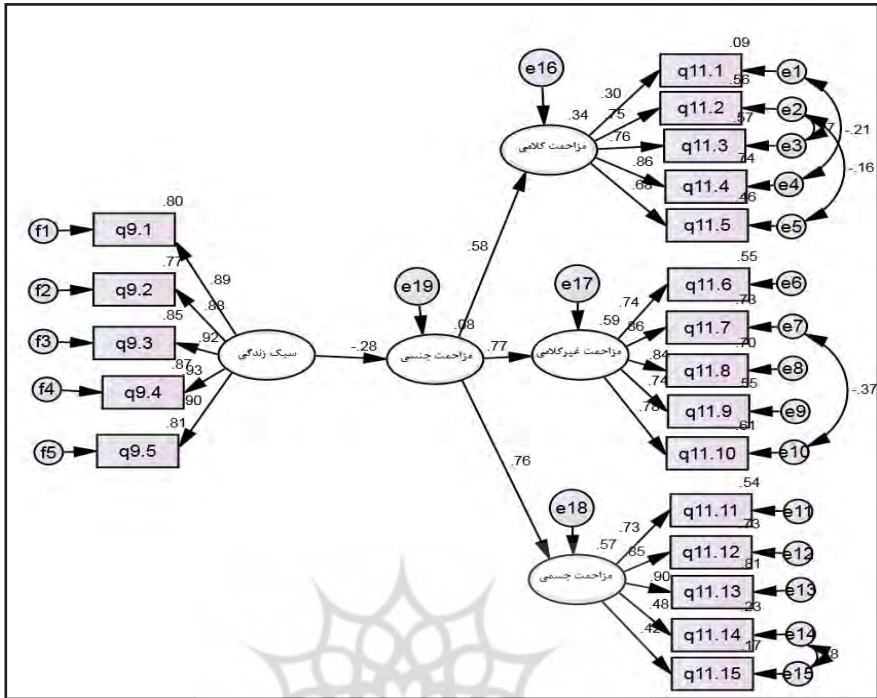

شکل ۸. مدل معادله ساختاری تأثیر سبک زندگی زنان بر مزاحمت جنسی آنها

بحث و نتیجه گیری

هدف کلی این پژوهش بررسی عوامل مؤثر بر مزاحمت جنسی زنان شهر خرم آباد و پیامدهای اجتماعی و فرهنگی ناشی از آن بود. نتایج حاصل از آزمون تی تست مستقل بین میزان مزاحمت جنسی زنان برحسب نوع پوشش تفاوت معنی داری در سطح ۹۵ درصد اطمینان را نشان می دهد (سطح معنی داری برابر با ۰/۰۰۴). در واقع میزان مزاحمت جنسی زنانی که پوشش مانتو دارند، بیشتر از زنانی است که پوشش چادر دارند. نتایج حاصل از معادله ساختاری نشان داد که با اطمینان ۹۵٪ طبقه اجتماعی، حمایت اجتماعی، پایگاه اجتماعی، مذهبی بودن، سن و سبک زندگی بر مزاحمت جنسی آنها تأثیر معکوس و معنی داری دارد. همچنین نتایج حاصل از معادله ساختاری نشان داد که با اطمینان ۹۵٪ مشارکت اجتماعی زنان و استفاده از شبکه های اجتماعی بر مزاحمت جنسی آنها تأثیر مثبت و معنی داری دارد. در کشور ما دختران و زنان جوان در هیچ ساعتی از شبانه روز در معابر عمومی رفت و آمدهای خویش، از شنیدن متلک ها و کلمات رکیک جنسی در امان نیستند. نتایج حاصل از پژوهش حاضر، با پژوهش های صفاریان و همکاران (۱۳۹۵) و ریاحی و لطفی

خاچکی (۱۳۹۴) مطابقت دارد. برای بیشتر زنان، هیچ روزی، بدون داشتن مزاحم خیابانی در معابر عمومی سپری نمی‌شود. گفتنی است که همه اشکال مزاحمت‌های جنسی به هم مرتبط‌اند و به‌وسیله همان نگرش‌های اجتماعی و فرهنگی پشتیبانی می‌شوند. نگرش حاکم بر جامعه که به‌ویژه توسط رسانه‌های عمومی نیز به شدت تقویت می‌شود، کاملاً به ضرر زن بوده و در بیشتر موارد نوع رفتار و مدل پوشش زن را در بروز چنین رفتارهایی مؤثر می‌دانند. واکنش‌های انفعالی دختران و زنان نسبت به مزاحمت‌های خیابانی ناشی از استیصال آنان در مقابل مزاحمت‌های خیابانی و تجربه روزمره آنها از چنین مزاحمت‌هایی خود ناشی از جامعه‌ای مردسالار است. در بطن چنین فرهنگ مردسالارانه‌ای، زنان به‌عنوان قربانیان آسیب‌دیده این نوع رایج از خشونت علیه زنان و مزاحمت‌های خیابانی و جنسی توسط مردان، سعی دارند تا با نادیده انگاری و بی‌توجهی انتخابی، صدمه و آزاری را که هر روز تکرار می‌شود کم‌اهمیت جلوه داده و به مسیر پیش رو، خوش‌بین باقی بمانند.

پیشنهادها: به‌طور کلی درخصوص مزاحمت‌های جنسی دو موضوع اهمیت و تأثیر زیادی دارد. اول آموزش و آگاهی‌بخشی عمومی و دوم ایفای نقش قانون. تجربه نشان داده است کشورهای که رسانه‌ها و سیستم مدیریتی و اجرایی‌شان در آموزش، اطلاع‌رسانی و آگاهی‌بخشی به مردم در این زمینه موفق عمل کرده‌اند، شاهد کاهش خشونت علیه زنان و به‌طور خاص مزاحمت‌های جنسی بوده‌اند؛ زیرا بخشی از آموزش به آگاه کردن افراد از مجازات ارتکاب چنین جرائمی تخصیص می‌یابد و بی‌تردید کمتر کسی پیدا می‌شود که با اطلاع از جرم بودن و عواقب قانونی یک عمل، باز دست به ارتکاب آن بزند؛ به‌ویژه اگر مجازات شامل محرومیت‌های جدی شود.

در حوزه مزاحمت‌های خیابانی، اصلاح، شفافیت و کارآمدی قوانین؛ کلید بهبود مزاحمت علیه زنان است. ماده ۶۱۹ قانون مجازات اسلامی اذعان می‌دارد: «هرکس در اماکن عمومی یا معابر، متعرض یا مزاحم اطفال و زنان بشود یا با الفاظ و حرکات مخالف شئون و حیثیت، به آنان توهین کند، به حبس از دو تا شش ماه و تا ۷۴ ضربه شلاق محکوم خواهد شد»؛ قانون موصوف برای رسیدن به حد مطلوب تأثیرگذاری، به بازنگری نیاز دارد. زیرا یکی از معضلات قانون ما در حوزه مسائل زنان، ابهام و کلی‌گویی در زبان و نبود امکان اثبات جرائم براساس «حداقل ادله اقناع‌کننده و کافی» است. یعنی از یک سو با تعاریف کلی و مبهم در متن قانون مواجه هستیم که نیاز به شفافیت بیشتر برای تعیین مصادیق جرائم دارد و از سوی دیگر هنگام مواجهه با مسئله، برای اثبات آن به‌منظور بهره‌مندی از مواهب قانون، دچار مشکل می‌شویم.

تصور اشتباهی از آنها در ذهن دیگران به وجود آید که به مشکلاتی مانند مزاحمت‌های خیابانی منجر شود. در عین حال نباید زنان را از شکایت و تعقیب این موارد ترسانند، بلکه باید به آنها جرأت داد که در صورت بروز چنین مواردی، جامعه و قانون حامی آنها هستند تا مزاحمان با خیال راحت این گونه اقدامات را تکرار نکنند.

فهرست منابع

آبوت، پ و والاس، ک. (۱۳۸۱). جامعه‌شناسی زنان. منیژه نجم عراقی، مترجم. چاپ دوم. تهران: نشر نی.
 آقاخانی، نادر؛ موسوی، احسان؛ افتخاری، علی؛ اقتدار، سامره؛ زارعی، عباس؛ رهبر، نرگس؛ عسگرزاده، مریم و نیکونژاد، علیرضا. (۱۳۹۲). بررسی مقایسه‌ای میزان خشونت خانگی تجربه شده در زنان دارای همسر معتاد و غیرمعتاد مراجعه کننده به مرکز پزشکی قانونی در شهرستان ارومیه. مجله دانشکده پرستاری و مامایی ارومیه، (۱۱)۱۵، صص ۹۰۷-۹۱۷.
 اعزازی، شهلا. (۱۳۸۴). ساختار جامعه و خشونت علیه زنان. فصلنامه رفاه اجتماعی، ۴(۱۴)، صص ۶۶-۸۴.
 بیسلی، ک. (۱۳۸۵). چیستی فمینیسم، درآمدی بر نظریه فمینیستی. محمدرضا زمردی، مترجم. تهران: انتشارات روشنگران و مطالعات زنان.

داوودی، هما (۱۳۸۸). بزه دیده‌شناسی زنان و زمینه‌های مؤثر در کاهش جرائم. فقه و حقوق خانواده (ندای صادق)، ۱۴(۵۰)، صص ۱-۲۰.

نویهاری طهرانی علیرضا. (۱۳۹۲). تعرضات جنسی در نظام کیفری ایران و انگلستان. تهران: مجد.
 وایت، راب، هینس، فیونا. (۱۳۸۲). در آمدی بر جرم و جرم‌شناسی. روح الله صدیق بطحایی اصل، مترجم. تهران: نشر دادگستر.
 ریاحی، محمداسماعیل؛ لطفی خاچکی، طاهره. (۱۳۹۴). بررسی انواع و ابعاد مزاحمت‌های خیابانی تجربه شده و مقابله فردی با آن، در میان دانشجویان دختر دانشگاه مازندران، ۱۲(۴۴)، صص ۵۰-۶۵.
 صفاریان، محسن؛ مرادی، گل مراد و نریمانی، مریم. (۱۳۹۵). بررسی عوامل جامعه‌شناختی مؤثر بر میزان مزاحمت‌های خیابانی در شهر کرمانشاه، جامعه‌شناسی زنان (زن و جامعه)، ۷(۱)، صص ۷۷-۱۰۳.
 هارتمن، اچ. (۱۳۸۶). سرمایه‌داری، مردسالاری و تفکیک شغل براساس جنس. شهلا اعزازی، سر ویراستار. مجموعه مقالات فمینیسم و دیدگاه‌ها. تهران: انتشارات روشنگران و مطالعات زنان.

- Bowman, C. G. (2002). Street harassment and the informal ghettoization of women, *Harvard Law Review*, 106(3), pp 517-580.
- Donohue, W., Downs, K. & Yeater, E. A. (1998). *Sexual Harassment: A Review of the literature. Aggression and Violent Behavior*. 3(2), p 23.
- Pina, A., Gannon, T. A. & Sunders, B. (2009). An Overview of literature on Sexual Harassment: Perpetrator, Theory, and Treatment Issues. *Aggression and Violent behavior*, (44), pp 76-78.
- Nahar, P., Reeuwijk, M. & Reis, R. (2013). Contextualizing Sexual Harassment of Adolescent Girls in Bangladesh. *Reproductive Health Matters*, 21(41), pp 78-86.
- Lee, S., Song, J. & Kim, S. (2011). Experience and Perception of Sexual Harassment during the clinical Practice of Korean Nursing Students. *Asian Nursing Research*. (5), pp 170-176.
- Lenton, R., M. D. Smith, J. Fox & N. Morra (2000). *Sexual harassment in public places: Experiences of Canadian women*, *CRSA/RCSA*, 36.4.