

سرمایه فرهنگی و رفتارهای زیست‌محیطی خانواده‌های تهرانی

سید حسین نبوی، * علی مختاری هشی **

چکیده

بحران‌های زیست‌محیطی از جمله تولید حجم عظیمی از پسماندها در کلان‌شهرها، امروزه به یک مسئله جدی تبدیل شده‌اند. پژوهش حاضر نیز در همین زمینه و با به‌کارگیری نظریه سرمایه فرهنگی بوردیو، به بررسی نقش سرمایه فرهنگی خانواده‌های تهرانی در رفتار زیست‌محیطی آنها پرداخته است. روش تحقیق، پیمایش و حجم نمونه شامل ۳۸۴ خانواده ساکن در مناطق ۱۱ و ۲۰ شهر تهران بود که با روش نمونه‌گیری خوشه‌ای چندمرحله‌ای، انتخاب شده‌اند. یافته‌ها نشان داد که بین سرمایه فرهنگی خانواده‌ها و رفتار زیست‌محیطی آنان رابطه مستقیمی وجود دارد، اما در رابطه با خرده‌مقیاس‌های سرمایه فرهنگی، سرمایه فرهنگی عینیت‌یافته و تجسدیافته اثر مستقیمی روی رفتارهای زیست‌محیطی خانواده‌ها دارند و سرمایه فرهنگی نهادینه‌شده فاقد اثر مستقیم است. در مجموع، سرمایه فرهنگی عینیت‌یافته، سرمایه فرهنگی تجسدیافته، سرمایه فرهنگی نهادینه‌شده، سن و مدت اقامت در محله به ترتیب بیشترین تأثیر را روی رفتارهای زیست‌محیطی خانواده‌ها داشتند. براساس یافته‌ها، به‌ویژه عدم تأثیر مستقیم تحصیلات بر بهبود رفتار زیست‌محیطی، می‌توان استدلال نمود که به امر آموزش محیط‌زیست به‌صورت رسمی در ایران توجهی نشده و نظام آموزشی در امر آموزش محیط‌زیست و نهادینه‌کردن آن در افراد و خانواده‌ها موفق نبوده است.

کلیدواژه‌ها: رفتار زیست‌محیطی، سرمایه فرهنگی، سرمایه‌های فرهنگی تجسدیافته، عینیت‌یافته و نهادینه‌شده.

nabavee@gmail.com

* استادیار دانشگاه خوارزمی (نویسنده مسئول)

ali.mokhtari.khu@gmail.com

** کارشناس ارشد دانشگاه خوارزمی

تاریخ دریافت: ۱۳۹۷/۱/۲۴ تاریخ پذیرش: ۱۳۹۷/۹/۲۱

مسائل اجتماعی ایران، سال نهم، شماره ۲، پاییز و زمستان ۱۳۹۷، صص ۲۰۹-۲۲۲

۱. مقدمه و طرح مسئله

افزایش روزافزون جمعیت، ارتقای کیفیت و استانداردهای زندگی و تغییر الگوهای مصرف، سبب افزایش مصرف گردیده است (پونگراز^۱، ۲۰۰۲: ۲۱). افزایش مصرف نیز به دنبال خود مسائل مختلف و از جمله مسئله تولید پسماند را در شهرهای بزرگ به همراه آورده است. به عبارت روشن تر، «گسترش صنایع، توسعه شهرنشینی و سبک زندگی مدرن که موجب کوتاه شدن چرخه و عمر مواد مصرفی و به تبع آن، منجر به تولید حجم انبوهی از پسماندها و مواد زائد در شهرها شده، موضوع جمع آوری، دفع یا استفاده مجدد (بازیافت) از پسماندهای شهری را به صورت مسئله‌ای بفرنج درآورده است» (رفیعی و همکاران، ۱۳۹۲: ۱۹۵). از این رو می‌توان گفت که، امروزه یکی از مهم‌ترین مسائل زیست‌محیطی مربوط به کلان‌شهرها، مسئله پسماند، امحای آن و مشکلات بهداشتی توأم با آن است.

اکنون در کشورهای توسعه‌یافته، حفظ محیط‌زیست مبدل به بخشی از فرهنگ عمومی جامعه شده و حساسیت نسبت به مسائل زیست‌محیطی از اهمیت زیادی برخوردار گردیده است. این امر در تولید سرانه پسماند در این کشورها نیز تأثیر بسزایی گذاشته، طوری که متوسط سرانه تولید پسماند در این کشورها بسیار کاهش یافته است (نوابخش و دیگران، ۱۳۹۰: ۲۲). این کشورها با سرمایه‌گذاری مناسب برای بازیافت انواع پسماندها (فلزات، مواد پلاستیکی، چوب، کاغذ و...) و آموزش همگانی و فرهنگ‌سازی برای جداسازی پسماندها از مبدأ (خانگی، اداری، تولیدی، صنعتی، خدماتی و...) قادر شده‌اند که از پسماندهای جمع‌آوری شده برای تولیدات جدید استفاده کنند و از بروز خسارات بیشتر به محیط‌زیست تا حدود زیادی جلوگیری کنند.

مدیریت پسماند در ایران نیز همزمان با تأسیس اولین شهرداری در سال ۱۲۹۰ مورد توجه بوده است. اما از اوایل دهه ۱۳۶۰ نشانه‌هایی از تحول در سیستم مدیریت پسماند در ایران مشاهده شد (مرکز مطالعات و برنامه‌ریزی شهر تهران، ۱۳۹۲: ۹). جداسازی پسماندهای خشک از تر در مبدأ در قالب «طرح‌های تفکیک از مبدأ» به منظور افزایش کارایی بازیافت از سال ۱۳۷۴ در مناطقی از سطح شهر تهران به اجرا درآمد، که بنا به دلایلی موفقیت زیادی نداشت. پس از آن به دنبال گسترش شهرها و اهمیت یافتن پسماندهای شهری با تصویب قانون مدیریت پسماندها در مجلس شورای اسلامی در ۱۳۸۳، مدیریت پسماندها وارد مرحله جدیدی شد (همان: ۳۸).

در حال حاضر توسعه شهر تهران، افزایش جمعیت و تغییر در شیوه‌های زندگی و الگوهای مصرف، تغییرات شگرفی را در کمیت و کیفیت پسماندهای تولیدی ایجاد نموده است که مشکلات و معضلات متعددی از قبیل اشکال در نحوه جابه‌جایی و چگونگی دفع را نیز به دنبال داشته است.

1. Pongraz

شهر تهران با بالاترین میزان جمعیت شهری در کشور، با تولید متوسط روزانه ۷۴۸۹ تن پسماند حدود ۲۰ درصد از پسماند کل کشور را تولید می‌کند (سازمان مدیریت پسماند، ۱۳۹۷). مدیریت این پسماندها هزینه‌های زیادی را بر شهر و سازمان‌های مربوطه تحمیل می‌کند و علاوه بر آن یکی از عوامل کاهش کیفیت محیط‌زیست شهر بوده و مشکلات زیست‌محیطی عدیده‌ای همچون آلودگی هوا، خاک و آب را ایجاد نموده است.

براساس آمار، سرانه تولید پسماند به نسبت جمعیت ساکن شهر تهران در سال ۱۳۸۵ به طور متوسط ۷۴۶ گرم بر نفر در روز بوده است. این رقم در شمال تهران به ۱۲۰۰ گرم می‌رسد که حداقل دو برابر میانگین کشوری (۶۰۰ گرم) و چهار برابر میانگین پسماند تولیدی در سطح جهان (۲۵۰ تا ۳۰۰ گرم) است. هر فرد تهرانی به طور متوسط سالانه شش برابر وزن خود (۳۲۰ کیلوگرم) پسماند تولید می‌کند. در سال ۱۳۸۵، در کلان‌شهر تهران بالغ بر ۷۴۴۹/۷ تن در روز انواع پسماند تر و خشک تولید گردیده که مقدار ۲۳۱/۱۹ تن (حدود ۳ درصد) از آن در مبدأ تفکیک شده است، ۹۰۹/۶ تن (۱۲/۲۱ درصد) از این پسماند به کمپوست تبدیل گردیده است و باقیمانده پسماند شهر تهران که معادل ۶۰۰۶/۳۵ تن (۸۵ درصد) بوده، به صورت نیمه‌بهداشتی دفن شده است (مرکز مطالعات و برنامه‌ریزی شهر تهران، ۱۳۹۲: ۴۰). این آمارها نشان‌دهنده حاد بودن مسئله پسماند در شهر تهران است.

مدیریت شهری تهران با درک اهمیت موضوع، مکانیزه نمودن عملیات خدمات شهری را از طریق سازمان خدمات موتوری در دستور کار خود قرار داد. این سازمان نیز با همکاری سازمان مدیریت پسماند اقدام به ایجاد امکاناتی از جمله استقرار غرفه‌های بازیافت، نصب مخازن اختصاصی پسماند، توزیع کیسه‌های مخصوص پسماندهای تروخشک و... نمود. اما این اقدامات فقط بخشی از یک فرآیند هستند و به‌تنهایی نمی‌توانند تضمین‌کننده موفقیت طرح‌های اجرایی و جلب مشارکت همه شهروندان در این طرح‌ها باشند. به سخن دیگر، علاوه بر عوامل فنی، عوامل فرهنگی نیز در این امر دخیل هستند. در واقع، مشکلات زیست‌محیطی به قدری گسترده هستند که حل آنها نمی‌تواند به مسائل فنی محدود شود. این مشکلات در واقع دارای ماهیت و ریشه فرهنگی هستند. از این رو در صورت نبود یا ضعف فرهنگ مدیریت و تفکیک پسماند، مشارکتی توسط شهروندان شکل نخواهد گرفت و مسائل مذکور حل نخواهند شد. بنابراین، مسئله و سؤال اصلی پژوهش این است که آیا فرهنگ و به‌طور مشخص سرمایه فرهنگی می‌تواند در کاهش تولید پسماند مؤثر باشد؟ و آیا خانواده‌هایی که دارای سرمایه فرهنگی بالایی هستند، رفتارهای مسئولانه‌تری در قبال محیط‌زیست (از جمله مدیریت در تولید و تفکیک پسماند از مبدأ) اتخاذ می‌کنند؟

۲. پیشینه تجربی

تحقیقات خارجی و داخلی بسیاری درباره مسئله تولید و تفکیک پسماند از مبدأ صورت گرفته‌اند. در اینجا به مربوطترین آنها در قالب جدول ۱ ابتدا جدول پژوهش‌های داخلی و سپس پژوهش‌های خارجی، اشاره و سپس نقد می‌شوند.

جدول ۱. خلاصه پیشینه تجربی داخلی و خارجی

نوع پیشینه	محققین	عنوان تحقیق	میدان مطالعه	روش	یافته‌های اصلی
پیشینه داخلی	علیاری و همکاران (۱۳۹۳)	تأثیر سرمایه فرهنگی و اجتماعی بر مشارکت شهروندان در تفکیک و جمع‌آوری پسماندهای خانگی	ارومیه	کمی	بین سرمایه اجتماعی و ابعاد آن (احساس تعلق اجتماعی، انسجام اجتماعی، اعتماد نهادی) و همچنین سرمایه فرهنگی و ابعاد آن (بعد ذهنی و عینی) با میزان مشارکت در تفکیک و جمع‌آوری پسماندهای خانگی رابطه آماری معناداری وجود دارد.
	واقفی و حقیقتیان (۱۳۹۳)	بررسی تأثیر سرمایه فرهنگی (بعد نهادینه) بر رفتارهای اجتماعی زیست‌محیطی با رویکرد توسعه پایدار شهری	شیراز	کمی	بین جنس، پایگاه اقتصادی-اجتماعی، وضعیت تأهل و رفتارهای اجتماعی زیست‌محیطی، تفاوت‌های معناداری مشاهده شده و رابطه بین سرمایه فرهنگی (بعد نهادینه) و رفتارهای اجتماعی زیست‌محیطی، تأیید شده است.
	قنبری (۱۳۹۱)	بررسی تطبیقی تأثیر فضای شهری بر میزان مشارکت شهروندان (تفکیک پسماند)	تبریز	کمی	میزان مشارکت، متوسط به بالا، اما این میزان در محلات مختلف در نوسان است. متغیرهای جنس، نوع مالکیت، منطقه سکونت، تحصیلات، قدمت سکونت و احساس تعلق، تحصیلات و قدمت سکونت مهم‌ترین عوامل تأثیرگذار هستند.
	صالحی و امامقلی (۱۳۹۱)	سرمایه فرهنگی و نگرش و رفتارهای زیست‌محیطی	سنندج	کمی	آگاهی و نگرش زیست‌محیطی در این شهرستان در حد متوسط است. سرمایه فرهنگی بیشترین اثر را بر رفتارهای زیست‌محیطی دارد و مهم‌ترین پیش‌بینی‌کننده آن است.
پیشینه خارجی	استراک ^۱ و همکاران (۲۰۱۶)	گروه‌های سنی	جمهوری چک	کمی	جوانان تمایل بیشتری به انجام بهتر هر دو بُعد (تولید کمتر زباله و تفکیک بهتر آن) دارند. در حالی که افراد ۵۰ تا ۷۹ ساله عملکرد خوبی نداشته‌اند.
	موخرجی ^۲ و همکاران (۲۰۱۶)	پایگاه اقتصادی، اجتماعی، سن، جنسیت، تحصیلات، منطقه سکونت	دهلی	کمی	دانش عمومی افراد درباره مدیریت پسماندها رابطه معنی‌داری با تمایل آنان به مشارکت در مدیریت پسماندها داشت.
	لاولاک ^۳ و همکاران (۲۰۱۲)	مهاجران، افراد بومی، ارزشهای زیست‌محیطی	نیوزیلند	کمی	تفاوت معنی‌داری بین جهان‌بینی‌های زیست‌محیطی مهاجران و مردم بومی نیوزیلند وجود ندارد.
	تادسه ^۴ (۲۰۰۹)	تحصیلات، آموزش، مسئولیت-پذیری	اتیوپی	کمی	بین سطح تحصیلات، آموزش سرپرست خانواده، مسئولیت‌پذیری نسبت به محیط‌زیست و تفکیک پسماند رابطه وجود دارد.

1. Struck
2. Mukherji
3. Lovelock
4. Tadesse

بررسی مطالعات انجام‌گرفته، نشان‌دهنده این نکته مهم است که تعداد تحقیقاتی که سرمایه فرهنگی را به‌عنوان یک متغیر مستقل در تبیین رفتارهای زیست‌محیطی خانواده، مورد توجه قرار می‌دهند اندک است. مطالعاتی که در خارج از کشور صورت گرفته بیشتر سرمایه فرهنگی را در حوزه آموزش و پرورش مورد توجه قرار داده و کمتر به بررسی رابطه آن با رفتارهای زیست‌محیطی توجه نشان داده‌اند. همچنین مطالعات صورت‌گرفته در زمینه شناسایی عوامل فرهنگی تأثیرگذار بر رفتارهای زیست‌محیطی را نمی‌توان به صورت یک اصل کلی در همه زمان‌ها و مکان‌ها به کار برد.

در داخل کشور نیز تحقیقات چندی در زمینه تأثیر سرمایه فرهنگی بر رفتارهای زیست‌محیطی صورت گرفته است. مطالعات ارزش‌مندی که توسط صالحی و امام‌قلی (۱۳۹۱)، واقفی و حقیقتیان (۱۳۹۳) و علیاری و همکاران (۱۳۹۳) به ترتیب در سنجش، شیراز و ارومیه انجام شده‌اند، از نظر روشی یا نظری تفاوت‌هایی با پژوهش حاضر دارند. مثلاً در پژوهش واقفی و حقیقتیان از سه بُعد سرمایه فرهنگی فقط بُعد نهادینه، یا در پژوهش علیاری و همکاران دو بُعد ذهنی و عینی سرمایه فرهنگی در سنجش رفتارهای زیست‌محیطی مورد مطالعه قرار گرفته‌اند که با دیدگاه بوردیو فاصله و تفاوت زیادی دارند. متغیر رفتار زیست‌محیطی دارای ابعاد گوناگونی است. در مطالعه صالحی و امام‌قلی (۱۳۹۱) که با رویکردی بوردیویی انجام گرفته، ابعاد مصرف آب، برق، گاز، استفاده از تولیدات محلی و حفاظت از منابع زیست‌محیطی مطالعه شده‌اند که از نظر متغیر وابسته با پژوهش حاضر که ابعاد تفکیک پسماند از مبدأ و مدیریت در تولید پسماند را می‌کاود، کاملاً متفاوت است. مطالعاتی هم توسط ادهمی و اکبرزاده (۱۳۸۵) و قیومی و همکاران (۱۳۹۰) با عنوان عوامل فرهنگی مؤثر در حفظ محیط‌زیست شهر تهران صورت گرفته‌اند که سرمایه فرهنگی بوردیو را لحاظ نکرده‌اند. پژوهش حاضر قصد دارد اولاً سرمایه فرهنگی را با وفاداری به مفهوم مورد نظر نظریه پرداز اصلی آن یعنی بوردیو لحاظ کند. ثانیاً متفاوت با بقیه پژوهش‌ها، به جای افراد، خانواده‌ها را به‌عنوان واحد تحلیل در نظر بگیرد.

۳. چارچوب نظری

بوردیو براساس پژوهش‌های خود در جامعه فرانسه دهه ۱۹۷۰ درباره انواع سرمایه و از جمله سرمایه فرهنگی نظریه ویژه‌ای را طرح کرده است. از نظر وی، سرمایه در واقع نیرویی است مندرج در عینیت چیزها که ممکن است به هر حالتی و شکلی درآید. به نظر وی «ساختار توزیع انواع اصلی و فرعی متفاوت سرمایه در هر لحظه از زمان، در واقع ساختار ذاتی جهان اجتماعی را نشان می‌دهد و احتمال موفقیت اعمال و رویه‌ها^۱ را تعیین می‌کند» (بوردیو، ۱۳۸۴: ۱۳۴).

1. Practices

از نظر بوردیو، توضیح ساختار و کارکرد جهان اجتماعی ممکن نیست مگر اینکه سرمایه در تمام شکل‌هایش در نظر گرفته شود (همان). بوردیو نخستین کسی است که اشکال سرمایه را مطرح نمود. او سرمایه را به سه شکل اقتصادی، اجتماعی و فرهنگی تعمیم داد و در این فرآیند به نوع چهارمی از سرمایه یعنی سرمایه نمادین دست یافت که می‌توان آن را از دل سرمایه فرهنگی برآورد. از میان این اشکال، توجه ویژه‌ای بر سرمایه فرهنگی، که نحوه توزیع آن توسط «نهادهای آموزشی» بازتولید می‌شود، دارد و همه اشکال سرمایه را با تمرکز بر آن تحلیل می‌کند (فیلد، ۱۳۸۸: ۲۲).

هایس^۱ (۲۰۰۴) معتقد است که اصطلاح سرمایه فرهنگی بازنمای جمع نیروهای غیراقتصادی مثل زمینه خانوادگی، طبقه اجتماعی، سرمایه‌گذاری‌های گوناگون و تعهدات نسبت به تعلیم و تربیت و مانند این‌هاست. از نظر بوردیو سه منبع عمده سرمایه فرهنگی پرورش خانوادگی، آموزش رسمی و فرهنگ شغلی است و انباشت سرمایه فرهنگی در افراد از طریق این سه منبع، سبب بروز تفاوت‌هایی در دارندگان سرمایه فرهنگی و کسانی که فاقد آن هستند، می‌شود (راد و همکاران، ۱۳۹۰: ۱۱۶).

بوردیو بین سه شکل سرمایه فرهنگی تمایز قائل است؛ بدنی یا تجسم‌یافته، عینیت‌یافته و نهادینه‌شده. **الف) شکل بدنی یا تجسم‌یافته:** سرمایه فرهنگی در حالت بنیادین خود با بدن مرتبط است. سرمایه فرهنگی در این شکل خود، عمدتاً «فرهنگ و پرورش و بیلدونگ [تربیت]» نامیده می‌شود. پرورش و تربیت وقتی درونی شد بخشی از جسم و بدن می‌گردد. به نظر وی فراگرفتن و آموختن این‌گونه از سرمایه فرهنگی، کاری است زمان‌بر که کس دیگری به نمایندگی از کسی نمی‌تواند آن را انجام دهد. عمل اکتساب را شخص روی خودش انجام می‌دهد «تلاشی که ... در گرو صرف هزینه مستقیم از سوی خود شخص است». صرف وقت برای فراگیری مهم‌ترین نوع سرمایه‌گذاری است. از نظر بوردیو، این «ثروت برونی» به «جزء جدانشدنی وجود شخص» و «محدوده اعمال عادت‌گونه (عادت‌واره) او» تبدیل می‌شود و از این‌رو قابل اهداء، خرید یا مبادله نیست (بوردیو، ۱۳۸۴: ۱۳۹-۱۴۰).

سرمایه فرهنگی را در این حالت، به میزان مختلف «بسته به دوره زمانی و جامعه و طبقه اجتماعی» می‌توان به‌دست آورد. این سرمایه «علامت‌میز» شرایط اولیه تحصیل و اکتساب آن‌هاست و به‌واسطه نشانه‌های قابل رؤیتی که بر جای می‌گذارد ارزش این شرایط را روشن و معلوم می‌کند و نمی‌تواند بیش از ظرفیت‌های خود فرد، انباشته شود. این سرمایه «شأن خصایل ذاتی را با فضیلت‌های اکتسابی درهم می‌آمیزد» و منطق نمادین تمایز را برای صاحب خود فراهم

1. Hayes
2. Embodied Cultural Capital

می‌آورد (همان: ۱۴۰-۱۴۱). بنابراین می‌توان با سرمایه‌گذاری در امر آموزش رفتار زیست‌محیطی از دوران کودکی در خانه و مدرسه شاهد افزایش سرمایه تجسمی آنان در رابطه با محیط‌زیست بود. (ب) شکل عینیت‌یافته^۱: بورديو در تشخیص و تعیین این نوع سرمایه، گویی ملهم از مفهوم عینیت/خارجیت‌یابی هگل است. این حالت چند ویژگی دارد که در رابطه با شکل بدنی آن به تعریف درمی‌آیند. سرمایه فرهنگی که به صورت «اشیای مادی و رسانه‌هایی چون نوشته‌ها، نقاشی‌ها، بناهای تاریخی، ابزارها و غیره» عینیت پیدا می‌کند در حالت مادیت‌یافته خود، قابل انتقال است. مثل مجموعه‌ای از تابلوهای نقاشی که می‌توان («مالکیت قانونی») آنها را به دیگری انتقال داد (همان: ۱۴۳-۱۴۴).

کالای فرهنگی، هم به‌طور مادی به تملک درمی‌آید که مستلزم سرمایه اقتصادی است و هم به‌طور نمادین که مستلزم سرمایه فرهنگی است: یعنی اینکه مالکان ابزار تولید باید راهی را پیدا کنند که سرمایه فرهنگی بدنی شده یا خدمات صاحبان این نوع سرمایه را از آن خود کنند. طبقات مدیران و مهندسين در چنین وضعیتی به سر می‌برند: وضعیتی دو پهلو که یا جزو گروه‌های زیر سلطه یا جزو گروه‌های حاکم و مسلط طبقه‌بندی می‌شوند. شواهد حاکی از این است که «با افزایش سرمایه فرهنگی مندرج در ابزار تولید... نیروی جمعی صاحبان سرمایه فرهنگی نیز گرایش به افزایش دارد» (همان: ۱۴۴-۱۴۵). سرمایه فرهنگی در این شکل خود، قوانین خاص خود را دارد که از امیال و اراده‌های فردی فرامی‌گذرد و به آنچه هر عامل یا عاملان قادرند تصرف کنند تقلیل نمی‌یابد (بورديو، ۱۳۸۴: ۱۴۵). این نوع از سرمایه پیوند تنگاتنگی با سرمایه فرهنگی تجسم‌یافته دارد. در این رابطه با استفاده از محصولات فرهنگی مانند تصاویر، کتاب‌ها، نقاشی‌ها، مستندها، انیمیشن و فیلم‌هایی که در ارتباط با محیط‌زیست تولید می‌شوند، می‌توان انتظار داشت افراد با مشاهده و مطالعه و تعمق در آنها رفتارهای مسئولانه‌تری در قبال محیط‌زیست از خود بروز بدهند.

(ج) شکل نهادینه‌شده^۲: عینیت‌یابی سرمایه فرهنگی به شکل مدارک و مدارج آموزشی، یک راه برای خنثی کردن یکسانی حد و مرز سرمایه فرهنگی بدنی شده فرد است. این عینیت‌یابی باعث تفاوت میان سرمایه خودآموخته و سرمایه مستظهر به مدارج آموزشی و امتیازات تضمین‌شده است. احراز مدارک تحصیلی به صاحب خود ارزشی متعارف دائمی و ضمانت‌شده می‌دهد، این نوع سرمایه فرهنگی در قبال حامل خود از استقلال نسبی برخوردار است (همان: ۱۴۶).

سازوکاری که سرمایه فرهنگی را نهادینه می‌کند مانند آداب سوگواری است که نوعی موجودیت را برای مردگان نهادینه می‌کند، کنکور که همان آزمون رقابتی برای ورود به دانشگاه و دیگر

1. Objectified Cultural Capital
2. Institutionalized Cultural Capital

مؤسسات آموزشی است، در اثر زنجیره تفاوت‌های بی‌نهایت کوچک میان عملکرد، چنان اختلاف فاحش و پایدار و مطلق را پدید می‌آورد که آخرین داوطلب موفق را از اولین داوطلب ناموفق جدا و متمایز می‌کند: «تفاوتی اساسی پدید می‌آورد بین صلاحیت (سواد) رسماً اذعان و ضمانت‌شده ... و سرمایه ساده فرهنگی که دائماً باید خود را اثبات کند». احراز مدرک تحصیلی یا «اعطای تمایز نهادی»، «این امکان را به وجود می‌آورد که صاحبان این صلاحیت‌ها با هم مقایسه و حتی ... مبادله می‌شوند» و نیز میان سرمایه فرهنگی و سرمایه اقتصادی رابطه برقرار می‌شود. تبدیل سرمایه اقتصادی به سرمایه فرهنگی، بهای فلان صلاحیت خاص و ارزش پولی آن را معین می‌کند، سودهای مادی و نمادین ناشی از مدارج تحصیلی به کمیابی آن درجه تحصیلی نیز بستگی دارد و از این رو سرمایه‌گذاری انجام‌شده ممکن است کمتر از پیش‌بینی، سودآور باشد (همان: ۱۴۶-۱۴۷).

با توجه به مطالب فوق، به نظر می‌رسد سرمایه فرهنگی که متغیری به نسبت جدید در حوزه جامعه‌شناسی است، عاملی تعیین‌کننده در اعمال و رویه‌های انسان و بالاخص نوع رفتارش با محیط‌زیست باشد. بنابراین، می‌توان فرض نمود با افزایش سرمایه فرهنگی افراد در اشکال گوناگون آن و در نتیجه این افزایش، رفتارهای مسئولانه‌تری در جامعه نسبت به محیط‌زیست صورت گیرد. بنابراین، براساس نظریه بوردیو و همچنین فرضیات مستخرج از آن، مدل نظری تحقیق برای تبیین مسئله مطابق با شکل (۱) خواهد بود.

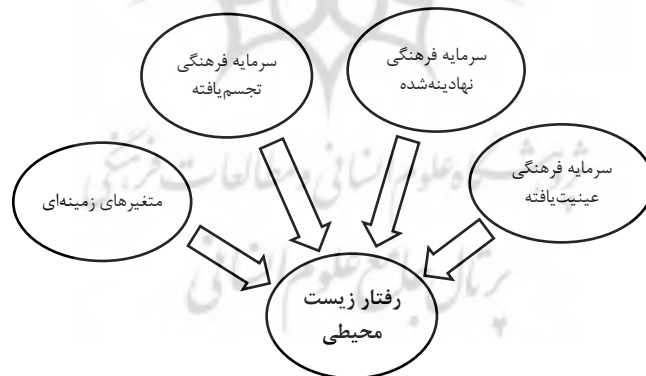

شکل ۱. مدل نظری تحقیق

فرضیه‌ها

- بین سرمایه فرهنگی و رفتار زیست‌محیطی خانواده‌ها رابطه وجود دارد.
- بین سرمایه فرهنگی عینیت‌یافته و رفتار زیست‌محیطی خانواده‌ها رابطه وجود دارد.
- بین سرمایه فرهنگی تجسم‌یافته و رفتار زیست‌محیطی خانواده‌ها رابطه وجود دارد.
- بین سرمایه فرهنگی نهادینه‌شده و رفتار زیست‌محیطی خانواده‌ها رابطه وجود دارد.

۴. روش‌شناسی

پژوهش حاضر از نوع پیمایش و جامعه آماری و واحد تحلیل آن شامل کلیه خانواده‌های ساکن در مناطق ۱۱ و ۲۰ شهرداری تهران بود که براساس سالنامه آماری شهر تهران (۱۳۹۳)، مجموع آنها در این دو منطقه ۲۲۲۶۴۹ خانواده بوده‌اند. براساس فرمول کوکران تعداد ۳۸۴ خانواده به‌عنوان حجم نمونه برآورد گردید. جهت انتخاب نمونه از روش نمونه‌گیری خوشه‌ای چندمرحله‌ای متناسب با حجم استفاده شد. به‌طوری که ابتدا از بین مناطق ۲۲گانه، دو منطقه مذکور به‌صورت تصادفی انتخاب شدند. سپس سه مرحله نمونه‌گیری تصادفی نیز به‌ترتیب بین نواحی هر منطقه، محلات هر ناحیه و بلوک‌های هر محله انجام گرفت. در مرحله پنجم به دلیل اینکه فهرستی (چارچوب نمونه‌گیری) از خانواده‌های هر بلوک انتخاب‌شده در دست نبود، با استفاده از نمونه‌گیری سیستماتیک هر دهمین خانه به‌عنوان نمونه انتخاب شد.

ابزار گردآوری داده‌ها، پرسش‌نامه بود^۱. اعتبار گویه‌ها و مقیاس‌ها از طریق اعتبار صوری برآورد شد (استفاده از نظر استادان دانشگاه و کارشناسان سازمان مدیریت پسماند). جهت سنجش پایایی گویه‌ها نیز از ضریب آلفای کرونباخ بهره گرفته شد که آلفای همه مقیاس‌ها بالاتر از ۰/۷ بوده و نشان می‌دهد که گویه‌ها و مقیاس‌های پرسش‌نامه از پایایی خوبی برخوردار هستند.

جدول ۲. ضریب آلفای کرونباخ برای متغیرهای مستقل و وابسته

مقیاس‌ها	ابعاد	تعداد گویه‌ها	α
رفتار زیست‌محیطی	تفکیک پسماند از مبدأ	۱۱	۰/۸۹۵
	مدیریت در تولید پسماند	۶	۰/۷۹۱
سرمایه فرهنگی	عینیت‌یافته	۱۰	۰/۸۶۲
	تجسم‌یافته	۶	۰/۸۰۱
	نهادینه‌شده	۷	۰/۷۴۲

۱. به علت محدودیت مقاله، از توضیح جداگانه تعریف مفهومی و عملیاتی متغیرها اجتناب شده است. زیرا عملاً تعاریف مفهومی در بخش چارچوب نظری و تعاریف عملیاتی در بخش یافته‌های توصیفی ذکر شده‌اند.

۵. یافته‌ها

۵-۱- بافت متغیرهای زمینه‌ای

پاسخگویان از نظر سن به سه گروه بزرگ‌سال (۴۵ سال و پایین‌تر)، میان‌سال (۴۶ تا ۶۰ سال) و کهن‌سال (۶۱ و بالاتر) تقسیم شدند و نتایج نشان داد که بیشترین تعداد آنها (۶۰/۹ درصد) در گروه سنی بزرگ‌سال و کمترین تعداد در گروه سنی کهن‌سال (۹/۴ درصد) قرار دارند. میانگین سنی پاسخگویان ۴۴/۵ سال بوده است.

۵۸/۶ درصد از نمونه تحقیق را زنان و ۴۱/۴ درصد را مردان تشکیل داده‌اند.

۵۵/۲ نمونه تحقیق در منطقه ۲۰ و ۴۴/۸ در منطقه ۱۱ شهرداری تهران سکونت داشتند.

۳۲/۸ درصد پاسخگویان دارای تحصیلات لیسانس، ۲۶/۸ درصد دیپلم و ۱۸/۵ درصد فوق‌لیسانس بودند.

از نظر درآمد، ۷۳/۷ درصد خانواده‌ها ماهانه بیشتر از یک‌ونیم میلیون تا سه میلیون تومان و ۱۷/۷ درصد ماهانه یک‌ونیم میلیون تومان و کمتر درآمد داشتند و میانگین درآمد آنها ۲۳۶۸۰۰۰ تومان می‌باشد.

از لحاظ مدت اقامت در محله، به ترتیب ۴۵/۶ درصد خانواده‌ها به مدت ۱ الی ۱۰ سال، ۲۹/۷ درصد به مدت ۱۱ الی ۲۰ سال و ۱۲/۸ درصد به مدت ۲۱ الی ۳۰ سال در محله کنونی‌شان ساکن بودند. میانگین اقامت خانواده‌ها در محله ۷/۲ سال بوده است.

۵-۲- توصیف متغیرهای اصلی

متغیر وابسته: رفتار زیست‌محیطی خانواده‌ها

متغیر وابسته در این تحقیق، رفتارهای زیست‌محیطی است که دارای دو مولفه تفکیک پسماند از مبدأ و مدیریت در تولید پسماند است.

الف) تفکیک پسماند از مبدأ: مشارکت افراد در طرح تفکیک پسماند از مبدأ در قالب ۱۱ گویه طراحی گردیده است و شامل دو جدول جداگانه -یکی مربوط به میزان تفکیک و دیگری مربوط به نوع پسماند تفکیکی- است.

در رابطه با میزان مشارکت در تفکیک، نتایج نشان داد که گویه‌های تفکیک پسماند خشک و ترغیب اطرافیان به تفکیک پسماند به ترتیب با میانگین‌های ۳/۲۹ و ۲/۹۰ میانگینی بالاتر از حد متوسط^۱ دارند. گویه تحویل پسماند خشک به خودروی باز یافت با ۱/۸۲ پایین‌ترین میانگین را داراست. همچنین، در رابطه با خرده‌مقیاس کل مشارکت در تفکیک پسماند، میانگین مشارکت

۱. به لحاظ اینکه نمره مقیاسی گویه‌ها بین ۱ تا ۵ است، متوسط ۲/۵ در نظر گرفته شده است.

سرمایه فرهنگی و رفتارهای زیست‌محیطی خانواده‌های تهرانی

(۲/۳۵) کمتر از حد متوسط می‌باشد که نشان می‌دهد مشارکت حدود ۳۰ درصد پاسخگویان در تفکیک پسماند زیاد است و مشارکت بیش از نیمی (۵۲/۳ درصد) از آنها در حد کم است (جدول ۳).

جدول ۳. وضعیت پاسخ‌ها بر حسب گویه‌های میزان تفکیک پسماند (%).

گویه‌ها	کاملاً مخالفم	مخالفم	تا حدودی	موافقم	کاملاً موافقم	M	SD
تفکیک نمودن پسماندهای خشک	۱۰/۴	۱۶/۱	۲۵/۵	۲۹/۴	۱۸/۵	۳/۲۹	۱/۲۳۷
ترغیب اطرافیان به تفکیک پسماند خشک	۲۱/۸	۱۷/۷	۲۱/۹	۲۵/۸	۱۲/۸	۲/۹۰	۱/۳۴۷
توصیه به اعضای خانواده	۲۱/۶	۲۵/۸	۱۴/۶	۱۸/۵	۱۹/۵	۲/۰۸	۱/۴۴۳
تحویل پسماند خشک به غرفه بازیافت	۵۷/۰	۱۲/۵	۱۳/۵	۸/۶	۸/۳	۱/۹۹	۱/۳۴۳
تحویل پسماند خشک به خودروی بازیافت	۶۰/۷	۱۲/۸	۱۴/۱	۸/۶	۳/۹	۱/۸۲	۱/۱۹۰
پیگیری مسئله در صورت تأخیر در جمع‌آوری پسماند خشک	۵۳/۶	۱۵/۹	۱۴/۱	۹/۶	۶/۸	۲/۰۰	۱/۲۹۵
خرده‌مقیاس کل میزان مشارکت در تفکیک پسماند	خیلی کم ۳۷	کم ۱۵/۳	تا حدودی ۱۷/۲	زیاد ۱۸/۵	خیلی زیاد ۱۲	۲/۳۵	۱/۴۴

در رابطه با تفکیک انواع پسماند، میانگین‌ها نشان می‌دهند که گویه تفکیک نان خشک با میانگین ۳/۵۸ بیشترین میانگین را به خود اختصاص داده است. به جز گویه‌های تفکیک شیشه (۱/۸۶) و فلزات (۱/۹۷) میانگین بقیه گویه‌ها بالاتر از حد متوسط هستند. همچنین، در رابطه با مقیاس کل تفکیک انواع پسماند، میانگین ۲/۳۸ از ۵ نشان می‌دهد که میانگین کمی پایین‌تر از حد متوسط است ۳۷/۲ درصد خانواده‌ها این تفکیک را همیشه انجام می‌دهند (جدول ۴).

جدول ۴. وضعیت پاسخ‌ها بر حسب گویه‌های تفکیک انواع پسماند (%).

گویه‌ها	اصلاً	گاهی اوقات	معمولاً	بیشتر اوقات	همیشه	M	SD
نان خشک	۱/۸	۳/۱	۵/۷	۱۳/۵	۷۵/۸	۳/۵۸	۰/۸۷۵
کاغذ و مقوا	۱۸/۰	۲۳/۲	۱۴/۶	۱۵/۹	۲۸/۴	۲/۱۴	۱/۴۹۴
مواد پلاستیکی	۲۳/۲	۲۰/۳	۱۲/۵	۱۴/۳	۲۹/۷	۲/۰۷	۱/۵۶۹
شیشه	۳۰/۷	۱۴/۸	۱۷/۴	۱۱/۷	۲۵/۳	۱/۸۶	۱/۵۷۹
فلزات	۲۸/۱	۱۶/۱	۱۴/۱	۱۳/۸	۲۷/۹	۱/۹۷	۱/۵۹۵
خرده‌مقیاس کل تفکیک انواع پسماند	۲۰/۳	۱۵/۶	۱۲/۸	۱۴/۱	۳۷/۲	۲/۳۸	۱/۵۸

ب) مدیریت در تولید پسماند: این بُعد از متغیر رفتارهای زیست‌محیطی در قالب ۶ گویه طراحی شده است که نتایج نشان داد هر ۶ گویه مدیریت در تولید پسماند دارای میانگین بالاتری از حد متوسط هستند. گویه درست کردن غذا به اندازه نیاز با میانگین ۳/۲۶ بیشترین میانگین و استفاده

مجدد از کاغذهای باطله (۲/۳۶) کمترین میانگین را به خود اختصاص داده است. همچنین، برخلاف بُعد تفکیک پسماند، این بُعد از رفتارهای زیست‌محیطی دارای میانگین (۲/۷۱ از ۵) به نسبت بهتری است که نشان می‌دهد پاسخگویان مدیریت در تولید پسماند بهتری نسبت به تفکیک پسماندها دارند. با توجه به ستون درصد فراوانی تجمعی می‌توان گفت که دو آیتم خیلی زیاد و زیاد (۶۱/۷ درصد) بیش از نیمی از درصد فراوانی را دارا می‌باشند.

جدول ۵. وضعیت پاسخ‌ها بر حسب گویه‌های مدیریت در تولید پسماند (%)

SD	M	کاملاً موافقم	موافقم	تا حدودی	مخالقم	کاملاً مخالفم	گویه‌ها
۱/۲۶۱	۲/۴۵	۲۴/۰	۲۹/۷	۲۴/۷	۱۰/۹	۱۰/۷	استفاده کمتر از ظروف یکبار مصرف
۱/۲۰۱	۲/۴۴	۲۱/۱	۲۹/۹	۳۰/۷	۸/۱	۱۰/۲	استفاده مجدد از ظروف شیشه‌ای یا پلاستیکی
۰/۸۴۷	۳/۲۶	۴۶/۴	۳۷/۰	۱۳/۸	۱/۶	۱/۳	درست کردن غذا به اندازه نیاز جهت تولید پسماند کمتر
۰/۸۸۸	۳/۱۸	۴۳/۸	۳۵/۷	۱۷/۷	۱/۰	۱/۸	جلوگیری از ریخت‌وپاش‌ها و اسراف در مهمانی‌ها
۱/۱۳۹	۲/۶۲	۲۶/۶	۲۹/۷	۲۸/۴	۹/۹	۵/۵	نگهداری وسایل خانه جهت استفاده مجدد از آنها
۱/۲۴۳	۲/۳۶	۲۲/۴	۲۴/۵	۲۹/۲	۱۴/۳	۹/۶	استفاده مجدد از کاغذهای باطله
۱/۱۱۷	۲/۷۱	خیلی زیاد ۳۰/۵	زیاد ۳۱/۲	تا حدودی ۲۴	کم ۷/۸	خیلی کم ۶/۵	خرده‌مقیاس کل مدیریت در تولید پسماند

ج) مقیاس کل رفتارهای زیست‌محیطی: این متغیر که از ترکیب دو بُعد تفکیک پسماند از مبدأ و مدیریت در تولید پسماند ساخته شده است، در سه سطح رفتارهای زیست‌محیطی ضعیف، متوسط و خوب قابل گزارش است. جدول شماره (۶) نشان می‌دهد که تعداد بیشتری از پاسخگویان (۳۸/۷ درصد) رفتارهای زیست‌محیطی متوسطی دارند. همچنین رفتارهای زیست‌محیطی خوب با ۲۷/۱ درصد کمترین درصد فراوانی را داراست.

جدول ۶. توزیع فراوانی و درصدی رفتارهای زیست‌محیطی

رفتارهای زیست‌محیطی	f	%
ضعیف	۱۳۲	۳۴/۲
متوسط	۱۴۷	۳۸/۷
خوب	۱۰۵	۲۷/۱
جمع	۳۸۴	۱۰۰

متغیر مستقل: سرمایه فرهنگی خانواده‌ها

سرمایه فرهنگی به‌عنوان مهم‌ترین و اساسی‌ترین متغیر تأثیرگذار بر رفتارهای زیست‌محیطی در پژوهش حاضر به شمار می‌رود. این متغیر در سه بُعد عینیت‌یافته، تجسم‌یافته و نهادینه‌شده مورد سنجش قرار گرفته است.

سرمایه فرهنگی و رفتارهای زیست‌محیطی خانواده‌های تهرانی

الف) سرمایه فرهنگی عینیت‌یافته: سرمایه فرهنگی عینیت‌یافته یکی از ابعاد سرمایه فرهنگی است که بدیهی‌ترین و عینی‌ترین اشکال آن، مصرف کالاهای مختلف فرهنگی در میان افشار مختلف جامعه است. جدول (۷)، توزیع فراوانی این بُعد از سرمایه فرهنگی را براساس نمره مقیاسی ۰ تا ۵ نشان می‌دهد. پاسخ‌ها در همه گویه‌ها، به جز گویه‌های بازدید از طبیعت (۳/۵۹) که بالاترین میانگین را به خود اختصاص داده است، و خواندن روزنامه و نشریات با میانگین ۲/۸۰ میانگینی پایین‌تر از حد متوسط دارند.

همچنین، در خُرده‌مقیاس کل سرمایه فرهنگی عینیت‌یافته، حدود ۳۰ درصد از پاسخگویان دارای سرمایه فرهنگی عینی زیاد و خیلی زیاد و حدود ۳۸ درصد آنها دارای سرمایه عینی کم و خیلی کم بودند. میانگین پاسخ‌ها ۲/۴۳ از ۶ بود که پایین‌تر از متوسط است.

جدول ۷. وضعیت پاسخ‌ها برحسب گویه‌های سرمایه فرهنگی عینیت‌یافته (%)

گویه‌ها	اصلا	خیلی کم	کم	متوسط	زیاد	خیلی زیاد	M	SD
رفتن به سینما	۲۷/۹	۳۹/۷	۲۰/۶	۱۵/۱	۲/۶	۴/۲	۱/۴۷	۱/۳۳۰
خواندن روزنامه و مجلات	۵/۵	۱۷/۲	۱۷/۲	۲۶/۰	۲۰/۱	۱۴/۱	۲/۸۰	۱/۴۴۳
مطالعه کتاب (غیر درسی) و رمان و شعر و داستان	۱۳/۰	۱۵/۴	۲۰/۱	۲۶/۶	۱۵/۶	۹/۴	۲/۴۵	۱/۴۸۹
رفتن به سخنرانی‌ها، سمینارها و کنفرانس‌ها	۳۲/۸	۲۱/۴	۱۶/۱	۲۰/۸	۷/۸	۱/۰	۱/۵۳	۱/۳۸۶
عضویت در انجمن‌ها و NGO ها	۵۶/۲	۱۶/۷	۱۵/۴	۶/۰	۲/۶	۳/۱	۰/۹۱	۱/۲۹۹
رفتن به مسافرت‌های فرهنگی	۳۳/۱	۲۱/۱	۲۰/۱	۲۰/۳	۳/۱	۲/۳	۱/۴۶	۱/۳۳۸
عضویت در کتابخانه‌ها	۳۳/۱	۱۹/۵	۱۷/۲	۹/۶	۱۰/۲	۱۰/۴	۱/۷۶	۱/۷۰۵
بازدید از موزه‌ها	۱۴/۶	۲۶/۸	۲۶/۳	۱۸/۲	۱۱/۷	۲/۳	۱/۹۳	۱/۳۰۹
بازدید از اماکن تاریخی	۱۳/۵	۱۹/۳	۲۰/۸	۲۴/۰	۱۵/۱	۷/۳	۲/۳۰	۱/۴۶۷
بازدید از دیدنی‌های طبیعت	۲/۱	۵/۲	۱۲/۵	۲۲/۱	۲۸/۴	۲۹/۷	۳/۵۹	۱/۲۸۶
خُرده‌مقیاس سرمایه فرهنگی عینیت‌یافته	۹/۹	۱۹/۳	۱۸/۵	۲۲/۴	۱۶/۶	۱۳/۳	۲/۴۳	۱/۵۴

ب) سرمایه فرهنگی تجسم‌یافته: سرمایه فرهنگی تجسم‌یافته به بدن و ذهن فرد پیوسته است و به وسیله خود فرد به دست می‌آید. این نوع سرمایه بر خلاف سرمایه‌های دیگر از طریق بخشش، وراثت، خرید یا مبادله به دیگری انتقال نمی‌یابد. این بُعد از سرمایه فرهنگی با ۶ گویه مورد سنجش قرار گرفته و نتایج نشان داد که میانگین گویه‌های سرمایه فرهنگی تجسم‌یافته نشان می‌دهد که به جز گویه‌های مهارت‌های فنی با میانگین ۲/۵۱ و مهارت رانندگی با ۳/۳۰، بقیه گویه‌ها دارای میانگینی کمتر از حد متوسط هستند و گویه مهارت در زمینه موسیقی با میانگین ۱/۲۶ کمترین میانگین را در بین گویه‌های سرمایه فرهنگی تجسم‌یافته به خود اختصاص داده است.

همچنین، در خُرده‌مقیاس سرمایه فرهنگی تجسم‌یافته، ۲۲/۹ درصد نمونه تحقیق عنوان کرده‌اند که فاقد حداقل یکی از مهارت‌های ذکرشده در تحقیق هستند. کمترین درصد فراوانی هم مربوط به سطح خیلی زیاد با ۱۲ درصد بود که با توجه به درصد فراوانی تجمعی می‌توان گفت که تنها ۲۶/۸ درصد نمونه تحقیق دارای سرمایه فرهنگی تجسم‌یافته زیاد و خیلی زیاد بوده‌اند. میانگین پاسخ پاسخگویان نیز ۲/۲۶ از ۶ بود که پایین‌تر از حد متوسط قرار دارد.

جدول ۸. وضعیت پاسخ‌ها برحسب گویه‌های سرمایه فرهنگی تجسم‌یافته (%)

گویه‌ها	اصلاً	خیلی کم	کم	متوسط	زیاد	خیلی زیاد	M	SD
مهارت‌های هنری (نقاشی، خوشنویسی، فیلم‌سازی)	۳۲/۸	۱۹/۵	۱۰/۴	۲۱/۱	۸/۶	۷/۶	۱/۷۶	۱/۶۴۰
مهارت‌های فنی (کامپیوتر)	۱۵/۹	۱۵/۱	۱۴/۳	۲۷/۱	۱۲/۲	۱۵/۴	۲/۵۱	۱/۶۳۷
مهارت در زبان‌های خارجی	۲۰/۳	۱۶/۹	۲۰/۸	۱۳/۵	۱۷/۷	۱۰/۷	۲/۲۳	۱/۶۵۵
مهارت در زمینه موسیقی	۴۸/۷	۹/۶	۱۷/۷	۱۷/۲	۴/۲	۲/۶	۱/۲۶	۱/۴۴۲
مهارت رانندگی	۱۰/۹	۹/۴	۸/۱	۲۰/۳	۲۲/۹	۲۸/۴	۳/۲۰	۱/۶۶۵
مهارت نویسندگی و سرودن شعر	۴۱/۱	۱۸/۲	۱۵/۶	۱۵/۴	۵/۲	۴/۴	۱/۳۹	۱/۴۸۹
خُرده‌مقیاس سرمایه فرهنگی تجسم‌یافته	۲۲/۹	۱۴/۶	۱۵/۴	۲۰/۳	۱۴/۸	۱۲	۲/۲۶	۱/۷۰

ج) سرمایه فرهنگی نهادینه‌شده: این بُعد از سرمایه فرهنگی که مراد از آن حالت نهادی بخشیدن به مهارت‌های افراد و مدارکی است که افراد بابت مهارت‌های خود دریافت می‌کنند. سرمایه فرهنگی نهادی برخلاف دو بُعد دیگر در سطح مقیاس اسمی بود و جهت سنجش آن از ۷ گویه دو حالت استفاده شده است که در آن از پاسخگویان خواسته شد به صورت بلی یا خیر پاسخ دهند. نتایج نشان داد که به‌جز گویه مهارت‌های رانندگی با ۷۵/۸ درصد که بیشترین درصد فراوانی را به خود اختصاص داده است و به‌عبارتی سه‌چهارم نمونه مورد تحقیق دارای مدرک گواهینامه رانندگی بوده‌اند، در بقیه گویه‌ها درصد پاسخگویانی که دارای حداقل یکی از مدارک مورد اشاره در تحقیق بوده‌اند کمتر از حد متوسط می‌باشند. همچنین گویه مهارت در زمینه نویسندگی و سرودن شعر با ۱۲/۵ درصد کمترین درصد فراوانی را داشته است. علاوه بر این، در رابطه با خُرده‌مقیاس سرمایه فرهنگی نهادی، ۳۵/۳ درصد از پاسخگویان عنوان کرده‌اند که حداقل دارای یکی از مهارت‌ها و مدارک مورد اشاره در جدول زیر بوده‌اند. ۶۴/۷ درصد پاسخگویان نیز اشاره داشته‌اند که هیچ یک از مدارک و مهارت‌های مورد اشاره در پرسشنامه را نداشته‌اند.

سرمایه فرهنگی و رفتارهای زیست‌محیطی خانواده‌های تهرانی

جدول ۹. وضعیت پاسخ‌ها برحسب گویه‌های سرمایه فرهنگی نهادینه شده (%).

گویه‌ها	بلی	خیر
مهارت‌های هنری (نقاشی، عکاسی، خوشنویسی و...)	۱۸/۲	۸۱/۸
مهارت‌های فنی (کامپیوتر)	۴۷/۱	۵۲/۹
مهارت در زبان‌های خارجی	۳۰/۷	۶۹/۳
مهارت در زمینه موسیقی	۱۴/۳	۸۵/۷
مهارت‌های ورزشی	۴۶/۴	۵۳/۶
مهارت‌های رانندگی	۷۵/۸	۲۴/۲
مهارت نویسندگی و سرودن شعر	۱۲/۵	۸۷/۵
خُرهمقیاس سرمایه فرهنگی نهادی	۳۵/۳	۶۴/۷

د) مقیاس کل سرمایه فرهنگی: جدول ۱۰ وضعیت سرمایه فرهنگی خانواده‌ها را نشان می‌دهد که طبق آن، ۳۸/۳ درصد از خانواده‌های نمونه دارای سرمایه فرهنگی متوسط، ۳۷/۵ درصد سرمایه فرهنگی پایین و فقط ۲۴/۲ درصد سرمایه فرهنگی بالا بودند.

جدول ۱۰. توزیع فراوانی و درصدی سرمایه فرهنگی

سرمایه فرهنگی	f	%
پایین	۱۴۴	۳۷/۵
متوسط	۱۴۷	۳۸/۳
بالا	۹۳	۲۴/۲
جمع	۳۸۴	۱۰۰

۵-۳- آزمون رابطه متغیرهای زمینه‌ای و رفتار زیست‌محیطی

جدول شماره (۱۱) نشان‌دهنده رابطه متغیرهای سن، تحصیلات، درآمد، مدت اقامت در محله، جنس و منطقه محل سکونت با رفتار زیست‌محیطی خانواده‌هاست. نتایج نشان می‌دهد که رابطه بین سن و رفتار زیست‌محیطی معنی‌دار است و با افزایش سن، رفتار زیست‌محیطی خانواده‌ها افزایش می‌یابد ($r=0/340$, $p<0/05$). اما در مورد تحصیلات، شاهد رابطه منفی آن با رفتارهای زیست‌محیطی هستیم و بیشترین رفتارهای زیست‌محیطی را در افرادی می‌بینیم که از تحصیلات کمتری برخوردارند ($r=-0/162$, $p<0/01$). علاوه بر این، ساکنین منطقه ۱۱ رفتارهای زیست‌محیطی بهتری از ساکنین منطقه ۲۰ نشان می‌دهند ($r=2/45$, $p<0/05$). در مورد متغیرهای درآمد و مدت اقامت در محله نیز تفاوتی در رفتارهای زیست‌محیطی خانواده‌ها مشاهده نشد.

جدول ۱۱. ضرایب همبستگی پیرسون و آزمون T بین متغیرهای زمینه‌ای و رفتار زیست‌محیطی

p	t	M	r	متغیرهای مستقل	متغیر وابسته
۰/۰۴۲	-	-	۰/۳۴۰	سن	رفتار زیست‌محیطی
۰/۰۰۱	-	-	-۰/۱۶۲	تحصیلات	
۰/۱۴۲	-	-	۰/۰۷۵	درآمد	
۰/۷۳۲	-	-	-۰/۰۱۸	مدت اقامت	
۰/۳۲۲	۰/۹۹۲	۳۷/۶۷	-	جنسیت	
		۳۶/۴۳			
۰/۰۴۲	۲/۴۵	۳۷/۶۵	-	منطقه محل سکونت	
		۳۵/۵۴			

۵-۴- آزمون رابطه بین انواع سرمایه فرهنگی و رفتار زیست‌محیطی

پیرامون رابطه سرمایه فرهنگی و ابعاد آن با رفتارهای زیست‌محیطی خانواده‌های تهرانی، نتایج براساس جدول شماره (۱۲) به این شرح بود:

- بین سرمایه فرهنگی عینیت‌یافته و رفتارهای زیست‌محیطی خانواده‌ها رابطه مستقیم و در حد متوسط وجود دارد ($r=0/340$ ، $p<0/001$). همچنین بین سرمایه فرهنگی عینیت‌یافته با ابعاد رفتارهای زیست‌محیطی نیز رابطه معنی‌دار وجود دارد. اما این روابط پایین‌تر از حد متوسط هستند.

- بین سرمایه فرهنگی تجسم‌یافته و رفتارهای زیست‌محیطی خانواده‌ها رابطه مستقیم و متوسط برقرار است ($r=0/386$ ، $p<0/001$). همچنین بین سرمایه فرهنگی تجسم‌یافته با ابعاد رفتارهای زیست‌محیطی نیز رابطه وجود دارد، اما شدت همبستگی در مورد بُعد مدیریت در تولید پسماند پایین‌تر از حد متوسط است.

- بین سرمایه فرهنگی نهادینه‌شده و رفتارهای زیست‌محیطی خانواده‌ها رابطه مستقیم و ضعیف وجود دارد ($r=0/262$ ، $p<0/001$). همین قضیه در رابطه با ابعاد رفتار زیست‌محیطی نیز صادق است. بُعد مدیریت در تولید پسماند ضعیف‌ترین رابطه ($r=0/188$) را با سرمایه فرهنگی نهادی دارد.

- همبستگی بین مقیاس کل سرمایه فرهنگی و رفتارهای زیست‌محیطی خانواده‌ها معنی‌دار است ($r=0/397$ ، $p<0/001$) که جهت آن مستقیم و شدت آن در حد متوسط می‌باشد. بین سرمایه فرهنگی با ابعاد رفتارهای زیست‌محیطی نیز رابطه وجود دارد، اما شدت همبستگی‌ها متفاوت می‌باشند. بیشترین میزان مربوط به بُعد تفکیک پسماند از مبدأ می‌باشد ($r=0/349$). بنابراین فرضیه تحقیق مبنی بر وجود رابطه بین دو متغیر تأیید می‌شود و می‌توان گفت که با افزایش یا کاهش سرمایه فرهنگی، رفتارهای زیست‌محیطی خانواده‌ها بهبود یا وخامت خواهد یافت.

سرمایه فرهنگی و رفتارهای زیست‌محیطی خانواده‌های تهرانی

جدول ۱۲. ضریب همبستگی پیرسون بین متغیر انواع سرمایه فرهنگی و رفتار زیست‌محیطی

متغیر مستقل	متغیر وابسته	r	p
سرمایه فرهنگی عینیت‌یافته	تفکیک پسماند از مبدأ	۰/۲۹۸	۰/۰۰۰
	مدیریت در تولید پسماند	۰/۲۳۶	۰/۰۰۰
	رفتارهای زیست‌محیطی	۰/۳۴۰	۰/۰۰۰
سرمایه فرهنگی تجسم‌یافته	تفکیک پسماند از مبدأ	۰/۳۴۰	۰/۰۰۰
	مدیریت در تولید پسماند	۰/۲۶۶	۰/۰۰۰
	رفتارهای زیست‌محیطی	۰/۳۸۶	۰/۰۰۰
سرمایه فرهنگی نهادینه‌شده	تفکیک پسماند از مبدأ	۰/۲۲۸	۰/۰۰۰
	مدیریت در تولید پسماند	۰/۱۸۸	۰/۰۰۰
	رفتارهای زیست‌محیطی	۰/۲۶۲	۰/۰۰۰
مقیاس کل سرمایه فرهنگی	تفکیک پسماند از مبدأ	۰/۳۴۹	۰/۰۰۰
	مدیریت در تولید پسماند	۰/۲۷۶	۰/۰۰۰
	رفتارهای زیست‌محیطی	۰/۳۹۷	۰/۰۰۰

توجه: متغیر سرمایه فرهنگی نهادی که در سطح سنجش اسمی سنجیده شده بود، جهت انجام آزمون پیرسون به یک متغیر فاصله‌ای تبدیل شد.

۵-۵- تحلیل رگرسیون نقش سرمایه فرهنگی در پیش‌بینی تغییرات رفتارهای زیست‌محیطی
لازم است تا تغییرات متغیر وابسته به وسیله مجموعه‌ای از متغیرهای مستقل نیز پیش‌بینی گردد. برای این منظور از رگرسیون خطی چندمتغیره و روش همزمان استفاده شده است (جدول ۱۳). در این معادله متغیرهای مستقل به صورت همزمان وارد معادله رگرسیونی شدند و نتایج نشان داد که به ترتیب ابعاد عینیت‌یافته و تجسم‌یافته سرمایه فرهنگی بیشترین نقش را در پیش‌بینی رفتارهای زیست‌محیطی خانواده‌ها دارند. همچنین مقدار آمار دوربین واتسون (۱/۹۹) نشان داد که باقیمانده‌ها باهم همبستگی ندارند و از یکدیگر مستقل‌اند.

علاوه بر این، ضریب همبستگی چندگانه مدل رگرسیونی برابر با ۰/۴۲۸ بود که نشان می‌دهد بین متغیرهای مستقل و رفتارهای زیست‌محیطی خانواده‌ها همبستگی متوسطی وجود دارد. نسبتی از واریانس متغیر رفتارهای زیست‌محیطی که توسط متغیرهای مستقل تحقیق تبیین شده برابر با ۰/۱۷۰ بود که نشان‌دهنده این است که متغیرهای مستقل تحقیق توانسته‌اند ۱۷ درصد از تغییرات رفتارهای زیست‌محیطی خانواده‌های تهرانی را پیش‌بینی نمایند. سطح معنی داری آزمون $F (p < ۰/۰۰۱)$ دلالت بر آن دارد که مدل رگرسیونی تحقیق مدل مناسبی برای تبیین متغیر وابسته است.

جدول ۱۳. ضرایب تأثیر رگرسیونی متغیرهای مستقل در پیش‌بینی رفتارهای زیست‌محیطی خانواده‌ها

متغیرها	B	β	t	p
مقدار ثابت	۱۷/۸۱۸	-	۴/۹۱۹	۰/۰۰۰
سن	۰/۱۳۵	۰/۱۲۲	۲/۲۳۳	۰/۰۲۶
مدت اقامت	۰/۰۳۲	۰/۰۳۳	۰/۶۳۴	۰/۵۲۷
سرمایه فرهنگی نهادینه‌شده	- ۰/۰۶۹	- ۰/۰۰۹	- ۰/۱۴۴	۰/۸۸۵
سرمایه فرهنگی عینیت‌یافته	۰/۲۲۲	۰/۱۷۰	۲/۸۵۰	۰/۰۰۵
سرمایه فرهنگی تجسم‌یافته	۰/۶۴۴	۰/۳۳۷	۴/۵۴۸	۰/۰۰۰
D-W=۱/۹۹ p=۰/۰۰۰ F=۱۴/۰۸۴ R2Adj.=۰/۱۷۰ R2=۰/۱۸۳ R =۰/۴۲۸				

با توجه به مقدار خطای متغیرهای مستقل، می‌توان گفت که متغیرهای سن، سرمایه فرهنگی عینیت‌یافته و سرمایه فرهنگی تجسم‌یافته در پیش‌بینی رفتارهای زیست‌محیطی خانواده‌ها نقش دارند، اما متغیرهای مدت اقامت در محله و سرمایه فرهنگی نهادینه‌شده نقشی در این پیش‌بینی ندارند. همچنین ضرایب بتای استانداردشده متغیرهای مستقل اثرگذار نشان می‌دهد که از بین متغیرهای مستقلی که بر رفتارهای زیست‌محیطی تأثیر داشته‌اند، سرمایه فرهنگی تجسم‌یافته با میزان بتای ۰/۳۳۷ بیشترین نقش را در پیش‌بینی رفتارهای زیست‌محیطی خانواده‌ها دارد. در مقابل، متغیر سن با مقدار بتای ۰/۱۲۲ کمترین نقش را در این زمینه دارد.

۵-۶- تحلیل مسیر تأثیرگذاری متغیرهای مستقل بر رفتارهای زیست‌محیطی

بعد از انجام آزمون‌های آماری مقایسه تفاوت‌ها، ضریب همبستگی و رگرسیون خطی چندمتغیره، مدل نظری تحقیق با استفاده از روش تحلیل مسیر مورد آزمون تجربی قرار گرفت و در آن به محاسبه میزان تأثیرات مستقیم، غیرمستقیم و کل هر یک از متغیرهای مستقل در تبیین رفتارهای زیست‌محیطی خانواده‌های تهرانی پرداخته شد. نتایج نشان داد که در مقایسه مدل نظری با مدل تجربی بدست آمده و با توجه به شکل شماره (۲)، دو متغیر سن و مدت اقامت در محله که به صورت مستقیم و غیرمستقیم بر رفتارهای زیست‌محیطی تأثیر داشتند، در مدل باقی ماندند. همچنین تأثیر متغیر مستقل اصلی پژوهش، سرمایه فرهنگی و ابعاد آن، نیز مورد تأیید تجربی قرار گرفت. جدول ۱۴ اثرات مستقیم، غیرمستقیم و کل متغیرهای مستقل بر رفتارهای زیست‌محیطی خانواده‌ها را نشان می‌دهد.

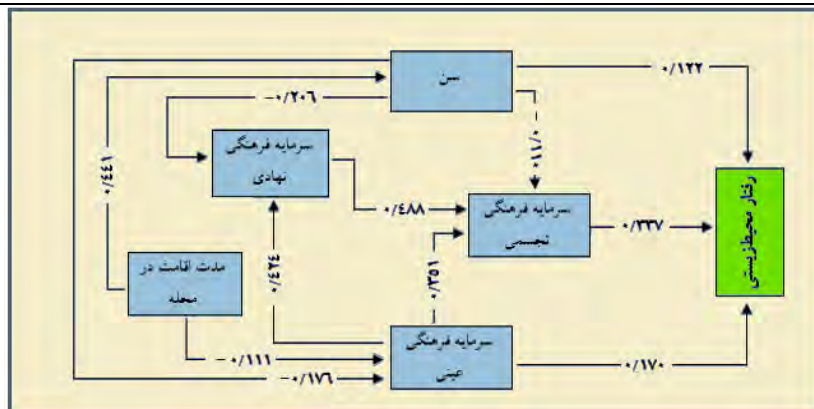

شکل ۲. مدل تجربی تحقیق مبنی بر تأثیر سرمایه فرهنگی بر رفتارهای زیست‌محیطی خانواده‌ها

با توجه به جدول ۱۴، از میان تأثیرات مستقیم، بُعد سرمایه فرهنگی تجسم‌یافته با بتای ۰/۳۳۷ و از میان تأثیرات غیرمستقیم، بُعد سرمایه فرهنگی عینیت‌یافته با بتای ۰/۱۸۷ دارای بیشترین اثر بر رفتارهای زیست‌محیطی هستند. ستون تأثیر کل نیز نشان می‌دهد که مهم‌ترین متغیرهای تأثیرگذار بر رفتار زیست‌محیطی خانواده‌های تهرانی (بنا بر مجموع اثرات مستقیم و غیرمستقیم) به ترتیب عبارتند از: سرمایه فرهنگی عینیت‌یافته (۰/۳۵۷)، سرمایه فرهنگی تجسم‌یافته (۰/۳۳۷)، سرمایه فرهنگی نهادینه‌شده (۰/۱۶۴)، سن (۰/۰۲۱) و مدت اقامت در محله (۰/۱۹).

جدول ۱۴. اثرات مستقیم، غیرمستقیم و کل متغیرهای مستقل بر رفتارهای زیست‌محیطی خانواده‌ها

اثرات	متغیرهای مستقل	
	مستقیم	غیرمستقیم
کل	۰/۳۳۷	-
سرمایه فرهنگی تجسم‌یافته	۰/۳۳۷	-
سرمایه فرهنگی عینیت‌یافته	۰/۱۷۰	۰/۱۸۷
سن	۰/۱۲۲	- ۰/۱۰۱
سرمایه فرهنگی نهادینه‌شده	=	۰/۱۶۴
مدت اقامت در محله	-	۰/۰۱۹

۶. بحث و نتیجه‌گیری

پژوهش حاضر که به بررسی رابطه سرمایه فرهنگی خانواده‌ها با رفتار زیست‌محیطی آنان پرداخته است، نشان داد که در حدود ۷۳ درصد از پاسخگویان دارای رفتارهای زیست‌محیطی متوسط و ضعیفی بوده‌اند. بین متغیرهای زمینه‌ای پژوهش شامل سن، تحصیلات و منطقه محل سکونت با رفتار زیست‌محیطی رابطه وجود دارد. در آزمون تحلیل مسیر مشخص شد که متغیر مدت اقامت در محله نیز تأثیر غیرمستقیمی از طریق متغیرهای سن و سرمایه فرهنگی عینی بر رفتار زیست‌محیطی دارد. همچنین فرضیه اصلی تحقیق مبنی بر وجود رابطه بین دو متغیر سرمایه فرهنگی و رفتار

زیست‌محیطی مورد تأیید تجربی قرار گرفت که نتایج تحقیقات صالحی و امام‌قلی (۱۳۹۱) و واقفی و حقیقتیان (۱۳۹۳) را نیز تأیید می‌کند.

یکی از نتایج قابل بحث وجود رابطه معکوس تحصیلات با رفتار زیست‌محیطی است که نشان می‌دهد تحصیلات نه تنها نگرش و رفتار افراد را نسبت به محیط‌زیست بهبود نبخشیده بلکه اثر منفی هم داشته است. نتایج رگرسیون و تحلیل مسیر نیز نشان داد که سرمایه فرهنگی نهاده‌شده تأثیر مستقیمی بر رفتار زیست‌محیطی ندارد. از این رو می‌توان استدلال نمود که به امر آموزش محیط‌زیست به صورت رسمی در ایران توجهی نشده و نظام آموزشی در امر آموزش محیط‌زیست و نهاده‌شده کردن آن در افراد و خانواده‌ها موفق نبوده است. به همین علت تحصیلات به بهبود رفتار زیست‌محیطی کمکی نکرده است. این نتیجه یافته‌های تحقیق صالحی و امام‌قلی (۱۳۹۱) را در مورد رابطه دو متغیر تحصیلات و رفتار زیست‌محیطی تأیید می‌کند.

موضوع قابل بحث دیگر وجود تفاوت در رفتار زیست‌محیطی خانواده‌های ساکن در مناطق ۱۱ و ۲۰ است. با توجه به نتیجه آزمون t بین دو متغیر به ترتیب با میانگین‌های $۳۶/۵۵$ و $۳۷/۷۶$ حاکی از این است که خانواده‌های ساکن در منطقه ۱۱ نگاه بهتری به مقوله تفکیک و مدیریت در تولید پسماند داشته‌اند. در این رابطه می‌توان چنین استدلال نمود که به لحاظ اینکه منطقه ۱۱ در مرکز شهر واقع شده و پراکندگی مراکز فرهنگی در این منطقه نسبت به منطقه ۲۰ بیشتر است و همچنین امکان دسترسی بهتر و آسان‌تر به خدمات و مراکز فرهنگی وجود دارد، لذا خانواده‌های ساکن در این منطقه رفتار زیست‌محیطی بهتری نسبت به خانواده‌های منطقه ۲۰ داشته‌اند.

در واقع می‌توان گفت، محیط رفتار انسان را تحت تأثیر قرار داده و به آن جهت می‌دهد. بورديو معتقد است که تمام افراد بشر کنش‌گرند و کنش عملی است که در یک میدان رخ می‌دهد، و هر میدان عرصه‌ای است که در آن نیروهای بالقوه و بالفعل با یکدیگر وارد تبادل می‌شوند. مثالی از این میدان‌ها سازمان و جامعه هستند. پس برای درک معنی عمل باید معنی میدان را درک کرد که خود حاصل تبادل میان این نیروهاست (قرونه، ۱۳۸۹: ۴۱). در کل نتایج پژوهش حاضر حکایت از اهمیت سرمایه فرهنگی در رفتار زیست‌محیطی دارد و نشان داد که باید در ارتقای سرمایه فرهنگی افراد و خانواده‌ها اقدامات و برنامه‌ریزی‌های مؤثرتری به عمل آید. آزمون تحلیل مسیر مشخص کرد که در میان ابعاد سرمایه فرهنگی، سرمایه عینیت‌یافته علاوه بر تأثیر مستقیم بر روی رفتار زیست‌محیطی بر روی ابعاد تجسم‌یافته و نهاده‌شده نیز دارای تأثیر مثبت است و بیشترین تأثیر کل را بر رفتار زیست‌محیطی دارد. که نشان می‌دهد باید توجه ویژه‌ای به این بُعد از سرمایه فرهنگی در جهت داشتن رفتار مسئولانه‌تری نسبت به محیط‌زیست شود. سرمایه فرهنگی عینیت‌یافته بیشتر به شکل کالاهای فرهنگی و اشیای مادی و رسانه‌هایی نظیر مجله‌ها،

نقاشی‌ها، مجسمه‌ها، تصاویر، کتاب‌ها، فیلم‌های مستند و انیمیشن‌ها، ابزارها، ماشین‌آلات و غیره تجسم می‌یابد (شارع‌پور و خوش‌فر، ۱۳۸۱: ۱۳۷).

برای ترویج رفتارهای مسئولانه زیست‌محیطی، دربارهٔ محافظت از منابع طبیعی و محیط‌زیست، پیشنهادها را می‌توان ارائه داد:

الف) ارتقای دانش زیست‌محیطی: باید شناخت و دانش مردم نسبت به محیط‌زیست ارتقا یابد. این امر از طریق آموزش‌های همگانی با استفاده از وسایل ارتباط جمعی و برگزاری کلاس‌های آموزشی و همایش‌های زیست‌محیطی امکان‌پذیر است. همچنین، نتایج ضرورت تدوین کتاب آموزش رفتارهای زیست‌محیطی در مقاطع مختلف تحصیلی را بیش از پیش نشان می‌دهد. گنجاندن واحدهایی از درس آموزش محیط‌زیست در سرفصل دروس همه رشته‌های تحصیلی و آموزش مهارت‌های چگونگی رفتار نسبت به محیط‌زیست می‌تواند زمینه را برای انجام کنش‌ها و رفتارهای مسئولانه زیست‌محیطی فراهم آورد.

ب) توجه به سرمایه فرهنگی به عنوان یک عامل مهم: برای بهبود رفتارهای زیست‌محیطی لازم است به افزایش سرمایه فرهنگی افراد و خانواده‌ها توجه بیشتری شود. سرمایه فرهنگی خانواده‌ها می‌تواند از طریق ایجاد مراکز فرهنگی در محلات و آموزش سرپرستان خانواده که بتوانند این سرمایه را به فرزندان خود نیز منتقل نمایند، افزایش یابد.

پ) تأسیس و پشتیبانی مالی از نهادها و سازمان‌های غیردولتی (NGOs) در حمایت از محیط زیست: لازم است برای افزایش سرمایه فرهنگی جهت حمایت از محیط‌زیست نهادها و سازمان‌های مردم‌نهاد نیز تأسیس شوند.

ت) در اولویت قرار دادن مسائل زیست‌محیطی: با وقوع انقلاب اسلامی محیط‌زیست از اولویت‌های اصلی کشور خارج شد. هرچند که در دوران پهلوی هم محیط‌زیست مسئله اصلی نبود، در آن زمان مسائل زیست‌محیطی به این شکل مطرح نبود. امروزه به واسطهٔ افزایش جمعیت شهری و بروز مسائل گوناگون زیست‌محیطی لزوم توجه به محیط‌زیست می‌باید به یکی از اولویت‌های اصلی دولت تبدیل شود.

ج) توجه به رسانه‌های جمعی: به خصوص فضای مجازی جهت مطلع‌نمودن مردم از حساسیت موضوع و افزایش آگاهی مردم نسبت به مسائل زیست‌محیطی.

ح) اجتماعی کردن مسائل زیست‌محیطی: به این معنی که تخریب محیط‌زیست به عنوان یک مسئلهٔ اجتماعی معرفی شده و همه گروه‌های اجتماعی خود را در قبال آن مسئول بدانند. اینکه منظور از اجتماعی شدن مسائل زیست‌محیطی چیست؟ و در چه حالتی می‌توان گفت یک مسئله اجتماعی شده است؟ بایستی گفت که دانیلین لوزیک (۱۳۹۴) در تعریف اجتماعی شدن یک مسئله چهار شرط را برشمرده است: ۱- دارای شرایط منفی باشد (یعنی ادراک عمومی متوجه

آن اشتباه شده و زحمتی برای مردم ایجاد کند). ۲- پدیده‌ای جدی، شایع و گسترده باشد (به عبارتی در کنار مورد اول یعنی منفی بودن، فقط مشکل یک عده کمی از افراد نباشد، بلکه تعداد بسیاری از افراد را درگیر کند). ۳- امید به ارائه راه‌حل و رفع مسئله (به عنوان مثال مرگ یک پدیده منفی (شرط اول) و شایع (شرط دوم) است، اما یک مسئله اجتماعی نیست چون کسی نمی‌تواند آن را تغییر دهد). ۴- امکان تغییر منطقی (بحث هزینه‌فایده تغییر و اجرای راه‌حل‌ها منطقی باشند). اما در مقام عمل چه کسی یا نهاد یا سازمانی این وظیفه (اجتماعی کردن مسائل زیست‌محیطی) را برعهده دارد؟ شکل شماره (۳) فرایند سه‌مرحله‌ای کشف، پژوهش و اجتماعی کردن مسائل زیست‌محیطی را نشان می‌دهد:

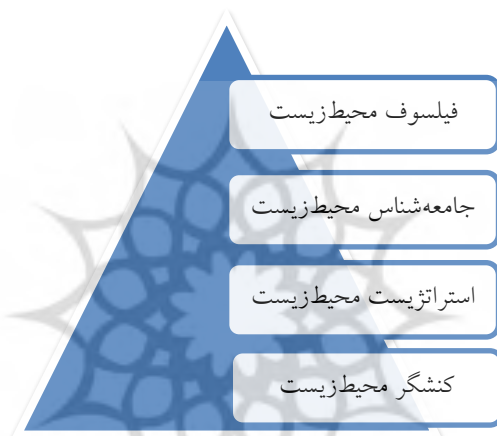

شکل ۳. فرآیند کشف، پژوهش و اجتماعی کردن مسائل زیست‌محیطی
منبع: کلاهی، ۱۳۹۵

فرآیند اجتماعی کردن مسائل که به صورت از بالا به پایین است، به این معناست که ابتدا این فیلسوفان هستند که باید به سؤالاتی از قبیل: چگونه به بهترین نحو روابط بین طبیعت و فناوری و توسعه بشر را درک و فهم کنیم؟ جایگاه ما در طبیعت کجاست؟ حق و حقوق نسل‌های آینده را چگونه در نظر بگیریم؟ و سؤالاتی از این قبیل پاسخی منطقی بدهند و افق تازه‌ای از محیط‌زیست را دریافت، کشف، خلق یا بازنمایی کنند. نباید از فیلسوف محیط‌زیست انتظار حل مستقیم مسائل زیست‌محیطی را داشت، بلکه کار او بازگشایی افق تازه‌ای جلوی فرهنگ بخشی‌نگر و کوتاه‌نگر ماست. گروه دوم جامعه‌شناسان محیط‌زیست هستند. جامعه‌شناس محیط‌زیست کسی است که با اتکا به اندیشه فیلسوف محیط‌زیست، نظریه‌های اجتماعی-زیست‌محیطی می‌دهد و به رویکردها و گفتمان‌های اجتماعی کردن مسائل زیست‌محیطی می‌پردازد. گروه سوم استراتژیست‌های محیط‌زیست هستند. استراتژی شامل تعیین اهداف بلندمدت و گزینش مجموعه اقدامات و تخصیص منابع لازم برای دستیابی به این هدف‌هاست. استراتژی طرز نگرشی است که اساس آن بر

تشخیص فرصت‌های اساسی و تحقق منافع نهفته آن قرار دارد. این نگرش دو مفهوم مجزا و درعین حال وابسته به هم را مطرح می‌کند؛ یعنی تشخیص فرصت و دیگری محقق‌ساختن منافع در فرصت. و بالاخره گروه چهارم کنشگران محیط‌زیست، یعنی افرادی که بر روی کره زمین زندگی می‌کنند. اگر خواهان کنشگرانی فعال و مسئول در قبال محیط‌زیست باشیم و اگر بخواهیم فعالیت کنشگر محیط‌زیست برای محیط‌زیست مفید باشد باید او را به گروه‌های قبلی این چارچوب پیوند دهیم. کنشگر محیط‌زیست می‌تواند در مجموعه‌ای از روابط اجتماعی با افراد دیگر و از طریق حضور اجتماعی خود و با داشتن اهدافی مشخص و آگاهانه به روابط و نظام اجتماعی-زیست‌محیطی امکان وجود و تداوم دهد.

منابع

- ادهمی، عبدالرضا و الهام اکبرزاده (۱۳۹۰) «بررسی عوامل فرهنگی مؤثر بر حفظ محیط‌زیست شهر تهران، مطالعه موردی مناطق ۵ و ۱۸ شهرداری تهران»، نشریه جامعه‌شناسی مطالعات جوانان، دوره ۱، شماره ۱: ۳۷-۶۲.
- بوردیو، پی‌یر (۱۳۸۴) *شکل‌های سرمایه، در سرمایه اجتماعی: اعتماد، دموکراسی و توسعه*، گردآوری: کیان تاج‌بخش، ترجمه: افشین خاکباز و حسن پویان. تهران: نشر شیرازه.
- راد، فیروز؛ فاروق امین مظفری و فتاح سلمان‌زاده (۱۳۹۰) «بررسی رابطه سرمایه فرهنگی با هوش فرهنگی مدیران دبیرستان‌های تبریز»، *مطالعات جامعه‌شناختی*، سال چهارم، شماره ۱۳: ۱۱۱-۱۳۳.
- رفیعی، هادی، ناصر شاه‌نوشی و محمدرحیم رهنما (۱۳۹۲) «بررسی و رتبه‌بندی مناطق شهری از نظر مشارکت شهروندان در تفکیک از مبدا زباله با استفاده از برنامه‌ریزی چندمعیاره: مطالعه موردی شهر مشهد»، *فصلنامه تحقیقات جغرافیایی*، شماره ۲: ۱۹۵-۲۱۴.
- سازمان مدیریت پسماند شهرداری تهران (۱۳۹۷)، وب سایت سازمان <http://pasmand.tehran.ir/Default.aspx?tabid=481>
- سازمان مدیریت پسماند (۱۳۷۰-۱۳۹۳) «آمار پسماند مناطق شهر تهران»، مرکز دفن پسماند کهریزک (آرادکوه).
- ستاد محیط‌زیست و توسعه پایدار شهرداری تهران (۱۳۹۳) «گزارش پایش محیط‌زیست شهر تهران».
- شارع‌پور، محمود و غلامرضا خوش‌فر (۱۳۸۱) «رابطه سرمایه فرهنگی با هویت اجتماعی جوانان: مورد مطالعه شهر تهران»، *فصلنامه علوم اجتماعی*، شماره ۲۰: ۱۳۳-۱۴۷.

صالحی، صادق و لقمان امام‌قلی (۱۳۹۱) «سرمایه فرهنگی و نگرش و رفتارهای زیست‌محیطی (مطالعه موردی: استان کردستان)»، *فصلنامه انجمن ایرانی مطالعات فرهنگی و ارتباطات*، شماره ۲۸: ۹۱-۱۲۰.

علیاری، لورا؛ محمد عباس‌پناه و حسین میرزایی (۱۳۸۹) «بررسی تأثیر سرمایه اقتصادی و میزان رضایت از خدمات شهری بر میزان مشارکت شهروندان ارومیه در تفکیک و جمع‌آوری زباله‌های خانگی»، *مجله مطالعات جامعه‌شناسی*، سال ۲، شماره ۷: ۷۴-۵۷۲
فیلد، جان (۱۳۸۸) *سرمایه اجتماعی*، ترجمه: غلامرضا غفاری و حسین رضانی، چاپ دوم، تهران: انتشارات کویر.

قرونه، حسن (۱۳۸۹) «بازتاب سرمایه فرهنگی در آیین سازمان»، تهران: تدبیر، شماره ۲۱۷، مرداد.

کلاهی، مهدی. (۱۳۹۵) «چارچوب مفهومی فرآیند کشف، پژوهش و اجتماعی‌کردن مسائل زیست‌محیطی»، *مطالعات سیاست‌گذاری عمومی*.

لوزیک، دانیلین (۱۳۹۴) *نگرشی نو در تحلیل مسائل اجتماعی*، ترجمه: سعید معیدفر. تهران: نشر: امیرکبیر.

مرکز آمار ایران، سالنامه آماری شهر تهران، برآورد جمعیت (۱۳۹۳) www.amar.org.ir
مرکز مطالعات و برنامه‌ریزی شهر تهران (۱۳۹۲) «بررسی فرآیند مدیریت پسماند در جهان و ایران»، گزارش شماره ۲۰۷.

نوابخش، مهرداد و معصومه نعیمی (۱۳۹۰) «تبیین عوامل اجتماعی موثر بر جلب مشارکت شهروندان در تفکیک و جمع‌آوری زباله‌های باز یافتی (مطالعه موردی: منطقه ۱۳ شهرداری تهران)»، *فصلنامه مطالعات جامعه‌شناسی شهری*، سال اول: ۱۹-۵۲.

واقفی، الهام و حقیقتیان، منصور (۱۳۹۳) «بررسی تأثیر سرمایه فرهنگی (بعد نهادینه) بر رفتارهای اجتماعی زیست‌محیطی با رویکرد توسعه پایدار شهری (مطالعه موردی: شهر شیراز)»، *فصلنامه اقتصاد و مدیریت شهری*، شماره ۸: ۴۷-۶۵.

Pongracz, Eva (2002) *Re-defining the Concepts of Waste and Waste Management Evolving the Theory of Waste Management*, Department of Process and Environmental Engineering, University of Oulu.