

نقش سبک حل تعارض مادر، تعارض زناشویی مادر و سبک دلبستگی دختر در تعارض دختر با مادر

معصومه پورباقرانی^{۱*}، عذرا اعتمادی^۲، مهدی اکبرزاده^۳، رضوان السادات جزایری^۴

تاریخ وصول: ۹۲/۱۱/۲۷ تاریخ پذیرش: ۹۴/۳/۱۱

چکیده

هدف: این پژوهش با هدف پیشنهاد یک مدل برای تبیین تعارض دختر با مادر بر اساس سبک حل تعارض مادر، تعارض زناشویی مادر و سبک دلبستگی دختر انجام شد.

روش: این مطالعه از نوع مطالعات همبستگی با اتکا به آزمون‌های آماری رگرسیون چندمتغیره و مدل یابی معادلات ساختاری بود. با نمونه ای از ۱۶۰ زوج دختر نوجوان و مادر، که بصورت تصادفی طبقه‌ای از بین دانش آموزان مدارس راهنمایی شهرستان نایین و مادران آنها انتخاب شده بودند؛ انجام شد. ابزار این پژوهش شامل مقیاس نگرش نسبت به مادر، مدیریت تعارض، تعارضات زناشویی و سبک دلبستگی بود.

نتایج: نتایج مدل یابی معادلات ساختاری نشان داد که دلبستگی نایمن دختر، نقش موثر و مستقیمی در تبیین تعارض دختر با مادر داشت، تعارض زناشویی مادر با میانجیگری دلبستگی نایمن دختر نقش موثری در تبیین تعارض دختر با مادر ایفا کرد و سبک حل تعارض مادر نیز با میانجیگری تعارض زناشویی مادر و دلبستگی نایمن دختر در تبیین تعارض دختر با مادر نقش موثری داشت. مدل ارائه شده در مجموع ۵۲ درصد تغییرات تعارض دختران نوجوان با مادرانشان را تبیین کرد ($P < 0/05$).

واژه‌های کلیدی: تعارض دختران نوجوان با مادران؛ سبک دلبستگی؛ سبک حل تعارض؛ تعارض زناشویی.

^۱ - دانشجوی کارشناسی ارشد مشاوره خانواده دانشگاه اصفهان.

^۲ - استادیار گروه مشاوره خانواده دانشگاه اصفهان.

^۳ - دانشجوی دکتری مشاوره شغلی دانشگاه اصفهان.

^۴ - استادیار گروه مشاوره خانواده دانشگاه اصفهان.

* - نویسنده مسوول مقاله: m.bafrani2012@yahoo.com

مقدمه

نوجوانی به عنوان مرحله انتقال از کودکی به بزرگسالی و دوره آمادگی و کسب مهارت برای زندگی در بزرگسالی تعریف می‌شود (گرابر و بروکز، ۱۹۹۶). انتقال فرزندان از کودکی به بزرگسالی برای والدین همراه با فشار روانی است و بسیاری از آنها به هنگام گذر فرزندشان از این مرحله با آنان دچار تعارض و کشمکش می‌گردند (سیلوربرگ و استینبرگ، ۱۹۹۰). بلوغ با افزایش فاصله والدین-کودک و تعارض، بویژه بین نوجوانان دختر و مادرانشان مرتبط است (گریف و آلمن^۱، ۱۹۸۲؛ آندرسون، هترینگتون و کلینگیل^۲، ۱۹۸۹؛ لارسن و ریچاردز^۳، ۱۹۹۴؛ مارکو، درن و ساسمن^۴، ۲۰۱۲).

تعارض والد-نوجوان به عنوان یکی از مهمترین سازه‌ها برای مفهوم سازی کیفیت روابط والدین با فرزندان نوجوان مطرح شده است (استاین برگ و سیلوربرگ^۵، ۱۹۸۶؛ استاین برگ، ۱۹۸۷؛ اشتراوس^۶، ۱۹۹۰؛ نقل از ثنایی، ۱۳۸۷؛ هودسون^۷، ۱۹۹۲؛ نقل از ثنایی، ۱۳۸۷؛ لارسن و کولینز^۸، کولینز^۸، ۱۹۹۶؛ فاستر و رابینز^۹، ۱۹۹۷). واژه تعارض اشاره به ناتوانی در حل تفاوت‌ها دارد و بیش-بیش تر اوقات با تنش، خصومت یا پرخاشگری همراه است (هال^{۱۰}، ۱۹۹۷).

نتایج پژوهش‌ها نشانگر آن است که تعارض بیش‌تر بین فرزندان و مادر است تا فرزندان و پدر بویژه تعارضات در بین مادران و دختران شایع‌تر است (شک و ما^{۱۱}، ۲۰۰۱؛ هیل^{۱۲}، ۱۹۹۸؛ نقل از آلیسون و جرلین^{۱۳}، ۲۰۰۴). تعارض مادر-دختر به عنوان بحث‌های کلامی تکرارشونده و الگوهای تعامل خانوادگی منفی بین دختران و مادرانشان با در نظر گرفتن مسائل گوناگون است که بارها حل نشده باقی می‌ماند (لانگ^{۱۴}، ۲۰۰۱).

پژوهش‌ها نشان دادند تعارض بین مادران و دختران با فرار از خانه (سامانی، ۱۳۸۹)، ناسازگاری دختران (تایلر^{۱۵} و همکاران، ۲۰۰۴؛ بشردوست، ۱۳۸۴)، مشکلات رفتاری شامل پرخاشگری،

¹- Grief, & Ulman

²- Anderson, Hetherington, & Clingempeel

³- Larson & Richards

⁴- Marceau, K., Dorn, L. D., & Susman

⁵- Steinberg & Silverberg

⁶- Straus

⁷- Hudson

⁸- Laursen, B., & Collins,

⁹- Foster & Robins

¹⁰- Hall

¹¹- Shek, & Ma

¹²- Hill

¹³- Allison & Jearlyn

¹⁴- Long

¹⁵- Taylor

درگیری و پرسه زنی (پراتا^۱، ۲۰۰۶؛ بلونگ، تیوکمپی و رتینگ^۲، ۲۰۰۸)، مشکلات رفتاری در مدرسه و کاهش عملکرد تحصیلی (کریشنن^۳، ۲۰۰۴؛ بلونگ، تیوکمپی و رتینگ، ۲۰۰۸)، افسردگی دختران (کریشنن، ۲۰۰۴؛ لیو^۴، ۲۰۰۳)، بزهکاری (کریشنن، ۲۰۰۴؛ مویترا و موکرجی^۵، موکرجی^۵، ۲۰۱۲) و کاهش عزت نفس دختران (مکدونال، کارلسون و کوپر^۶، ۱۹۹۴؛ کریشنن، ۲۰۰۴) رابطه دارد. بنابراین با توجه به این سطح آسیب‌زایی تعارض مادر-دختر در ایجاد مشکلات رفتاری، روانی و اجتماعی دختران، تدبیر مدل‌هایی برای تبیین و پیش‌بینی آن می‌تواند یکی از مهمترین کمک‌ها به تضمین سلامت خانواده و نوجوان باشد.

کیفیت تعامل بین مادر و دختر از همان دوران کودکی می‌تواند نقش موثری در تعالی و رشد دختران داشته باشد؛ به عنوان مثال، ارتباط عاطفی و حامیانه مادر با کودک در مقایسه با دیگر عوامل، پیش‌بینی‌کننده خوبی برای رفتارهای مثبت آنان در دوران نوجوانی بشمار می‌رود (فیلد^۷ و فیلد^۷ و همکاران، ۱۹۹۱). پژوهش‌ها نشان داده‌اند که سبک دلبستگی که محصول کیفیت روابط هر فرد در دوران کودکی با مادر یا جایگزین مادر است (بالبی^۸، ۱۹۶۹؛ اینسورث^۹ و همکاران، ۱۹۷۸؛ نقل از بشارت، ۱۳۸۵)؛ می‌تواند نقش موثری در افزایش یا کاهش تعارض دختر با مادر داشته باشد (کوباک^{۱۰} و همکاران، ۱۹۹۵؛ آلن^{۱۱}، ۲۰۰۵؛ نقل از سپهری و پاکدامن، ۱۳۸۹؛ دایل و مارکوئیز^{۱۲}، ۲۰۰۵؛ کسکین^{۱۳}، ۲۰۰۸؛ پانفیل، لیابل و آی^{۱۴}، ۲۰۱۲ و رویز^{۱۵} و همکاران، ۲۰۱۲).

دایل و مارکوئیز (۲۰۰۵) یکی از عوامل پیش‌بینی‌کننده سازگاری نوجوان را سبک دلبستگی او می‌دانند. کسکین (۲۰۰۸) دریافت سبک دلبستگی ناایمن باعث مشکلات ارتباطی بیش‌تر فرزندان و نگرش منفی آنها نسبت به والدین می‌شود. پژوهش رویز و همکاران (۲۰۱۲) نشان داد دلبستگی ایمن، وضعیت ارتباطی مثبت را پیش‌بینی می‌کند و وضعیت ارتباطی مثبت باعث کاربرد بیش‌تر مذاکره هنگام تعارض می‌شود و استفاده بیش‌تر نوجوان از مذاکره و استدلال هنگام تعارض

1- Prata

2- Blong, Tuicomepee & Retting

3- Krishnan

4- Leu

5- Moitra & Moukherjee

6- Makdvnal, Carlson & Kupr

7- Field

8- Bowlby

9- Ainsworth

10- Kobak

11- Allen & Hauser

12- Doyle & Makiewicz

13- Keskin

14- Panfile, Laible & Eye

15- Ruiz

با والدین، از شدت تعارض می‌کاهد. دلبستگی اضطرابی نیز با سطوح بالایی از انتقاد و درگیری با والدین ارتباط داشت.

تعارض مادر- دختر، علاوه بر سبک دلبستگی دختر، متأثر از عوامل دیگری نیز می‌باشد که برخی پژوهش‌ها به سبک حل تعارض مادر (رابین و فاستر^۱، ۱۹۸۹؛ کوردک^۲، ۱۹۹۲؛ لانگ آن یو^۳، ۲۰۰۰؛ ماریل، برنج و ویم^۴، ۲۰۰۷ و آرسیدیاکنا و بواب^۵، ۲۰۱۱) و تعارض زناشویی مادر (بلاک، بلاک و موریسون^۶، ۱۹۸۱؛ نقل از قره باغی و وفایی، ۱۳۸۸، دیویس و کامینگز^۷، ۱۹۹۴؛ راتر^۸، ۱۹۷۷؛ دایل و مارکوئیز^۹، ۲۰۰۵؛ استوتزمن^{۱۰} و همکاران، ۲۰۱۱؛ شاین^{۱۱} و همکاران، ۲۰۱۲ و قره باغی و وفایی، ۱۳۸۸) اشاره کردند.

سبک‌های تعارض، پاسخ‌ها یا مجموعه‌ای از رفتارهای الگو برداری شده هستند که افراد هنگام تعارض از آنها استفاده می‌کنند و بر اساس دو محور طبقه بندی می‌شوند: قاطعیت یعنی حل تعارض بر حسب منافع خود و مشارکت ورزی یعنی حل تعارض بر اساس منافع طرف مقابل (هاکر و ویلموت^{۱۲}، ۱۹۹۵). رحیم و مگنر^{۱۳} (۱۹۹۵) ۵ نوع سبک حل تعارض را معرفی می‌کنند: اجتنابی، اجتنابی، خدمتکارانه، سلطه گرانه، مصالحه گرانه و موفلفانه.

رابین و فاستر (۱۹۸۹) مهارت ضعیف در حل مساله و استفاده از راه حل‌های تعارض زا را به عنوان یکی از عواملی که خانواده را مستعد تعارض شدید می‌کند؛ در نظر می‌گیرند. آنها مولفه‌های مشخص کننده سبک‌های حل تعارض نادرست و ناکارآمد را حالت دفاعی داشتن، امرکردن، نادیده گرفتن و طرد کردن می‌دانند.

تعارض بین والدین یکی از مشکلاتی است که کودکان و نوجوانان سراسر دنیا با آن مواجه هستند و تقریباً همه فرزندان حدی از تعارض بین والدین را تجربه و آن را به عنوان منبع تنیدگی معرفی می‌کنند (کامینگز، کوروس و پاپ، ۲۰۰۷). تحقیقات بلاک، بلاک و موریسون (۱۹۸۱) و راتر (۱۹۷۷) نشان داد، نزاع و تعارض‌های مداوم بین والدین برای فرزندان، هم از سهل‌گیری

1- Robin & Foster

2- Kurdek

3- Lang- Ann- Yu

4- Muriel, Brange & Wim

5- Arcidiacono & Bovab

6- Bellak, Bellak & Morrison

7- Davies & Cummings

8- Rutter

9- Doyle & Makiewicz

10- Stutzman

11- Shin

12- Hocker & Wilmot

13- Rahim & Magner

افراطی و هم از محدودیت افراطی ویرانگرتر است. جالب اینکه حتی در خانواده‌هایی که پدر و مادر هر دو بزهکار هستند، اما با یکدیگر توافق دارند و شیوه‌های انضباطی همسانی از طرف آنها اعمال می‌شود و تعارض بین فردی زیادی ندارند، میزان بروز بزهکاری در فرزندان پایین است. در چنین رویکردی، به سادگی می‌توان تعامل‌های تعارض‌گونه را برای فرزندان به سان یک فشار روانی (استرس) نگریست که آثار مخربی در پی دارد.

در مجموع مبانی نظری و پژوهشی نشان دادند که سبک حل تعارض مادر، تعارض زناشویی مادر و سبک دلبستگی ناایمن دختر با تعارض دختر با مادر رابطه دارد. ولی هیچ یک از پژوهش‌ها، به کیفیت ارتباط این سه متغیر پیش بین در ترکیب با هم در پیش بینی تعارض دختر با مادر، نپرداخته‌اند. هم‌چنین در پژوهش‌های قبلی به این موضوع نیز که کدام یک از ابعاد این متغیرهای پیش بین، تاثیر بیش تری بر تعارض دختر با مادر دارد؛ اشاره نشده است. بنابراین این تحقیق به منظور بررسی نقش ترکیبی این متغیرها در پیش بینی تعارض دختران نوجوان با مادران و تعیین سهم هر یک از متغیرها و ابعاد آنها، طراحی شد.

سوال‌های پژوهش

۱. رابطه سبک حل تعارض مادر، تعارض زناشویی مادر و سبک دلبستگی ناایمن دختر با تعارض دختران نوجوان با مادران چگونه است؟
۲. آیا مدل مرکب از متغیرهای پیش بین سبک حل تعارض مادر، تعارض زناشویی مادر و سبک دلبستگی ناایمن دختر در پیش بینی تعارض دختران با مادران از سودمندی عملی لازم برخوردار است؟

روش پژوهش

این مطالعه از نوع مطالعات همبستگی با اتکا به آزمون‌های آماری رگرسیون چندمتغیره و مدلیابی معادلات ساختاری بود.

روش

جامعه، نمونه و روش نمونه‌گیری: جامعه آماری این پژوهش را دانش آموزان دختر پایه دوم و سوم راهنمایی شهرستان نایین که در سال تحصیلی ۹۲-۹۱ مشغول به تحصیل بوده‌اند و مادران آنها تشکیل می‌دادند. برای نمونه‌گیری از روش نمونه‌گیری تصادفی طبقه‌ای استفاده شد. به این صورت که از همه مدارس دخترانه شهرستان نایین با توجه به تعداد دانش آموزان هر مدرسه نمونه‌ها انتخاب شدند. حجم نمونه، ۱۶۰ جفت دختر و مادر، در نظر گرفته شد. به همین منظور تعداد ۴۰۰ پرسشنامه بین نوجوانان و مادران آنها توزیع شد و از این تعداد، ۳۲۰ پرسشنامه به صورت کامل برگشت داده شد.

مادران در دامنه سنی ۳۱ تا ۵۱ سال (۳۹/۷۶ = میانگین، ۴/۶۴ = انحراف معیار)، و دختران در دامنه سنی ۱۳ تا ۱۶ سال (۱۴/۰۶ = میانگین، ۰/۷۵ = انحراف معیار) بودند. در تمام نمونه دختران، پدران زنده بودند. در نمونه مادران، ۸۶٪ (۱۳۵ نفر) خانه دار و ۱۴٪ (۲۲ نفر) شاغل بودند؛ ۴۲/۷۰٪ (۶۷ نفر) تحصیلات ابتدایی، ۲۴/۲۰٪ (۳۸ نفر) سوم راهنمایی، ۲۳/۶۰٪ (۳۷ نفر) دیپلم، ۳/۲۰٪ (۵ نفر) فوق دیپلم، ۵/۷۰٪ (۹ نفر لیسانس)، و ۰/۶۰٪ (۱ نفر) فوق لیسانس و بالاتر داشتند. در مجموع نمونه مادران و دختران، ۱۰/۸۰٪ (۱۷ مورد) درآمد زیر ۳۰۰ هزار، ۴۲/۷۰٪ (۶۷ نفر) بین ۳۰۰ هزار تا ۵۰۰ هزار، ۳۲/۵۰٪ (۵۱ مورد) ۵۰۰ تا یک میلیون، ۱۳/۴۰٪ (۲۱ مورد) یک تا دو میلیون، ۰/۶۰٪ (۱ مورد) در آمد بالاتر از ۲ میلیون را برای خانواده خود گزارش کردند.

ابزارهای پژوهش

۱. مقیاس نگرش فرزند نسبت به مادر^۱ والتر دلبیو، هادسون

از این پرسشنامه برای سنجش میزان تعارض مادر- نوجوان از دید نوجوان استفاده شد. این مقیاس یک ابزار ۲۵ سوالی است که برای اندازه‌گیری دامنه، میزان یا شدت مشکلات فرزند با مادرش تدوین شده است. همانند اکثر ابزارهای سنجشی WALMYR در ابتدا با نمره گذاری معکوس گزینه‌های (۲۴، ۲۱، ۱۶، ۱۵، ۱۴، ۸، ۳، ۲) و با جمع بستن همه نمرات و کسر کردن تعداد ماده‌های تکمیل شده از آن و ضرب کردن عدد به دست آمده در ۱۰۰ و تقسیم آن به تعداد ماده‌های تکمیل شده ضرب در ۶ نمره گذاری می‌شود. این عملیات یک دامنه ۰ تا ۱۰۰ را به دست می‌دهد که در آن نمرات بالاتر نشانگر میزان یا شدت بالای مشکلات می‌باشد.

میانگین آلفای نگرش فرزند به مادر، ۰/۹۴ و خطای استاندارد اندازه‌گیری، ۴/۵۷ است. همبستگی بازآزمایی بعد از یک هفته با ۰/۹۵، نشان می‌دهد که این مقیاس از پایایی یا ثبات عالی برخوردار است. این مقیاس از روایی پیش بین خوبی نیز برخوردار است، زیرا پاسخ‌های فرزندان درباره مشکلاتشان با مادرانشان را به طور معناداری پیش بینی می‌کند (ثنایی، ۱۳۸۷). پایایی پرسشنامه در این پژوهش با استفاده از روش محاسبه همسانی درونی با آلفای کرونباخ ۰/۹۳ به دست آمد.

۲. پرسشنامه سبک‌های مدیریت تعارض رحیم^۲

پرسشنامه سبک‌های مدیریت تعارض که توسط رحیم (۱۹۹۷) ساخته شده است دارای ۲۸ سوال است و پنج سبک همکاری (۱، ۴، ۵، ۱۲، ۲۲، ۲۳، ۲۸)، اجتنابی (۳، ۶، ۱۶، ۱۷، ۲۶، ۲۷)، مصالحه- ای (۷، ۱۴، ۱۵، ۲۰)، رقابتی (۸، ۹، ۱۸، ۲۱، ۲۵) و انطباقی (۲، ۱۰، ۱۱، ۱۳، ۱۹، ۲۴) را می‌سنجد. این پرسشنامه دارای طیف لیکرت کاملاً موافق تا کاملاً مخالف است و نمرات ۱، ۲، ۳، ۴ و ۵ به ترتیب

1- Child, s Attitude Toward Mother

2- Rahim, Organizational Conflict Inventory (ROCI- 2)

از چپ به راست برای گزینه‌های سوالات پرسشنامه برگزیده شده است. رحیم (۱۹۹۷) برای بررسی پایایی هم‌زمان پرسشنامه مذکور از روش بازآزمایی استفاده کرد که ضریب همبستگی بین دو اجرای آزمون بین ۰/۶۰ تا ۰/۸۳ به دست آمد. قادرپور (۱۳۸۸) پایایی این پرسشنامه را بین ۰/۷۴ تا ۰/۸۳ گزارش کرده است. هم‌چنین روایی محتوایی این پرسشنامه توسط چندتن از اساتید دانشگاه اصفهان مورد تایید قرار گرفته است (نقل از کوهی، ۱۳۸۸). در این تحقیق پایایی پرسشنامه با استفاده از ضریب آلفای کرونباخ برای مادران (همکاری: ۰/۷۸، انطباقی: ۰/۶۳، رقابتی: ۰/۶۷، اجتنابی: ۰/۷۰ و مصالحه: ۰/۶۴) به دست آمد.

۳. پرسشنامه تعارضات زناشویی^۱

پرسشنامه تعارضات زناشویی توسط قلیلی و فاتحی زاده (۱۳۸۳) ساخته شده است. این پرسشنامه ابزاری ۵۴ سوالی است که پنج بعد از تعارضات زن و شوهر را می‌سنجد. این ابعاد عبارتند از تفاوت در ادراک (از سوال ۱ تا ۱۳)؛ تعاملات (از سوال ۱۳ تا ۲۵)؛ قدرت/کنترل (از سوال ۲۵ تا ۳۶)؛ عواطف/نیازها (از سوال ۳۶ تا ۴۵)؛ عوامل محیطی/اطرافیان (از سوال ۴۵ تا آخر). روایی محتوایی پرسشنامه توسط چندین متخصص تایید گردیده و پایایی پرسشنامه با روش آلفای کرونباخ ۰/۹۵ به دست آمده است. هر سوال آزمون دارای یک مقیاس ۵ درجه‌ای (همیشه: ۵، اکثر اوقات: ۴، گاهی وقتها: ۳، به ندرت: ۲، هیچوقت: ۱) می‌باشد. تمام سوالات به صورت مستقیم نمره-گذاری می‌شود. نمره بالا نشانه تعارض بالا و نمره پایین نشان دهنده روابط زناشویی بهنجار است. حداقل نمره ۵۴ و حداکثر ۲۷۰ می‌باشد (نقل از حکیمی، ۱۳۸۹). پایایی پرسشنامه در این پژوهش با استفاده از روش محاسبه همسانی درونی با آلفای کرونباخ (ادراک: ۰/۸۱، تعامل: ۰/۸۷، کنترل: ۰/۷۷، عواطف: ۰/۸۵ و محیط: ۰/۷۶) به دست آمد.

۴. پرسشنامه سبک دلبستگی^۲

پرسشنامه سبک دلبستگی توسط هازن و شیور (۱۹۸۷) ارائه شده است. این پرسشنامه در یک مقیاس لیکرتی (۵ نقطه‌ای) درجه بندی می‌شود که به "هرگز" صفر نمره و به "تقریباً همیشه" ۴ نمره تعلق می‌گیرد. ۵ ماده اول مربوط به سبک دلبستگی نایمن اجتنابی، ۵ ماده دوم مربوط به سبک دلبستگی ایمن و ۵ ماده سوم مربوط به سبک دلبستگی نایمن دوسوگرا می‌باشد. هازن و شیور پایایی بازآزمایی کل پرسشنامه را ۰/۸۱ و پایایی آلفای کرونباخ را ۰/۷۸ به دست آوردند. هازن و شیور روایی ملاکی و محتوایی را خوب گزارش نمودند، و روایی سازه آن را در حد بسیار مطلوب گزارش داده‌اند. هم‌چنین روایی هم‌زمان این پرسشنامه توسط رحیمیان (۱۳۸۳) رابطه مثبت و معناداری را نشان داده است (۰/۸۰). پایایی با آلفای کرونباخ را هم ۰/۷۵ به دست آورده

^۱- Marital Conflict Questioner

^۲- Adult Attachment Inventory

است. در پژوهش رحیمیان پایایی بوسیله آلفای کرونباخ برای این پرسشنامه به ترتیب سبک دلبستگی ایمن، نایمن اجتنابی و نایمن دوسوگرا به ترتیب برابر است با ۰/۷۷۵، ۰/۸۱۱ و ۰/۸۳۴. همچنین روایی همزمان این پرسشنامه با مصاحبه ساختاریافته ماین برای دلبستگی بزرگسالان (AAI) به ترتیب برابر است با: ایمن (۰/۷۹)، نایمن اجتنابی (۰/۸۴) و نایمن اضطرابی (۰/۸۷) (نقل از وفاییان، ۱۳۸۵). در این پژوهش، ضرایب پایایی برای سبک اجتنابی ۰/۷۶، برای ایمن ۰/۶۰ و برای اضطرابی ۰/۶۶ محاسبه شد (با استفاده از روش محاسبه همسانی درونی با آلفای کرونباخ).

یافته‌ها

سوال اول: رابطه سبک حل تعارض مادر، تعارض زناشویی مادر و سبک دلبستگی نایمن دختر با تعارض دختران نوجوان با مادران چگونه است؟
جدول ۱، آماره‌های توصیفی و ضرایب همبستگی متغیرهای پژوهش را نشان می‌دهد.
جدول ۱. آماره‌های توصیفی و ضرایب همبستگی بین متغیرهای پژوهش.

| عنوان متغیر | فردی | زوجی | زوجی-فردی | ۱ | ۲ | ۳ | ۴ | ۵ | ۶ | ۷ | ۸ | ۹ | ۱۰ | ۱۱ | ۱۲ | ۱۳ | ۱۴ |
|----------------|-------|------|-----------|------|------|------|------|------|------|------|------|------|------|------|------|----|----|
| ۱. همکاری | ۲۴/۶۹ | ۲/۴۵ | ۱/۰۰ | | | | | | | | | | | | | | |
| ۲. انطباق | ۲۰/۰۰ | ۳/۲۳ | ۰/۲۸ | ۱/۰۰ | | | | | | | | | | | | | |
| ۳. اجتناب | ۱۵/۹۷ | ۳/۳۷ | ۰/۰۰ | ۱/۰۰ | ۰/۰۰ | | | | | | | | | | | | |
| ۴. رقابت | ۱۹/۵۵ | ۳/۵۷ | ۰/۲۵ | ۰/۳۳ | ۰/۱۵ | ۱/۰۰ | | | | | | | | | | | |
| ۵. مصالحه | ۱۴/۷۱ | ۱/۷۲ | ۰/۲۸ | ۰/۰۰ | ۰/۲۲ | ۱/۰۰ | | | | | | | | | | | |
| ۶. ادراک | ۲۶/۳۷ | ۷/۷۱ | -۳۷ | -۱۷ | ۰/۰۰ | -۳۰ | ۱/۰۰ | | | | | | | | | | |
| ۷. تعامل | ۲۱/۸۰ | ۷/۴۲ | -۳۵ | -۲۳ | ۰/۰۰ | -۳۱ | ۰/۷۳ | ۱/۰۰ | | | | | | | | | |
| ۸. کنترل | ۲۱/۷۴ | ۶/۶۷ | -۲۸ | ۰/۰۰ | ۰/۰۰ | -۱۸ | ۰/۷۳ | ۰/۵۶ | ۱/۰۰ | | | | | | | | |
| ۹. عاطفی | ۱۵/۱۶ | ۵/۶۱ | -۳۶ | -۲۶ | ۰/۰۰ | -۲۷ | ۰/۷۳ | ۰/۸۰ | ۰/۶۴ | ۱/۰۰ | | | | | | | |
| ۱۰. محیطی | ۱۴/۴۲ | ۴/۴۱ | -۳۳ | -۱۴ | ۰/۰۰ | -۲۸ | ۰/۶۷ | ۰/۵۳ | -۱۷ | ۰/۶۴ | ۱/۰۰ | | | | | | |
| ۱۱. ایمن | ۱۱/۸۹ | ۳/۲۹ | ۰/۰۰ | ۰/۰۰ | ۰/۲۰ | ۰/۰۰ | -۱۷ | -۱۴ | ۰/۰۰ | ۰/۱۹ | ۰/۰۰ | ۱/۰۰ | | | | | |
| ۱۲. اجتنابی | ۹/۵۶ | ۴/۱۰ | -۱۹ | -۱۴ | ۰/۰۰ | ۰/۰۰ | ۰/۲۳ | ۰/۳۰ | ۰/۰۰ | ۰/۲۳ | ۰/۲۴ | ۰/۲۳ | ۱/۰۰ | | | | |
| ۱۳. اضطرابی | ۷/۴۵ | ۳/۶۰ | -۱۷ | -۱۶ | ۰/۰۰ | -۱۷ | ۰/۲۶ | ۰/۲۶ | -۱۴ | ۰/۲۶ | ۰/۲۶ | ۰/۲۶ | ۰/۲۰ | ۱/۰۰ | | | |
| ۱۴. تعارض دختر | ۵/۰۱ | ۰/۹۲ | -۲۷ | -۲۰ | ۰/۰۰ | ۰/۰۰ | ۰/۳۲ | ۰/۳۱ | ۰/۳۲ | ۰/۳۱ | ۰/۲۶ | ۰/۳۷ | ۰/۲۹ | ۰/۴۴ | ۱/۰۰ | | |

*. ضرایبی که با ۰/۰۰ مشخص شده‌اند، ضرایبی هستند که معناداری آماری نداشته‌اند ($P > 0.05$).
همانطور که نتایج جدول ۱ نشان می‌دهد، تعارض دختر با مادر بیش‌ترین همبستگی‌ها را به ترتیب با سبک دلبستگی اجتنابی دختر ($r=0.44$)، تعارض زناشویی محیطی مادر ($r=0.37$)، تعارض زناشویی ادراک مادر ($r=0.32$)، تعارض زناشویی تعامل مادر ($r=0.31$)، سبک دلبستگی اضطرابی دختر ($r=0.29$)، سبک حل تعارض همکاری مادر ($r=-0.27$)، تعارض زناشویی عاطفی

مادر ($F=0/26$)، سبک حل تعارض اجتنابی مادر ($F=-0/20$)، و تعارض زناشویی کنترل مادر ($F=0/18$) داشته است. ضمناً، رابطه تعارض دختر با چهار مورد از متغیرهای پیش بین، فاقد معناداری آماری بوده است ($P>0/05$)، (سبک حل تعارض انطباقی، رقابتی و مصالحه مادر؛ دلبستگی ایمن دختر).

همانطور که نتایج جدول ۲ نشان می‌دهد، متغیرهای سبک دلبستگی اجتنابی دختر، تعارض زناشویی محیطی مادر و تعارض زناشویی ادراک مادر در مجموع توانسته‌اند ۲۹ درصد واریانس تعارض دختر با مادر را تبیین نمایند ($R=0/54$). سایر متغیرها تاثیر معناداری بر افزایش توان پیش‌بین مدل نداشته‌اند.

جدول ۲. نتایج رگرسیون سلسله مراتبی در تعیین متغیرهای موثر در تبیین تغییرات تعارض دختر.

| معناداری آماری | df2 | df1 | تغییرات F | تغییرات R ² | خطای معیار برآورد | R ² | R | متغیرهای پیش بین | |
|----------------|-----|-----|-----------|------------------------|-------------------|----------------|------|------------------|---|
| ۰/۰۰۰۵ | ۱۴۵ | ۱ | ۳۴/۵۸ | ۰/۱۹ | ۱/۴۶ | ۰/۱۹ | ۰/۴۴ | س.د.اجتنابی | ۱ |
| ۰/۰۰۰۵ | ۱۴۴ | ۱ | ۱۵/۰۳ | ۰/۰۸ | ۱/۳۹ | ۰/۲۷ | ۰/۵۲ | ت.ز.محیطی | ۲ |
| ۰/۰۳ | ۱۴۳ | ۱ | ۴/۶۱ | ۰/۰۲ | ۱/۳۸ | ۰/۲۹ | ۰/۵۴ | ت.ز.ادراک | ۳ |
| ۰/۴۵ | ۱۴۲ | ۱ | ۰/۵۸ | ۰/۰۰ | ۱/۳۸ | ۰/۲۹ | ۰/۵۴ | ت.ز.تعامل | ۴ |
| ۰/۹۳ | ۱۴۱ | ۱ | ۰/۰۱ | ۰/۰۰ | ۱/۳۸ | ۰/۲۹ | ۰/۵۴ | س.د.اضطرابی | ۵ |
| ۰/۲۲ | ۱۴۰ | ۱ | ۱/۵۳ | ۰/۰۱ | ۱/۳۸ | ۰/۳۰ | ۰/۵۵ | س.ح.همکاری | ۶ |
| ۰/۲۲ | ۱۳۹ | ۱ | ۱/۵۲ | ۰/۰۱ | ۱/۳۸ | ۰/۳۱ | ۰/۵۶ | ت.ز.عاطفی | ۷ |
| ۰/۸۰ | ۱۳۸ | ۱ | ۰/۰۶ | ۰/۰۰ | ۱/۳۸ | ۰/۳۱ | ۰/۵۶ | س.ح.انطباقی | ۸ |
| ۰/۱۸ | ۱۳۷ | ۱ | ۱/۸۴ | ۰/۰۱ | ۱/۳۸ | ۰/۳۲ | ۰/۵۷ | ت.ز.کنترل | ۹ |

*. در این جدول متغیرهایی که افزوده شدن آن به مدل، تاثیر معناداری بر افزایش توان مدل نداشت، در جدول گزارش نشدند.

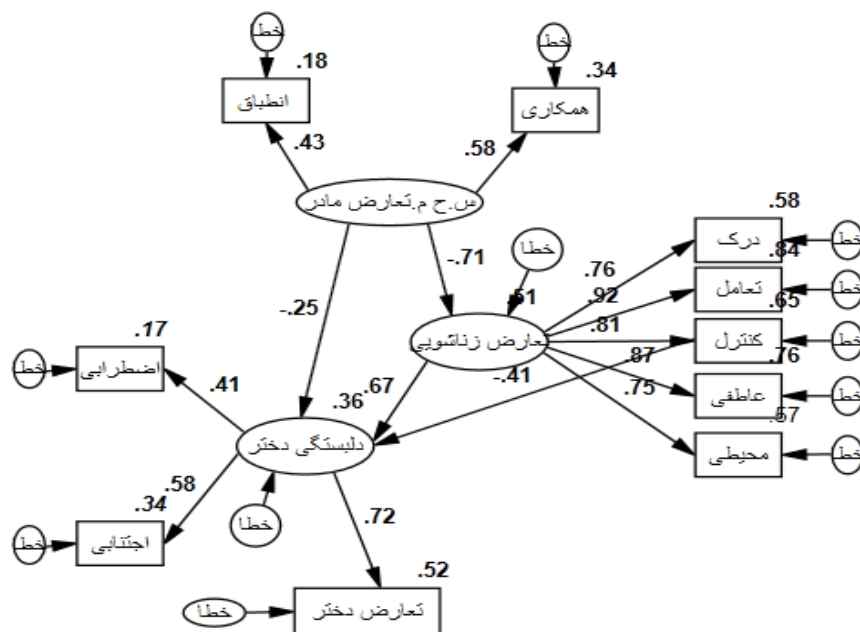

شکل ۱. تصویر مدل برازش یافته حاصل از ترکیب ابعاد سبک حل تعارض مادر، تعارض زناشویی مادر، و سبک دلبستگی دختر در پیش بینی تعارض دختر. همه ضرایب این مدل معنادار بوده اند ($P < 0.05$).

همان‌طور که شکل ۱ نشان می‌دهد، سه متغیر مکنون سبک دلبستگی دختر، تعارض زناشویی مادر و سبک حل تعارض مادر در مجموع توانسته‌اند ۵۲ درصد تغییرات در متغیر مشاهده شده تعارض دختر با مادر را تبیین نمایند. بنابراین مدل، سبک حل تعارض مادر با میانجی‌گری سبک دلبستگی دختر و تعارض زناشویی مادر بر تعارض دختر اثرگذار بوده است (در مجموع، ۳۶ درصد توان پیش بینی). تعارض زناشویی مادر نیز به روش غیر مستقیم ($F = 0.25$) یعنی با میانجی‌گری سبک دلبستگی دختر، بر تعارض دختر با مادر تاثیر گذار بوده است. نکته دیگری که در شکل ۱ مشاهده می‌شود این است که، مولفه کنترل در تعارض زناشویی، در مقایسه با سایر مولفه‌های این سازه، ارتباط بیشتری و مستقیم‌تری با سبک دلبستگی دختر داشته است.

سوال دوم: آیا مدل مرکب از متغیرهای پیش بین سبک حل تعارض مادر، تعارض زناشویی مادر و سبک دلبستگی ناایمن دختر در پیش بینی تعارض دختران با مادران از سودمندی عملی لازم برخوردار است؟

همان‌طور که در جدول ۳ مشاهده می‌شود، این مدل از برازش مناسبی برخوردار بوده است. علاوه بر مناسب بودن مقدار PCFI ($PCFI > 0.60$)، همان‌طور که مقدار PCLOSE نشان می‌دهد، مقدار

RMSEA بطور معناداری کمتر از حد بحرانی ۰/۰۵ بوده است. بنابراین، مدل فوق، مدلی مقتصد بوده است.

جدول ۳. شاخص‌های برازش مدل پیش بین تعارض دختر بر مبنای سبک حل تعارض مادر، تعارض زناشویی مادر، و سبک دلبستگی دختر.

| شماره شکل مدل | شاخص‌های تعارض | شاخص‌های تعارض | شاخص‌های تعارض | شاخص‌های تعارض | شاخص‌های تعارض | شاخص‌های تعارض | شاخص‌های تعارض | شاخص‌های تعارض | شاخص‌های تعارض | شاخص‌های تعارض | شاخص‌های تعارض | شاخص‌های تعارض | |
|---------------|----------------|----------------|----------------|----------------|----------------|----------------|----------------|----------------|----------------|----------------|----------------|-------------------|------------------|
| ۱ | PCLOS E | RMSEA | PCFI I | TLI | IFI | RFI | CFI | NFI | AGFI | GFI | RM R | ۲. معناداری آماری | 1. Chi-square/df |
| حد مجاز | < ۰/۰۵ | ≤ ۰/۰۸ | ۰/۶۰ | ≥ | ≥ | ≥ | ≥ | ≥ | ≥ | ≥ | پایین | ≥ ۰/۰۵ | کمتر ۵ |
| ۱ | ۰/۴۸ | ۰/۰۵ | ۰/۶۸ | ۰/۹۷ | ۰/۹۸ | ۰/۹۱ | ۰/۹۸ | ۰/۹۴ | ۰/۵۳ | ۰/۹۵ | ۱/۱۴ | ۰/۰۹ | ۱/۳۶ |

*. معیار قضاوت شاخص‌ها، دیلاها (۲۰۰۰: ۴۵۲). شاخص‌هایی که با علامت «-» مشخص شده‌اند، به علت ویژگی خاص مدل در تعداد متغیرها و پارامترهای مختلف، محاسبه نشده است.

بحث و نتیجه‌گیری

همان‌طور که ذکر شد سطوح بالای تعارض به صورت مداوم بین دختران و مادران می‌تواند به مشکلاتی مانند فرار از خانه، ناسازگاری، پرخاشگری، درگیری، پرسه زنی، افسردگی و کاهش عزت نفس در دختران منجر شود (مکدونال، کارلسون و کوپر، ۱۹۹۴؛ لیو، ۲۰۰۳؛ پراتا، ۲۰۰۶؛ بشردوست، ۱۳۸۴ و سامانی، ۱۳۸۹). هم‌چنین مشخص شد؛ سه متغیر مکنون سبک دلبستگی دختر، تعارض زناشویی مادر و سبک حل تعارض مادر در کاهش یا افزایش تعارض دختر با مادر نقش دارند.

در بیان سودمندی این مدل می‌توان به تصریح نقش تعدیل‌کننده «سبک دلبستگی دختر» «سبک حل تعارض مادر» و «تعارض زناشویی مادر» بر «تعارض دختر با مادر» اشاره کرد. بنابراین نتایج برازش این مدل، تاثیر «سبک حل تعارض مادر» و «تعارض زناشویی مادر» بر «تعارض دختر با مادر»، کاملاً با «سبک دلبستگی دختر» میانجی‌گری می‌شود. به عبارتی، «سبک حل تعارض مادر» و «تعارض زناشویی مادر» به این دلیل موجب تاثیر بر «تعارض دختر با مادر» می‌شوند که «سبک دلبستگی دختر» را تحت تاثیر قرار می‌دهند. استنباط کاربردی دیگری که می‌توان داشت این است که، مداخلات در سبک دلبستگی دختران حتی در شرایط عدم امکان کنترل مناسب بر تعارض زناشویی مادر و سبک حل تعارض مادر، می‌تواند از تنش بین دختران و مادران کم کند.

این تحقیق با هدف بررسی رابطه سبک دلبستگی دختر، تعارض زناشویی مادر و سبک حل تعارض مادر با تعارض دختران نوجوان با مادران و اکتشاف مدلی برای این رابطه انجام شد. محاسبه

ضریب همبستگی نشان داد همه ابعاد تعارض زناشویی مادر (درک، تعامل، کنترل، عاطفی و محیطی)، دو بعد از ۳ بعد سبک دلبستگی دختر (اجتنابی و اضطرابی) و دو بعد از ۵ بعد سبک حل تعارض مادر (همکاری و انطباق) رابطه معناداری با تعارض دختر با مادر داشتند (نگاه کنید به جدول ۱). نتایج رگرسیون نیز نشان داد از بین این متغیرها، سبک دلبستگی اجتنابی دختر، تعارض زناشویی محیطی مادر و تعارض زناشویی ادراک مادر نقش معناداری در تبیین تعارض دختر با مادر داشتند (نگاه کنید به جدول ۲).

محاسبه دقیق تر با مدل‌یابی معادلات ساختاری نشان داد که متغیر مکنون سبک دلبستگی دختر، به صورت مستقیم تعارض دختر با مادر را پیش بینی کرد، متغیر مکنون تعارض زناشویی مادر با میانجیگری سبک دلبستگی دختر توانست تعارض دختر با مادر را پیش بینی کند و متغیر مکنون سبک حل تعارض مادر با میانجیگری تعارض زناشویی مادر و سبک دلبستگی دختر بر تعارض دختر با مادر موثر بود.

در تبیین بخش از یافته‌های این پژوهش مبنی بر نقش موثر سبک دلبستگی نایمن دختر (مشکل از دو بعد اجتنابی و اضطرابی) بر تعارض دختر با مادر، می‌توان گفت نوجوانان اجتنابی، آسیب‌پذیری را انکار می‌کنند و تمایل به اجتناب از صمیمیت دارند (وردن، پیترز و باری، ۲۰۰۸). همچنین در این گروه احساس دوست داشتنی نبودن، تنهایی، افسردگی و بی‌ارزشی شناسایی شده است (مورتی و هالند، ۲۰۰۲). روشن است که این نوجوانان هنگام تنش و درگیری با مادر به جای حل و فصل آن، کناره‌گیری می‌کنند و از روبرو شدن با مشکل، خودداری می‌کنند. این کناره‌گیری و خودداری از روبرو شدن با مشکل شاید در همان لحظه بروز تعارض، آن را شدت نبخشد ولی به مرور زمان با افزایش تعارض‌های حل نشده با مادر و انباشته شدن هیجان‌های منفی ناشی از آن در نوجوان، بر شدت تعارض می‌افزاید.

نوجوانان اضطرابی نیز با نشانه‌های اضطراب و پرخاشگری به دیگران، شناسایی می‌شوند. نوجوانانی که در این سبک، نمره بالایی می‌گیرند، تصاویر ایده آلی از خانواده‌هایشان در ذهن دارند. آنها مدعی اند دوست دارند به دیگران نزدیک شوند ولی با قهر کردن‌های مداوم و پرخاشگری سعی در کنترل کردن رفتارهای سایرین دارند (مورتی و هالند، ۲۰۰۲). بنابراین این دسته از نوجوانان، هنگام بروز مشکل و اختلاف نظر با مادر، از طریق پرخاشگری و قهرهای مداوم باعث شدت بخشیدن به تعارض می‌شوند.

به طور کلی دختران نوجوان نایمن هنگام اختلاف با مادر، بیش از حد در احساسات و هیجانات منفی ناشی از آن غوطه ور می‌شوند. آنها یا از طریق خشم یا از طریق در خود فرورفتن سعی در حفظ والدین برای خود دارند؛ اما در واقع والدینشان از آنها دورتر می‌شوند. در واقع آنها در جریان اختلافات، توانایی بحث منطقی را نداشته یا به سرعت به سوی جنگ و گریز پیش می‌روند یا کناره-

گیری و اجتناب می‌کنند که در هر دو صورت باعث افزایش تعارض با مادر می‌شود (مورتی و هالند، ۲۰۰۲).

یافته به دست آمده در زمینه نقش موثر سبک دلبستگی نایمن دختر بر تعارض دختر با مادر با نتایج پژوهش‌های کوباک و همکاران (۱۹۹۵)، آلن (۲۰۰۵؛ نقل از سپهری و پاکدامن، ۱۳۸۹)، دایل و مارکوئیز (۲۰۰۵)، کسکین (۲۰۰۸)، پانفیل، لیابل و آی (۲۰۱۲)، رویز و همکاران (۲۰۱۲) و نیک منش و همکاران (۱۳۸۹) همسو می‌باشد.

کوباک و همکاران (۱۹۹۵) گزارش کردند که نوجوانان دارای دلبستگی نایمن معمولاً دچار اختلاف‌ها و عدم توافق‌های بیش‌تری با والدین خود می‌شوند. آلن (۲۰۰۵؛ نقل از سپهری و پاکدامن، ۱۳۸۹) نیز نشان داد که در فرزندان دلبسته نایمن، یک مشخصه خاص وجود دارد و آن بحث‌ها و مشاجره‌های لفظی شدید با والدین و اطرافیان است. پانفیل، لیابل و آی (۲۰۱۲) در پژوهش خود به سبک دلبستگی نوجوان به عنوان یکی از پیش‌بینی‌کننده‌های شدت تعارض مادر-نوجوان اشاره می‌کنند. آنها نشان دادند دخترانی که دلبستگی ایمن داشتند نسبت به دختران دلبسته نایمن، شدت تعارض با مادرشان بسیار پایین‌تر بود. نیک منش و همکاران (۱۳۸۹) یکی از عوامل موثر بر رفتار مخاطره‌آمیز نوجوانان را فقدان دلبستگی ایمن به والدین دانستند که باعث عدم خویشتن‌داری، عدم تحمل ناکامی، ناسازگاری، پرخاشگری و فقدان مهارت‌های حل مساله می‌شود.

بخش دیگری از یافته‌های این پژوهش حاکی از نقش موثر تعارض زناشویی با میانجیگری سبک دلبستگی دختر بر تعارض دختر با مادر، بود. در تبیین این یافته می‌توان گفت اختلاف و درگیری‌های کلامی و فیزیکی والدین با یکدیگر بر تعامل آنها با فرزندان اثر دارد. به بیان دیگر آنها همان شیوه‌های حل مشکلات خود را (که مشاجره، درگیری و تضاد است) در ارتباط با فرزندان نیز ممکن است پیاده کنند (شلتون و هارولد، ۲۰۰۷). مادری که به نوعی درگیر تعارض با همسر خود است؛ نمی‌تواند ارتباط عاطفی و حامیانه لازم را با کودک خردسال خود داشته باشد و نیازهای اولیه او را برآورده کند. در چنین شرایطی کودک نیز که ارتباط مثبت و پاسخگوی مادر را به طور دایمی در کنار خود درک نمی‌کند و پایگاه امنی ندارد؛ نمی‌تواند به محیط اطراف اعتماد کند و دلبستگی نایمن در او شکل می‌گیرد (نیکلسون و آیزر، ترجمه آخوندی، ۱۳۷۸). این یافته همسو با پژوهش دایل و مارکوئیز (۲۰۰۵) و بخشی از پژوهش قره باغی و آگیلاروفایی (۱۳۸۸) می‌باشد.

طبق پژوهش دایل و مارکوئیز (۲۰۰۵)، تعارض زناشویی باعث کاهش گرمی والدین و افزایش کنترل روانی نوجوان توسط والدین می‌شود و همین امر باعث شکل‌گیری دلبستگی نایمن در نوجوان می‌شود؛ که کاهش سازگاری نوجوان، افزایش مشکلات برونسازي شده و تنش با والدین را

در پی دارد. هم‌چنین این پژوهش در تایید این یافته نیز می‌باشد که نشان داد مولفه کنترل در تعارض زناشویی، در مقایسه با سایر مولفه‌های این سازه، تاثیر بیش‌تری بر سبک دلبستگی نایمن دختر دارد.

قره باغی و آگیلار وفایی (۱۳۸۸) به بررسی نقش تعارض زناشویی و ایمنی هیجانی خانواده در سلامت جسمانی و روانی- اجتماعی کودک پرداختند. یافته‌ها نشانگر رابطه معکوس تعارض زناشویی و نایمنی هیجانی با سلامت جسمانی و روانی- اجتماعی کودک و هم‌چنین نقش پیش- بینی کننده (به صورت معکوس) تعارض زناشویی در ایمنی هیجانی کودک بود. قسمتی از این پژوهش که به نقش موثر تعارض زناشویی بر نایمنی هیجانی کودک، اشاره می‌کند؛ در تایید این یافته می‌باشد که نشان داد تعارض زناشویی در شکل‌گیری دلبستگی نایمن دختر، نقش موثری دارد.

به طور کلی نتیجه به دست آمده در زمینه نقش موثر تعارض زناشویی بر تعارض دختر با مادر، با نتایج پژوهش‌های بلاک، بلاک و موریسون (۱۹۸۱؛ نقل از قره باغی و آگیلار وفایی، ۱۳۸۸)، دیویس و کامینگز (۱۹۹۴)، راتر (۱۹۷۷)، دایل و مارکوئیز (۲۰۰۵)، استوتزمن و همکاران (۲۰۱۱)، شاین و همکاران (۲۰۱۲) و قره باقی و آگیلار وفایی (۱۳۸۸) همسو می‌باشد.

دیویس و کامینگز (۱۹۹۴؛ نقل از قره باغی و آگیلار وفایی، ۱۳۸۸) نشان دادند بین تعارض والدین و مشکلات عاطفی (افسردگی و اضطراب) و رفتاری (پرخاشگری و بزهکاری) فرزندان رابطه وجود دارد. استوتزمن و همکاران (۲۰۱۱) به بررسی تعارض زناشویی پنهان و آشکار و پیامدهای آن در نوجوانان آمریکایی و اروپایی پرداختند. نتایج حاکی از آن بود که ارتباط قوی بین تعارض زناشویی آشکار و پنهان و رفتارهای درون‌سازی شده و برون‌سازی شده نوجوانان بدون در نظر گرفتن گروه‌های قومی و فرهنگ‌های مختلف وجود دارد. با این حال، تعارض زناشویی آشکار نسبت به تعارض زناشویی پنهان، به طور معنی داری رفتارهای درون‌سازی شده نوجوانان را پیش‌بینی می‌کرد. شاین و همکاران (۲۰۱۲) در پژوهش خود، تعارض زناشویی را علت بدرفتاری مادران و بدرفتاری مادران را علت پرخاشگری و ناسازگاری نوجوانان می‌دانند.

بخش دیگری از یافته‌های این پژوهش نشان داد که سبک حل تعارض مادر (متشکل از دو بعد همکاری و انطباق) با میانجیگری تعارض زناشویی مادر و سبک دلبستگی دختر بر تعارض دختر با مادر نقش موثری دارد. بخشی از این یافته اشاره دارد که کاهش استفاده مادر از سبک حل تعارض همکاری و انطباق، افزایش تعارض زناشویی را در پی دارد. در تبیین این یافته می‌توان گفت، بعد همکاری که حاکی از سطح بالای علاقه به اهداف خویش، اهداف طرف مقابل و حل موفقیت‌آمیز مشکل است (هاکر و ویلموت، ۲۰۰۰)، به طرفین تعارض این امکان را می‌دهد به راه حل رضایت‌بخشی برسند و از شدت تنش بین آنها می‌کاهد. هم‌چنین انطباق نیز که حاکی از سطح بالای

علاقه به اهداف طرف مقابل است؛ می‌تواند یکی از طرفین را از صدمه زدن به دیگری منع کند و باخت را به حداقل را برساند (هاکر و ویلموت، ۲۰۰۰) و اجازه می‌دهد رابطه بدون هیچ‌گونه تعارض آشکاری ادامه یابد. بنابراین روشن است که کاهش استفاده مادر از این دو سبک، افزایش تعارض با همسر را در پی داشته باشد.

بخش دیگری از این یافته، اشاره به نقش موثر و معکوس سبک حل تعارض مادر (متشکل از دو بعد همکاری و انطباق) بر دلبستگی نایمن دختر دارد. در تبیین این یافته می‌توان گفت، کاهش استفاده مادر از سبک همکاری و انطباق؛ به معنی استفاده از رفتار پرخاشگرانه، غیر مشارکتی (حفظ منافع خود به قیمت حذف منافع دیگری) و بی توجهی به نیازهای طرف مقابل می‌باشد (هاکر و ویلموت، ۲۰۰۰). رابین و فاستر (۱۹۸۹) نیز مولفه‌های مشخص کننده سبک‌های حل تعارض نادرست و ناکارآمد را حالت دفاعی داشتن، امرکردن، نادیده گرفتن و طرد کردن می‌دانند. بنابراین واضح است؛ مادرانی که پرخاشگرند و نیازهای اولیه کودک خود یعنی نیاز به ارتباط عاطفی دایمی و حامیانه مادر، را نادیده می‌گیرند و او را طرد می‌کنند؛ نمی‌توانند پایگاه امنی برای فرزندان خود باشند و باعث شکل گیری دلبستگی نایمن می‌شوند.

نتایج به دست آمده در زمینه نقش موثر سبک حل تعارض مادر بر تعارض دختر با مادر با نتایج پژوهش‌های رابین و فاستر (۱۹۸۹)، لانگ. آن. یو (۲۰۰۰)، ماریل، برنج و ویم (۲۰۰۷) و آرسیدیاکنا و بواب (۲۰۱۱) همسو می‌باشد.

لانگ آن یو (۲۰۰۰) نشان داد هنگامی که خانواده‌های چینی برای حل تعارضات از استدلال و مذاکره (بعد همکاری) استفاده می‌کردند؛ از شدت تعارض بین اعضای خانواده کاسته می‌شد. ماریل، برنج و ویم (۲۰۰۷) نشان دادند، سبک‌های حل تعارض از روابط زناشویی به روابط والد-نوجوان منتقل می‌شود و بین درگیری در تعارض و روش حل مساله مثبت در روابط زناشویی و نوع سبک حل تعارض والدین و نوجوان رابطه معنی داری وجود دارد.

نتایج پژوهش آرسیدیاکنا و بواب (۲۰۱۱) نشان داد، وقتی مادران هنگام تعارض و اختلاف نظر با فرزندان خود، آنها را نصیحت و یا مجبور به پذیرش قوانین خود می‌کردند؛ شدت تعارض افزایش می‌یافت و هنگامی که مادران برای قوانین خود، استدلال می‌کردند و مشارکت بیشتری با فرزندان داشتند، از شدت تعارض کاسته می‌شد. این پژوهش، نشان داد که استفاده مادر از سبک حل تعارض همکاری، کاهش تعارض با فرزندان را در پی دارد.

در مجموع این تحقیق به نقش موثر سه متغیر مکنون سبک حل تعارض مادر، تعارض زناشویی مادر و سبک دلبستگی نایمن دختر بر تعارض دختر با مادر اشاره داشت. با توجه به نقش موثر و مستقیم سبک دلبستگی نایمن دختر بر تعارض دختر با مادر و نقش واسطه‌ای این متغیر در

تعارض زناشویی و سبک حل تعارض مادر بر تعارض دختر با مادر، پیشنهاد می‌شود آموزش‌های مبتنی بر چگونگی ایجاد دلبستگی ایمن در فرزندان و بهبود سبک حل تعارض (بویژه در بعد همکاری و انطباق) برای دختران در آستانه ازدواج و مادران جوان در نظر گرفته شود؛ تا با پیشگیری از تعارض زناشویی و شکل‌گیری دلبستگی ایمن در فرزندان از بوجود آمدن مشکلات بعدی در آینده بویژه تعارض دختر با مادر جلوگیری شود.

این نکته را باید در نظر گرفت که مداخلات مبتنی بر بهبود سبک حل تعارض مادر و کاهش تعارض زناشویی مادر تا زمانی که نتواند سبک دلبستگی را در دختران بهبود بخشد، انتظار نمی‌رود که بتواند تاثیر چشمگیری بر بهبود تنش در روابط دختر با مادر داشته باشد. بنابراین برای تسریع در بهبود تنش بین دختران نوجوان و مادران، پیشنهاد می‌شود، مداخلات اصلاحی به طور همزمان برای مادران (آموزش به مادران در زمینه استفاده بیش‌تر از سبک همکاری و انطباق و بهبود تعارض زناشویی آنها) و دختران (بهبود سبک دلبستگی) در نظر گرفته شود. هم‌چنین با توجه به یافته‌های این پژوهش، مشاوران در مدارس برای کاهش تعارض دختر با مادر می‌توانند از مشاوره‌های همزمان مادر و دختر استفاده کنند به این صورت که به طور همزمان آموزش سبک‌های حل تعارض و بهبود تعارض زناشویی را برای مادران و بهبود سبک دلبستگی و افزایش بهزیستی روانی را برای دختران در نظر بگیرند.

پیشنهاد می‌شود این پژوهش روی سایر گروه‌های سنی نیز انجام شود. هم‌چنین در این پژوهش فقط به تعارض دختر با مادر پرداخته شد، پیشنهاد می‌شود در مطالعات آینده در خصوص پسران نیز تحقیق صورت گیرد و به تعارض بین فرزندان و پدر نیز پرداخته شود؛ تا بتوان یافته‌های زوج‌های مختلف والد-نوجوان را با یکدیگر مقایسه کرد.

جامعه آماری مورد مطالعه مربوط به نوجوانان دختر شهرستان نایین و مادران آنها می‌باشد، بنابراین تعمیم آن به سایر جوامع باید با احتیاط صورت گیرد.

منابع

- آقامحمدیان، ح؛ حسینی، م. (۱۳۸۴). *روانشناسی بلوغ و نوجوانی*، مشهد: دانشگاه فردوسی مشهد.
- بشارت، م. (۱۳۸۵). تبیین اختلال‌های شخصیت بر اساس نظریه دلبستگی، *روانشناسی معاصر*، ۲، ۴۸-۴۱.
- بشردوست، س. (۱۳۸۴). رابطه بین تعارضات زندگی زناشویی با سازگاری نوجوانان دختر مقطع راهنمایی شهر تهران، *مجله دانش و پژوهش در روانشناسی*، ۲۴، ۵۸-۳۹.
- ثناپی‌ذاکر، ب. (۱۳۸۷). *مقیاس‌های سنجش خانواده و ازدواج*، تهران: بعثت.
- حکیمی‌تهرانی، ل؛ فاتحی‌زاده، م؛ باغبان، ا. (۱۳۹۱). اثر بخشی آموزش امنیت هیجانی بر تعارضات زندگی زناشویی زنان متأهل شهر اصفهان، *مطالعات اجتماعی روانشناختی زنان*، ۱۰ (۱)، ۱۲۴-۱۰۳.
- سپاه‌منصور، م؛ امامی‌پور، س؛ حسن‌زاده‌فرشید، س. (۱۳۸۸). رابطه سبک‌های دلبستگی و راهبردهای حل تعارض فرزند-والد بر نگرش فرزندان نسبت به والدین، *اندیشه و رفتار*، ۴ (۱۴)، ۶۵-۷۶.
- سپهری، ص؛ پاکدامن، ش. (۱۳۸۹). الگوهای ارتباطی خانواده و تعارضات والدین و فرزندان، *روشها و مدل‌های روانشناختی*، ۱ (۲)، ۹۲-۷۵.
- صمدی، ش. (۱۳۸۸). *بررسی تاثیر آموزش گروهی رویکرد هیجان محور بر تعارضات ارتباطی مادران و نوجوانان دختر شهر اصفهان*، پایان‌نامه کارشناسی ارشد مشاوره، دانشگاه اصفهان.
- قره‌باغی، ف؛ آگیلاروفایی، م. (۱۳۸۸). نقش تعارض زناشویی و ایمنی هیجانی خانواده در سلامت جسمانی و روانی - اجتماعی کودک، *مجله روانپزشکی و روانشناسی بالینی ایران*، ۱۵ (۴)، ۳۶۷-۳۵۹.
- نیکلسون، د؛ آیرز، ه. (۱۳۷۸). *بررسی مشکلات نوجوانان*، ترجمه آخوندی، تهران: همشهری.
- نیک‌منش، ز؛ خسروی ز؛ کیامنش، ع؛ بنی‌جمالی، ش؛ کاظمی، ی. (۱۳۸۹). عوامل موثر بر رفتارهای مخاطره‌آمیز نوجوانان، *مجله علوم رفتاری*، ۴ (۳)، ۲۳۹-۲۳۳.
- Allison, B. N. & Jearlyn, B. S. (2004). Parent-adolescent conflict in early adolescence. *Journal article excerpt*, 39, 156- 178
- Anderson, E, R., Hetherington, E. M., & Clingempeel, W. G. (1989). Transformations in family relations at puberty: Effects of family context. *Journal of Early Adolescence*, 9 (3), 310- 334.

- Arcidiacono, F., & Bova, A. (2011). Argumentative strategies for conflict management and resolution in Italian and Swiss families, *Procedia Social and Behavioral Sciences*, 30, 1385- 1389.
- Blong Xiong, Z., Tuicomepee, A., & Retting, A. (2008). Adolescents' Problem Behaviors and Parent Adolescent Conflicts in Hmong Immigrant Families. *Hmong Studies Journal*, (9), 1-21
- Brange, S. J. T. (2009). *Parent adolescent conflict, conflict resolution types, and adolescent adjustment*. Doctoral dissertation, Utrecht university.
- Cummings, E. M., Kouros, C. D., & Papp, L. M. (2007). Marital aggression and children's responses to everyday inter parental conflict. *European Psychologist*, 12, 17- 28
- Davies, P. T., & Cummings, E. M. (2006). *Inter parental discord, family process, and developmental psychopathology*. In D. Cicchetti & D. J. Cohen (Eds). *Developmental psychopathology: Risk, disorder, and adaptation (2nd. Ed., 86- 120)*. New York: Wiley.
- Dilalla, L. F. (2000). *Structural Equation Modeling: Uses and Issues*. In H. E. A. Tinsley & t. D. Brown (Eds.), *Handbook of Applied Multivariate Statistics and Mathematical Modeling* (pp. 438-465). California: Academic Press.
- Doh, H. S., Shin, N., Kim, M. G., Hong, G., Choi, M., & Kim, S. (2012). Influence of marital conflict on young children's aggressive behavior in South Korea: The mediating role of child maltreatment. *Children And Youth Services*, 34, 1742- 1748
- Dumlao, R & Botta, R. (2000). *Family communication pattern and the style young adults use their father*.
- Elvira, C., & Bruna, Z. (2009). Conflict Styles and Outcomes in Families with Adolescent Children, *Journal of Family Psychology*, (4), 88-99.
- Field, T., Long, C., Yando, R., & Bendell, D. (1995). Adolescents' intimacy with parents and friends. *Adolescence*, 30 (117), 133- 140.
- Graber, J. A., & Brooks-Gunn, J. (1995). *Biological and maturational factors in development*. In V. B. Van Hasselt & M. Hersen (Eds.), *Handbook of adolescent psychopathology: A guide to diagnosis and treatment*. New York: Lexington.

- Grief, E. B., & Ulman, K. J. (1982). The psychological impact of menarche on early adolescent females: A review of the literature. *Child Development*, 53, 1413- 1430.
- Hall , J. A. (1997). Parent- adolescent Conflict: An empirical review. *Journal of Adolescence*, 22, 767- 789.
- Hocker,A & Wilmot, W. (1995). *Interpersonal conflict*. (4th ed). Dubuque: Brown and Benchmark.
- Jaffe, W. B., & Zurilla, T. G. D. (2003). Adolescent problem solving, parent problem solving and externalizing behavior in adolescents. *Behavior Therapy*, 34, 295- 311.
- Keskin, G. (2008). Relationship between mental health, parental attitude and attachment style in adolescence. *Annual Journal of Psychiatry*. 9 (3), 139- 147.
- Kobak, R. R., Cole, H., Ferenz-Gillies, R., Fleming, W., & Gamble, W. (1993). Attachment and emotion regulation during mother- teen problem solving: A control theory analysis. *Child Development*, 64: 231- 245.
- Krishnan, M.S. (2004). *Parent- adolescent conflict and adolescent functioning in a collectivist, ethnically heterogonous culture: Malaysia*. Doctoral dissertation, Ohio state university
- Doyle, A., & Markiewicz, D. (2005). Parenting, marital conflict and adjustment from early- to mid- adolescent: Mediated by adolescent Attachment Style?. *Journal of Youth and Adolescence*, 34, 97- 110.
- Kurdek, L. A. (1992). The adjustment of adolescents in stepfather and stepmother families. *Journal of Marriage and the Family*, 54, 725- 736.
- Lang, Ann. Yu. (2000). Parent- Adolescent conflict and resolution in Chinese and American families. *Journal Of Adolescent*, 33, 403- 412.
- Larson, R., & Richards, M. H. (1994). *Divergent realities: The emotional lives of mother, father, adolescent*. New York: Basic Books.
- Marceau, K., Dorn, L. D., & Susman, E. J. (2012). Stress and puberty-related hormone reactivity, negative emotionality, and parent-adolescent relationships. *Journal of Youth and Adolescence*, 37, 1286- 1298.

- Moitra, T., & Mukherjee, I. (2012). Parent- adolescent communication and delinquency: A comparative study in Kalkata, India. *Europe' s Journal of Psychology*, 8, 154- 166.
- Muriel, D. V., Brange., S. J. T., & Wim, H. J. M. (2007). Long autodial transmission of conflicts resolution styles from marital relationships to adolescent- parent relationships. *Journal of Family Psychology*, 21, 423- 431.
- Panfile, T. M., Laible, D. J., & Eye, J. L. (2012). Conflict frequency within mother- child dyads across contexts: links with attachment security and gender. *Early Childhood Research quarterly*, 27, 147- 155.
- Prata, P. L. (2006). *Mother- adolescent conflict and relationship quality in youth with and without behavior problems*. Florida Atlantic University.
- Rahim, M & Magner, N. (1995). Confirmatory factor analysis of the styles of handling interpersonal conflict: first order factor model and its invariance across groups. *Journal of applied psychology*, 80(1), 458- 465.
- Robin, A. L., & Foster, S. L. (1989). *Negotiating parent- adolescent conflict*. New York: Guilford Press.
- Ruiz, M., Rodrigo, M., Andres, J., Cabrera, H., Luisa, M., & Dekovic, M. (2012). Resolution of parent–child conflicts in the adolescence. *Eur J Psychology Educ*, 32, 101- 117.
- Shek, D. T. L., & Ma, H. K. (2001). Parent-adolescent conflict and adolescent antisocial and prosocial behavior: A longitudinal study in a Chinese context Adolescence. *Journal of Adolescence*, 36(143), 545- 555.
- Shaver, P., & Hazen, C. (1987). A biased overview of the study of love. *Journal of Social and Personal Relationships*, 5, 473- 501.
- Shelton, K. H., & Harold, G. T. (2007). Marital Conflict and Children's Adjustment: The Mediating and Moderating Role of Children's Coping Strategies. *Social Development*, 16 (3), 497- 512.
- Steinberg, I. (1987). Family processes at adolescence: A development perspective. *Family Therapy*, 14 (2), 77- 86.
- Steinberg, L., & Silverberg, S. (1990). The vicissitudes of autonomy in early adolescence. *Child Development*, 57, 841- 851.
- Stutzman, S., Bean, R., Miller, R., Day, R., & Moore, A. (2011). Marital conflict and adolescent outcomes: a cross-ethnic group comparison of

- latino and European American youth. *Children And Youth Services Review*, 33, 663- 668.
- Taylor, S. E., Aspinwall, L. T. G., Guilliano, T. A., Dakof, G. A. & Reardon, K. K. (1993). Story telling and coping with stress full events. *Journal of Applied social Psychology*, 23(9), 703- 733.
- Wearden, A., Peters, I., Berry, K., & Liversidge, T. (2008). Adult attachment, parenting experiences, and core beliefs about self and others. *Personality and Individual Differences*, 44, 1246- 1257.

