

بررسی عوامل اجتماعی مؤثر بر گرایش به وندالیسم (خرابکاری) در بین دانش‌آموزان دبیرستانی شهر یاسوج

اصغر میرفردی، استادیار گروه علوم اجتماعی دانشگاه یاسوج*
سیروس احمدی، استادیار گروه علوم اجتماعی دانشگاه یاسوج
زهرا نیکخواه، دانشجوی کارشناسی ارشد دانشگاه یاسوج

چکیده

وندالیسم، پدیده‌ای ملموس و در عین حال، واقعیتی تلخ و گریزناپذیر است که به عنوان یکی از نمودهای زندگی اجتماعی در جامعه مدرن و ماشینی حضور دارد. وندالیسم از نظر جامعه‌شناختی به مفهوم داشتن نوعی روحیه بیمارگونه به کار رفته است که بیان‌کننده تخریب اموال و تأسیسات عمومی است. پژوهش حاضر به بررسی عوامل اجتماعی مؤثر بر گرایش به وندالیسم در بین دانش‌آموزان دبیرستانی شهر یاسوج می‌پردازد. در این بررسی به صورت ترکیبی از نظریات آنومی و ساختار خانواده، جامعه‌پذیری، خرده‌فرهنگی و کلارک استفاده شده و روش تحقیق پیمایشی و ابزار گردآوری داده‌ها، پرسشنامه بوده است. نتایج آزمون پیرسون نشان می‌دهد که گرایش به وندالیسم با متغیرهای پایگاه اجتماعی - اقتصادی ($R = -0/02$; $P = 0/023$)، سن ($R = 0/04$; $P = 0/033$) و جامعه‌پذیری ($R = -0/45$; $P = 0/000$) رابطه معناداری دارد، ولی با متغیر جنسیت ($T = 0/9$; $P = 0/33$) رابطه معناداری ندارد. نتایج تحلیل رگرسیون چندگانه نشان می‌دهد که در مجموع متغیرهای مستقل تحقیق حدود ۲۵ درصد از متغیر وابسته را تبیین می‌کنند.

واژه‌های کلیدی: وندالیسم، احساس نابرابری، هیجان طلبی، ناکامی، اجتماعی شدن، آنومی

مقدمه

مسئله بزهکاری نوجوانان از جمله مسائل پیچیده اجتماعی است که دنیای امروز را به شدت تحت تأثیر خود قرار داده است. این مسئله از دیرباز در جامعه بشری، مورد توجه اندیشمندان بوده و هم‌اکنون نیز از مباحث اصلی بسیاری از دانشمندان است. مروری بر میزان جرائم در جهان، گویای این واقعیت است که بزهکاری یکی از بلاهای بزرگ امروز ماست (نوربها، ۱۳۷۷: ۱۴). بزهکاری به معنی دقیق آن به اعمالی اشاره می‌کند که منع قانونی دارند و توسط نوجوانان گروه سنی ۱۲-۱۸ سال انجام می‌شوند (صفوی، ۱۳۶۴: ۳۱). در تعریف رفتار بزهکارانه، به طور کلی، اعمالی مانند: قتل، دزدی، نزاع، تخریب، کلاهبرداری، تجاوز، غارت، وحشیگری و آتش افروزی به عنوان رفتار بزهکارانه تلقی شده است و تقریباً همه جوامع در تعریف آن اتفاق نظر دارند. وندالیسم^۱ مشتق از واژه وندال است. وندال نام قومی از اقوام ژرمن^۲ اسلاو بوده که در قرن پنجم میلادی در سرزمین‌های واقع در میان دو رودخانه "اودر"^۳ و "ویستول"^۳ زندگی می‌کردند. آنان مردمانی جنگجو، خونخوار و مهاجم بودند که به کرات به نواحی و سرزمین‌های اطراف قلمرو خود تخطی و تجاوز کرده، به تخریب و تاراج مناطق و آبادی‌های متصرفه می‌پرداختند. روحیه ویرانگرانه قوم وندال سبب شده است که در مباحث آسیب‌شناسی، همه رفتارهای بزهکارانه‌ای که به منظور تخریب آگاهانه اموال، اشیا و متعلقات عمومی و نیز تخریب و نابودی آثار هنری و دشمنی با علم، صنعت و آثار تمدن صورت می‌گیرد، به گونه‌ای

وندالیسم محسوب شود (محسنی تبریزی، ۱۳۸۳: ۲۱). ژانورن^۴ (۱۹۶۳)، ویلکینسن^۵ (۱۹۹۵)، هوبر^۶ (۱۹۹۱) و گلدستون^۷ (۱۹۹۸) آن را مرضی مدرن و نوظهور دانسته‌اند که به مثابه معضلی اجتماعی تا نیم قرن پیش مطرح نبوده است. در طبقه بندی انواع جرایم، اغلب صاحب‌نظران و محققان، وندالیسم را به مثابه جنایتی خرد و از انواع بزهکاری‌های نوجوانان به شمار آورده‌اند (همان: ۱۳).

وندالیسم یا تخریب اموال عمومی، به عنوان عارضه‌ای جبران‌ناپذیر بر منابع و امکانات جوامع امروزی، هر ساله خسارت فراوانی را به سرمایه‌های ملی و عمومی وارد می‌سازد. به نظر می‌رسد قسمت عمده‌ای از این آسیب‌ها به وسیله دانش‌آموزان صورت می‌گیرد. به گونه‌ای که گاه از محیط آموزشی فراتر رفته، به جز تخریب اموالی، چون در، دیوار، میز و صندلی مدرسه، به تخریب اموال بیرون از محیط آموزشی، مثل فضای سبز، صندلی اتوبوس‌ها و سینماها، آثار تاریخی و ... نیز دست می‌زنند. این معضل، علاوه بر هزینه‌های کلانی که صرف جبران آن می‌شود، موجب ناراحتی روحی و روانی مردم و مسئولان شده، انسجام اجتماعی را تهدید می‌کند. نوشتن یادگاری بر روی دیوارها و درختان، پاره کردن صندلی اتوبوس‌ها، صدمه زدن به باجه‌های تلفن عمومی، شکستن شیشه‌ها، لامپ‌های معابر عمومی و میز و نیمکت‌های کلاس درس و غیره، از جمله مصادیق وندالیسم است. از این رو وندالیسم نه تنها به عنوان یک رفتار بزهکارانه، بلکه به مثابه معضل یا مسئله‌ای اجتماعی در بسیاری از جوامع مطرح شده

⁴ Janoren

⁵ Wilkinson

⁶ Huber

⁷ Goldstone

¹ Vandalism

² Oder

³ Vistol

اجتماعی در این شهر انجام گرفته است. از آنجایی که وندالیسم یا تخریب گرایی یکی از انواع بزهکاری‌هایی است که بیشتر در شهرها اتفاق می افتد و نیز با توجه به اینکه در رابطه با این موضوع در این شهر تا کنون پژوهشی صورت نگرفته است، این موضوع انتخاب و بررسی شده است.

اهداف این تحقیق نیز به شرح زیر است:

- بررسی وندالیسم و ویژگی های آن؛

- بررسی عوامل اجتماعی مؤثر بر گرایش به وندالیسم؛

- ارائه نتایج نظری و تجربی تحقیق برای استفاده سایر محققان و همچنین مسئولان به منظور اثربخشی مثبت بر رفتارهای جمعی و اعمال خشونت‌آمیز دانش‌آموزان.

سابقه انجام پژوهش

در زمینه بررسی‌های انجام شده در رابطه با این موضوع، می‌توان به این موارد اشاره کرد:

محسنی تبریزی (۱۳۷۴) در تحقیقی با عنوان " بررسی علل وندالیسم در تهران و راه‌های پیشگیری و درمان آن" با استفاده از روش پیمایشی و با تکنیک پرسشنامه هدایت‌شده از ۱۹۲ نفر وندال بین سنین ۱۰ تا ۲۵ سال که از بین ۴۰۳ نوجوان و جوان نگهداری شده در دارالتأدیب‌ها، مراکز بازپروری، کانون‌های اصلاح و زندان‌های شهر تهران و به طریق نمونه‌گیری طبقه‌ای انتخاب شده بودند، بررسی خود را درباره خرابکاری انجام داد. نتایج تحقیق، حاکی از آن بود که افراد خرابکار تحت مطالعه، از حیث پایگاه اجتماعی- اقتصادی^۱ والدین، گروه سنی، جنسیت، وضعیت مهاجرت، وضعیت آموزشی، مطلوبیت شرایط

است. آمار محدودی در زمینه وندالیسم در کشور وجود دارد که به برخی از آنها اشاره می‌شود: روند وندالیسم در ناوگان اتوبوسرانی به این قرار است که سازمان اتوبوسرانی برای تخریب وندال‌ها در سال ۸۷، حدود ۳۰۰ میلیون تومان هزینه کرده است. در شرکت راه آهن تعداد شیشه‌های شکسته شده در قطارها در سال ۸۷، حدود ۲۵۰۰ عدد بوده است. وندالیسم در مخابرات نیز در حد تعداد کیوسک‌های تلفن ثبت شده است: در سال ۸۷ مجموعاً ۱۳۶۳۳ مورد کیوسک تلفن تخریب یا سرقت شده است که شامل ۱۲۰ دستگاه کامل و ۱۱ هزار گوشی است. در مورد میزان خسارت به میادین ورزشی، گزارشی سالانه و یا موردی وجود ندارد. در تحقیقی به دست آمده است که ۵/۱ درصد تماشاگران در صورت اشتباه داور، عصبانی شده، اشیایی به درون زمین پرتاب می‌کنند و اگر جمعیت حاضر در استادیوم را ۵۰ هزار نفر فرض کنیم، می‌توان پیش‌بینی کرد که حدود ۲۵۰۰ نفر اقدام به پرتاب اشیاء به زمین بازی می‌کنند که این رقم بسیار بالا و در خور توجه است. در حوزه زیباسازی شهری، آمار دسته‌بندی شده مشخصی وجود ندارد، ولی تنها در سال ۸۷، حدود ۲ میلیارد تومان برای پاک کردن و ترمیم خسارت‌های ناشی از شعارنویسی و خط خطی کردن دیوارها و ۳۰۰ میلیون تومان برای ترمیم مبلمان شهری، از جمله سطل‌های زباله یا وسایل ورزشی پارک‌ها هزینه شده است. به هر حال، آمار رسمی و منسجمی در مورد وندالیسم در ایران وجود ندارد. در شهر یاسوج نیز با مراجعه به ادارت و سا زمان‌های ذی‌ربط در این شهر، هیچ آمار رسمی در این زمینه به دست نیامد. شهر یاسوج از جمله شهرها و مراکز استان های کشور است که قدمت شهرنشینی زیادی ندارد و تحقیقات بسیار اندکی در خصوص مسائل

¹ Social- Economic Status

داده‌اند. تنها ۵ درصد افراد نمونه حتی حالت بالقوه وندالیسم هم نداشته‌اند و سایر افراد نمونه کم و بیش این حالات را دارند. بین جنسیت و بروز رفتار وندالیستی رابطه معناداری وجود دارد. همبستگی اعضای خانواده، تربیت، نظم در خانواده و گرایش‌های مذهبی بر وندالیسم بالقوه اثر کاهنده دارند، ولی بر وندالیسم بالفعل اثری ندارند. ساعات بیکاری فرد بر وندالیسم اثر افزایش‌دهنده داشته است. وسایل ارتباط جمعی بر وندالیسم بالقوه اثر کاهنده دارد ولی بر وندالیسم بالفعل اثری ندارد. همچنین، خانواده ناقص، احساس اجحاف و پدیده گلوله برفی بر وندالیسم اثر افزایش‌دهنده داشته است. در نهایت، تاثیر پذیری از گروه همسالان بر وندالیسم تاثیر نداشته است.

محمدی بلبان آباد (۱۳۸۴) در پایان نامه کارشناسی ارشد خود با عنوان سنجش میزان وندالیسم و بررسی عوامل فردی و اجتماعی مرتبط با آن در بین دانش‌آموزان ناحیه یک مقطع متوسطه شهر سمنان در سال تحصیلی ۸۴-۸۳، با استفاده از روش تحقیق ترکیبی و ابزار اندازه‌گیری پرسشنامه و روش نمونه‌گیری طبقه‌ای متناسب با ۴۲۶ نفر نمونه، به جمع‌آوری داده‌ها پرداخته است. نتایج به دست آمده از آزمون فرضیات، گویای متفاوت بودن میزان رفتارهای وندالیستی بر حسب جنسیت، محل تولد و ساخت خانواده است؛ به طوری که میزان رفتارهای وندالیستی دانش‌آموزان پسر، مهاجر و دارای خانواده نابسامان بیشتر است. متغیرهای بیگانگی اجتماعی، احساس اجحاف و بی‌عدالتی، ارتباط افراد با گروه‌های بزهکار، بعد خانوار و میزان مشاهده رفتارهای وندالیستی در مدرسه با وندالیسم رابطه مستقیم و مثبت و متغیرهای وضعیت مناسب تحصیلی، میزان تعلق دانش‌آموزان به خانواده و مدرسه و پایگاه اقتصادی اجتماعی خانواده رابطه منفی

خانوادگی، تجارب نخستین دوران کودکی، نحوه جامعه‌پذیری و تربیت اجتماعی، نوع گروه‌های عضویتی، الگوی گذران اوقات فراغت، نحوه سرپرستی عاطفی، سیستم‌های پاداش و مجازات، خلق و خو، انتظارات، موضع‌گیری‌ها و رفتارها با نوجوانان و جوانان غیر خرابکار، متفاوت بوده‌اند. نتایج حاصل از مدل تبیینی و تحلیلی از طریق رگرسیون چند متغیره و تحلیل مسیر نشان داده است که تمایل به وندالیسم ناشی از عوامل متعددی، از قبیل احساس بی‌هنجاری، احساس اجحاف^۱، اختلال در روابط و شرایط خانوادگی و آموزشی است، که این عوامل، احساس انتقامجویی را در فرد افزایش می‌دهند و گرایش به خشونت و وندالیسم را در او تقویت می‌کنند.

رضانی (۱۳۷۵) در پایان نامه کارشناسی ارشد خود که به بررسی عوامل مؤثر بر رفتار وندالیستی دانش‌آموزان ساکن در مناطق حاشیه ریل می‌پردازد، به یافته‌های در خور توجهی در زمینه علل رفتارهای وندالیستی در بین برخی از دانش‌آموزان، دست یافته است. این عوامل، شامل خصوصیات خانوادگی، گروه همسالان و وضعیت رفتاری موجود در مدرسه بوده که تاثیر زیادی در گرایش افراد به انجام اعمال وندالیستی داشته است.

فاطمه بهرامی مهنه (۱۳۸۳) در پژوهشی با عنوان ((بررسی عوامل مؤثر بر وندالیسم نوجوانان و جوانان (۱۵-۲۴) سال در حاشیه شهر مشهد (موزرد کاوی کیوسک‌های تلفن)) این عوامل را بر روی دو بعد وندالیسم بالقوه و بالفعل بررسی کرده است. نتایج نشان می‌دهد که حدود ۶۲ درصد از افراد نمونه، بیشترین رفتار وندالیسم بالفعل را از خود نشان

¹ Extortion

و معکوس دارد.

قشری باشد، با این حال، بخش اعظم اوباشگران، مرد، جوان و بین ۱۸-۲۸ سال بوده، بیکارند. اکثر آنها از یک تربیت منظم خانوادگی، اعتماد به نفس و عزت نفس کافی برخوردار نیستند و بیشتر آنها تجربه زندگی در خانواده‌های از هم گسیخته را داشته‌اند.

مطالعات و بررسی‌هایی نیز درباره کارهای تخریبی، تجاوزگری و سنگ‌پرانی به حریم راه آهن، توسط مؤسسه جرم‌شناسی استرالیا انجام شده‌است. از آن جمله می‌توان به بررسی وندالیسم و کشیدن تصاویر و نقاشی، یادگاری‌نویسی و... روی وسایل حمل و نقل عمومی (راه‌آهن) که از سوی پال ویلسون و پاتریکا هیلی^۲ در سال ۱۹۸۷ میلادی صورت گرفته‌است، اشاره کرد. بر اساس یافته‌های به دست آمده از این پژوهش، وندال‌ها به طور عمده از جنس مذکر هستند و بین ۱۳ تا ۱۷ سالگی قرار دارند. بیشتر این افراد متعلق به خانواده‌های دارای بعد جمعیتی بالا و دارای گرایش شدید به انجام اعمال خرابکاری در داخل گروهی که بدان تعلق دارند، هستند و همچنین، پابندی چندانی به قوانین و مقررات اجتماعی ندارند. این افراد، انگیزه‌های مختلفی در انجام اعمال تخریبی دنبال می‌کنند که مهم‌ترین آنها عبارتند از: تفریح و سرگرمی، ابراز وجود، خودنمایی، دشمنی، خصومت، هم‌نوایی با گروه دوستان و... (ویلسون و هیلی، ۱۹۸۷).

مبانی نظری

با توجه به اینکه وندالیسم (خرابکاری) رفتاری نابهنجار به شمار می‌آید، در حوزه مباحث انحرافات اجتماعی قرار می‌گیرد. نظریه پردازان مختلفی در این حوزه به تبیین انحرافات پرداخته‌اند. عده ای انحرافات را مقوله‌ای فردی و روانی می‌دانند و بر این عقیده‌اند که انحرافات، به انگیزه‌ها و خصوصیات شخصیتی

عادل‌راد (۱۳۸۷)، در تحقیقی با عنوان بررسی تطبیقی عوامل اجتماعی مرتبط با وندالیسم در بین دانش‌آموزان پسر شهرهای شیراز و بوشهر، به روش پیمایشی از یک نمونه ۴۰۰ نفری از دانش‌آموزان به بررسی عوامل اجتماعی وندالیسم پرداخته‌است. نتایج این بررسی نشان داد که بین هریک از متغیرهای تحصیلات والدین، وضعیت تحصیلی، تعهدات خانوادگی آموزشگاهی رابطه معکوس و معنی‌دار و هریک از متغیرهای معاشرت و دلبستگی با دوستان بزهکار، تعداد اعضای خانوار، احساس تبعیض در میان دانش‌آموزان، رابطه مثبت و معنی‌داری با رفتار خرابکارانه دانش‌آموزان در سطح اطمینان ۹۵ درصد وجود داشت، اما متغیرهای میزان پیشرفت تحصیلی، بافت محل سکونت، ساخت خانواده، رشته تحصیلی و نوع مسکن با رفتار خرابکارانه دارای رابطه معنی‌داری نبودند. میانگین رفتار خرابکارانه در بین دانش‌آموزان شهر شیراز از دانش‌آموزان شهر بوشهر بیشتر است. بر اساس تحلیل واریانس دوسویه به تفکیک محل سکونت دانش‌آموزان بر حسب اشتغال والدین و ساخت خانواده در تعامل با هم در تبیین رفتار خرابکارانه دارای رابطه معنادار بودند، اما بر حسب رشته تحصیلی، نوع مسکن و بافت محل سکونت در تعامل با هم معنادار نیستند.

مارش و همکاران^۱ (۱۹۹۶)، در دانشگاه آکسفورد، با استفاده از تحقیقات میدانی و مشاهده‌ای، به بررسی خشونت هواداران فوتبال در ورزشگاه‌ها پرداختند. آنها در تحقیقات خود برای نخستین بار از دوربین‌های ویدیویی برای ثبت و ضبط حرکات تماشاگران و تحلیل رفتار آنها استفاده کردند. آنها به این نتیجه رسیدند که اوباشگر فوتبال می‌تواند از هرکسی و

² Wilson and Healy

¹ Marsh et all

خود نباشند؛

- وجود روابط ضعیف و غیر عاطفی در میان اعضای خانواده که گود از آن با عنوان "خانواده تو خالی" نام می‌برد. وی معتقد است در این شرایط، اعضای خانواده از حمایت یکدیگر محرومند. وندالیسم را می‌توان مانند اعمال بزهکارانه دیگر، ناشی از این گونه شرایط آنومیک در خانواده‌ها دانست (گود، ۱۳۵۲: ۲۴۹).

رویکرد جامعه‌پذیری

اساس جامعه‌پذیری بر این واقعیت استوار است که کودک انسان به صورت ارگانیک به دنیا می‌آید و با اخذ و کسب مجموعه‌ای از نگرش‌ها، ارزش‌ها، تمایلات، بیزاری‌ها، هدف‌ها، مقاصد و مفهومی عمیق و ناپایدار از این‌که چه نوع شخصی است، به تدریج به موجودی انسانی مبدل می‌شود. او همه این ویژگی‌ها را از طریق فراگرد اجتماعی شدن به دست می‌آورد. این فرایند یادگیری، او را از حالت حیوانی به شخصیت انسانی تغییر می‌دهد. به عبارت دقیق‌تر، هر فرد با فراگرد اجتماعی شدن، هنجارهای گروهی خود را می‌آموزد تا جایی که یک خود مشخص که او را بی‌همتا می‌سازد، پدید می‌آید (علاقه‌بند، ۱۳۸۰: ۱۰۰). رویکرد جامعه‌پذیری بر پیوند اجتماعی تأکید دارد. خانواده و جامعه، دو عامل مهم در ایجاد این پیوند هستند. در این رویکرد، جایگاه خانواده، آموزش و پرورش، رسانه‌ها و مقوله نظارت اجتماعی مورد توجه قرار می‌گیرد کودک در فرایند اجتماعی شدن، علاوه بر کسب مهارت‌ها و توانایی‌ها- که در حیطه وظایف بخش آموزش قرار دارد- موضوع پرورش واقع می‌شود. بنا به تعریف "پرورش عبارت است از جریان منظم و مستمر که هدف آن، کمک به رشد جسمانی، شناختی، روانی، اخلاقی، اجتماعی یا به‌طور

افراد مربوط است، ولی برخی دیگر علت آن را جامعه، خانواده و گروه‌هایی می‌دانند که فرد عضوی از آنها محسوب می‌گردد. از آنجایی که در این بررسی عوامل اجتماعی مؤثر بر گرایش به وندالیسم مطالعه می‌شوند، لذا در این مقاله به نظریه‌های جامعه‌شناختی انحرافات پرداخته می‌شود.

نظریه آنومی و ساختار خانواده^۱

ویلیام گود^۲ در این دیدگاه، از مفهوم آنومی استفاده کرده و آن را به سطح خانواده تعمیم داده است. از نظر وی، خانواده کانون پرورش شخصیت فرد است و هرگونه اختلال در آن، به پدید آمدن شخصیت بزهکار و منحرف منجر می‌گردد. از نظر ویلیام گود، خانواده وظایفی را در قبال فرزندان خود بر عهده دارد، از جمله:

- تأمین نیازهای جسمی فرزندان؛
- شناخت خود و کشف خویشتن؛
- یادگیری (از طریق جامعه‌پذیری)؛
- نقش خانواده به عنوان منبع رشد (محسنی تبریزی، ۱۳۸۳: ۷۰)؛

از نظر گود، اگر اعضای خانواده (بخصوص والدین) نتوانند نقش خود را به خوبی ایفا کنند، در این نهاد گسیختگی یا آنومی به وجود می‌آید، شرایط آنومیک، ناشی از عوامل مختلفی است که به آنها اشاره می‌شود:

- نبود پدر به دلیل عدم مشروعیت کودک، فوت، طلاق، زندانی بودن، جنگ و یا اشتغال بیش از حد؛
- نبود مادر بنا به علل ذکر شده فوق؛
- وجود انواع بیماری، نقص عضو، اعم از جسمی و روانی در والدین به گونه‌ای که قادر به ایفای نقش

^۱ Anomie and Family Structure Theory

^۲ Good, W.

راه‌های منحرف و خلاف، سعی می‌کنند به آن دست پیدا کنند.

کوهن شش خصلت را برای خرده فرهنگ های کجرو در نظر می‌گیرد:

- ۱ - گرایش غیر سودمندگرایانه؛
- ۲ - میل به خشونت و ویرانگری؛
- ۳ - منفی‌گرایی؛
- ۴ - لذت‌جویی؛
- ۵ - آزادی و تنوع در کجرفتاری (که شامل دزدی، وحشیگری، خشونت، ایجاد وحشت و انواع فعالیت‌های دیگر می‌شود)؛
- ۶ - استقلال و انسجام گروهی (وفاداری به گروه) (ممتاز، ۱۳۸۵: ۱۰۲ ° ۱۰۳).

مهمترین عوامل در تأثیر دوستان بزهکار عبارتند از: مدت زمان صرف شده با آنها، فشار دوستان برای انجام اعمال بزهکارانه و در نهایت، تعامل و واکنش متقابل به عنوان شرط اصلی این تأثیر (اگنیو^۴، ۱۹۹۱: ۵۱).

نظریهٔ برآیند کلارک^۵

آر کلارک، در مدلی علی - توصیفی^۶، به روش تحلیل مسیر^۷، متغیرهای مستقل مؤثر در پیدایش رفتارهای وندالیستی را مد نظر قرار می‌دهد و آنها را به هشت گروه مشخص تقسیم می‌کند که عبارتند از:

- تجارب نخستین دوران کودکی، محیط اولیه و شرایط نخستین تربیتی؛
- توارث^۸؛
- شکل‌گیری شخصیت بزهکار؛
- عوامل شخصیتی، اجتماعی و اقتصادی، نظیر سن،

کلی، رشد شخصیت پرورش‌یابندگان در جهت کسب هنجارهای مورد پذیرش جامعه و نیز کمک به شکوفا شدن استعدادهای آنهاست^۱. بخشی از این وظیفهٔ پرورشی را سازمان‌های رسمی، از جمله محیط‌های آموزشگاهی به عهده دارند و بخشی دیگر به عهده والدین، رسانه‌های گروهی و سایر عوامل پیچیده اجتماعی است، رویکرد جامعه‌پذیری از یک سو به دیدگاه "دورکیم" و "هابز" و از سوی دیگر، به نظریهٔ بی‌سازمانی اجتماعی نزدیک است (بخارایی، ۱۳۸۶: ۴۸۸). اگر خانواده، آموزش و پرورش و رسانه‌ها، در جامعه‌پذیر کردن افراد، دچار اختلال شوند و با یکدیگر تناسبی نداشته باشند، فرد به اعمال انحرافی روی می‌آورد.

نظریه‌های خرده فرهنگی^۱

این نظریه‌ها بیشتر به بزهکاری می‌پردازند و آن را از جرم متفاوت می‌دانند. به باور طرفداران این نظریه‌ها، رفتار بزهکارانه، به وسیلهٔ افرادی که هنوز به سن قانونی نرسیده‌اند، رخ می‌دهد و بیشتر به وسیلهٔ دار و دسته‌های بزهکار معمولاً در اجتماعات خرده فرهنگی طبقات پایین جامعه شکل می‌گیرد (احمدی، ۱۳۸۷: ۷۲).

کوهن در اثر خود "پسران بزهکار" نظریهٔ مرتن را دوباره بررسی و با تغییر در آن، نظریهٔ خود را تدوین می‌کند. او به جای واژهٔ موفقیت^۲ در نظریهٔ مرتن، واژهٔ منزلت^۳ را جایگزین می‌کند و عقیده دارد که در یک جامعه، طبقات فرودست، دچار ناکامی در به دست آوردن منزلت هستند و از آنجایی که جامعه منزلت را تشویق می‌کند، ولی امکانات دستیابی به منزلت برای آنها مهیا نیست، به همین علت، این طبقه از طریق

⁴ Agnew

⁵ Clark

⁶ Causal - Descriptive

⁷ Path Analysis

⁸ Heredity

¹ Subculture Theories

² Success

³ Status

جنس، وضع تاهل، طبقه و پایگاه اجتماعی؛

- شرایط و وضعیت فعلی فرد، نظیر کنترل والدین بر فرزندان، آزادی فرزندان، منطقه محل سکونت فرد، نوع مدرسه‌ای که فرد در آن تحصیل می‌کند، نوع همبازی‌ها و گروه همال فرد، نحوه استفاده از اوقات فراغت؛

- بحران‌ها و وقایع که به احساس کسالت، درماندگی، افسردگی و خشم فرد منجر می‌گردند؛

- شرایط، موقعیت‌ها و وضعیت‌های خاص^۱ مثل خیابان‌های مناطق فقیر نشین، مکان‌های فاقد گشت پلیس، مکان‌های مخروبه و متروک، خانه‌های خالی و...؛

- جریان‌های شناختی و ادراکی و نیز حالات و وضعیت‌های انگیزشی فرد (محسنی تبریزی، ۱۳۸۳: ۱۶۵-۱۶۶).

دارد و ندالیسم و خرابکاری در تاسیسات اجتماعی، انگیزه‌های عمیق تر و پیچیده تری دارد؛ مثلاً در مورد حمله خرابکارانه به باجه تلفن عمومی افراد دو انگیزه دارند: اولاً تلفن شماره مورد نظر را نمی‌گیرد و سکه را هم پس نمی‌دهد و می‌خورد؛ ثانیاً تلفن کننده از اینکه در کار خود موفق نشده، خشمگین می‌شود و به عنوان واکنش خشم خویش، مشت بر سرتلفن می‌زند. به عبارت دیگر، انگیزه خرابکاری عبارت است از:

- احساس ظلم و ستم و احساس اجحاف؛

- احساس عدم موفقیت در کار؛

- عصیان و اعتراض (ژانورن، ۱۳۶۷: ۲۸).

به طور کلی، می‌توان گفت احساس اجحاف و احساس ناکامی باعث خشم می‌شود و این خشم باعث بروز رفتار و ندالیستی می‌شود.

چهارچوب نظری پژوهش

بر اساس نظریه آنومی و ساختار خانواده، گرایش به رفتارهای و ندالیستی، نتیجه یک ساختار خانوادگی گسسته است که در آن، خانواده وظایف خود را در قبال فرزندان به خوبی انجام نمی‌دهد. به همین علت، فرد به سوی خرابکاری گرایش پیدا می‌کند. رویکرد جامعه‌پذیری عقیده دارد که نوع جامعه‌پذیری فرد در خانواده و جامعه در بروز رفتارهای و ندالیستی تأثیر دارد. این نظریه پردازان بر وابسته کردن جوانان به نهادها و سازمان‌های اجتماعی، مانند خانواده و مدرسه تأکید می‌ورزند. با توجه به این نظریه می‌توان گفت، نوجوانان را می‌توان توسط عوامل جامعه‌پذیری، از جمله خانواده، مدرسه، گروه همسالان و وسایل ارتباط جمعی با جامعه هم‌نوا کرد و آنها را تحت کنترل قرار داد. بنابراین، این نظریات (آنومی و ساختار خانواده و جامعه‌پذیری)، تأثیر متغیر جامعه‌پذیری را بر

نظریه و ندالیسم هوپر

هوپر از مطالعات خود در زمینه خشونت و ندالیسم در وسایل حمل و نقل عمومی اروپا به این نتیجه رسید که عوامل متعددی در بروز رفتارهای و ندالیستی مؤثر است که از شایعترین آنها جلب توجه به واسطه کمبود محبت، خودخواهی، احساس عدم تعلق به وسایل نقلیه خودکار، احساس خودباختگی، حس انتقام جویی و داشتن شخصیت ضد اجتماعی است (محسنی تبریزی، ۱۳۸۳: ۱۶۷).

مدل موزر

از نظر پرفسور گابریل موزر، استاد روان‌شناسی اجتماعی در دانشگاه رنه در دکارت، فرانسه احساس اجحاف و احساس ناکامی، دو انگیزه مهم در خرابکاری و رفتارهای ویرانگرانه هستند. وی عقیده

^۱ Specific Situations

رفتارهای وندالیستی تبیین می‌کند.

نظریه ناکامی منزلتی کوهن بر آن است که عمدتاً رفتار انحرافی در میان افراد طبقه پایین و محروم جامعه، به علت فشارهای اقتصادی و اجتماعی و نابرابری‌های موجود در جامعه اتفاق می‌افتد. به اعتقاد آنها، اعضای طبقه محروم جامعه در حوزه‌های فقیرنشین و حاشیه شهرها سکونت دارند و سطوح زندگی آنها از نظر مسکن، تغذیه، آموزش، بهداشت، سواد، شغل و به‌طور کلی پایگاه اقتصادی - اجتماعی در سطح پایینی قرار دارد. بنابراین، جوانان این طبقه در رسیدن به اهداف خود احساس ناکامی و ناتوانی می‌کنند و در نتیجه، تجربه چنین محرومیتی باعث می‌شود جوانان برای تأمین نیازهای روانی خود، دست به رفتارهای انحرافی بزنند. بر اساس این نظریه می‌توان رابطه متغیر پایگاه اقتصادی را با رفتارهای

خرابکارانه تبیین نمود.

در نهایت، آر کلارک مدل جامعه‌تری را از متغیرهای مستقل مؤثر بر وندالیسم ارائه داد. او هشت گروه از این متغیرها را مشخص نمود که عبارتند از: تجارب نخستین دوران کودکی، توارث، شکل‌گیری شخصیت بزهکار، عوامل شخصیتی، اجتماعی و اقتصادی، شرایط و وضعیت فعلی زندگی فرد، بحران‌ها و وقایع، شرایط خاص موجود و در نهایت، جریان‌های شخصی و انگیزشی فرد. در واقع این مدل، خود به تنهایی می‌تواند اکثر فرضیه‌های این پژوهش را تبیین کند. از جمله رابطه متغیرهای سن و جنس با رفتارهای خرابکارانه توسط مدل کلارک قابل تبیین هستند. در این بررسی، ترکیبی از نظریات ارائه شده، برای تبیین فرضیه‌های موجود استفاده شده که در قالب مدل نظری زیر ارائه شده است:



شکل ۱- مدل نظری استخراج شده از فرضیات مورد بررسی

فرضیه‌های تحقیق

۱- جنین سن دانش آموزان وگرایش آنها به وندالیسم

رابطه وجود دارد.

۲ بین جنسیت دانش‌آموزان و گرایش آنها به وندالیسم رابطه وجود دارد.

۳ بین پایگاه اقتصادی^۱ اجتماعی دانش‌آموزان و گرایش آنها به وندالیسم رابطه وجود دارد.

۴ بین فرایند جامعه‌پذیری دانش‌آموزان و گرایش آنها به وندالیسم رابطه وجود دارد.

روش تحقیق

روشی که در این پژوهش استفاده می‌شود، روش پیمایشی است. شیوه گردآوری داده‌ها نیز استفاده از پرسشنامه همراه با مصاحبه است. جامعه آماری در این بررسی، دانش‌آموزان دبیرستانی شهر یاسوج بوده‌اند که حجم نمونه با استفاده از جدول نمونه‌گیری لین^۱ (۱۹۷۶)، برای جامعه آماری این پژوهش که ۱۶۸۷۹ نفر بوده است، با سطح خطای ۵ درصد و سطح اطمینان معناداری ۹۵ درصد، حجم نمونه ۳۱۸ نفر محاسبه شد و برای اطمینان بیشتر نتایج تحقیق، به تعداد ۴۰۰ نفر افزایش یافت. نمونه‌های مورد مطالعه به روش نمونه‌گیری خوشه‌ای چند مرحله‌ای انتخاب شده‌اند. تجزیه و تحلیل آماری داده‌ها نیز با استفاده از نرم‌افزار SPSS انجام گرفته است.

در این تحقیق، برای گردآوری اطلاعات از ابزارهای زیر استفاده شده است:

- مطالعات کتابخانه‌ای در راستای جمع‌آوری اطلاعات درباره متغیرهای پژوهش؛

- بررسی اسناد و مدارک و گزارش‌های موجود در سازمان‌ها و ادارات مرتبط، برای تقویت و توسعه اطلاعات لازم.

- پرسشنامه: پرسشنامه‌ای که اجرا شده است، دارای مقدمه‌ای کوتاه به منظور راهنمایی و اطمینان خاطر آزمودنی‌ها، همراه با طرح ویژگی‌های فردی پاسخگویان به صورت محدود برخوردار است. پرسشنامه از ۸۵ سؤال تشکیل شده است که این پرسش‌ها براساس متغیرهای پژوهش و در ارتباط با پرسش‌ها پژوهش و بر مبنای مقیاس لیکرت طراحی شدند. شایان ذکر است که پرسشنامه با استفاده از منابع موجود و نظرخواهی از افراد متخصص (اعتبار صوری)، به وسیله نویسندگان تدوین گردید. پایایی سؤال‌های پرسشنامه نیز با استفاده از ضریب آلفای کرونباخ مشخص گردید که این ضرایب در حد مطلوبی قرار داشت و در قالب جدولی در ادامه آمده است.

تعریف مفاهیم

وندالیسم: وندالیسم، پدیده اجتماعی جدیدی است که در جوامع مختلف ظهور می‌کند. این پدیده را به ناسازگاری نوجوانان با محیط اجتماعی تعبیر می‌کنند (محسنی تبریزی، ۱۳۸۳: ۲۶-۲۷).

پایگاه اجتماعی - اقتصادی: موفقیت و اعتبار فرد در جامعه، با توجه به موقعیت مالی - اجتماعی وی، پایگاه اجتماعی - اقتصادی نامیده می‌شود (قائم‌فر و بامیرزایی، ۱۳۸۸: ۹۸).

جامعه‌پذیری: جامعه‌پذیری، فرایندی است روانی - اجتماعی که بر پایه آن، شخصیت اساسی تحت تأثیر محیط، به ویژه نهادهای تربیتی، دینی و خانوادگی، شکل می‌پذیرد (بیرو، ۱۳۷۵: ۳۶۳).

خانواده: اصطلاح خانواده را می‌توان در معنای مجموع اسلاف، اخلاف و خویشان جانبی و والدین

¹ Lin, N.

پایایی: در بحث پایایی با این سؤال روبه رو هستیم که نمونه آزمایش مورد نظر ما تا چه حد معرف دقیق مرجع وسیعتر و کلی تر پاسخ‌هایی است که از آن مشتق می‌شود. به عبارت دیگر، دقت اندازه‌گیری را می‌خواهیم مورد سنجش قرار دهیم و مقصود از اعتماد یک وسیله اندازه‌گیری، آن است که اگر خصیصه مورد نظر با همان وسیله، دوبار سنجش شد، نتایج حاصل تا چه حد مشابه، دقیق، قابل پیش‌بینی و قابل اعتماد است. برای برآورد ضریب اعتماد، روشی وجود دارد که مستلزم تنها یک بار اجرای آزمون واحد است. این روش به هماهنگی کارکرد آزمودنی از یک سؤال به سؤال دیگر بستگی دارد و محاسبه آن مبنی بر انحراف استاندارد سؤال‌های آن است که در این تحقیق از همین روش استفاده شده است. فرمول مربوط در کلی‌ترین شکل خود "ضریب آلفای کرونباخ" نامیده می‌شود. این ضریب برای هر یک از شاخص‌ها در جدول زیر آمده است:

مربوط به یک دودمان و یا جمع زوجین و فرزندان آنان که نخستین سلول و یا واحد حیات طبیعی - اجتماعی را تشکیل می‌دهند، به کاربرد (همان: ۱۳۰).
گروه همسالان: گروه همسالان به اشخاصی معهود گفته می‌شود که از جهت سنی نزدیک به هم باشند (دانلسون، ۱۳۸۰: ۳۵).

رسانه‌های جمعی: رسانه‌های جمعی به تمام ابزارهای غیرشخصی ارتباط گفته می‌شود که به وسیله آن، پیام‌های دیداری و یا شنیداری به طور مستقیم به مخاطبان انتقال می‌یابند. تلویزیون، رادیو، سینما، اینترنت، ماهواره، مجلات، کتب و ... در زمره رسانه‌های جمعی محسوب می‌شوند (گولد، ۱۳۷۶: ۴۳۶).

سن: برای سنجش متغیر سن از یک سؤال با سطح سنجش فاصله‌ای استفاده شد.
جنسیت: برای سنجش متغیر جنسیت، از یک گویه با سطح سنجش اسمی استفاده شد که جنس پاسخگویان را با دو گزینه (دختر و پسر) مشخص می‌نمود.

جدول شماره ۱- ضریب آلفای کرونباخ متغیرهای مورد بررسی

متغیر	ضریب آلفای کرونباخ
پایگاه اقتصادی اجتماعی	۰/۷۳
جامعه پذیری	۰/۷۹
گرایش به وندالیسم	۰/۷۶

یافته های تحقیق

نتایج توصیفی

در اینجا، توصیفی از متغیرهای زمینه ای سن، جنس و همچنین، متغیرهای پایگاه اقتصادی اجتماعی و جامعه پذیری در قالب جداول فراوانی دوبعدی آورده شده است:

• سن و گرایش به وندالیسم

در این بررسی، ۲۵ درصد از پاسخگویان دارای سنین پایین، ۵۰ درصد دارای سنین متوسط و ۲۵ درصد دارای سنین بالا هستند.

جدول شماره ۲- توزیع فراوانی افراد مورد مطالعه بر اساس سن و گرایش به وندالیسم

گرایش به وندالیسم				
کل	بالا	متوسط	پائین	سن
۱۰۰	۱۲	۸۱	۷	پایین
۱۰۰	۱۲	۸۱	۷	تعداد
۲۵	۳	۲۰/۲	۱/۸	درصد افقی
				درصد کل
۲۰۰	۲۲	۱۵۳	۲۵	متوسط
۱۰۰	۱۱	۷۶/۵	۱۲/۵	تعداد
۵۰	۵/۵	۳۸/۲	۶/۲	درصد افقی
				درصد کل
۱۰۰	۱۱	۸۴	۵	تعداد
۱۰۰	۱۱	۸۴	۵	درصد افقی
۲۵	۲/۸	۲۱	۱/۲	درصد کل
				بالا

جنسیت و گرایش به وندالیسم
در این بررسی، تعداد افراد مورد مطالعه دارای نسبتی مساوی یعنی ۵۰ درصد زن و ۵۰ درصد مرد هستند.

جدول شماره ۳- توزیع فراوانی افراد مورد مطالعه بر اساس جنسیت و گرایش به وندالیسم

گرایش به وندالیسم				
کل	بالا	متوسط	پایین	جنسیت
۲۰۰	۱۷	۱۶۶	۱۷	تعداد
۱۰۰	۸/۵	۸۳	۸/۵	درصد افقی
۵۰	۴/۲	۴۱	۴/۲	درصد کل
				دختر
۲۰۰	۲۸	۱۵۲	۲۰	تعداد
۱۰۰	۱۴	۷۶	۱۰	درصد افقی
۵۰	۷	۳۸	۵	درصد کل
				پسر

پایگاه اقتصادی - اجتماعی و گرایش به وندالیسم
در این مطالعه، ۴۶/۲ درصد از افراد مورد مطالعه دارای پایگاه پایین، ۴۷/۲ درصد دارای پایگاه متوسط و ۶/۶ درصد دارای پایگاه بالا هستند.

جدول شماره ۴- توزیع فراوانی افراد مورد مطالعه بر اساس پایگاه اقتصادی - اجتماعی و گرایش به وندالیسم

گرایش به وندالیسم				
پایگاه اقتصادی - اجتماعی	پایین	متوسط	بالا	کل
پائین	تعداد	۱۲	۲۰	۱۸۲
	درصد افقی	۶/۶	۱۱	۱۰۰
	درصد کل	۳	۵/۱	۴۶/۲
متوسط	تعداد	۲۰	۲۲	۱۸۶
	درصد افقی	۱۰/۸	۱۱/۸	۱۰۰
	درصد کل	۵/۱	۵/۶	۴۷/۲
بالا	تعداد	۵	۱	۲۶
	درصد افقی	۱۹/۲	۳/۸	۱۰۰
	درصد کل	۱/۳	۰/۳	۶/۶

• جامعه پذیری و گرایش به وندالیسم
 در این مطالعه، ۱۴ درصد از پاسخگویان دارای میزان جامعه‌پذیری پایین، ۷۲/۵ درصد دارای جامعه‌پذیری متوسط و ۱۳/۵ درصد دارای جامعه‌پذیری بالا هستند.

جدول شماره ۵- توزیع فراوانی افراد مورد مطالعه بر اساس جامعه‌پذیری و گرایش به وندالیسم

گرایش به وندالیسم				
جامعه‌پذیری	پایین	متوسط	بالا	کل
پایین	تعداد	۱	۱۸	۵۶
	درصد افقی	۱/۸	۱	۱۰۰
	درصد کل	۳	۳۲	۱۴
متوسط	تعداد	۲۸	۲۷	۲۸۹
	درصد افقی	۹/۷	۹/۳	۱۰۰
	درصد کل	۷	۶/۸	۷۲/۵
بالا	تعداد	۸	۰	۵۴
	درصد افقی	۱۴/۸	۰	۱۰۰
	درصد کل	۲	۰	۱۳/۵

متوسط و ۱۱/۲ درصد از آنها گرایش به وندالیسم پایین دارند.

در نهایت، نتایج حاصل از این پژوهش نشان می‌دهد که به طور کلی، ۹/۲ درصد از پاسخگویان گرایش به وندالیسم بالا، ۷۹/۵ درصد از آنها گرایش به وندالیسم

آزمون فرضیه‌ها

جدول شماره ۶- نتایج آزمون همبستگی پیرسون بین متغیرهای مورد بررسی و گرایش به وندالیسم

متغیر/گرایش به وندالیسم	ضریب همبستگی پیرسون	سطح معناداری	تعداد پاسخگویان
سن	۰/۰۰۴	۰/۰۳۳	۴۰۰
پایگاه اقتصادی ^۰ اجتماعی	-۰/۰۲	۰/۰۲۳	۴۰۰
جامعه پذیری در خانواده	-۰/۳۷	۰/۰۰۰	۴۰۰
جامعه پذیری در جمع همسالان	-۰/۲۷	۰/۰۰۰	۴۰۰
جامعه پذیری در مدرسه	-۰/۳۸	۰/۰۰۰	۴۰۰
جامعه پذیری توسط رسانه های جمعی	۰/۳۶	۰/۴۶	۴۰۰
جامعه پذیری	-۰/۴۵	۰/۰۰۰	۴۰۰

تأثیر هر یک از این متغیرها بر گرایش به وندالیسم مورد آزمون قرار گرفت که نتایج هر یک از این آزمون‌ها بدین شرح است: نتایج به دست آمده از انجام آزمون پیرسون بین دو متغیر اجتماعی شدن در خانواده با وندالیسم، رابطه معناداری را نشان می‌دهد. در این باره، ضریب همبستگی برابر ۰/۳۷- و سطح معناداری آن ۰/۰۰۰ است. از آنجا که این ضریب منفی است، نشان دهنده این است که بین این دو متغیر رابطه معکوس وجود دارد. به عبارت دیگر، هرچه فرد در خانواده به گونه‌ای مناسب‌تر اجتماعی شود، کمتر به سمت وندالیسم گرایش پیدا می‌کند. نتایج به دست آمده از انجام آزمون پیرسون بین دو متغیر گرایش به دوستان با وندالیسم، رابطه معناداری را نشان می‌دهد. در این باره ضریب همبستگی برابر ۰/۲۷- و سطح معناداری آن ۰/۰۰۰ است. از آنجا که این ضریب منفی است، نشان دهنده این است که بین این دو متغیر رابطه معکوس وجود دارد. به عبارت دیگر، هرچه فرد گرایش بیشتری به سمت دوستان داشته باشد، از

نتایج به دست آمده از انجام آزمون پیرسون بین دو متغیر سن با وندالیسم، رابطه معناداری را نشان می‌دهد. در این باره، ضریب همبستگی برابر ۰/۰۰۴ و سطح معناداری آن ۰/۰۳۳ است. بنابراین، می‌توان نتیجه گرفت که سن بر میزان گرایش به وندالیسم تأثیر مستقیم و معنی‌داری دارد. نتایج به دست آمده از انجام آزمون پیرسون بین دو متغیر پایگاه اقتصادی - اجتماعی با وندالیسم، رابطه معناداری را نشان می‌دهد. در این باره، ضریب همبستگی برابر ۰/۰۲- و سطح معناداری آن ۰/۰۲۳ است. از آنجایی که این ضریب منفی است، بنابراین، می‌توان نتیجه گرفت که بین پایگاه اقتصادی - اجتماعی و رفتارهای وندالیستی رابطه معکوس وجود دارد. به عبارت دیگر، با بالا رفتن پایگاه اقتصادی^۰ اجتماعی دانش‌آموزان، از گرایش آنها به وندالیسم کاسته می‌شود. از آنجا که متغیر اجتماعی شدن تحت تأثیر شاخص‌هایی، از قبیل خانواده، دوستان و همسالان، مدرسه و رسانه‌های ارتباط جمعی قرار دارد، بنابراین، به شکل جداگانه

آمده از انجام آزمون پیرسون بین دو متغیر میزان استفاده از رسانه‌های ارتباط جمعی با وندالیسم، رابطه معناداری را نشان نمی‌دهد. در این باره، ضریب همبستگی برابر ۰/۳۶ و سطح معناداری آن ۰/۴۶۷ است. بنابراین، می‌توان نتیجه گرفت که میزان استفاده از رسانه‌های ارتباط جمعی، هیچ تأثیری بر گرایش به وندالیسم ندارد و هیچ‌گونه رابطه معناداری بین این دو وجود ندارد.

گرایش وی به وندالیسم کاسته می‌شود. نتایج به دست آمده از انجام آزمون پیرسون بین دو متغیر اجتماعی- شدن در مدرسه با وندالیسم، رابطه معناداری را نشان می‌دهد. در این باره، ضریب همبستگی برابر ۰/۳۸- و سطح معناداری آن ۰/۰۰۰ است. از آنجاکه این ضریب منفی است نشان دهنده این است که بین این دو متغیر رابطه معکوس وجود دارد. به عبارت دیگر، هرچه فرد در مدرسه به گونه‌ای مناسبتر اجتماعی شود، کمتر به سمت وندالیسم گرایش پیدا می‌کند. نتایج به دست

جدول شماره ۷- نتایج آزمون t مستقل پیرامون میزان گرایش به وندالیسم بر حسب جنسیت

وندالیسم	تعداد	میانگین	انحراف معیار	خطای میانگین	آزمون آماری
دختر	۲۰۰	۲۲/۲۴	۵/۳۲	۰/۳۷	T= ۰/۹
پسر	۲۰۰	۲۲/۸۲	۶/۴۹	۰/۴۵	Sig.= ۰/۳۳

تحلیل رگرسیون چند متغیره برای مطالعه تأثیر همزمان متغیرهای مستقل بر روی متغیر وابسته، از تحلیل رگرسیون چند متغیره به روش گام به گام (stepwise) استفاده شده است. نتایج به دست آمده، بیانگر آن است که از میان متغیرهای سن، جنس، پایگاه اقتصادی - اجتماعی، جامعه پذیری، اجتماعی، متغیرهای جامعه پذیری و سن وارد معادله شده‌اند. نتایج رگرسیون در جداول زیر آمده است:

بررسی‌های آماری نشان می‌دهد میزان گرایش به وندالیسم دختران (برابر با ۲۲/۲۴) با پسران (برابر با ۲۲/۸۲) چندان متفاوت نیست. یافته‌های به دست آمده حاکی از آن است که آماره t برابر با ۰/۹ و سطح معناداری حاصل برابر با ۰/۳۳ است که مطلوب نیست. پس این فرضیه تأیید نمی‌گردد. بنابراین، می‌توان نتیجه گرفت میزان گرایش به وندالیسم پاسخگویان بر حسب جنسیت تقریباً یکسان است.

جدول شماره ۸- نتایج تحلیل رگرسیون چند متغیره متغیرهای اساسی مؤثر بر رفتار خرابکارانه دانش‌آموزان (Step

wise)

متغیرهای پیش-مراحل	بینی کننده	R	R ²	شده به R ²	وارianس افزوده	B	Beta	T	Sig. T
اول	جامعه‌پذیری	۰/۳۹۲	۰/۲۳۴	-		-۲/۵۱	-۰/۲۲	-۴/۳۵	۰/۰۰۰
دوم	جامعه‌پذیری	۰/۴۳۴	۰/۲۵۵	۰/۰۲۱		۲/۰۲	۰/۲۴	۵/۰۵	۰/۰۰۰

سن

+ (اجتماعی شدن) $(-0/22)$ = گرایش به وندالیسم
(سن) $(0/24)$

ارقام مندرج در معادله بدین معناست که با افزایش یک واحد انحراف استاندارد اجتماعی شدن، میزان گرایش به وندالیسم به اندازه $-0/22$ کاهش می‌یابد. در مقابل با افزایش یک واحد در میزان سن افراد، شاهد افزایش $0/24$ در میزان گرایش به وندالیسم هستیم. در این معادله به خاطر این که ضرایب استاندارد شده‌اند، به خوبی می‌توان به نسبت تأثیر هر یک از متغیرها را بر متغیر وابسته مشاهده کرد. در اینجا ملاحظه می‌شود که متغیر سن، سهم بیشتری در میزان گرایش به وندالیسم دارد.

تحلیل مسیر

اگرچه در مدل نظری این پژوهش، متغیر واسطه پیش‌بینی نشده‌است، ولی برای بررسی تأثیرات متداخل (کاهنده یا افزایشده) برخی متغیرها بر رابطه بین سایر متغیرهای مستقل و وابسته، از تحلیل مسیر استفاده می‌گردد.

بر این اساس، در جدول شماره ۹، کلیه مسیرهای منتهی به متغیر وابسته شناسایی و محاسبه شده تا اثر کل متغیرهای مستقل به دست آید. یافته‌های حاصل نشان‌دهنده آن است که میزان تأثیر متغیر جامعه‌پذیری برابر با $(-0/22)$ درصد است. در خصوص متغیر پایگاه اقتصادی - اجتماعی، ضریب تأثیر مستقیم آن برابر با $(-0/01)$ و ضریب تأثیر غیر مستقیم آن برابر با $(-0/04)$ و در کل، ضریب تأثیر آن برابر با $(-0/05)$ است. ضریب تأثیر مستقیم متغیر سن برابر با $(0/02)$ و ضریب تأثیر غیر مستقیم آن برابر با $(-0/01)$ و در کل ضریب تأثیر آن برابر با $(0/01)$ است و در نهایت، ضریب تأثیر متغیر جنسیت برابر با $(0/05)$ است. در این مدل مقدار R^2 برابر با $(0/224)$ درصد است؛ بدین

بر اساس جدول شماره ۸، نخستین متغیر پیش‌بینی کننده رفتار خرابکارانه که وارد معادله رگرسیون شده است، متغیر جامعه‌پذیری است که حدود ۲۳ درصد از واریانس رفتار خرابکارانه را تبیین می‌کند. ضریب بتای این متغیر $(-0/22)$ است که بیانگر رابطه معکوس بین متغیر جامعه‌پذیری و گرایش به خرابکاری است. به عبارت دیگر، هرچه جامعه‌پذیری بهتر باشد، گرایش به رفتارهای خرابکارانه کاهش می‌یابد. در مرحله دوم، متغیر سن نیز وارد معادله رگرسیونی می‌شود و ۲۵ درصد از متغیر وابسته تبیین می‌شود. با ورود این متغیر، حدود ۲ درصد به قدرت پیش‌بینی مدل افزوده می‌شود. ضریب بتای این متغیر $(0/24)$ است که بیانگر رابطه مستقیم بین متغیر سن و گرایش به خرابکاری است. به عبارت دیگر، با افزایش سن، گرایش به رفتارهای خرابکارانه افزایش می‌یابد. در مجموع، این دو متغیر ۲۵ درصد از تغییرات متغیر وابسته را تبیین می‌کنند $(R^2 = 0/255)$.

با توجه به نتایج حاصل می‌توان معادلات رگرسیونی استاندارد و غیراستاندارد را چنین نوشت:
معادله رگرسیون غیراستاندارد چنین است:

$$\hat{y} = a + b_1 X_1 + b_2 X_2 + \dots + b_k X_k$$

+ (اجتماعی شدن) $(-2/51)$ + $33/04$ = گرایش به وندالیسم
(سن) $(2/02)$

تفسیر این معادله بدین معناست که با افزایش هر واحد متغیر مستقل، نمره متغیر وابسته به اندازه چند واحد ضریب رگرسیون (b) تغییر می‌کند. پس می‌توان گفت با هر بار اجتماعی شدن فرد، $-2/51$ از گرایش او به وندالیسم کاسته می‌شود. همچنین، با هر سال اضافه شدن سن فرد، گرایش او به وندالیسم $2/02$ افزایش می‌یابد. معادله رگرسیون استاندارد نیز به صورت زیر نوشته می‌شود:

$$\hat{Z}_y = B_1 Z_1 + B_2 Z_2 + \dots + B_K Z_K$$

معنی که ۲ درصد از مجموع تغییرات میزان گرایش به وندالیسم پاسخگویان توسط این عوامل تبیین شده است.

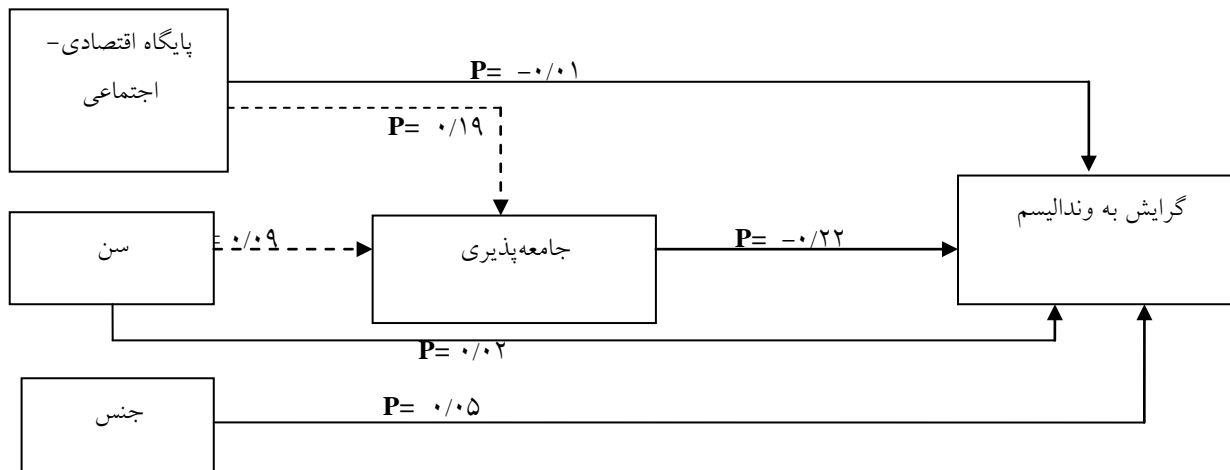

شکل ۲- مدل تحلیلی عوامل مؤثر بر میزان گرایش به وندالیسم

جدول ۹- جمع آثار متغیرهای مؤثر بر میزان گرایش به وندالیسم

متغیرها	تأثیر متغیرهای مستقل بر متغیر وابسته
جامعه‌پذیری	$P = -0.22$ = تأثیر مستقیم گرایش به وندالیسم ← جامعه‌پذیری
پایگاه اقتصادی- اجتماعی	$P = -0.01$ = تأثیر مستقیم گرایش به وندالیسم ← پایگاه اقتصادی- اجتماعی $P = 0.19$ = تأثیر غیر مستقیم گرایش به وندالیسم ← جامعه‌پذیری ← پایگاه اقتصادی اجتماعی $(-0.22)(0.19) = -0.04$ $-0.04 + 0.02 = -0.02$ = جمع تأثیر مستقیم و غیر مستقیم
سن	$P = 0.02$ = تأثیر مستقیم گرایش به وندالیسم → سن تأثیر غیر مستقیم گرایش به وندالیسم → جامعه‌پذیری → سن $(0.09)(-0.22) = -0.02$ $0.02 + (-0.02) = 0$ = جمع تأثیر مستقیم و غیر مستقیم
جنسیت	$P = 0.05$ = تأثیر مستقیم گرایش به وندالیسم → جنسیت

بحث و نتیجه‌گیری

بزهکاری نوجوانان به عنوان یک معضل اجتماعی همواره مورد توجه نظریه‌پردازان علوم اجتماعی بوده است. وندالیسم نیز گونه‌ای از بزهکاری است که امروزه به عنوان یک مشکل حاد اجتماعی در میان جوامع مطرح است. این پدیده در بین نوجوانان و جوانان از شدت بیشتری برخوردار است. همواره به علت تخریب اموال عمومی، مثل صندلی اتوبوس‌ها، کیوسک‌های تلفن عمومی، فضا‌های سبز شهری، میز و نیمکت‌های مدارس، لامپ‌ها و تابلوهای معابر عمومی و ... به وسیله این افراد، خسارات فراوانی به جامعه وارد می‌گردد که در پاره‌ای از موارد غیر قابل جبران است. پژوهش حاضر که به منظور بررسی عوامل اجتماعی مؤثر بر وندالیسم در بین دانش‌آموزان دبیرستانی شهر یاسوج انجام شده، پس از طی مراحل مقدماتی و مرور پژوهش‌ها و تحقیقات انجام‌شده داخلی و خارجی و همچنین، مرور نظریات مختلف در زمینه انحرافات اجتماعی و به‌ویژه نظریات صاحب‌نظران وندالیسم، یک رویکرد ترکیبی شامل نظریه‌آنومی و ساختار خانواده ویلیام گود، رویکرد جامعه‌پذیری، در کنار نظریه وندالیسم کلارک برای تبیین این موضوع برگزیده شد و برای رد یا اثبات فرضیات این تحقیق، از طریق پرسشنامه خودگزارشی در یک نمونه ۴۰۰ نفری از دانش‌آموزان دبیرستانی شهر یاسوج، داده‌های مورد نیاز جمع‌آوری و سپس با استفاده از تکنیک‌های آماری، این داده‌ها تجزیه و تحلیل شد.

در این پژوهش، کوشش شد با بهره‌گیری از مبانی نظری وندالیسم و با استفاده از اطلاعات تجربی به دست آمده، به ارائه بحثی تحلیلی درباره عوامل اجتماعی مؤثر بر گرایش افراد به خرابکاری پرداخته شود. کلارک در نظریه برآیند خود، هشت دسته از

متغیرهای مؤثر بر میزان گرایش افراد به وندالیسم را تشخیص داد که دسته چهارم آنها، عوامل جمعیتی، اجتماعی و اقتصادی نظیر سن، جنس، بعد خانوار، وضعیت تأهل و پایگاه اجتماعی - اقتصادی بودند که برای هر تحلیل جامعه‌شناختی از جرم و بزهکاری اساسی است. این عوامل به طور گسترده‌ای فرصت‌های رسیدن فرد به موفقیت و رضایتمندی در زندگی را تعیین می‌نمایند. عواملی که زیر عنوان جمعیتی، اجتماعی و اقتصادی مطرح می‌شوند، از طرفی می‌توانند فرد را در استفاده صحیح از فرصت‌ها و وسائل نهادی‌شده برای رسیدن به اهداف فرهنگی و منطبق با قواعد و هنجارهای اجتماعی یاری کنند و از طرفی نیز برعکس در پیروی نکردن از هنجارهای اجتماعی و تبدیل شخص به یک بزهکار اجتماعی نقش دارند. نتایج برخی تحقیقات نشان می‌دهند که برخی از رفتارهای بزهکارانه نظیر وندالیسم، خاص سنین نوجوانی و جوانی (سنین ۱۵ الی ۲۵ سال) است. از جمله این تحقیقات، تحقیق استفس میر (۱۹۸۹) با عنوان "سن و توزیع جرم" و همچنین پژوهش "سن و جرم و دوره‌های اولیه زندگی" راتنر^۱ و شاویت^۲ (۱۹۸۸) است. علاوه بر بحران‌های روحی و اضطرابی که در این سنین خاص گریبانگیر نوجوانان است، در سنین نوجوانی و در بحران‌های ناشی از بلوغ، انسان شدیدتر تحت تأثیر محیط قرار می‌گیرد و با انگیزه‌هایی قوی، از جمله خودنمایی ممکن است به حرکاتی وندالیستی روی آورد. در جامعه مورد مطالعه نیز در این محدوده سنی رابطه این دو متغیر رابطه‌ای معنادار بوده است؛ به گونه‌ای که با افزایش سن دانش‌آموزان، گرایش به وندالیسم در آنها افزایش می‌یابد. یکی دیگر از متغیرهای زمینه‌ای

¹ Rottener

² Shawwhite

احتمال این‌که به اعمال انحرافی و از آن جمله، رفتارهای خرابکارانه روی بیاورد، بیشتر می‌شود. در این بررسی نیز این فرضیه به اثبات رسیده است؛ به گونه‌ای که با افزایش پایگاه اقتصادی و اجتماعی دانش‌آموزان از گرایش آنها به وندالیسم کاسته می‌شود. از دیدگاه جامعه‌پذیری، اجتماعی و انومی و ساختار خانواده گود و همچنین، نظریه وندالیسم کلارک، جامعه‌پذیری بر گرایش به انحرافات و از آن جمله، وندالیسم تأثیر بسزایی دارد. جامعه‌پذیری جریانی است که فرد را عملاً با زندگی گروهی همساز می‌کند. فرد جامعه‌پذیر کسی است که بر اثر هم‌نوا شدن با هنجارهای گروهی، وظایف گروهی را پذیرفته است و راه‌های همکاری را شناخته و بدین سبب دارای رفتاری گروه‌پسند شده است. بنابراین، جامعه می‌کوشد که همواره اعضای جدید خود را ضمن جریان جامعه‌پذیری با موازین مقبول جامعه - که همان هنجارها هستند - هم‌نوا کند و باز به همین سبب است که اعضای ناهمساز و هنجارشکن را نابهنجار و کجرو می‌نامد. در این میان باید توجه داشت که کودکان و نوجوانان از نظر رفتاری و جامعه‌پذیری در مراحل فراگیری هستند و جامعه موظف است با ابزار و وسایل ملایم‌تری به آموزش و جامعه‌پذیری آنها اقدام نماید. یکی از عوامل جامعه‌پذیری و از مهمترین آنها، خانواده است. شخصی که کودکی یا نوجوانی خود را نزد کسی غیر از پدر و مادر خود گذرانده است و یا پدر و مادر وی به علت طلاق یا فوت یکی از آنها از هم جدا بوده‌اند و همچنین، در خانواده او همواره درگیری و بحث بوده است، آسیب‌پذیرتر بوده و معمولاً امکان ناسازگاری و گرایش او به انحراف بیشتر است. عامل دیگر جامعه‌پذیری فرد، مدرسه است، اگر فرد در مدرسه با ارزش‌های جامعه و ارزش‌هایی که در خانواده به عنوان ارزش‌های مورد

که در تحقیقات مختلف، تأثیر آن بر گرایش افراد به بزهکاری و وندالیسم به اثبات رسیده، متغیر جنسیت است. به عبارت دیگر، اعمال انحرافی از نظر کمی و کیفی بین زنان و مردان متفاوت است؛ به طوری که مردان از نظر کمی بیشتر مرتکب این‌گونه اعمال می‌شوند. نتایج به دست آمده از بررسی رابطه بین جنسیت و گرایش به وندالیسم در این پژوهش بر خلاف اکثر تحقیقات پیشین، رابطه بین این دو متغیر را تأیید نمی‌کند. به عبارت دیگر، در بین دختران و پسران دانش‌آموز در شهر یاسوج از نظر گرایش به وندالیسم تفاوت چندانی مشاهده نمی‌شود. این نتیجه را شاید بتوان با توجه به بافت شهری و قومیتی شهر یاسوج توجیه نمود؛ به گونه‌ای که این شهر از یک بافت یکپارچه قومی تشکیل یافته است و به دلیل شرایط در حال‌گذار و نهادینه‌نشدن الزامات رفتاری و فرهنگ شهروندی که در این شهر وجود دارد، تفاوت چندانی بین زنان و مردان در این زمینه وجود ندارد. جایگاه فرد در موقعیت‌های اقتصادی و اجتماعی نیز در بروز انحراف او نقش عمده‌ای دارد. تأثیر پایگاه اقتصادی - اجتماعی خانواده، نظیر شغل، درآمد، تحصیلات والدین و ... بر بزهکاری نوجوانان و جوانان مورد توجه بسیاری از جامعه‌شناسان انحرافات بوده است. بر اساس نظریه ناکامی منزلتی کوهن، افراد طبقات پایین جامعه به علت پایین بودن سطح زندگی و فشارهای اقتصادی و اجتماعی ناشی از آن، احساس محرومیت می‌کنند و به این علت که امکانات رسیدن به اهداف خود را فراهم نمی‌بینند، ناچار از راه‌های دیگر برای ارضای نیازهای روانی و اجتماعی خود استفاده می‌کنند که این راه‌ها از طرف جامعه مورد پذیرش قرار نگرفته است و از نظر جامعه جرم محسوب می‌شود. بنابراین، هرچه فرد در جامعه، پایگاه اقتصادی و اجتماعی پایین‌تری داشته باشد،

قبول جامعه فراگرفته است، هم‌نوا شود و این ارزش‌ها را درونی کند، امکان‌گرایش او به رفتارهای انحرافی کاسته می‌شود. همچنانکه کودکان بزرگتر می‌شوند، وقت بیشتر و بیشتری را در معاشرت با همسالان خود می‌گذرانند؛ کسانی که از لحاظ سنی و خصوصیات اجتماعی دیگر با آنها کاملاً برابر هستند، به عنوان یکی دیگر از عواملی محسوب می‌شوند که در جامعه‌پذیر شدن نوجوان نقش دارند. همزمان با افزایش تأثیر گروه همسالان، تأثیر والدین کاهش می‌یابد. کاهش تأثیر والدین، به ویژه در جوامع نوین صنعتی؛ یعنی جایی که بسیاری از والدین دور از خانه کار می‌کنند، بیشتر است. تأثیر گروه همسالان هنگام بلوغ به اوج خود می‌رسد؛ یعنی زمانی که جوانان آماده تشکیل خرده‌فرهنگی متمایز از سلیقه‌ها، فعالیت‌های اوقات فراغت، پوشش، زبان مخصوص، نمادها، ارزش‌ها و قهرمانی‌های خاص خود است. در این هنگام، کسب محبوبیت و مورد پسند واقع شدن، یکی از اهداف مهم نوجوانان می‌شود و پذیرش ارزش‌های گروه همسالان به طور وسیعی به پذیرش فرد در آن گروه کمک می‌کند. لذا فرد ممکن است برای پذیرش در گروه همسال خود، ارزش‌هایی را بپذیرد که از نظر جامعه مورد قبول نباشد و فرد با عمل به آنها یک فرد منحرف به حساب آید. در نهایت، نقش رسانه‌های ارتباط جمعی به عنوان یکی دیگر از عوامل جامعه‌پذیری، غیر قابل انکار است. در گذشته افراد در محیط اجتماعی (خانواده، مدرسه) و در جمع همسالان، آموزش‌های لازم را در جریان جامعه‌پذیری فرا می‌گرفتند، اما امروزه به سبب وجود رسانه‌ها می‌توان مطالب جامع و بیشتری را به افراد آموخت. امروزه برای همه اثبات شده است که رسانه‌ها علاوه بر آنکه ابزاری برای سرگرمی و تفریح مردم هستند، ابزاری برای آموزش و پرورش فکر و اندیشه تحول و

تکامل جامعه نیز به‌شمار می‌آیند و از این جهت بسیار اهمیت دارند. از وظایف رسانه‌ها می‌توان یاددهی، یادگیری، اندیشه‌پروری، هدایت، راهنمایی، افزایش آگاهی‌های اجتماعی و رشد اجتماعی در ابعاد مختلف را نام برد. رسانه‌ها در اموری نظیر رشد شخصیت افراد در ابعاد مختلف، ایجاد ارتباط بین افراد و جامعه و کمک به سازگاری افراد با جامعه دخالت دارند. رسانه‌ها مردم را با رویدادها پیوند می‌دهند و برای مردم میدانی فراهم می‌کنند که آنان بتوانند افکارشان را در زمینه‌های مختلف مبادله کنند و درک عمیقی از خودشان و محیط اجتماعی و نهادهای آن پیدا کنند. در این بررسی، ارتباط‌گرایش به وندالیسم دانش‌آموزان با عوامل جامعه‌پذیری نظیر خانواده، مدرسه، گروه همسالان و رسانه‌های ارتباط جمعی مورد سنجش قرار گرفت که رابطه سه عامل خانواده، مدرسه و گروه همسالان در جامعه‌پذیر کردن دانش‌آموزان به تأیید رسید؛ به گونه‌ای که با جامعه‌پذیر شدن مناسب افراد در خانواده، مدرسه و در جمع دوستان، از گرایش او به وندالیسم کاسته می‌شود، ولی رابطه بین استفاده از رسانه‌های جمعی و گرایش به وندالیسم در بین دانش‌آموزان مورد مطالعه، رابطه معناداری نبود، به عبارت دیگر، رسانه‌های ارتباط جمعی نقش درخور توجهی در جامعه‌پذیر کردن آنها ندارد. این نتیجه را می‌توان این‌گونه توجیه کرد که در این شهر به علت قدمت کم شهرنشینی، سنت‌گرایی و حفظ ارزش‌های سنتی، گرایش کمی به رسانه‌های ارتباط جمعی وجود دارد و افراد بیشتر در چارچوب قوانین سنتی رشد می‌یابند و هنوز رسانه‌ها نتوانسته‌اند نقش خود را به عنوان یکی از عوامل مهم در جامعه‌پذیری افراد به طور کامل ایفا کنند.

منابع

- ۱ - احمدی، حبیب. (۱۳۸۷). جامعه شناسی انحرافات، تهران: سمت.
- ۲ - بخارایی، احمد. (۱۳۸۶). جامعه شناسی انحرافات اجتماعی، تهران: انتشارات پژوهاک جامعه.
- ۳ - بهرامی مهنه، فاطمه. (۱۳۸۳). " بررسی عوامل مؤثر بر وندالیسم نوجوانان و جوانان ۱۵-۲۴ سال در حاشیه شهر مشهد: موردکاوی کیوسک‌های تلغن"، پایان‌نامه کارشناسی ارشد، تهران: دانشگاه الزهرا: دانشکده اقتصاد و علوم اجتماعی.
- ۴ - بیرو، آلن. (۱۳۷۵). فرهنگ علوم اجتماعی، ترجمه باقر ساروخانی، تهران: نشر کیهان.
- ۵ - دانلسون. ر. فورسایت. (۱۳۸۰). پویایی گروه، ترجمه جعفر نجفی زند و حسن پاشا شریفی، تهران: نشر دوران.
- ۶ - رمضانی، ناصر. (۱۳۷۵). " وندالیسم: بررسی موردی عوامل مؤثر بر پیدایی رفتارهای وندالیستی در میان برخی پسران ۱۲ تا ۱۸ سال ساکن مناطق حاشیه خطوط راه آهن در جنوب شهر تهران"، پایان‌نامه کارشناسی ارشد، دانشگاه آزاد اسلامی: واحد تهران مرکزی.
- ۷ - ژانورن، پاتریس. (۱۳۶۷). " وندالیسم: بیماری جهانی خرابکاری"، ترجمه فرخ ماهان، مجله دانشمند، شماره پی در پی ۲۹۹.
- ۸ - صدیق سروستانی، رحمت الله. (۱۳۸۸). آسیب شناسی اجتماعی (جامعه شناسی انحرافات اجتماعی)، تهران: سمت.
- ۹ - صفوی، امان اله. (۱۳۶۴). پدیده های جنایی در غرب، تهران: نشر کاوش.
- ۱۰ - عادل راد، عبدالله. (۱۳۸۷). " بررسی تطبیقی عوامل اجتماعی مرتبط با وندالیسم در بین دانش-آموزان پسر شهرهای شیراز و بوشهر"، پایان نامه کارشناسی ارشد، شیراز: بخش جامعه‌شناسی.
- ۱۱ - قائمی فر، حسین، بامیرزایی، عزت اله. (۱۳۸۸). رفتارهای وندالیستی، شیراز: ایلاف.
- ۱۲ - کوزر، لوئیس و روزنبرگ، برنارد. (۱۳۷۸). نظریه های بنیادی جامعه شناختی، ترجمه فرهنگ ارشاد، تهران: نشر نی.
- ۱۳ - گود، ویلیام. (۱۳۵۲). جامعه و خانواده، ترجمه ویدا ناصحی، تهران: نشر کتاب.
- ۱۴ - گولد، جولوس و کولب، ویلیام. (۱۳۷۶). فرهنگ علوم اجتماعی، تهران: نشر مازیار.
- ۱۵ - محسنی تبریزی، علیرضا. (۱۳۷۴). " بررسی علل وندالیسم در تهران و راه های پیشگیری و درمان آن"، دانشگاه تهران: مؤسسه مطالعات و تحقیقات اجتماعی.
- ۱۶ - محسنی تبریزی، علیرضا. (۱۳۷۹). " مبانی نظری و تجربی وندالیسم: مروری بر یافته های یک تحقیق"، نامه علوم اجتماعی، ش ۱۶.
- ۱۷ - محسنی تبریزی، علیرضا. (۱۳۸۳). وندالیسم، تهران: انتشارات آن.
- ۱۸ - محمدی بلبان آباد، اسعد. (۱۳۸۴). " سنجش میزان وندالیسم و بررسی عوامل فردی و اجتماعی مرتبط با آن در بین دانش آموزان ناحیه یک مقطع متوسطه شهر سنجند در سال تحصیلی ۸۳-۸۴"، پایان‌نامه کارشناسی ارشد، دانشکده علوم انسانی و اجتماعی: دانشگاه تبریز.
- ۱۹ - ممتاز، فریده. (۱۳۸۵). انحرافات اجتماعی، تهران: شرکت سهامی انتشار.
- ۲۰ - نوربها، رضا. (۱۳۷۷). جرم‌شناسی، تهران: نشر احمدی.
- 21- Agnew, R (1991). "The Interactive Effects of Peer Variables on Delinquency",

- 27- Lin, N. (1976). *Foundations of Social Research*. New York: McGraw-Hill.
- 28- Marsh, P. et al (1996). "Football Violence in Europe", *Amsterdam School for Social Issues Research Center*.
- 29- Shawwhite, R and Rottener, D (1988). Age, Crime and Early Environment and Upbringing, *New Society*, 39 172-178.
- 30- Steffensmeier, P (1989). "Age and Distribution of Crime", *AJS*. Vol.94, No.4, January.
- 31- Wilson, P and Healy. P (1986). "Graffiti And Vandalism ", *A Report to New State Rail Authority*
- American Journal of Criminology*, Vol.29, No. I, pp. 47-72.
- 22- Clark, R (1991-1998). *Talking Vandalism, A Home Office Research Unit Report*, Vol. II: London.
- 23- Gottfredson, M and Hirschi, T (1990). *A General Theory of Crime*, Stanford: *Stanford University Press*.
- 24- Huber, A. R (1991). *Delinquency and Vandalism in the Netherlands Public Transportation System*, *Economic Research Center, Netherland*.
- 25- Hirschi, T (1996). *Causes of Delinquency*, Berkeley: *University of California Press*.
- 26- Kendall, D. E (2000). *Sociology in Our Time*, U.S.A: *Eve Howard*.

