

مقدمه

توسعه کسب‌وکار کوچک و متوسط (SMEs) در کانادا همواره محوریت استراتژیک خود را در برنامه‌های کلان توسعه اقتصادی دولت کانادا داشته است. این اولویت بویژه در دهه اخیر به شکلی نظام یافته در حوزه‌های تحقیقاتی، آموزشی، سیاست‌گذاری و اجرایی مورد تأکید دولت فدرال و مقامات استانی قرار گرفته و در ایجاد و تقویت موسسات، نهادها و برنامه‌های حمایتی تبلور یافته است.

توفیق برنامه توسعه SMEs در کانادا مورد توجه سایر کشورهای توسعه یافته و در حال توسعه قرار گرفته و بعضاً دولت کانادا برای انتقال این تجربه با کشورهای در حال توسعه همکاری دارد. به نظر می‌آید که توسعه کسب‌وکار کوچک و متوسط در کشور ما نیز به‌عنوان راهکار اصلی جهت حل مشکل اشتغال و در نهایت ساماندهی توسعه اقتصادی مورد تأکید مسئولان و برنامه‌ریزان اقتصادی قرار گرفته و در این رهگذر قطعاً مطالعات تطبیقی و ارزیابی تجربه سایر کشورها باید مطرح نظر باشد. نگارنده توفیق این امر را داشته است که در یک سال گذشته تجربه توسعه SMEs در کانادا را از نزدیک مورد مطالعه و ارزیابی قرار داده و در این راستا مقاله حاضر به عنوان چکیده و مطلع بحث نگاشته شده است. خوشبختانه سازمان مدیریت صنعتی امر مطالعات تطبیقی در حوزه توسعه SMEs را مورد توجه قرار داده و انشاء... در مراحل بعدی، معرفی کاملتر تجربه SMEs در کانادا و نیز در کشورهای دیگر را شاهد خواهیم بود.

۱ - جایگاه SMEs در کانادا از نگاه آمار

۱-۱ تعریف «کوچک» و «متوسط»: راه‌های مختلفی برای تعریف اندازه یک بنگاه و یا یک کسب‌وکار وجود دارد: مقدار فروش سالیانه و یا درآمد خالص و ناخالص میزان داراییها و یا تعداد کارکنان از جمله معیارهای متعارف این تعریف هستند. وزارت صنایع کانادا (INDUSTRY CANADA) معیار تعداد کارکنان را به کار می‌گیرد و بر این اساس:

- یک بنگاه تولید کالا با کمتر از یکصد نفر کوچک تلقی می‌شود، حال آنکه برای بنگاه‌های خدماتی نقطه تمایز کمتر از ۵۰ نفر است. بیشتر از معیار فوق تا مرز ۵۰۰ نفر بنگاه متوسط

جایگاه بنگاه‌های کوچک و متوسط در کانادا

حسین مشاطان

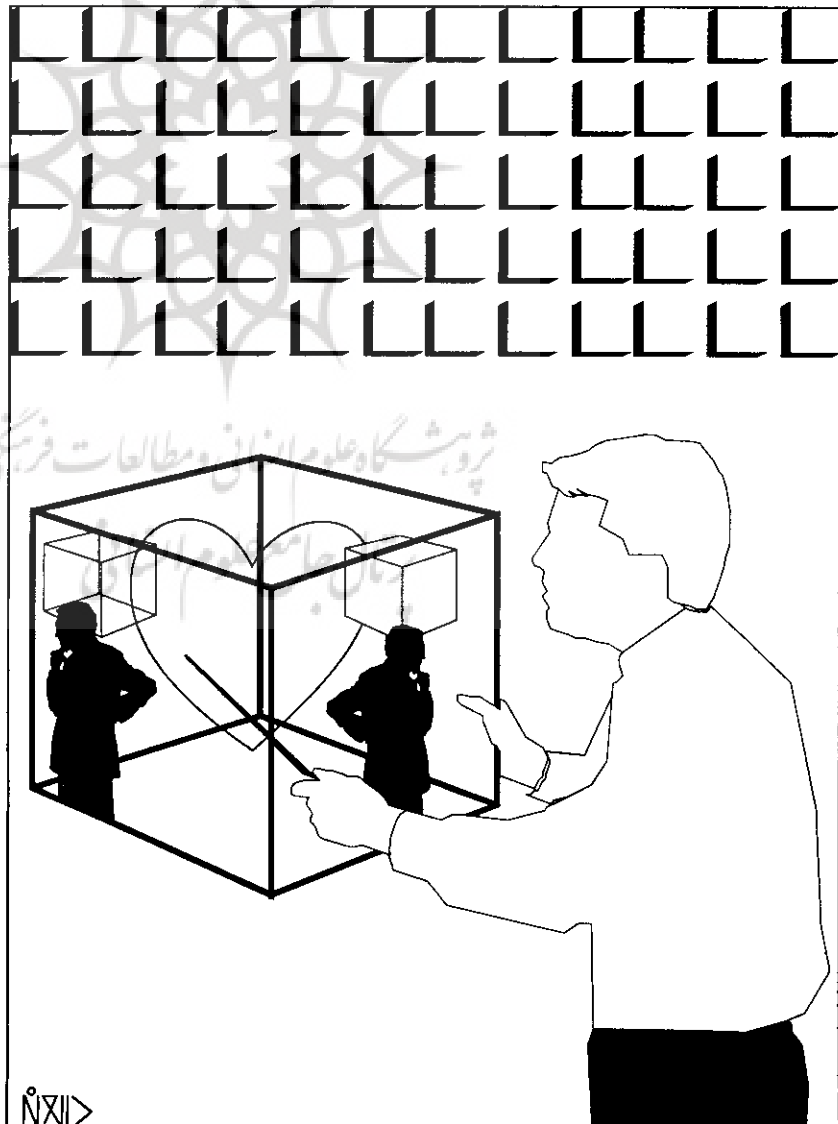

شد به طوری که در سه ماهه اول به ۴۰۰٫۰۰۰ شغل و در سه ماهه آخر به حدود ۱۰۰٫۰۰۰ رسید.

۱-۷ میزان درآمد شاغلین در بنگاههای کوچک و متوسط: در سال ۲۰۰۱، متوسط دریافتی شاغلان در بخش خصوصی کانادا حدود ۶۷۶ دلار کانادا در هفته بوده است. دریافتی کارکنان بنگاههای کوچک (با کمتر از ۱۰۰ نفر) زیر این متوسط بوده است در حالی که متوسط دریافتی حقوق بگیران بنگاههای متوسط (۵۰۰-۱۰۰ نفر) ۷۰۱ دلار کانادا در هفته، و در بنگاههای بزرگ بالغ به ۷۵۳ دلار کانادا در هفته گزارش شده است. قابل ذکر است که به طور متوسط در سال ۲۰۰۱ شاغلان بخش تولید کالا ۲۴۲ دلار در هفته بیشتر از افراد شاغل در بخش خدمات دریافتی داشتند.

۱-۸ سهم SMEs در تولید ناخالص ملی کانادا: براساس تخمین سازمان توسعه و همکاریهای اقتصادی (OECD) ۴۳ درصد تولید ناخالص داخلی متعلق به بخش خصوصی کانادا از آن SMEs است.

۱-۹ خوداشتغالی (SELFE-EMPLOYMENT): در کانادا حدود ۲/۳ میلیون نفر از جمعیت فعال به عنوان «SELF-EMPLOYED» شناسایی می شوند. اینها در استخدام بنگاهی ثبت شده نبوده و اصطلاحاً خویش فرما هستند. نسبت دقیقی بین این نیروی فعال و تعداد ۲/۲ میلیون کسب و کار ثبت شده در کانادا نمی توان تعریف کرد. در ۲۵ سال گذشته خویش فرما (SELFE-EMPLOYMENT) سالیانه با نرخ متوسط ۳ درصد رشد داشته و در سال ۲۰۰۱ تعداد کل شاغلان در این طبقه بندی بالغ بر ۱۵ درصد نیروی کار کانادا بودند. جالب است بدانیم که سهم زنان در این حوزه از ۲۵ درصد در سال ۱۹۷۶ به ۳۳ درصد در سالهای اخیر رسیده و این گویای حمایت همه جانبه ای است که از کارآفرینی زنان می شود. به طور کلی گرایش روزافزون بسهمت خویش فرما (SELFE-EMPLOYMENT) در کانادا موجب حمایت از رشد اشتغال شده است.

۲ - سازمانها و موسسات حمایت کننده و خدمات دهنده به SMEs

ورشکستگی تشکیل می دهند. به طور متوسط در طول ۱۲ سال گذشته میزان سالیانه ورشکستگی بنگاهها در کانادا حدود ۱۲٫۰۰۰ بنگاه بوده است. این آمار از میزان ۱۱٫۰۰۰ در سال ۱۹۹۰ به عدد ۱۴٫۰۰۰ در ۱۹۹۶ رسید و از آن پس به تدریج رویه کاهش گذاشت و به سطح ۱۱٫۰۰۰ در سال ۲۰۰۱ رسید. در مورد طول عمر یا میزان بقا (BUSINESS SURVIVAL) به طور کلی می توان گفت که احتمال شکست در سه سال اول فعالیت خصوصاً برای بنگاههای خیلی کوچک (MICRO BUSINESS) که دارای زیر ۵ نفر نیرو هستند بالاتر است.

۱-۵ میزان اشتغال در SMEs: در سال ۲۰۰۱، حدود ۵ میلیون نفر معادل ۴۷ درصد کل نیروی انسانی شاغل در بخش خصوصی در بنگاههای با کمتر از ۱۰۰ نفر شاغل بوده و ۱/۶ میلیون دیگر معادل ۱۶ درصد برای بنگاههای متوسط (۴۹۹-۱۰۰ نفر) کار می کردند. در مجموع بنگاههای کوچک و متوسط کانادا ۶۲ درصد کل شاغلان در بخش خصوصی یعنی ۶/۶ میلیون نفر را در استخدام داشتند. توزیع اشتغال برحسب اندازه بنگاه در صنایع مختلف تفاوت دارد. در ده صنعت که بنگاههای کوچک نقش فراگیرتری دارند بیش از نیمی از نیروی انسانی شاغلند. مثلاً سهم بنگاههای کوچک (با زیر یکصد نفر) در کل اشتغال صنعت ساخت و ساز ۷۸ درصد، در صنعت توزیع عمده ۵۵ درصد، در خرده فروشی ۵۰ درصد، در صنایع مربوط به جنگل ۵۹ درصد، در بخش معدن ۲۶ درصد و در صنایع تولیدی ۳۷ درصد است. از نظر کل اشتغال حاصله در حوزه بنگاههای کوچک، بیش از ۶۰ درصد متعلق به بخشهای توزیع کوچک و توزیع عمده، تولید صنعتی، ساخت و ساز، و هتل داری و غذا است.

۱-۶ اشتغالیابی: در دوره ۲۰۰۰-۱۹۹۴، نسبت سهم تولید شغل توسط بنگاههای کوچک و متوسط و بزرگ متغیر بوده است. در سالهای ۹۵-۱۹۹۴ بیشتر تولید شغل توسط بنگاههای کوچک و در سالهای ۹۷-۹۶ بنگاههای متوسط میدان دار بودند. در سه سال آخر دهه گذشته، بنگاههای کوچک حدود ۱/۴ مشاغل جدید را ایجاد کردند، در حالی که بیش از نیمی از اشتغال توسط بنگاههای بزرگ صورت گرفت. براساس آمار در سال ۲۰۰۱، نرخ افزایش شغل آهسته تر

"MEDIUM" تلقی شده و عبارت SMALL AND MEDIUM ENTERPRISES به کلیه بنگاههای مشمول دو معیار مزبور اطلاق می گردد.

۱-۲ جمعیت SMEs در کانادا: در دسامبر ۲۰۰۱، تعداد کسب و کارهای ثبت شده و اعلام شده توسط سازمان آمار کانادا (STATISTICS CANADA) حدود ۲/۲ میلیون بوده است. حدود نیمی از این تعداد بنگاههایی بوده اند که دارای حداقل یک حقوق بگیر رسمی بوده و تعداد کارکنان بقیه در چارچوب آمار رسمی قابل ارائه نبوده و احتمالاً آنها از کارگران موقت استفاده کرده اند.

از نظر توزیع جغرافیایی، ۵۸ درصد بنگاهها در ایالتهای اونتاریو (ONTARIO) و کبک (QUEBEC) ۳۵ درصد در ایالات غربی و ۶ درصد بقیه در ایالات شرقی فعالیت دارند. از یک میلیون بنگاه شناسایی شده دارای حقوق بگیر، حدود ۳۰۰۰ یا ۰/۳ درصد دارای بیش از ۵۰۰ نفر، ۹۸ درصد دارای زیر یکصد نفر، ۷۵ درصد زیر ۱۰ نفر و ۵۹ درصد دارای یک تا ۴ نفر کارمند بوده اند.

یک چهارم بنگاههای کانادا در تولید کالا و بقیه در بخش خدمات فعال هستند. بنگاههای تولیدی دارای زیر یکصد نفر دربرگیرنده ۹۷ درصد کل بنگاههای تولیدی و بنگاههای ارائه دهنده خدمات دارای نیروی انسانی کمتر از ۵۰ نفر ۹۵ درصد از کل را تشکیل می دهند.

۱-۳ میزان ورودی و خروجی SMEs: عمدتاً در طول دو دهه ۱۹۸۰، سالیانه حدود ۱۵۰٫۰۰۰ بنگاه کوچک و متوسط جدید (با نیروی انسانی زیر ۵۰۰ نفر) وارد بازار شده و در همین برهه، میزان خروجی این بنگاهها از بازار ۱۲۰٫۰۰۰ تا ۱۴۰٫۰۰۰ بوده است. این میزان خروجی به تدریج افزایش یافته است، به طوری که در مقطع ۹۱-۱۹۹۰ از میزان ورودی فراتر رفته است. پس از رکود سالهای اول دهه ۹۰ مجدداً میزان ورود از مرز ۱۵۰٫۰۰۰ بنگاه در سال گذشته و به تدریج آمار خروجی از بازار تقلیل یافت. در نگاه کلی در شرایط توسعه اقتصادی میزان ورود و تولد بنگاههای جدید افزایش یافته و در شرایط رکود پایین می آید، حال آنکه آمار خروج از بازار در جهت عکس وضعیت اقتصادی نوسان دارد.

۱-۴ آمار ورشکستگی: تنها بخش کوچکی از بنگاههای خروجی از بازار، پرونده

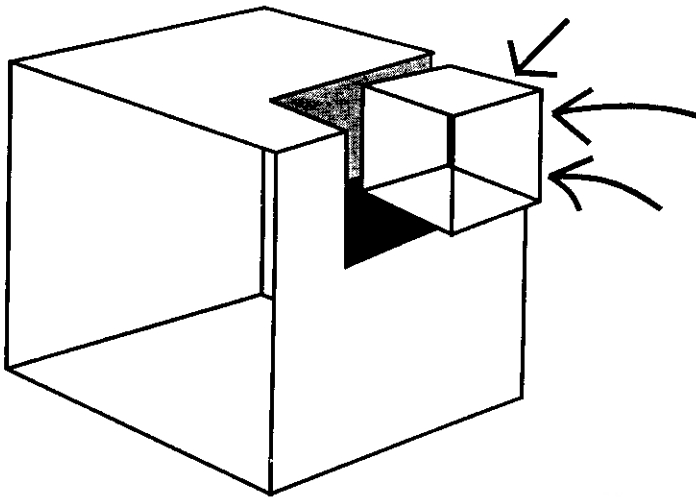

**یک چهارم بنگاههای کوچک و متوسط
کانادا در تولید کالا و بقیه در بخش خدمات
فعال هستند.**

**در سال ۲۰۰۱ حدود پنج میلیون نفر معادل
۴۷ درصد کل نیروی انسانی شاغل در
بخش خصوصی کانادا در بنگاههای با کمتر
از ۱۰۰ نفر و ۱/۶ میلیون نفر دیگر معادل
۱۶ درصد برای بنگاههای متوسط کار
می‌کردند.**

بنگاههای کوچک و متوسط در بازار مالی عمل می‌کند.

این بانک با به‌کارگیری سرمایه اولیه و سوده‌های حاصله عملیاتی هر سال خود و نیز با تامین منابع مالی از بازار، با تضمین دولت به‌عنوان مکمل بانکها و موسسات مالی بخش خصوصی در حمایت از SMEs عمل می‌کند. همچنین حسب تغییر شرایط بازار، محصولات مالی و ابزارهای جدید و منعطف را ابداع کرده و به کارآفرینان در مرحله شروع کار و نیز در بقیه مراحل وام پرداخت می‌کند. این بانک حق دریافت سپرده ندارد و تنها از طریق سود حاصله خدمات ارائه شده به حدود ۱۹۰۰۰ مشتری در بخش SME اداره می‌شود.

۲-۴ بانک توسعه صادرات کانادا EXPORT DEVELOPMENT CANADA (EDC) بانک متعلق به دولت بوده و زیر نظر وزارت امور خارجه و تجارت بین‌المللی کانادا اداره می‌شود بانک

مالی و اجرا می‌شوند و بعضی دیگر با هماهنگی و تجهیز و به‌کارگیری امکانات و نهادهای محلی و بخش خصوصی هر منطقه به ثمر می‌نشینند. این سازمانها عبارتند از:

- FEDERAL ECONOMIC DEVELOPMENT INITIATIVE IN NORTHERN ONTARIO
- ATLANTIC CANADA OPPORTUNITY AGENCY
- CANADA ECONOMIC DEVELOPMENT FOR QUEBEC REGION
- WESTERN ECONOMIC DIVERSIFICATION CANADA

۲-۳ بانک توسعه کسب و کار کانادا BUSINESS DEVELOPMENT BANK OF CANADA (BDC) این بانک که تماماً متعلق به دولت کانادا است نقش اصلی را در اعمال سیاستهای دولت در حوزه توسعه SMEs داشته و به‌عنوان بازوی اصلی دولت و بانک تخصصی

سازمانها و نهادهای مربوط به توسعه SMEs در کانادا در چارچوب فدرال و استانی تشکیل شده و در حوزه‌های ذیل فعالند:

- حمایت‌های کلیدی و قانونی و اطلاع‌رسانی
- تامین منابع انسانی
- توسعه صادرات
- خدمات مربوط به مالیات
- مدیریت و توسعه مهارتها
- علوم و تکنولوژی و نوآوری
- مهارتهای مربوط به تجارت الکترونیکی E-COMMERCE
- آشنایی با قوانین فدرال و نحوه کار و معامله با دستگاههای فدرال.

این سازمانها عمدتاً عبارتند از:

۱-۲ وزارت صنایع کانادا (INDUSTRY CANADA): در حوزه دولت فدرال سیاستگذاری و برنامه‌های حمایتی SMEs توسط وزارت صنایع کانادا در چارچوب INDUSTRIAL PORTFOLIO که دربرگیرنده ۱۳ سازمان دولتی است تعیین و ابلاغ و هماهنگ می‌شود. حوزه ستادی وزارت صنایع کانادا نقش مرکزی در توسعه سیاستهای مربوط به بخش صنعت داشته و دارای زیربخشهای تخصصی است (بخش سیاستهای کسب و کار کوچک SMALL BUSINESS POLICY BRANCH).

وزارت صنایع کانادا، تنها سازمان در دولت فدرال است که مسئول نظارت بر فعالیتهای SMEs در مناطق مختلف و زیربخشهای صنعتی بوده و تحولات بازار را زیر نظر دارد. این بخش با همکاری و هماهنگی سایر سازمانهای فعال در حوزه SMEs در جهت توسعه سیاستهای هماهنگ و موثر توسعه SMEs در کشور پیشنهادها را برای دولت فدرال تهیه کرده و امر مهم اطلاع‌رسانی و اشاعه تحلیلها و گزارشهای مربوطه را به‌عهده دارد.

۲-۲ سازمانهای فعال توسعه در مناطق و استاناتها (REGIONAL DEVELOPMENT AGENCIES) زیر نظر وزارت صنایع کانادا چهار سازمان یا دپارتمان با مسئولیت توسعه اقتصادی در مناطق و با تکیه خاص بر توسعه SMEs تشکیل شده است. این سازمانها با همکاری با دولت‌های استانی و مسئولان استانی در جهت ارائه حمایت‌های مالی و حمایتی با عنایت به مقتضیات هر منطقه، برنامه‌ریزی و اقدام می‌کنند. بعضی از این خدمات مستقیماً توسط این موسسات تامین

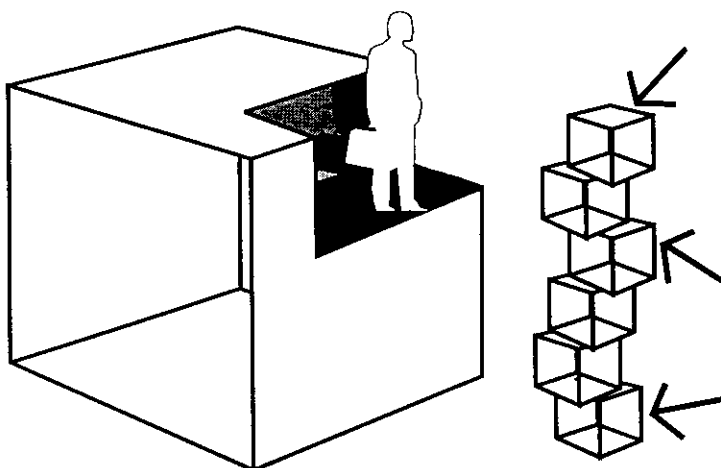

شورای تحقیقات ملی کانادا بازوی موثر در توسعه نوآوریهاست و با انجام تحقیقات هدفمند و همکاری با دانشگاهها به تهیه توصیه‌های استراتژیک مبادرت می‌ورزد.

سایت اطلاعاتی وزارت صنایع کانادا معتبرترین منبع کارآفرینان و مدیران بنگاههای صنعتی و خدماتی است.

و سالیانه مبلغ ۲۰۰٫۰۰۰ دلار به‌عنوان کمک هزینه به آنها پرداخت می‌شود. وظیفه اصلی این شرکتها کمک به توسعه اقتصاد محلی از طریق ارائه کمکهای مالی و فنی و مدیریتی به کار و کسب و کوچک است.

۲-۹ تشکلهای THE CANADIAN FEDERATION OF INDEPENDENT BUSINESS (CFIB): این فدراسیون سراسری دارای شبکه سراسری در کانادا بوده و ۷۰٫۰۰۰ عضو SMEs دارد. این فدراسیون به‌عنوان مدافع SMEs نظرات آنها را مرتباً به دولت منعکس کرده تا قوانین در جهت توسعه SMEs اصلاح شود. برای پشتیبانی از این هدف به‌طور مداوم بررسیها و تحقیقات لازم را به‌عمل آورده و همزمان خدمات مشاوره مدیریت به اعضا ارائه می‌دهد.

۲-۱۰ اتاق بازرگانی کانادا (CANADIAN CHAMBER OF COMMERCE (CCC): به‌عنوان

این مراکز زیر نظر وزارت صنایع کانادا فعالیت دارند و دسترسی به اطلاعات، خدمات و برنامه‌های ارائه شده توسط تمام سطوح دولت را برای بنگاهها تسهیل می‌کنند. CBCSها بر ۱۲ مرکز در تمام استانها فعالند و نمودار عینی همکاری و هماهنگی موسسات فدرال با مسئولان و موسسات استانی در جهت توسعه فعالیت بنگاهها به‌شمار می‌روند و مورد مراجعه روزمره کارآفرینان قرار می‌گیرند.

۲-۸ شرکتهای مسئول توسعه محلی COMMUNITY FUTURES DEVELOPMENT CORPORATIONS (CFDCs): بیش از ۲۵۰ شرکت از این نوع در سراسر کانادا فعالند. این موسسات عامه المنفعه جهت کمک به توسعه اقتصادی مناطق پراکنده روستایی تشکیل شده و توسط اعضای هیئت مدیره افتخاری اداره می‌شوند. این شرکتها در ابتدای تاسیس مبلغ تا ۱/۵ میلیون دلار به‌عنوان سرمایه اولیه از دولت دریافت کرده

توسعه صادرات کانادا اختصاصاً به صادرکنندگان و سرمایه‌گذاران کانادایی در بازارهای دیگر سرویس می‌دهد. این بانک تخصصی به صادرکنندگان در جهت ارزیابی بازارهای هدف و نیز مدیریت شرایط پیچیده و پرریسک بازارها یاری رسانده و به‌عنوان پوشش دهنده ریسک صادرات عمل می‌کند. در سال گذشته مبلغ ۴۵ میلیارد دلار کانادایی حجم قراردادهای صادراتی و سرمایه‌گذاری از طریق این بانک، ساماندهی شده و ۹۰ درصد مشتریان این بانک SMEs بوده‌اند.

۲-۵ شورای تحقیقات ملی NATIONAL RESEARCH COUNCIL (NRC): این شورا بخشی از INDUSTRY PORTFOLIO است و به‌عنوان پیشروترین موسسه تحقیق و توسعه در کانادا و بازوی موثر در توسعه نوآوریها و توسعه اقتصادی مبتنی بر علم و تکنولوژی فعالیت دارد. با انجام تحقیقات کانونی و هدفمند با همکاری با بخشهای صنعتی، دانشگاهها و سایر بخشهای دولتی به‌عنوان بازیگر اصلی در سیستم نوآوری کانادا عمل کرده و در این مهم به تهیه توصیه‌های استراتژیک مبادرت می‌ورزد. NRC در چارچوب شبکه تکنولوژی کانادا CANADIAN TECHNOLOGY NETWORK (CTN) و برنامه تسهیل تحقیقات صنعتی کانادا INDUSTRIAL RESEARCH ASSISTANCE PROGRAM (IRAP) با بنگاههای اقتصادی همکاری دارد. این همکاری جهت توسعه کالاها و فرایندهای تولید بنگاهها تنظیم شده و از طریق ۱۶ موسسه تحقیقاتی و ۴ موسسه مطالعاتی تکنولوژی زیر نظر NRC انجام می‌شود. SMEs بیشترین استفاده‌کننده خدمات این موسسات تحقیقاتی در مراحل تهیه امکان‌سنجی‌ها، انتخاب تکنولوژی تولید و بهبود و فرایندهای فعال هستند.

۲-۶ سایر موسسات فدرال ارائه‌دهنده خدمات تخصصی: مانند سایر کشورها، این‌گونه موسسات در حوزه‌های تخصصی به SMEs خدماتی مانند کمک به سیاستها و روشهای مالیاتی، برنامه‌ریزی، توسعه منابع انسانی، توسعه صادرات و سایر خدمات تخصصی ارائه می‌دهند.

۲-۷ مراکز ارائه‌دهنده خدمات متمرکز CANADA BUSINESS SERVICE (CBCS):

۳-۴ برنامه توسعه تحقیقات و آزمایشهای علمی SCIENTIFIC RESEARCH AND EXPERIMENTAL DEVELOPMENT: این برنامه شامل انگیزه معافیتهای مالیاتی برای بنگاههایی است که در این موارد هزینه می‌کنند. این برنامه جهت تشویق SMEها برپژه در آغاز کار جهت انجام تحقیقات برای بهبود تکنولوژی و نوآوریهای تولید است.

۳-۵ برنامه کمک به تحقیقات صنعتی INDUSTRIAL RESEARCH ASSISTANCE PROGRAM (IRAP): برنامه IRAP توسط شورای تحقیقات ملی کانادا (NATIONAL RESEARCH COUNCIL) ابداع و دست‌اندرکار ارائه کمکهای مشاوره‌ای فنی به SMEs است. این برنامه با به‌کارگیری ۲۰۰ مشاور علمی در ۹۰ نقطه در سراسر کانادا انجام می‌شود.

۳-۶ شرکت تیم کانادا (TEAM CANADA INC): تاسیس شرکت تیم کانادا توسط دولت کانادا پاسخی است به نیاز شرکتهای کانادایی علاقه‌مند به ورود به بازارهای خارجی، این شرکت با همکاری موسسات مربوط دولتی فدرال و استانی شرکتهای کوچک را در مراحل بازاریابی، تهیه پیشنهاد صادرات، آموزش تخصصی برگزار می‌کند. همچنین تیم کانادا SMEs را برای مشارکت در نمایشگاههای خارجی، همراهی با هیئتهای تجاری، شناسایی طرفهای مناسب در بازارهای مخاطب و اطلاعات بازار راهنمایی می‌کند. □

منابع و ماخذ:

- 1 - SMALL BUSINESS RESEARCH AND POLICY, KEY SMALL BUSINESS STATISTICS DEC, 2002.
- 2 - YOUR GUIDE TO GOVERNMENT OF CANADA SERVICES AND SUPPORT FOR SMALL BUSINESS, THIRD EDITION 2002, INDUSTRY CANADA.
- 3 - SMALL AND MEDIUM, SIZED ENTERPRISE (SME) FINANCING IN CANADA, 2002, INDUSTRY CANADA.

● حسین مشاطان: مشاور سازمان مدیریت صنعتی و مدرس دوره‌های تخصصی

توفیق کانادا در توسعه بنگاههای کوچک و متوسط مورد توجه سایر کشورهای توسعه یافته و در حال توسعه قرار گرفته است.

شرکت تیم کانادا که توسط دولت تاسیس شده است، نیاز شرکتهای کانادایی برای ورود به بازارهای خارجی را فراهم می‌سازد.

در هر فصل در کانادا نمایشگاهی برای اطلاع‌رسانی به بنگاههای کوچک و متوسط برپا می‌شود.

۳-۲ سایت اطلاعاتی "STRATEGIS": این سایت وابسته به وزارت صنایع کانادا بوده و در سطح گسترده استفاده می‌شود. این سایت به‌عنوان اولین و معتبرترین منبع مورد مراجعه توسط کارآفرینان و مدیران بنگاههای صنعتی و خدماتی و محققان قرار می‌گیرد. در این سایت اطلاعاتی جامع در خصوص ۱۷۵۰۰۰ شرکت ثبت شده در کانادا آمار و اطلاعات تجاری و سرمایه‌گذاری، تحلیلهای مرتبط به بازار گروههای کالایی زیربخشهای صنعتی، لیست اتحادیه‌های ذی‌ربط هر صنعت، ابداعات تکنولوژیک، سیاستهای راجع به SMEs، مقررات و دستورالعملهای دولتی درخصوص ثبت و اخذ مجوزهای خاص و تغییرات قوانین، منابع و مآخذ آموزشی و فرصتهای شغلی در دست است.

۳-۳ نمایشگاههای اطلاع‌رسانی برای کسب کارهای کوچک SMALL BUSINESS INFO FAIRS: در چند سال گذشته دولت در چارچوب یک ابتکار بسیار مفید و موثر، در هر فصل در یکی از شهرهای عمده کانادا نمایشگاهی جهت اطلاع‌رسانی به بخش SMEs تشکیل داده است. در این نمایشگاهها، کلیه نهادها و موسسات سیاستگذار، حامی و اطلاع‌رسانی مربوط به SMEs دارای غرفه و نماینده بوده و به توجیه مراجعه‌کنندگان می‌پردازند. همزمان سمینارها و میزگردهای تخصصی به‌موازات برقراری نمایشگاه تشکیل می‌گردد. تاکنون ۸۹۰۰۰ کارآفرین در این نمایشگاهها شرکت جسته‌اند.

بزرگترین شکل سراسری و نماینده بنگاهها در هر اندازه بوده و ریشه در کلیه تشکلهای کوچک منطقه‌ای در سراسر کانادا دارد. اعضای این تشکل به‌نوبه خود اقدام به تشکیل اتاقهای بازرگانی، اتحادیه‌های منطقه‌ای و هیئتهای تجاری می‌کنند. CCC هم به‌عنوان وکیل و حامی کسب و کار بعضاً طرف مقابل دولت قرار گرفته و در جهت تسهیل شرایط رقابتی، سودآوری و تولید اشتغال با دولت همکاری دارد.

۳ - برنامه‌های عمده حمایتی

از سال ۱۹۹۳ که دولت کنونی کانادا بر سر کار آمده، در جهت استقرار محیطی مساعدتر برای توسعه کسب و کار توفیق داشته است. مشخصه این شرایط محیطی تدوین قوانین و مقررات کارآتر بازار، بودجه معادل، تورم پایین، تسهیل و کاهش هزینه‌های راه‌اندازی (STARTUP) و وضعیت مالیاتی بسیار مساعد و پشتوانه تکنولوژیکی قوی است.

در حالی که سیاستگذاری موجود به‌طور یکنواخت شرایط را برای کلیه بنگاهها صرف‌نظر از اندازه مساعد کرده، دولت باتوجه خاص به SMEs سیاستها و برنامه‌های حمایتی ویژه‌ای در جهت هرچه هموارکردن توسعه SMEs و رفع موانع محیطی و مقرراتی دنبال کرده است. ابتکارات و اقدامات زیر از آن جمله است:

۳-۱ قانون تامین منابع مالی بنگاههای کوچک CANADA SMALL BUSINESSES FINANCING ACT (CSBFA): براساس این قانون دولت وام بانکها، موسسات اعتباری و سایر موسسات فعال و معتبر مالی را به صاحبان کسب و کار کوچک تضمین می‌کند. براین اساس خرید یا بازسازی ماشین‌آلات، ابنیه و یا تجهیز امکانات بنگاهها تا مرز ۹۰ درصد و تا سقف ۲۵۰,۰۰۰ دلار تامین مالی می‌شود.

در این سقف ۱۵ درصد زیان احتمالی توسط وام‌دهنده و ۸۵ درصد بقیه توسط دولت جذب می‌شود. وام‌گیرنده به دولت در هنگام تقاضا ۲ درصد مبلغ را پرداخت کرده و بالاترین نرخ بهره اعمالی معادل بهترین نرخ متعارف بانکها به‌اضافه ۳ درصد تعیین می‌گردد. این نرخ شامل پرداخت سالیانه ۱/۲۵ درصد به دولت بابت هزینه‌های اداری این امر نیز می‌شود که توسط موسسه مالی پرداخت می‌شود.